

Römische Keramik in der Schweiz  
Céramique romaine en Suisse  
Ceramica romana in Svizzera



Antiqua 31



Caty Schucany/Stefanie Martin-Kilcher  
Ludwig Berger/Daniel Paunier (Hrsg.)

Römische Keramik in der Schweiz  
Céramique romaine en Suisse  
Ceramica romana in Svizzera

Antiqua 31

Veröffentlichung der  
Schweizerischen Gesellschaft  
für Ur- und Frühgeschichte

Publication de la  
Société Suisse  
de Préhistoire et d'Archéologie

Pubblicazione della  
Società Svizzera  
di Preistoria e d'Archeologia

Verlag  
Schweizerische Gesellschaft  
für Ur- und Frühgeschichte

Caty Schucany/Stefanie Martin-Kilcher  
Ludwig Berger/Daniel Paunier (Hrsg.)

Römische Keramik  
in der Schweiz

Céramique romaine en Suisse

Ceramica romana in Svizzera

Ludwig Berger  
Simonetta Biaggio-Simona  
Sylvia Fünfschilling  
Marc-André Haldimann  
Bettina Hedinger  
Anne Hochuli-Gysel  
Thierry Luginbühl  
Stefanie Martin-Kilcher  
Christine Meyer-Freuler  
Marie-France Meylan Krause  
Daniel Paunier  
Caty Schucany

mit Beiträgen von  
Frédéric Rossi  
Olivier Paccolat  
Daniel Castella  
Eckhard Deschler

Basel 1999

## Umschlag:

Augenblicke römischer Keramik in der Schweiz:

Regards sur la céramique romaine en Suisse:

Colpo d'occhio sulla ceramica romana in Svizzera:

- 1 Dünnwandiger Becher (HIL)ARVS ACO, Lyoner Fabrikat. Augusteisch. *Basel*, Rittergasse 29, Grube 7 (vgl. D.1,13). (Hist. Mus. Basel, Inv. 1987/3.5023).
- 2 TS-Imitation, Teller mit Stempel VEPO/TALVS. Augusteisch. *Avenches VD* (Musée Romain, Inv. 96/10074-5).
- 3 SLT-Tradition, bemalte Flasche. 2. Hälfte 1. Jh. *Solothurn*, Kreditanstalt (Kantonsarchäologie Solothurn 115/119/10162).
- 4 Helltonige Keramik. 1. Jh. *Basel*, Rittergasse 29 (Hist. Mus. Basel, Inv. 1992/42.2555).
- 5 Grautonige Keramik. Tonne mit Einglätzmuster. Mitte 1. Jh. BC. *Basel*, Rittergasse 4, Grube B (Materialh. Arch. Basel 16, 1998, Taf. 9, 169).
- 6 TS Dragendorff 29, südgallisch. Neronisch/frühflavisch. *Avenches VD* (Musée Romain, Inv. 1864/1098).
- 7 Bemalte/marmorierte Keramik. 3. Jh. *Augst BL* (Römermuseum Augst, Inv. 91.51. C 8599/C 8610/C 8614/C 8616).
- 8 Glanztonkeramik. Becher mit Barbotinedekor. Spätes 2./1. Hälfte 3. Jh. *Avenches VD* (Musée Romain, Inv. D 77/247a).
- 9 Grautonige Keramik. Tonne mit Rädchenmuster. 2. Hälfte 1. Jh. *Avenches VD* (Musée Romain, ohne Inv.).
- 10 Grünglasierte Applike (Gladiator), mittelgallisch. 3. Viertel 1. Jh. *Avenches VD* (Musée Romain, Inv. 84/058).
- 11 Dünnwandige Schale mit Schuppendekor, Lyoner Fabrikat. Claudisch. *Vindonissa, Windisch AG* (Veröffentl. GPV 15, 1998, Taf. 22, 388).
- 12 Glanztonbecher mit Décor oculé. 3. Jh. *Kaiseraugst AG* (Römermuseum Augst, Inv. 98.03 D 7187.12).
- 13 Handgemachte graue Keramik mit Rädchendekor. 2. Jh. *Avenches VD* (Musée Romain, Inv. 88/7163-2).
- 14 Grautonige Keramik: Terra nigra. 3. Viertel 1. Jh. *Vindonissa, Windisch AG*, Schutthügel (Vindonissa-Museum, Brugg, ohne Inv.).
- 15 TS Drag. 43, mit Barbotinedekor, ostgallisch/obergermanisch. 3. Jh. *Avenches VD* (Musée Romain, ohne Inv.).
- 16 Späte Glanztonkeramik. 4. Jh. *Olten SO* (Kantonsarchäologie Solothurn, Inv. 104/208/101).

1	2	3	4
5	6	7	8
9	10	11	12
13	14	15	16
17	18	19	20

- 17 Handgemachte graue Keramik mit Kammeinstichen. 2. Jh. *Biberist SO*, Spitalhof (Kantonsarchäologie Solothurn, Inv. 14/9/1099).
- 18 Handgemachter und überdrehter grautoniger Topf mit Graffito vor dem Brand SATTVRO F. 3. Jh. *Augst BL* (Römermuseum Augst, Inv. 84.1519).
- 19 Grautoniger Topf Alzey 27. Spätes 4./früheres 5. Jh. *Kaiseraugst AG* (Römermuseum Augst, Inv. 76. 3529).
- 20 Argonnen-TS mit Rädchendekor Chenet 320. 4. Jh. *Kaiseraugst AG* (Römermuseum Augst, Inv. 76.6946).

1, 4, 5 Archäologische Bodenforschung Basel-Stadt, Th. Kneubühler; 3, 16, 17 Kantonsarchäologie Solothurn; 2, 6, 9, 10, 13, 15 Musée Romain Avenches; 8 Musée Romain Avenches, J. Zbinden; 7, 12, 18, 19, 20 Römermuseum Augst, U. Schild; 11, 14 Kantonsarchäologie Aargau, G. Kammerhuber.

Ausschnitte ca. M. 1:1 (2.20 etwas grösser; 10 etwas kleiner).

Gestaltung: S. Martin-Kilcher/E.V. Schmid.

Gedruckt mit Unterstützung der CERAMICA-Stiftung, Basel, des Fonds Rapin de l'Etat de Genève und der Stiftung Pro Augusta Raurica, Augst.

Textredaktion: Geneviève Lüscher.

Bildredaktion: Sylvia Fünfschilling.

Übersetzungen: Susan Ebbutt, Catherine May Castella.

Satzaufbereitung und redaktionelle Kontrollen: Marianne Grauwiler.

Satz und Druck: Reinhardt AG, Basel.

Copyright by Schweizerische Gesellschaft für Ur- und Frühgeschichte, Basel 1999.

Printed in Switzerland.

ISBN 3-908006-23-6.

# Inhaltsverzeichnis

1	<i>Einleitung (L. Berger)</i> .....	7	5.1.2	Terra sigillata / Terre sigillée (S. Martin-Kilcher) .....	29
2	<i>Le cadre géographique et historique (D. Paunier)</i> .....	9	5.1.3	TS-Imitation / Imitation de Sigillée (S. Martin-Kilcher) .....	33
2.1	Le cadre géographique .....	9	5.1.4	Diverse engobierte Keramik einheimischer Form / Céramique engobée de forme indigène (C. Schucany) .....	36
2.2	Le peuplement .....	9	5.1.5	Dünnwandkeramik / Céramique à parois fine (A. Hochuli-Gysel) .....	40
2.2.1	Les Allobroges .....	11	5.1.6	Glanztonkeramik / Céramique à revêtement argileux (C. Schucany) .....	44
2.2.2	Les Helvètes .....	11	5.1.7	Dérivées de sigillées paléochrétiennes (M.-A. Haldimann) .....	50
2.2.3	Les Rauraques .....	12	5.1.8	Bemalte Keramik in Spätlatène-Tradition / Céramique peinte de tradition tardo-laténienne (C. Schucany) .....	52
2.2.4	Les peuples du Valais .....	13	5.2	Gebrauchskeramik / Céramique commune ..	54
2.2.5	Le Tessin et les Grisons .....	13	5.2.1	Helltonige Gebrauchskeramik / Céramique commune à pâte claire (C. Schucany) .....	54
2.3	L'intégration dans l'Empire .....	15	5.2.2	Grautonige Gebrauchskeramik / Céramique commune à pâte sombre (C. Schucany) .....	58
2.4	Le Bas-Empire et la fin de la domination romaine .....	17	5.2.3	Pompejanisch-rote Platten / Plats à engobe interne rouge pompéien (A. Hochuli-Gysel) .....	62
2.5	Les régions d'étude de la céramique romaine en Suisse .....	19	5.2.4	Grobkeramik, scheidgedreht / Céramique grossière tournée (C. Schucany) ..	66
3	<i>Der archäologische Befund als Quelle der wissenschaftlichen Keramikbearbeitung (M.-A. Haldimann, Ch. Meyer-Freuler, C. Schucany)</i> .....	21	5.2.5	Handgeformte Keramik / Céramique modelée (C. Schucany) .....	70
3.1	Der Fundplatz .....	21	5.2.6	Reibschüsseln / Mortiers (A. Hochuli-Gysel und S. Martin-Kilcher) ..	72
3.2	Die Bewertung des Befundes .....	21	5.2.7	Dolia (C. Schucany) .....	77
3.2.1	Keramikensembles aus Schichtabfolgen .....	21	5.3	Amphoren / Amphores (S. Martin-Kilcher) ..	79
3.2.2	Keramikensembles aus geschlossenen Einzelbefunden ohne Bezug auf die Umgebung oder ohne Schichtzusammenhang .....	22	5.4	Die Keramikspektren / Les faciès céramiques (C. Schucany) .....	84
4	<i>Die Keramik als Quelle der Datierung (M.-A. Haldimann, Ch. Meyer-Freuler, C. Schucany)</i> .....	23	6	<i>Ausblick: Keramik als Geschirr betrachtet (S. Martin-Kilcher)</i> .....	89
4.1	Kriterien für die Bewertung eines Keramik- ensembles und für die Datierung .....	23	6.1	Quellenkritik und Materialien .....	89
4.2	Absolute Chronologie .....	23	6.2	Formen und Funktionen .....	89
4.3	Relative Chronologie .....	24	6.2.1	Funktionen und Geschirrsortiment .....	90
5	<i>Die Keramikgruppen / Les groupes céramiques (A. Hochuli-Gysel, S. Martin-Kilcher und C. Schucany, unter Mitarbeit von S. Biaggio-Simona, S. Fünfschilling und M.-A. Haldimann; traduction S. Ebbutt et C. May Castella)</i> .....	25			
	Vorbemerkungen / Avant-propos (S. Martin-Kilcher) .....	25			
5.1	Feinkeramik / Céramique fine .....	28			
5.1.1	Campana / Céramique campanienne (S. Martin-Kilcher) .....	28			

6.2.2	Geschirr und Ernährung .....	92	7.6	Region E: Vindonissa (E.1–E.10) (Ch. Meyer-Freuler) .....	158
6.3	Tradition und Neuerung in Form und Technik .....	92	7.7	Region F: Östliches Mittelland .....	176
6.4	Die Märkte.....	93	7.7.1	Einleitung (C. Schucany) .....	176
7	<i>Die Keramikregionen der römischen Schweiz – Les régions céramiques de la Suisse romaine – Le regioni ceramiche della Svizzera romana</i> .....	97	7.7.2	Baden (F.1–F.9) (C. Schucany) .....	177
7.1	Einleitung (C. Schucany) .....	97	7.7.3	Zürich und Umgebung (F.10–F.11) (B. Hedinger).....	187
7.1.1	Übersicht über die ausgewählten Fundkomplexe .....	97	7.7.4	Jona-Kempraten, Festungen am Walensee (B. Hedinger) .....	193
7.1.2	Bewertung der Fundkomplexe .....	97	7.7.5	Oberwinterthur und Umgebung (F.12–F.19) (B. Hedinger) .....	197
7.2	Région A: Bassin lémanique .....	98	7.7.6	Bodenseegebiet (F.20–F.21) (B. Hedinger)..	207
7.2.1	Nyon (F. Rossi).....	98	7.8	Region G: Rätisches Alpengebiet (G.1–G.7) (Chur, Schaan) (A. Hochuli-Gysel).....	213
7.2.2	Genève (A.1–A.6) (M.-A. Haldimann).....	99	7.9	Regione H: Ticino (H.1–H.17) (Locarno, Minusio, Muralto, Ascona, Losone, Stabio) (S. Biaggio-Simona).....	224
7.2.3	Lausanne (A.7–A.11) (Th. Luginbühl / D. Paunier).....	105	8	<i>Anhang</i> .....	242
7.3	Région B: Valais (Massongex, Sion) (B.1–B.8) (M.-A. Haldimann avec O. Paccolat).....	112	8.1	Tabelle (C. Schucany) .....	242
7.4	Région C: Plateau suisse occidental / Westliches Mittelland .....	120	8.2	Bibliographie .....	243
7.4.1	Einleitung (C. Schucany) .....	120	8.3	Abkürzungen .....	250
7.4.2	Avenches (C.1–C.7) (M.-F. Meylan Krause) ..	121	8.4	Abbildungsnachweis.....	250
7.4.3	Solothurn (C.8–C.14) (C. Schucany) .....	129		Tafeln 1–147	
7.5	Region D: Nordwestschweiz (D.1–D.16) (S. Martin-Kilcher mit S. Fünfschilling) .....	138			



# 1 Einleitung

Ludwig Berger

Am 3. November 1989 schlug der Verfasser dieser Einleitung vor der Jahresversammlung der damals noch so genannten Kommission für die Provinzialrömische Forschung in der Schweiz (heute ARS: Arbeitsgemeinschaft für die Provinzialrömische Forschung in der Schweiz) vor, die beliebten «Ettlinger-Tafeln» in erweiterter, dem aktuellen Forschungsstand angepasster Form neu herauszugeben. Diese waren im Jahre 1962 als «Bestimmungstafeln zur römischen Keramik der Schweiz» zunächst als vier grossformatige Blätter herausgegeben worden und dienten in der Folge, an die Wände vieler Grabungsbarracken und Sammlungsräume geheftet und mit einem hektographierten Kommentar versehen, als willkommene Einführung in den Formenschatz der römischen Keramik in der Schweiz. 1971 veröffentlichte die Verfasserin, Elisabeth Ettlinger, Text- und Bildteil in einer gedruckten Broschüre<sup>1</sup>, die bis in die jüngste Zeit gerne benutzt worden ist. Herausgeberin sowohl der grossformatigen Tafeln als auch der Broschüre war die Stiftung Pro Augusta Raurica in Augst, die auch die Herausgabe des vorliegenden Bandes mit einem namhaften Beitrag unterstützt hat.

Das Echo in der erwähnten Jahresversammlung von 1989 war erfreulich positiv. Insbesondere Daniel Paunier erklärte sich sofort bereit, als Mitherausgeber zu fungieren und mehrere auf Keramik spezialisierte Mitglieder der Vereinigung sagten spontan ihre Mitarbeit zu. Allerdings wurde in bald darauf erfolgten Umfragen und ersten Arbeitssitzungen deutlich, dass eine grosse Mehrheit der in Aussicht genommenen MitarbeiterInnen nicht bei einer Anleitung zur typologischen Bestimmung des Einzelstücks stehen bleiben wollte. Es sollte vielmehr ein Hilfsmittel geschaffen werden, in dem das Arbeiten mit Keramik im grösseren Zusammenhang des Befundes und des Fundensembles instruiert wird. Nicht der aus dem Kontext gelöste Einzeltyp, sondern ganze, möglichst stratifizierte Komplexe sollten im Vordergrund stehen, um das Gesamtspektrum der zu einem bestimmten Zeitpunkt in einem bestimmten Gebiet in den Boden gekommenen Keramik herauszustellen. Namentlich die eindringlichen, in diese Richtung weisenden Voten von Stefanie Martin-Kilcher, Daniel Paunier und Caty Schucany vermochten zu überzeugen. Freilich hoffte die Arbeitsgruppe ursprünglich, auch einen zweiten, typologischen Teil ausarbeiten zu können, der nach Gattungen geordnet wie die Ettlinger-Tafeln ganz erhaltene Gefässe

präsentiert hätte. Dieser Plan musste vorläufig fallen gelassen werden, wird sich aber vielleicht mit der Zeit überhaupt erübrigen, wenn weitere Stellen dem guten Beispiel der Association Pro Aventico folgen und ihre spezifische, regionale Keramiktypologie veröffentlichen<sup>2</sup>.

Die Arbeiten an unserem Werk zogen sich über viele Jahre hin. Der Hauptgrund dafür lag im Umstand, dass niemand von uns für die anspruchsvolle Arbeit gänzlich freigestellt war, dass mithin die ganzen Vorarbeiten und Texte weitgehend nebenher und notabene ohne finanzielle Entschädigung geleistet und geschrieben werden mussten. In der Anfangsphase bis 1992 wirkte der Initiant als organisatorischer Koordinator, während sich Caty Schucany von Anfang an um das Gesamtkonzept bemühte. Nachdem der Initiant aus Gesundheitsgründen zurücktreten musste, übernahm Caty Schucany die Gesamtleitung des Werkes, das sie mit der ihr eigenen Energie durch manche Krisen durchzog und zum guten Ende führte.

Kernstück des Buches bildet, wenn auch als Kapitel 7 an den Schluss gestellt, der umfangreiche Katalog mit der Vorstellung der Keramikregionen der römischen Schweiz, in dessen Abfassung sich nicht weniger als 14 BearbeiterInnen teilten.

Kriterium für die Auswahl der Fundkomplexe war, dass sie vollständig vorliegen sowie stratifiziert sein sollten und ihr Befund ausgewertet. Dies schränkte die Auswahl insofern ein, als nur Komplexe in Frage kamen, die zum Zeitpunkt der weitgehend zwischen 1991 und 1993 erfolgten Auswahl publiziert vorlagen oder deren Auswertung im Gange war. Heute (1998) stünden uns fast in allen Regionen teils andere, vor allem aber zusätzliche Ensembles zur Verfügung, die den von uns anvisierten Zeitraum vom späten 1. Jahrhundert BC bis zum Ende des 4. Jahrhunderts AD besser abdecken. Diese Ensembles werden in Kapitel 7 erwähnt.

In manchen Regionen waren wir überdies gezwungen, auf Fundkomplexe zurückzugreifen, die nicht mehr vollständig vorliegen. Dennoch waren schliesslich so viele verwertbare Einheiten zusammengekommen, dass sie den angestrebten Umfang des Werkes zu sprengen drohten. Um Doppelspurigkeiten zu vermeiden, mussten einige dieser wichtigen Ensembles beiseite gelassen werden; in den einleitenden Passagen zu den jeweiligen Regionen in Kapitel 7 werden sie genannt.

1 Ettlinger/Steiger 1971.

2 Castella/Meylan Krause 1994.

Dass für die Gestaltung der einleitenden Texte und Kriterien der Fundauswahl keine absolute Einheitlichkeit erreicht werden konnte, erscheint angesichts des variierenden Forschungsstandes und der individuell verschiedenen gelagerten Interessen beinahe selbstverständlich; so zogen etwa einige vor, die Keramik in der zusammenfassenden Einleitung zu ihrer Region nach Gattungen zu besprechen, andere nach Zeithorizonten.

Auf die vielfältige geographische und ethnische Gliederung des Arbeitsgebietes im Altertum wird in Kapitel 2 hingewiesen, in dem auch der historische Rahmen der römischen Schweiz abgesteckt wird. Kapitel 3 und 4 haben methodischen Charakter und behandeln die Keramik im Grabungskontext und die Kriterien zu ihrer Datierung. Unumgänglich war eine Definition und grundsätzliche Vorstellung der einzelnen Keramikgattungen. Dies geschieht in Kapitel 5, wobei auch hier einzugestehen ist, dass manche Definitionen sehr umstritten waren und es zum Teil bis heute geblieben sind, wie der akribische Leser beim Vergleich einzelner Abschnitte feststellen wird. Im gleichen Kapitel 5 finden sich auch erste, auf Vorarbeiten von Caty Schucany basierende Folgerungen zu Entwicklung und Verbreitung der Keramikgattungen im regionalen Vergleich. Kapitel 6 schliesslich erinnert daran, dass Keramik nicht nur chronologisch und geographisch betrachtet sein will, sondern auch vielfältige Funktionen und Traditionen innerhalb des damaligen Lebens widerspiegelt.

Die Herausgeber sind nach vielen Seiten zu Dank verpflichtet. Eckhard Deschler besorgte in verdankenswerter Weise eine erste redaktionelle Vereinheitlichung von Kapitel 7. Für die sorgfältige Redaktion schulden wir Geneviève Lüscher grossen Dank, die namentlich die schwierige Aufgabe einer Vereinheitlichung der Texte im Rahmen des Möglichen zu lösen hatte. Benedikt Lüdin besorgte unter Aufsicht von Sylvia Fünfschilling die Montage der Abbildungen. Sylvia Fünfschilling opferte

ausserdem viele Stunden für die Bildredaktion. Die Finanzierung von Redaktion und Bildmontage wurde durch grosszügige Zuschüsse mehrerer Fördergesellschaften der römischen Forschung in der Schweiz ermöglicht. Wir danken den Vorständen der Association Pro Lousonna, der Association des Musées de Nyon, der Gesellschaft Pro Vindonissa und der Stiftung Pro Augusta Raurica für ihre verständnisvolle Haltung. Auch dem Fonds zur Förderung von Lehre und Forschung der Freiwilligen Akademischen Gesellschaft, Basel, und der Max Geldner-Stiftung, Basel, haben wir für namhafte Zuschüsse an die Fertigstellung des Werkes zu danken. Verpflichtet wissen wir uns auch der Arbeitsgemeinschaft für die Provinzial-Römische Forschung in der Schweiz, die zu wiederholten Malen ihr Interesse an unserem Werk bekundete und in der Jahresversammlung vom 8.11.1996 einen Beitrag an die Redaktionskosten bewilligte. Die Schweizerische Akademie der Geisteswissenschaften stellte uns einen Kredit zur Begleichung der Reisespesen zur Verfügung, wofür auch an dieser Stelle herzlich gedankt sei. Caty Schucany schliesslich ermöglichte die Übersetzung von Kapitel 5 ins Französische; die Übersetzung besorgten Catherine May Castella und Susan Ebbutt, allen sei für ihren Einsatz gedankt.

Die Drucklegung wurde zur Hauptsache von der Ceramica-Stiftung finanziert. Den Mitgliedern des Stiftungsrates, namentlich dem Präsidenten Thomas Staehelin, Basel, sei unser bester Dank ausgesprochen. Verpflichtet sind wir auch dem Zentralsekretär der Schweizerischen Gesellschaft für Ur- und Frühgeschichte, Urs Niffeler, für die Verhandlungsführung mit der Ceramica-Stiftung. Weitere Beiträge an die Drucklegung steuerten der Fonds Rapin de l'Etat de Genève sowie die Stiftung Pro Augusta Raurica, Augst, bei.

Der Wissenschaftlichen Kommission der Schweizerischen Gesellschaft für Ur- und Frühgeschichte danken wir für kritische Anregungen und für die Aufnahme des Bandes in die Reihe Antiqua.

## 2 Le cadre géographique et historique

Daniel Paunier

### 2.1 Le cadre géographique

Fortement diversifié par sa structure géologique, l'espace qui constitue la Suisse actuelle comprend trois parties: les Alpes, de nature cristalline, qui couvrent près des deux tiers du territoire, le Plateau, ou Moyen-Pays, paysage de collines molassiques ou morainiques, baigné de nombreux lacs, sculpté par les glaciers quaternaires, où se concentrent, dans l'antiquité comme aujourd'hui, les agglomérations et les exploitations agricoles, le Jura, enfin, moyenne montagne formée de plis serrés, d'origine calcaire, qui occupe plus du 10% de la surface totale et qui constitue, faute de grandes vallées transversales ou de cols aisément praticables, une véritable barrière topographique. Située sur la ligne continentale du partage des eaux, château d'eau de l'Europe, la Suisse s'ouvre à la fois sur les mers du sud par le Rhône, le Tessin et l'Inn et sur l'Atlantique avec l'Aar, qui recueille les eaux des rivières importantes du Plateau, comme la Reuss et la Limmat, avant de se jeter dans le Rhin, collecteur des eaux de la Suisse orientale. Ces grands bassins hydrologiques, qui constituent les principales voies de pénétration, déterminent les grandes unités territoriales: la Suisse occidentale, avec le Rhône et l'Aar, la Suisse orientale et centrale, avec le Rhin et ses affluents, la Suisse méridionale, avec les affluents du Pô, et la Suisse rhéto-romanche, avec les hautes vallées du Rhin et de l'Inn. Si le Jura, peu colonisé, ne peut être franchi aisément que grâce à quelques cluses profondes, les Alpes, en revanche, restent facilement accessibles par de nombreuses et profondes vallées reliées par des cols. Ainsi, de tout temps, au cœur de l'Europe, le territoire suisse a-t-il été un lieu de passage et d'échanges entre la Méditerranée et la Mer du Nord, entre l'Atlantique et l'Adriatique ou la Mer Noire. Complément au réseau hydrologique largement utilisé pour le transport des marchandises, le réseau routier, amélioré ou mis en place par l'administration romaine, reflète ce caractère: deux voies transalpines, l'une par le Grand-Saint-

Bernard, l'autre par les cols grisons du Splügen, de la Maloja, du Julier ou du Septimer, relient l'Italie d'une part à la Gaule et à la Bretagne, d'autre part à la vallée du Rhin et au Danube, tandis qu'un axe ouest-est, avec ses divers embranchements, unissait la Gaule centrale aux provinces danubiennes et la Narbonnaise à la Germanie. A côté de ces grandes voies officielles, un vaste réseau de routes, de chemins, de sentiers muletiers et de pistes assurait la diversité et la densité des relations, qu'elles soient transalpines ou interrégionales.

### 2.2 Le peuplement (fig. 1)

Si l'archéologie peut mettre en évidence des cultures ou des états de civilisation successifs, seule l'écriture est à même de faire sortir de l'anonymat ces formations sociales sans cesse en mutation, résultant d'un processus complexe d'échanges humains et culturels, que l'on appelle peuples<sup>3</sup>. C'est à partir des sources littéraires et épigraphiques, confrontées aux données de l'archéologie, qu'il est possible d'esquisser l'état nominatif des groupements humains établis sur le territoire de la Suisse à la fin du Deuxième âge du Fer (période de La Tène finale) et d'évaluer les effets de la conquête romaine sur le peuplement. D'une manière générale, le Plateau suisse appartient au domaine celtique. Sur la foi des témoignages archéologiques, c'est apparemment sans rupture que s'est effectuée la transition entre les périodes de Hallstatt et de La Tène. Au début du Deuxième âge du Fer, les contacts avec l'Italie du nord, en particulier le monde étrusque et la civilisation de Golasecca, qui se développe autour du Tessin dès le Bronze récent et qui, avec des apports celtiques, évolue jusqu'à la romanisation, sont manifestes.

Dans le massif alpin, une vaste entité s'est mise en place dès le Néolithique. Au I<sup>er</sup> siècle avant notre ère, les occupants des deux versants des Alpes semblent former

<sup>3</sup> D. Paunier, Le peuplement en Suisse de La Tène finale à l'époque romaine. In: A. Gallay (éd.), *Peuples et archéologie. Cours Société suisse de préhistoire et d'archéologie* (Bâle 1990) 171-185; D. Paunier, *Peuplement et exploitation du milieu alpin suisse: un état des questions*. In: R. Chevallier, *Peuplement et exploitation du milieu alpin (Antiquité et Haut Moyen Âge)*. Actes coll. Belley (2-4 juin 1989) (Torino-Tours 1991) 147-158; E. Meyer, *Zur Frage des Volkstums der Eisenzeit*. In: UFAS IV, *Die Eisenzeit* (Bâle 1974) 197-202; G. Barrool, *Les peuples préromains du sud-est de la Gaule*. *Revue Arch. Narbonnaise*, suppl. 1 (Paris 1975); Frei-Stolba 1976,

288-403 (Besiedlung, p. 292-311); Van Berchem 1982; P. Guichonnet (dir.), *Histoire et civilisation des Alpes* (Toulouse-Lausanne 1980); F. Fischer, *Die Kelten und ihre Geschichte*. In: K. Bittel et al. (Hrsg.), *Die Kelten in Baden-Württemberg* (Stuttgart 1981) 45-76; F. Fischer, *Südwestdeutschland im letzten Jahrhundert vor Christi Geburt: Anmerkungen zum Forschungsstand der Spätlatènezeit*. In: D. Planck (Hrsg.), *Archäologie in Württemberg* (Stuttgart 1988) 235-250; Frei et al. 1984; Gallay et al. 1986; textes et épigraphie: Howald/Meyer 1940; G. Walsler, *Römische Inschriften in der Schweiz* (Berne 1979-1980).

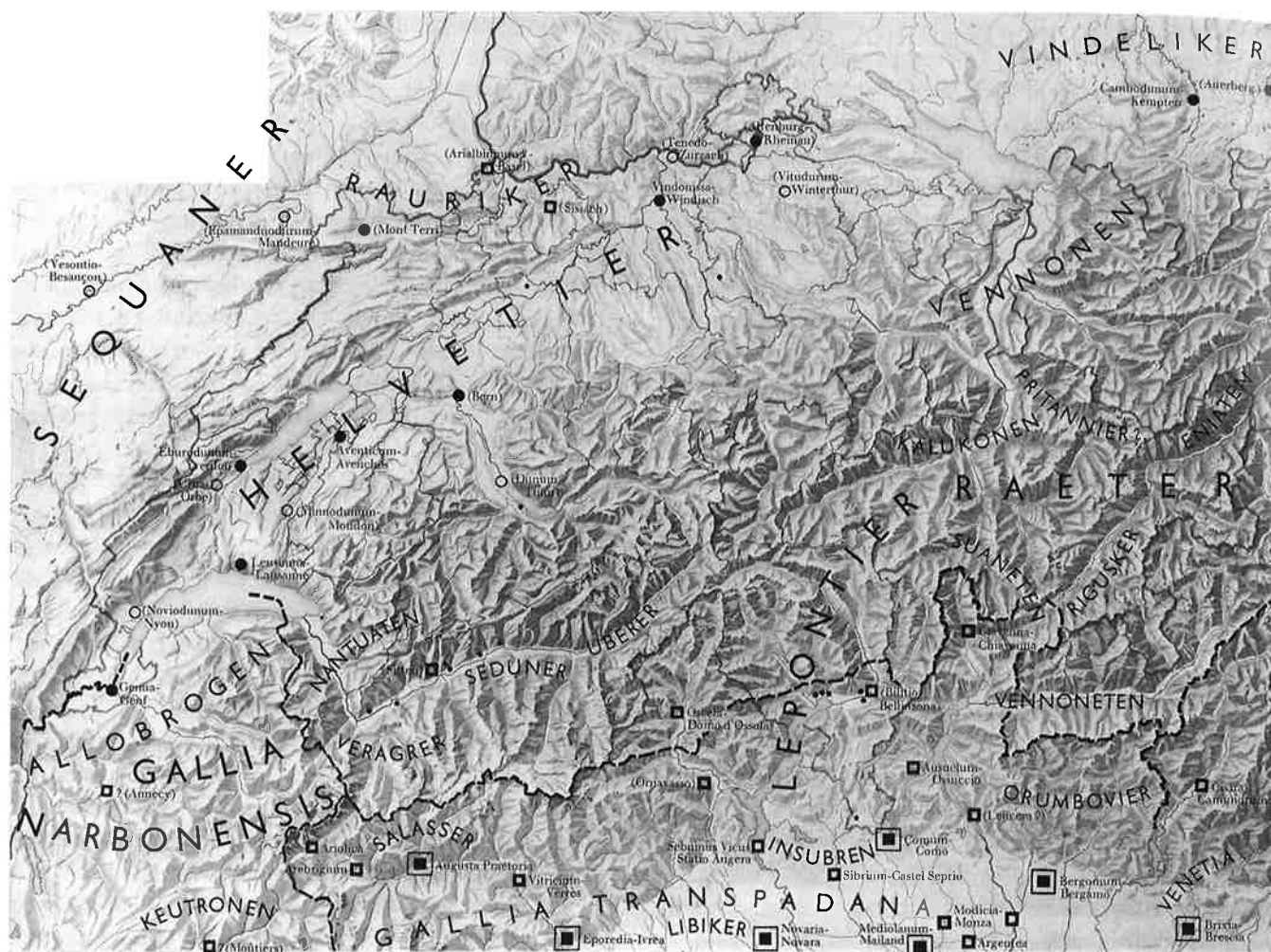

Fig. 1. Le peuplement.

une véritable communauté culturelle que le substrat ethnique, les événements historiques, en particulier les migrations, et les conditions naturelles, propres à développer certains particularismes locaux, ont lentement contribué à forger au cours du temps<sup>4</sup>. L'Italie septentrionale y exerce une influence prépondérante; c'est ainsi, par exemple, que la céramique à vernis noir mise au jour dans les Alpes, en particulier dans le Valais et le Chablais

vaudois, sur la foi des analyses minéralogiques et chimiques des pâtes, est issue d'ateliers padans et qu'elle a emprunté non point la voie du littoral méditerranéen et du couloir rhodanien, comme le matériel similaire exhumé sur la plupart des sites du Plateau suisse, mais les passages transalpins<sup>5</sup>; on peut rappeler encore le monnayage des Véragres, autour de Martigny, dérivé des imitations padanes de la drachme massaliote<sup>6</sup>.

4 M.-R. Sauter, *La Suisse préhistorique* (Neuchâtel 1977) 32; Gallay et al. 1986, 62ff.; 208ff.; 232ff.; F. Mezzena, *La valle d'Aosta nella preistoria e nella protostoria*. In: *Archeologia in Valle d'Aosta*. Kat. (Aoste 1981) 15-60.

5 Kaenel 1986, 249-261.

6 A. Geiser, *Un monnayage celtique en Valais: Les monnaies des Véragres*. *Revue Suisse de Numismatique* 63, 1984, 55-107.

### 2.2.1 Les Allobroges

La présence de ce peuple puissant, dont l'ethnonyme celtique signifierait «les gens d'ailleurs», est attestée sur le cours moyen de l'Isère lors du passage d'Hannibal en 218 BC<sup>7</sup>. Vienne, leur capitale, simple bourg à l'origine, ville sous Auguste, contrôle un vaste territoire qui s'étend entre l'Isère, le Rhône, le Léman et les Alpes Grées<sup>8</sup>. A Genève, *extremum oppidum Allobrogum*, le Rhône constitue la limite avec les Helvètes<sup>9</sup>. Au nord-est, la frontière devait suivre la rive méridionale du Léman jusqu'à la vallée de la Morge à Saint-Gingolph (arguments topographiques et toponymiques); au-delà commençait le pays des Nantuates<sup>10</sup>. Du côté des Ceutrons, qui occupaient la haute Isère et les deux versants du col du Petit-Saint-Bernard<sup>11</sup>, deux bornes-frontières d'époque impériale, l'une sur le versant occidental du col de la Forclaz-Prarion, l'autre au col du Jaillet près de Mégève, permettent de préciser le tracé de la frontière<sup>12</sup>.

Si le mobilier archéologique, la toponymie et l'onomastique confirment une appartenance au domaine celtique, rien ne permet de distinguer les Allobroges de leurs voisins helvètes ou séquanes; à La Tène finale, par exemple, la technologie et la morphologie de la céramique ne trahissent aucune différence majeure. A Genève, l'intégration à l'empire dès 118 BC ne s'est traduite par aucun changement matériel, si ce n'est, peut-être, par le développement des installations portuaires<sup>13</sup>.

### 2.2.2 Les Helvètes (fig. 2)

Lorsqu'ils se préparaient à émigrer vers la Saintonge en 58 BC, les Helvètes, une population celte, occupaient un territoire compris entre Rhin, Jura, Rhône et Léman<sup>14</sup>. Des quatre tribus qui, selon l'auteur de la Guerre des Gaules, composaient ce peuple, une seule nous est connue, celles des Tigurins, établie sous le Haut-Empire dans la région d'Avenches<sup>15</sup>.

Depuis quand les Helvètes occupaient-ils le Plateau suisse et d'où venaient-ils? Poséidonios, qui a voyagé en Gaule au début de I<sup>er</sup> siècle avant notre ère et dont le témoignage, rapporté par Strabon et Athénée, constitue

notre source littéraire la plus ancienne, mentionne, à propos de l'épopée des Cimbres, la richesse en or des Helvètes et évoque l'extraction du précieux métal après lavage des sables aurifères charriés par les cours d'eau<sup>16</sup>. Si l'identification topographique, fragile, il est vrai, correspond réellement à la région du Napf, où coulent la Grande et la Petite Emme et leurs affluents, la présence des Helvètes sur le Plateau serait ainsi attestée aux environs de 100 avant notre ère. Peu auparavant, une tribu helvète, celle des Tigurins, conduite par leur jeune chef Divico, avait participé à l'épopée des Cimbres, des Ambrons et des Teutons, infligé une défaite à l'armée romaine en 107 BC près d'Agen, sur la Garonne, avant de passer en Italie, d'échapper au désastre de Verceil en 101 et de se retirer vers le nord à travers les Alpes<sup>17</sup>. Faut-il considérer les *Elveti* mentionnés par une inscription d'époque augustéenne provenant du Magdalensberg, près de Klagenfurt, comme un reflet de ces événements ou comme l'expression d'une simple homonymie<sup>18</sup>? Aucun argument décisif ne permet de trancher.

Sur la foi de sources littéraires du Haut-Empire<sup>19</sup>, les Helvètes auraient occupé primitivement une région d'Allemagne méridionale comprise entre la Forêt Noire, le Rhin et le Main. Cette localisation pourrait être confortée par la mention des Teutons, une tribu helvète selon Poséidonios<sup>20</sup>, sur une borne-frontière du Haut-Empire trouvée à Miltenberg, au bord du Main<sup>21</sup>. Sous la pression des Germains, peut-être, ils auraient quitté progressivement l'Allemagne méridionale (les Tigurins et les Teutons à la faveur de l'émigration des Cimbres) pour s'installer sur le Plateau suisse et se mêler peu à peu à la population résidente, «proto-Helvètes» ou Séquanes<sup>22</sup>.

Quelles sont les limites du territoire à la veille de la conquête? Le Jura sépare les Helvètes des Séquanes<sup>23</sup>; l'oppidum du Mont-Terri, près de Cornol (JU), longtemps attribué aux Séquanes sur la foi des découvertes monétaires, pourrait bien, si l'on en croit les recherches récentes, faire partie du domaine des Rauraques<sup>24</sup>. Nous avons déjà évoqué la frontière avec les Allobroges et aborderons plus loin la question des Rauraques et des peuples du Valais.

Au sud-ouest, en raison du témoignage de Ptolémée<sup>25</sup> qui, en utilisant au II<sup>e</sup> siècle de notre ère des sources plus

7 Tite-Live, XXI, 35, 5; Polybe, III, 42-51.

8 Strabon, IV, 1, 11.

9 César, BG, I, 6, 3.

10 César, BG, III, 1-6.

11 Strabon, IV, 6, 6 et IV, 6, 11.

12 CIL XII, 113.

13 Bonnet et al. 1989, 2-24.

14 César, BG, I, 1, 2, 3; leur frontière orientale, les Alpes, n'est pas mentionnée.

15 César, BG, I, 12, 3-4; CIL XIII, 5076.

16 Strabon IV, 3, 3; VII, 2, 2; Athénée, Banquet des Sages, VI 233 d.

17 César, BG, I, 12, 3-5; I, 13,2; Strabon, VII, 2, 2; Tite-Live, Per. 65.

18 E. Meyer, Neuere Forschungsergebnisse zur Geschichte der Schweiz in römischer Zeit. ASSPA 54, 1968/69, 73f.

19 Ptolémée II, 11, 6; Tacite, Germanie, 28,2.

20 Strabon VII, 2, 2.

21 Inter Teutonos: CIL XII, 6610.

22 Ptolémée II, 9, 10.

23 César, BG, I, 2, 3.

24 P.A. Schwarz, Die spälatènezeitliche und spätrömische Höhensiedlung auf dem Mont-Terri (Cornol, JU). Basler Beitr. Ur- u. Frühgesch. 13 (Derendingen-Solothurn 1993) 59.

25 Ptolémée II, 9, 10.

Carte de répartition des oppida en territoire helvète (et voisin). Les limites proposées restent très hypothétiques! (après César principalement).

○ Oppidum LT C-D1 (avant Bibracte)

● Oppidum LT D2 (après Bibracte)

□ Site ouvert (vicus) encore occupé à LT D2

1 Genua/Genève (Allobroges),  
2 Lausanne, 3 Sermuz,  
4 Eburodunum/Yverdon, 5 Bois de Châtel, 6 Mont Vully,  
7 Jensberg, 8 Berne-Engehalsinsel, 9 Mont Terri (Séquanes ou Rauraques?), 10 Bâle-Münsterhügel (Rauraques), 11 Windisch, 12 Üetliberg, 13 Altenburg.

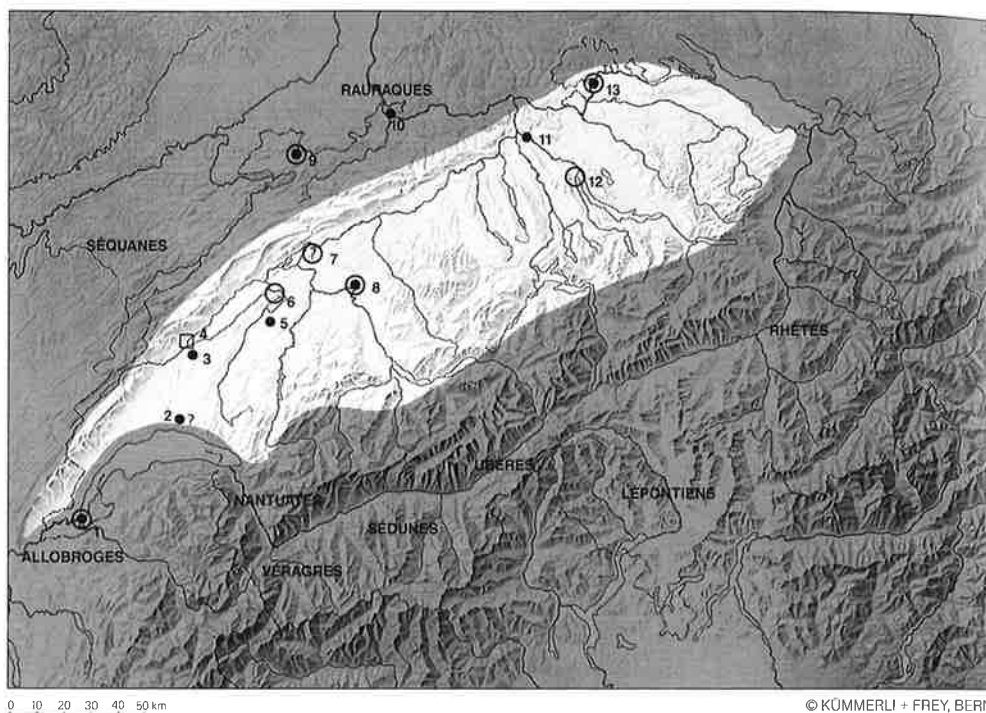

Fig. 2. Les oppida et le territoire helvète.

anciennes, attribue Nyon et Avenches aux Séquanes, la situation est peu claire. Il faut admettre, sans doute, une restriction de la puissance séquane au cours du I<sup>er</sup> siècle av. J.-C.<sup>26</sup> et une occupation complète du Plateau suisse par les Helvètes au retour de leur exode de 58. Après la déduction de la *Colonia Iulia Equestris*, sur les bords du Léman, vers 46/44, la frontière sera reportée à la hauteur de l'Aubonne, voire de la Venoge ou de la Morge (*morga*: frontière en gaulois; jusqu'à la Morge, les milles romains sont comptés à partir de Nyon et non d'Avenches).

Au nord-est, le lac de Constance sépare les Helvètes des Vindélices<sup>27</sup>. Sous l'Empire, la frontière avec la Rhétie, qui ne reflète pas nécessairement un état antérieur, passe par Pfyng (*Ad fines*), longe probablement la crête des Alpes bernoises pour atteindre les environs de Vevey, une localité encore en Rhétie selon Ptolémée<sup>28</sup>.

Jusqu'où les Helvètes ont-ils colonisé les Préalpes et les Alpes? A l'exception de la vallée de l'Aar jusqu'à Thoune, sur la foi des données actuelles de l'archéologie et de la toponymie, la Suisse centrale, une grande partie des cantons d'Appenzell et de Saint-Gall, les Alpes bernoises et vaudoises ne semblent pas avoir été l'objet d'un peuplement très dense aux époques protohistoriques et romaines.

### 2.2.3 Les Rauraques

En raison du caractère fragmentaire, incertain ou contradictoire des sources littéraires et de la fragilité des critères archéologiques, le problème de l'origine, de l'identification et de la localisation de ce peuple, qui a pris part, avec les Tulinges, les Latobices et les Boïens à l'émigration helvète de 58<sup>29</sup> reste très controversé.

On a cru pouvoir interpréter le silence des textes<sup>30</sup> dans le sens d'une occupation de la rive droite du Rhin seulement; après 58, César aurait installé les Rauraques en Haute-Alsace<sup>31</sup> et dans la région de Bâle (existence ultérieure de la *Colonia Augusta Raurica*), territoires occupés jusque-là par les Séquanes. La parenté du matériel archéologique entre les sites bâlois de la Gasfabrik (LT D1) et du Münsterhügel (LT D2) tend à réfuter cette thèse et à plaider en faveur d'une présence rauraque au coude du Rhin antérieure à 58 BC. Le silence des auteurs anciens pourrait aussi s'expliquer par une dépendance culturelle, voire politique des Rauraques à l'endroit des Séquanes; le faciès archéologique, notamment les monnaies, n'interdit pas une telle hypothèse. A la faveur des événements, en particulier la disparition de l'hégémonie séquane<sup>32</sup>, les

26 César, BG, I, 31; VI, 12.

27 Strabon VII, 1, 5.

28 Ptolémée, II, 12, 2.

29 César, BG, I, 5; I, 29.

30 En décrivant la région, Strabon (IV, 3, 3-4) aussi bien que César (BG, I, 2, IV, 10) ne mentionnent que les Helvètes et les Séquanes.

31 Ptolémée (II, 9, 9) attribue les alentours de Colmar aux Rauraques.

32 César, BG, VII, 12.

Rauraques se seraient tournés vers un autre de ses puissants voisins, les Helvètes.

L'incertitude des sources rend aléatoire toute identification précise du territoire; même pour l'époque romaine, les frontières, qui dépendent des limites de la colonie, mais aussi de l'existence d'un *territorium legionis* autour du camp de *Vindonissa* restent peu claires.

Avec plus ou moins de prudence, la plupart des auteurs actuels s'accordent pour attribuer aux Rauraques la Haute-Alsace jusqu'à Colmar, avec, peut-être, des possessions sur la rive droite du Rhin, comme à Breisach, près de Fribourg-en-Brisgau, où la nature des découvertes archéologiques permet des rapprochements significatifs avec Bâle, les deux cantons de Bâle, une partie du canton de Soleure et d'Argovie, jusqu'à l'Aar, selon une ligne Frohburg (SO) – Langenbruck (BL) le long de la chaîne du Jura. Quant aux Tulinges et aux Latobices, qui, après la bataille de Bibracte, reçoivent l'ordre de César de regagner leur pays avec les Helvètes<sup>33</sup>, l'histoire en perd définitivement toute trace ...

## 2.2.4 Les peuples du Valais

La localisation des quatre peuples du Valais, des Celtes, selon César qui ne cite que trois d'entre eux, n'est guère remise en doute aujourd'hui<sup>34</sup>: autour de *Tarnaiæ*-Massongex, leur chef-lieu, les Nantuates occupent une partie du Chablais et du Bas-Valais, les Vérages contrôlent la région de Martigny, les Séduces celle de Sion, les Ubères habitent la haute vallée du Rhône; textes antiques, épigraphie, toponymie, onomastique, religion, pratiques funéraires et mobilier archéologique confirment, sinon une origine celtique, du moins une forte celtisation du substrat<sup>35</sup>. Les données de l'archéologie ne sont pas en contradiction avec l'affirmation de Pline, selon laquelle les Ubères sont des Lépointiens<sup>36</sup>. Avec ces derniers, en effet, établis dans le Tessin septentrional et la région du Gothard<sup>37</sup>, ils resteront particulièrement attachés à leurs coutumes ancestrales. Chez les Nantuates et les Vérages du Bas-Valais, la pratique de l'incinération, dès l'époque augusto-tibérienne, supprime rapidement l'inhumation, y compris en altitude, dans les vallées latérales; en amont

de Conthey et de Sion, en revanche, où l'incinération n'est pas attestée avant la deuxième moitié du I<sup>er</sup> siècle, les traditions laténiennes perdurent jusqu'à la fin du I<sup>er</sup>, voire jusqu'au II<sup>e</sup> siècle. Dans certaines vallées comme le Binntal, qui, par le col de l'Albrun à 2400 m d'altitude et le Val Antigorio, est en relation directe avec la région de Domodossola et d'Ornavasso, l'inhumation, qui est la règle chez les Lépointiens, ne sera jamais abandonnée. Le mobilier funéraire, souvent de tradition locale, trahit des affinités évidentes avec le sud des Alpes; citons par exemple les fibules à ressort d'origine laténienne, parfois de dimensions inhabituelles, les fibules-arbalète, fréquentes au Tessin, les fibules de type Misox, propres aux Ubères et aux Lépointiens, particulièrement en vogue aux II<sup>e</sup> et III<sup>e</sup> siècles de notre ère, l'utilisation de la pierre ollaire pour certains types de récipients, ou encore les *vasi a trottola*. On peut rappeler encore l'attribution aux Ubères de monnaies d'or à légendes lépointiennes<sup>38</sup>. Quant aux limites qui séparaient ces peuples valaisans, déterminées uniquement par des cartes de répartition de matériel (céramiques à vernis noir d'origine padane, types particuliers de «bracelets» valaisans) ou les rites funéraires, faute de documents exceptionnels comme la borne-frontière placée sous Vespasien entre les Viennois et les Ceutrons au col de la Forclaz<sup>39</sup>, elles ne peuvent rester, particulièrement pour l'époque préromaine<sup>40</sup>, qu'approximatives; dans le Chablais vaudois, le site de Saint-Triphon<sup>41</sup>, rattaché archéologiquement au Valais, pourrait marquer la frontière occidentale des Nantuates, le défilé de Vernayaz, la limite orientale; le territoire séduce pourrait être compris entre la Morge de Conthey et l'Illgraben; mais ce ne sont là qu'hypothèses<sup>42</sup>.

## 2.2.5 Le Tessin et les Grisons

Pour le sud des Alpes, grâce à l'analyse linguistique et à la répartition de quelque 300 inscriptions de LT D (stèles funéraires, dédicaces, graffiti) écrites à l'aide d'un alphabet d'origine étrusque, dont les principales variantes ont pour noms les alphabets de Sondrio, de Bozen et de Magrè, servant de support à plusieurs langues, il a été possible, en accord avec les données archéologiques, de

33 César, BG, I, 28: curieusement, les Rauraques ne sont pas mentionnés.

34 César, BG, III, 1, 1.

35 Caractères celtiques: Frei-Stolba 1976, 303ff.; F. Wiblé in: Gallay et al. 1986, 158 (religion) et 161 (onomastique).

36 Pline HN, III, 135.

37 Frei-Stolba 1976, 303ff. L'hypothèse d'une occupation par les Lépointiens de la haute vallée du Rhin, fondée sur l'inscription de Raschlinas dont l'interprétation reste aléatoire, n'est pas à retenir pour l'instant: R. Frei-Stolba in: Frei et al. 1984, 29.

38 F. Wiblé in: Gallay et al. 1986, 144ff.; G. Graeser in: Gallay et al. 1986, 304ff.; A. Geiser in: Gallay et al. 1986, 124f.

39 CIL XII, 113; céramique à vernis noir: Kaenel 1986; rites: F. Wiblé avec la collaboration de M. Tarpin in: Gallay et al. 1986, 144ff.; «bracelets»: S. Peyer, *Zur Eisenzeit im Wallis*. Bayer. Vorgeschichtsbl. 45, 1980, 59–75, en particulier les cartes p. 72–75.

40 C'est l'administration romaine qui fixera des frontières définitives.

41 G. Kaenel, Saint-Triphon (Ollon, Vaud), frontière de la civilisation alpine à la fin de La Tène (I<sup>er</sup> s. av. J.-C.). Bull. ét. préhist. alpines 12, 1982, 141–154.

42 Voir note 40 et Frei-Stolba 1976, 304.

déterminer plusieurs groupes<sup>43</sup>: à l'ouest, les Lépointiens, voisins des Ubères du Haut-Valais, fidèles eux aussi à la pratique de l'inhumation pendant toute la période romaine, à l'est, successivement les *Camuni* du val Camonica, les Rhètes, établis dans la région du Brenner jusqu'en Basse-Engadine, dont la langue n'est pas indo-germanique, enfin les Vénètes<sup>44</sup>. Sur la foi de ces données, complétées par les recherches archéologiques récentes, le territoire rhétique est loin de recouvrir la totalité de l'actuel canton des Grisons; correspondant aux cultures de Laugen-Melaun et de Fritzens-Sanzeno, il ne comprend, pour ce canton, que la Basse-Engadine et, partiellement peut-être, le Domleschg, sur le Rhin postérieur, et une frange de la vallée du Rhin; le reste du canton appartient au sud-ouest à la culture lépointienne, au centre et au nord au domaine celtique<sup>45</sup>; le mobilier archéologique de la vallée du Rhin, la toponymie (par exemple *Curia-Coire*, *Magia-Maienfeld*) et l'onomastique, en particulier les graffiti récemment étudiés sur la vaisselle de Coire, sans doute capitale des *Calucones*, ne laissent guère de doutes à ce sujet<sup>46</sup>.

Ni l'intégration des Allobroges dans l'Empire en 118, ni la défaite des Helvètes et leur retour sur le Plateau suisse en 58 BC n'ont modifié le genre de vie des populations: pendant des décennies encore, malgré quelques importations d'origine méditerranéenne, le faciès archéologique restera celui de La Tène. Seule la déduction de deux colonies par Jules César, Nyon, entre 46 et 44, et Augst en 43, a eu pour conséquence un apport de colons étrangers, vétérans de l'armée et citoyens romains, dont nous ignorons et le nombre et l'origine, et dont il nous est impossible, faute de témoignages, de mesurer l'impact sur les indigènes. Si l'occupation romaine a exercé une influence déterminante sur la civilisation, elle n'a guère affecté la composition ethnique. Quelques milliers de soldats, dont la présence est restée relativement discrète dans notre région, quelques centaines de hauts fonctionnaires, de commerçants ou d'hommes d'affaires, souvent des Italiens, comme *Flavius Sabinus*, le père de Vespasien, banquier dans le chef-lieu des Helvètes, ou les *Otacilii*, puissante famille d'Avenches<sup>47</sup>, ne sauraient modifier le substrat ethnique; dans les villes, comme dans les campagnes, ce sont des familles indigènes, issues de l'ancienne aristocratie celtique, qui occupent le premier rang<sup>48</sup>. Si l'administration romaine enferme les peuples

de la protohistoire, qui conservent leur nom, dans des limites de cités précises, si une manière de fusion s'opère entre deux civilisations, le fonds indigène demeure: l'onomastique, la toponymie, la religion, où les divinités indigènes et les sanctuaires de tradition celtique perdurent, les arts et les techniques (statuaire, batellerie, métallurgie, poterie) ou encore l'architecture en apportent, à côté des témoignages littéraires, des preuves incontestables<sup>49</sup>.

Malgré les invasions du milieu du III<sup>e</sup> siècle, malgré les redécoupages territoriaux et le déplacement de certains centres du pouvoir, il faudra attendre le VI<sup>e</sup> siècle pour percevoir quelques changements dans le peuplement de la Suisse.

L'étude des nécropoles du Bas-Empire et du Haut Moyen Age montre à l'évidence que les *Romani*, descendants des Gallo-Romains, prédominent aussi bien en Suisse romande, malgré l'installation des Burgondes en 443, qu'en Suisse alémanique, proche des Alamans. A Kaiseraugst, par exemple, les tombes germaniques sont rares; ce n'est qu'à partir du milieu du VI<sup>e</sup> siècle qu'on observe la présence marquée de sujets originaires de la région Franque tandis que dès le VII<sup>e</sup> siècle, une manière de fusion commence à s'opérer entre les traditions indigènes et les coutumes germaniques<sup>50</sup>.

Ce phénomène de continuité est perceptible dans le faciès céramologique qui, dans l'Antiquité tardive, ne trahit aucune rupture fondamentale avec le Haut-Empire. La persistance des traditions gallo-romaines dans le domaine des techniques et des formes, dont une grande partie reste standardisée, s'observe au moins jusqu'à la fin du V<sup>e</sup> siècle. Si des tendances s'amorcent, comme la diminution du nombre des amphores ou celle des cruches, la régression, progressive, de la cuisson oxydante au profit de productions caractérisées par une pâte grise, très dure, souvent granuleuse, qui annonce les céramiques du Haut Moyen Age, l'appauvrissement du répertoire morphologique, dû à la quasi disparition de la vaisselle de table, l'influence plus marquée, enfin, des traditions indigènes dans les domaines technologiques, morphologiques ou décoratifs, il faudra attendre plusieurs siècles pour voir apparaître de nouvelles formes de culture matérielle et observer, peut-être, les signes manifestes d'une vraie rupture<sup>51</sup>.

43 Pour le détail, on se reportera à Frei et al. 1984.

44 E. Risch in: Frei et al. 1984, 22-30.

45 J. Rageth in: Frei et al. 1984, 52.

46 Hochuli-Gysel et al. 1986, 239ff.

47 Van Berchem 1982, 113-121; R. Frei-Stolba, Q. Otacilius Pollinus: Inquisitor III Galliarum. In: Festschrift für Karl Christ (Darmstadt 1988) 186-201.

48 Van Berchem 1982, 150; 164.

49 Kaenel/Paunier 1991, 153-168.

50 Martin 1991, 308-343; M. Martin, Les Burgondes et l'archéologie, hier et aujourd'hui. In: H. Gaillard de Semainville, Les Burgondes, apports de l'archéologie (Dijon 1995) 31-44.

51 D. Paunier, La céramique de l'antiquité tardive (fin IIIe-Ve siècles). In: Keramik zwischen den Epochen, Funktion, Formenwandel, Technik. Kolloquium Münchenwiler 1994 (Berne 1994) 44-47; M.-A. Haldimann, Le haut Moyen Age: une continuité méconnue? ibidem 56-63; M.-A. Haldimann/L. Steiner, Les céramiques funéraires du haut Moyen Age en terre vaudoise. ASSPA 79, 1996, 143-193.



## 2.3 L'intégration dans l'Empire

La soumission de la Suisse par Rome a été progressive<sup>52</sup>. La partie méridionale du Tessin, le Sottoceneri, qui relevait du territoire insubre et de sa capitale, Milan, tombe sous la souveraineté romaine dès 197–194 BC. En 89 BC, ses habitants sont mis au bénéfice du droit latin et, dès 49 BC, du droit de citoyenneté romaine. Genève et la rive gauche du Rhône, partie intégrante du domaine allobroge, entrent dans la zone d'influence romaine dès 121 av. J.-C.; ils seront intégrés peu après à la province de Narbonnaise et dépendront de Vienne (*Colonia Iulia Vienna*), capitale de la cité des Allobroges. Peu après le retour obligé des Helvètes sur le plateau suisse et la fin de la guerre des Gaules, César, aux fins de protéger les territoires conquis et de contrôler les axes de pénétrations en Gaule, fonde deux colonies, la première à Nyon en 45/44 BC, la seconde à Augst en 43. Le territoire de la *Colonia Iulia Equestris*, peuplé de vétérans de l'armée romaine, était limité à l'ouest par le Jura, au sud par le Léman et la rive droite du Rhône jusqu'au Vuache, à l'est par l'Aubonne ou la Morge. La *Colonia Augusta Raurica*, déduite en même temps que Lyon après la mort de César par *Lucius Munatius Plancus*, devait se confondre avec l'ancien territoire rauraque. Si les recherches archéologiques récentes ont pu mettre en évidence à Nyon un mobilier archéologique contemporain ou très proche des origines de la colonie, il n'en va pas de même pour Augst, où les niveaux les plus anciens ne semblent guère remonter au-delà de la dernière décennie avant notre ère: peut-être, qu'en raison des guerres civiles, la création d'un centre urbain a-t-elle été différée. Avec la fondation de Nyon, les Helvètes ont perdu une partie de leur territoire, l'accès direct au pont sur le Rhône à Genève et le contrôle du col jurassien de Saint-Cergue; avec la déduction de la colonie d'Augst, ils se sont vus séparés des Rauraques, leurs alliés. Avec la soumission des Alpes, prélude à la conquête de la Germanie décidée de longue date par Auguste, commencée en 25 BC par la défaite des Salasses et la fondation de la colonie d'Aoste, au pied sud du massif alpin, et achevée au plus tard en 7/6 BC, date de l'érection du trophée de la Turbie, les Helvètes se voient annexés pacifiquement à l'Empire. La haute vallée du Rhin et le canton des Grisons sont conquis en 15 BC, à la suite de la campagne contre les «Rhètes» conduite par Dru-

sus et Tibère, tandis que les quatre peuples du Valais, dont les noms figurent sur le monument de la Turbie, tombent sous la dépendance de Rome au cours de la conquête des Alpes, entre 16/15 et 7/6 BC, sans que la date exacte ne puisse être fixée. Dès les années 15/12 BC (le mobilier ne saurait autoriser une datation plus précise), l'armée romaine a établi un camp légionnaire à Dangstetten, sur la rive droite du Rhin, des points d'appui (*castella*) à *Vindonissa*, et à Bâle-Münsterhügel; le mobilier archéologique, avec l'apparition de céramique italique à vernis rouge, de gobelets à parois fines, de plats à engobe interne rouge pompéien, de cruches à lèvres pendantes, de mortiers, de lampes, de fibules et de monnaies romaines, et la présence d'armes ou d'objets militaires caractéristiques, change presque totalement de faciès; la population indigène, toutefois, continue à produire sa propre vaisselle (pots et marmites, *dolia*, céramique peinte) dont elle approvisionne les soldats.

D'autres postes sont établis sur terrain vierge de toute occupation antérieure, à *Tenedo-Zurzach*, à *Zurich-Lindenhof*, peut-être sur des sites comme *Petinesca-Studen* ou *Vitudurum-Oberwinterthur*. Cette ferme mainmise de Rome sur le territoire va entraîner l'abandon de plusieurs *oppida*, comme *Altenburg-Rheinau* ou *Sermuz* et marquer les débuts d'une rapide et profonde romanisation. D'autres sites indigènes, en revanche, tel l'*oppidum* de *Berne-Enge* et l'agglomération fortifiée d'*Yverdon-les-Bains* chez les Helvètes, ou encore *Massongex*, chez les *Nantuates*, et *Genève*, chez les *Allobroges*, devenue officiellement romaine en 118 BC, continuent d'être occupés sans rupture apparente; mais les formes de vie et d'habitat, comme partout ailleurs, vont se transformer rapidement.

A partir de 27, probablement entre 16 et 13 BC, la réorganisation de la Gaule par Auguste (subdivision en provinces, recensement de la population, mise en place d'un vaste réseau routier, fondation de *vici*) a entraîné la création de cités, divisions territoriales correspondant en principe à une unité ethnique, dotée chacune d'une capitale (*caput civitatis*), centre politique, administratif et économique, propre à faire respecter et à diffuser la loi romaine (fig. 3–4). C'est ainsi qu'*Avenches (Aventicum Helvetiorum)*, créée à l'époque augusto-tibérienne, qui s'appelait peut-être alors *Forum Tiberii*, devient capitale de la cité des Helvètes (elle sera élevée au rang de colo-

52 Kaenel/Paunier 1991, 153–168; Fellmann 1992, 9–80.

Principaux sites d'époque augusto-tibérienne.

- sites civils ▲ sites militaires
- 1 Genua/Genève, 2 Colonia Iulia Equestris/Nyon, 3 Lousonna/Lausanne-Vidy, 4 Eburodunum/Yverdon, 5 Aventicum/Avenches, 6 Petinesca/Studen, 7 Berne-Engelhalbinsel, 8 Salodurum/Soleure, 9 Olten, 10 Bâle, 11 Colonia Augusta Raurica/Augst, 12 Lenzburg, 13 Vindonissa/Windisch, 14 Aquae Helveticae/Baden, 15 Tenedo-Zurzach, 16 Dangstetten, 17 Turicum/Zurich, 18 Zurich-Üetliberg, 19 Vitudurum/Oberwinterthur, 20 Tasgaetium/Eschenz, 21 Brigantium/Bregenz, 22 Tours de guet du lac de Walenstadt, 23 Curia/Coire, 24 Savognin, 25 Col du Septimer, 26 Vicosoprano-Caslac, 27 Bilitio/Bellinzona, 28 Comum/Como, 29 Saint-Triphon, 30 Massongex, 31 Octodurus/Martigny, 32 Sion, 33 Brig/Glis, 34 Schmiedigenhäusern/Binn.

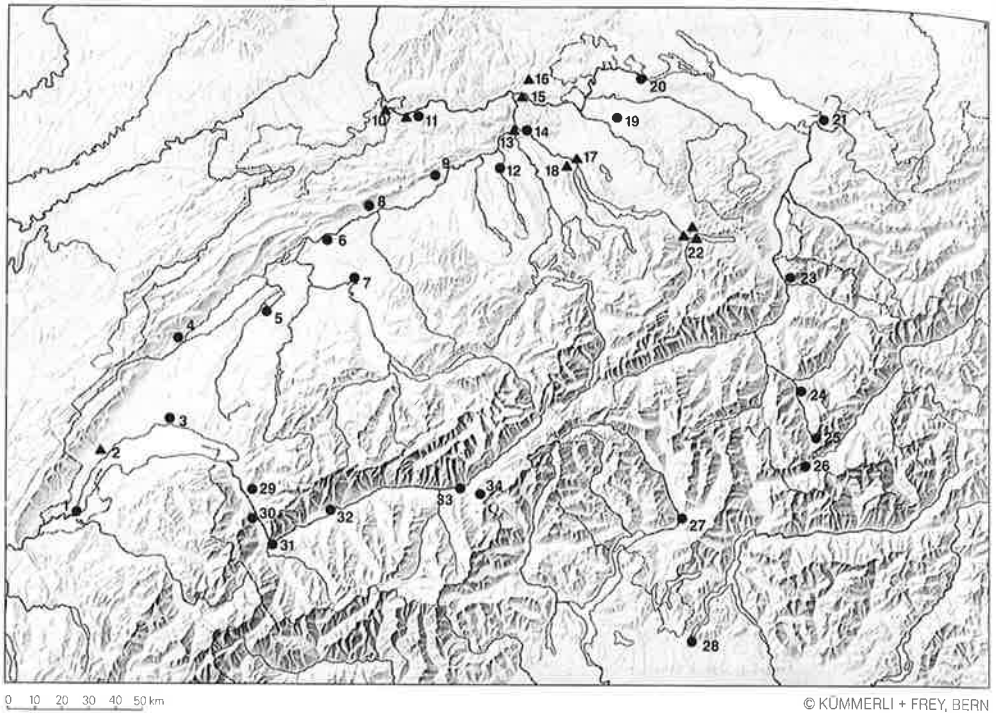

Fig. 3. Les principaux sites d'époque augusto-tibérienne.

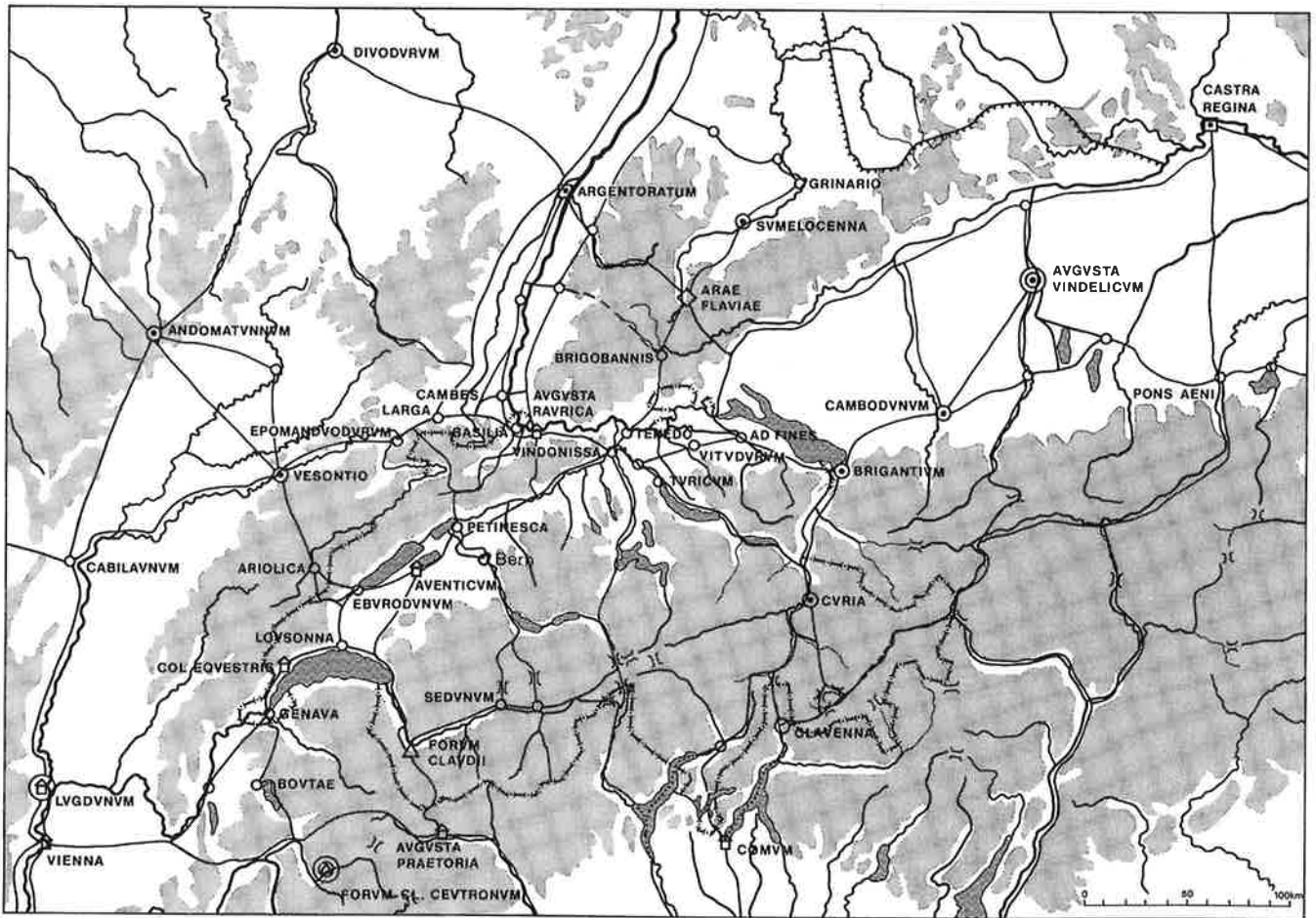

Fig. 4. Place de la Suisse dans le réseau routier.

nie latine sous Vespasien) et que la colonie d'Augst (*Augusta Rauricorum*), réorganisée avec une nouvelle fondation sous Auguste, est en même temps capitale des Rauraques. La *civitas* des Helvètes, où perdure la division indigène en *pagi* (le *pagus Tigurinus* est attesté par l'épigraphe), organise elle-même son système d'impôts et dispose de sa propre milice. Avec une quinzaine de cités gauloises, Helvètes et Rauraques appartiennent à la province de Gaule Belgique, avant d'être attribués, sous Domitien, à la Germanie supérieure. À l'est d'une ligne allant de Pfynd-Ad fines à Vevey par le col de la Furka, la Suisse orientale, le Sopraceneri, les Grisons et le Valais relèvent de la province de Rhétie, Genève et le Sottoceneri restant respectivement rattachés à la Narbonnaise et à l'Italie (fig. 5). Dès l'année 12 BC, les peuples de la Gaule se réunissent chaque année auprès de l'autel érigé par Drusus en l'honneur de Rome et de l'empereur à Lyon-Condatis, au confluent du Rhône et de la Saône. Des délégués de la cité des Helvètes, ainsi qu'en témoigne l'inscription de *Q. Otacilius Pollinus*, à Avenches, participent, du moins au II<sup>e</sup> siècle de notre ère, à cette assemblée. Après la mort d'Auguste, l'échec de la conquête de la Germanie entraîne une modification fondamentale de la politique extérieure de Rome. Tibère ramène la frontière sur le Rhin où est mis en place un puissant dispositif militaire; c'est à cette occasion que le camp légionnaire de *Vindonissa* est fondé. De nouveaux changements interviendront sous Claude avec la création de la *civitas Vallensium*, la cité du Valais, regroupant les Nantuates, les Véragres, les Séduens et les Ubères autour d'une nouvelle capitale, *Forum Claudii Vallensium* (Octodure-Martigny), établie au pied nord de la route du Grand-Saint-Bernard désormais carrossable, lien direct entre l'Italie et la Bretagne. Dès lors détaché de la Rhétie, le Valais va former avec la haute vallée de l'Isère la province des Alpes Grées et Pennines. Cette organisation provinciale restera effective jusqu'au règne de Dioclétien (284–305).

## 2.4 Le Bas-Empire et la fin de la domination romaine

Dès le III<sup>e</sup> siècle, l'anarchie et les invasions germaniques engendrent une ère de troubles et de confusion, dont les conséquences immédiates, très discutées, restent difficiles à évaluer. L'arrivée au pouvoir de Dioclétien en 284 et la constitution de la tétrarchie vont restaurer l'autorité de l'Etat et rendre, pour un temps, la paix à l'Empire<sup>53</sup>. Un redécoupage administratif est mis en place

(fig. 6): Genève, devenue cité, est rattachée à la province de Vienne et au diocèse des Sept Provinces; le Plateau est intégré à la province de Séquanie et au diocèse de Gaule, tandis qu'à l'est, le territoire fait désormais partie de la province de *Raetia Prima* et du diocèse d'Italie. Le Sottoceneri appartient à la Ligurie, alors que le Valais, reste partie intégrante des Alpes Grées et Pennines. La frontière de l'Empire, ramenée sur le Rhin, est matérialisée par un nouveau *limes*, établi progressivement le long du Danube (de la Mer Noire à Faimingen), de l'Iller (jusqu'à Kempten-Cambodunum), du lac de Constance et du Rhin. Le *castrum de Vitudurum*-Oberwinterthur est construit en 294, en même temps que la forteresse d'Eschenz-*Tasgaetium*, celui de Kaiseraugst à partir de 300. Des fortins et des tours de guet, d'abord en matériaux légers, puis en maçonnerie, sont établis le long du Rhin et, en profondeur, sur les principaux axes routiers. À l'époque constantinienne, le *castrum Vindonissense*, entre l'Aar et la Reuss, est fortifié, au moment où s'édifie celui d'Yverdon. En quelques décennies, le paysage urbain va se modifier profondément. Des agglomérations déclinent, d'autre prennent de l'importance. Les villes d'Augst, où une enceinte réduite est érigée sur l'éperon de Castelen, celles d'Avenches et de Nyon, sans être totalement abandonnées, s'effacent au profit de nouveaux centres d'origine indigène comme Bâle, Lausanne et Genève, bientôt dotés eux aussi d'enceintes réduites. En 357, les Alamans, qui ont franchi une nouvelle fois le *limes* et contrôlent une grande partie de la rive gauche du Rhin, sont sérieusement défaits à Strasbourg par Julien, proclamé empereur par ses troupes en 361 dans le *castrum* de Kaiseraugst. Valentinien I<sup>er</sup>, son successeur, travaille activement à la restauration et au renforcement du *limes* par la construction de tours, de fortins et de fortifications. Mais les incursions germaniques se multiplient, en particulier sous le règne de Théodose (379–395). À la mort de l'empereur, une loi, qui marque un changement radical dans la politique de Rome, fixe les conditions de l'établissement des Barbares dans l'Empire. Si en 401, Stilicho, officier d'origine vandale au service d'Honorius I<sup>er</sup> retire les troupes romaines du *limes* pour répondre à la menace que font peser les Wisigoths sur l'Italie, l'abandon progressif et la perte des provinces du nord des Alpes ne deviendront effectifs qu'à partir du milieu du V<sup>e</sup> siècle, avec l'établissement des Burgondes entre Yverdon et Genève et le rattachement provisoire, entre 493 et 536, de la *Raetia Prima* au royaume des Ostrogoths. Quant au Valais, qui a connu une paix relative jusque-là, il deviendra la proie des Lombards en 574. Malgré la chute de l'Empire romain d'Occident en 476, les *Romani*, descendants

53 Fellmann 1992, 313–360.

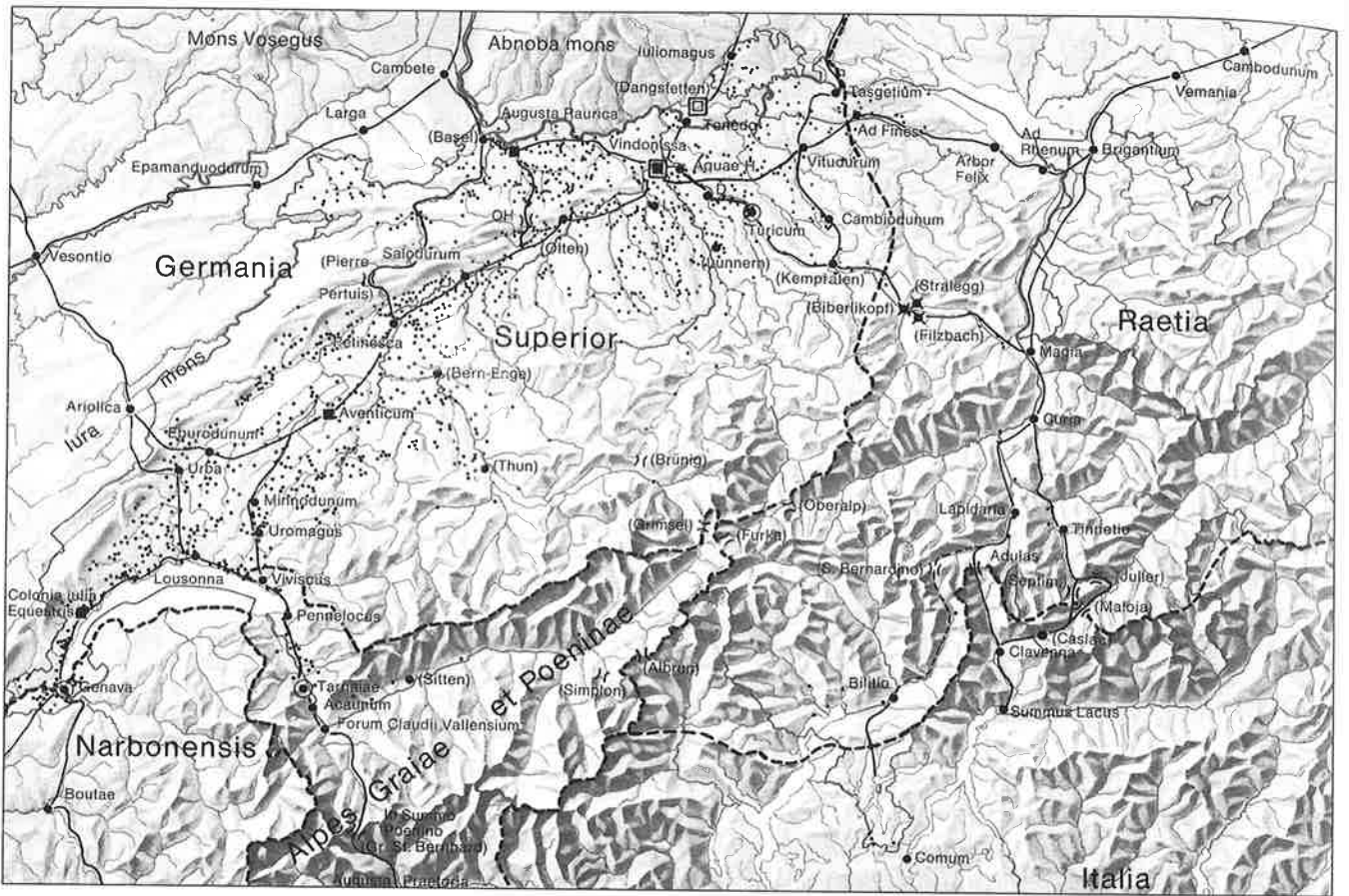

▲ Fig. 5. La Suisse sous le Haut-Empire.

▼ Fig. 6. La Suisse au Bas-Empire.

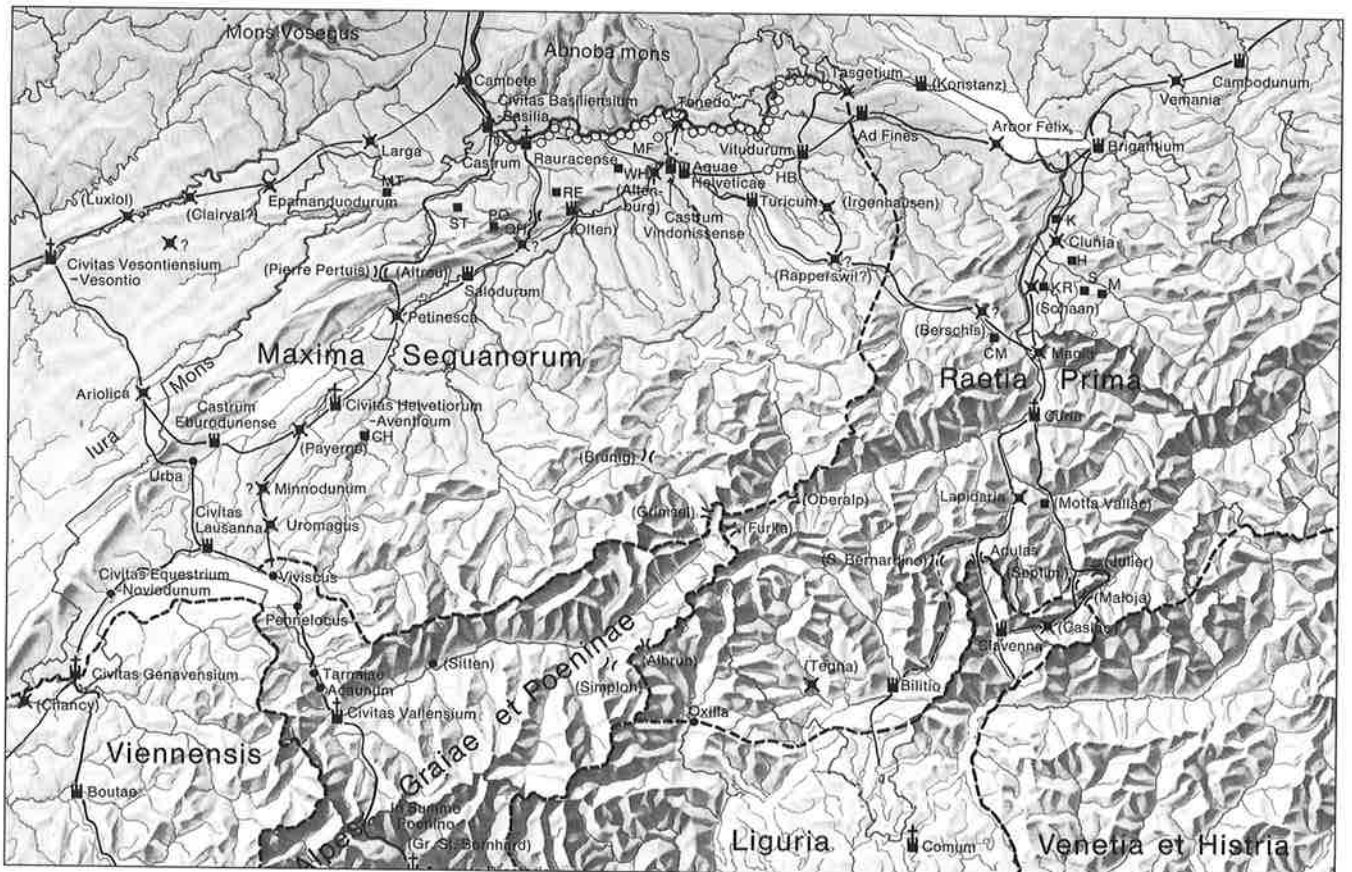

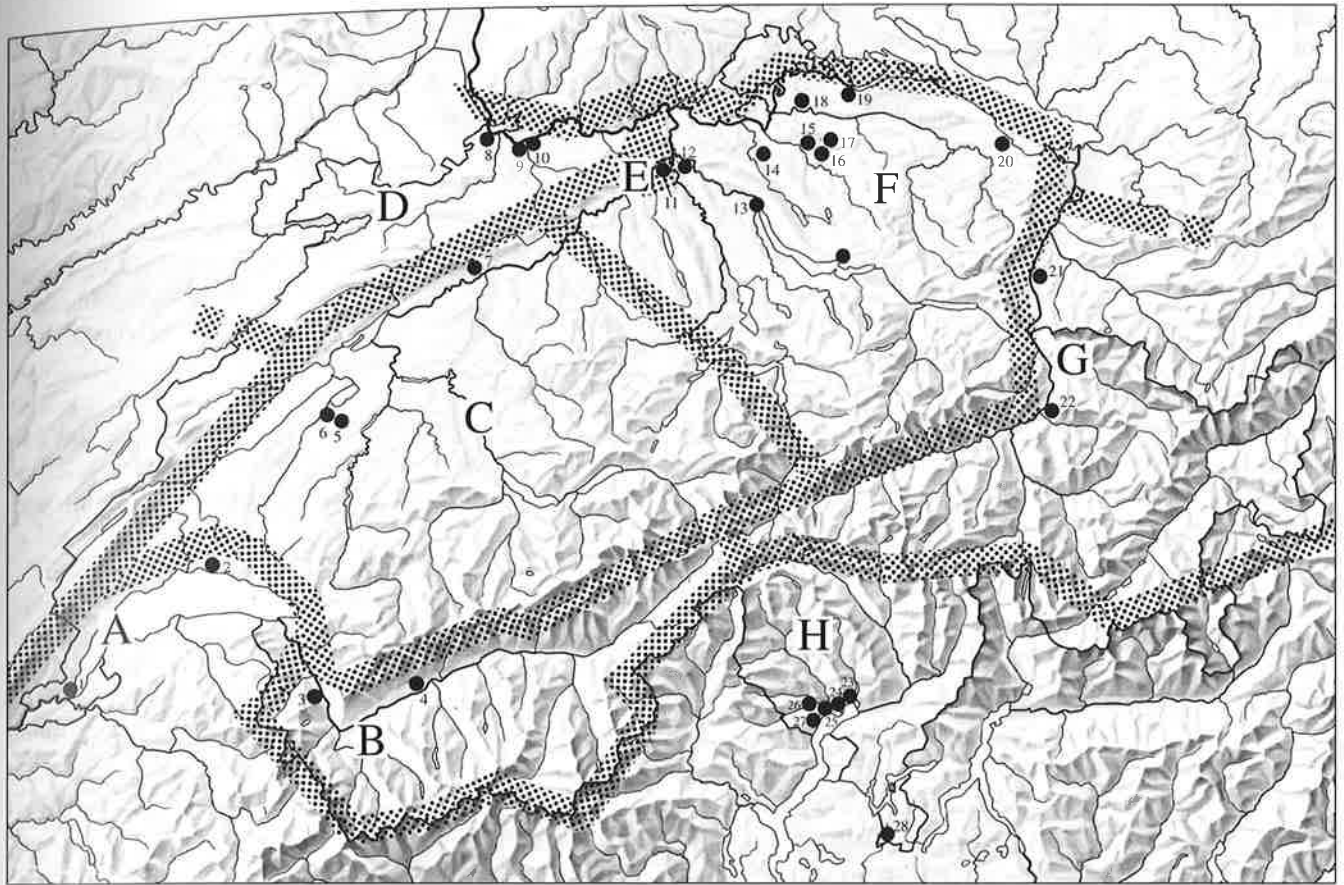

Fig. 7. Les régions d'études de la céramique et les sites livrant des ensembles archéologiques présentés.

des Gallo-Romains, restent largement majoritaires face aux Alamans et aux Burgondes. Ce n'est que lentement, à partir du VI<sup>e</sup> siècle, que les premiers s'installeront sur la rive gauche du Rhin pour coloniser progressivement cette portion du territoire qui, au-delà de la Sarine, deviendra, par la coexistence et la fusion de deux populations, la Suisse alémanique actuelle. Quant aux Burgondes, peu nombreux et rapidement assimilés par la population locale, ils n'auront guère laissé de traces de leur présence.

## 2.5 Les régions d'étude de la céramique romaine en Suisse (fig. 7)

De manière à mieux mettre en évidence les spécificités régionales, qui se manifestent, avant-tout, par la composition du corpus, la morphologie, le décor ou les caractéristiques technologiques de la céramique d'usage courant, mais aussi par la chronologie, l'origine, la nature et la valeur quantitative des importations, le territoire de la Suisse a été découpé, non sans une part d'arbitraire, en huit régions: le bassin lémanique (région A), avec Genève, la colonie de Nyon et Lausanne-Vidy, le Valais (région B), avec Sion et Massongex, le Plateau occidental (région C), avec Avenches, Soleure et Berne, le nord-

ouest de la Suisse (région D), avec la colonie d'Augst, le camp de *Vindonissa* (région E) qui, par sa nature militaire, justifie un traitement particulier, le Plateau oriental (région F), avec Baden, Zurich, Oberwinterthur et Zurich, les Alpes rhétiques (région G), avec la région de Coire, enfin le Tessin (région H). Les limites, à l'évidence, restent approximatives et provisoires, même si elles peuvent correspondre, dans certains cas, à celles de circonscriptions antiques: il ne saurait y avoir, dans le domaine des influences, des traditions ou de la répartition des types, de frontières infranchissables. Certaines formes du bassin lémanique pourront se rencontrer à l'ouest du Plateau ou en Valais; il en sera bien souvent de même d'une région à l'autre de la Suisse. Certes, le faciès céramologique des Grisons, encore que lacunaire, témoigne, dès la protohistoire, en particulier dans la haute vallée du Rhin, de spécificités que l'on peut qualifier de «celto-rhétiques»; certes, le Valais, à la fois ouvert aux influences extérieures, venues en premier lieu d'Italie, et fidèle aux traditions alpines, présente, dans son vaisselier, des formes originales, fort différentes des productions contemporaines du Plateau suisse; certes, la région lémanique, faisant partie ou proche voisine de la Narbonnaise, offre un répertoire morphologique qui peut se distinguer de l'éventail des formes rencontrées dans le nord-est de la Suisse. Sans anticiper sur les résultats de l'analyse

comparative entre régions, qui sont abordées dans le chapitre 7 du présent volume, disons d'emblée qu'une grande prudence s'impose dans l'interprétation des conclusions. Tout au plus pourra-t-on parler de tendances ou de caractéristiques plus ou moins marquées, relevant aussi bien de traditions locales que d'influences extérieures, dues aux échanges, à la diffusion de nouveaux modèles, à des changements dans le mode de vie, voire à l'apport de groupes humains exogènes, tels que les soldats ou les colons. Mais on aura garde d'expliquer les dissemblances entre les faciès céramologiques régionaux ou les spécificités locales par des différences dans le peuplement: d'une part, le découpage proposé est loin de correspondre au territoire des peuples de l'antiquité, d'autre part, il serait imprudent et de mauvaise méthode de confondre trop rapidement ethnie et culture matérielle, et ce d'autant

plus que seule la céramique est prise en compte. Il est significatif de constater qu'à La Tène finale, par exemple, rien ne permet de distinguer les Allobroges de leurs voisins helvètes ou séquanes: la technologie et la morphologie de la vaisselle ne laissent apparaître aucune différence majeure; il en va de même pour la période romaine, où, comme nous l'avons vu, les profondes mutations entraînées par l'adoption d'une civilisation étrangère ne sauraient trahir une modification du substrat ethnique, encore moins un renouvellement complet du peuplement. Une fois encore, si l'archéologie a pour objet l'histoire, au sens le plus large, des hommes d'autrefois, si elle doit s'efforcer de faire parler la matière, résiduelle, qu'elle étudie, elle ne saurait répondre à toutes les interrogations relatives au peuplement, aux conditions sociales ou aux modes de pensée.

# 3 Der archäologische Befund als Quelle der wissenschaftlichen Keramikbearbeitung

Marc-André Haldimann, Christine Meyer-Freuler und Caty Schucany

Grundsätzlich ist bei der Bewertung der Keramik sowohl der Fundplatz als auch die Befundsituation zu berücksichtigen. Um besser vergleichen zu können, haben wir die jeweiligen Befunde, aus denen die vorgelegte Keramik stammt, einer Bewertung unterzogen.

## 3.1 Der Fundplatz

Es ist davon auszugehen, dass sich Grabinventare als bewusste, gezielte Auswahl grundsätzlich von Siedlungsschichten unterscheiden, die ohne Absicht entstanden sind und deshalb mehrheitlich ein zufällig zusammengesetztes Ensemble enthalten. Überdies spielt in allen Fundkategorien die soziale und kulturelle Zugehörigkeit der Menschen, deren Hinterlassenschaft wir studieren, eine Rolle: In den grossen städtischen Zentren wie den Kolonien ist mit Fremden zu rechnen, überdies mit einer reichen, überregional ausgerichteten Oberschicht, die in mehrheitlich von Handwerkern geprägten Kleinstädten, den *vici*, weitgehend fehlen. Ähnliche Unterschiede sind bei den landwirtschaftlichen Anlagen, den *villae rusticae*, zwischen den grossen, reichen Domänen und den kleinen, einfachen Gehöften zu erwarten. Das Militär wiederum umfasst mit einer bestimmten Altersgruppe nur einen speziellen Ausschnitt einer Bevölkerung und kann sich zudem aus Zugezogenen verschiedenster Herkunft zusammensetzen. Es sind deshalb bei militärisch geprägten Orten entsprechende Unterschiede zu den Ensembles aus den zivilen Orten, vor allem den kleineren, zu erwarten. Obwohl diese Unterschiede schon mehrfach unter die Lupe genommen wurden<sup>54</sup>, öffnet sich hier ein weites Feld für künftige Forschungen (s. auch Kap. 6).

## 3.2 Die Bewertung des Befundes

Die unterschiedliche Schichtbildung kann zu verschiedenen Resultaten führen, welche sich bei den Funden hauptsächlich in Vermischungen oder in mangelnder Repräsentativität äussert. Diese Probleme sollten nicht nur

mit typologischen Kriterien abgeklärt werden, da dies häufig in einem Zirkelschluss endet, sondern vor allem mit der Schichtgenese. Hilfreich kann beispielsweise das Studium der Passscherben sein. Grundsätzlich ist zu unterscheiden zwischen eingebundenen Fundkomplexen, die aus einer Schichtabfolge stammen, und Einzelkomplexen ohne Schichtzusammenhang. Paradebeispiel sind Gräber oder eingetiefte Strukturen, bei denen wegen starker Erosion die einst vorhandenen Schichtanschlüsse fehlen.

### 3.2.1 Keramikensembles aus Schichtabfolgen

Die Schichtabfolge muss als Ganzes ausgewertet sein<sup>55</sup>, um den ausgewählten Fundkomplex beurteilen zu können. Nur so kann die aus der Abfolge der Schichten sich ergebende relative Zeitstellung für den Fundkomplex uneingeschränkt genutzt werden, und nur so bleibt diese von der Keramik unabhängig. Wenn eine Auswertung der Schichtabfolge aus Zeitgründen nicht möglich ist, wie dies oft der Fall ist und bei einem Teil der hier vorgelegten Komplexen auch zutrifft<sup>56</sup>, so müssen Vorbehalte im Raume stehen bleiben. Insbesondere kann die meist primär anhand der Funde vorgenommene Auswahl in gefährliche Nähe eines Zirkelschlusses kommen, auch wenn sie mit einer begründeten Vermutung der stratigraphischen Stellung einhergeht.

Aufgrund der Genese lassen sich grob folgende Schichtarten umschreiben und – anhand ihrer Vor- und Nachteile – einer Wertung unterziehen, wie wir sie in Kapitel 7 verwenden:

- Planierungsschicht

*Vorteil:* meist fundreich, Fundzusammensetzung meist zufällig.

*Nachteil:* Da es sich um die Abbruchschicht einer vorausgegangenen Siedlungs- oder Bauphase handelt oder um von anderswoher zugeführtes Material, ist mit einer Vermischung von älteren und jüngeren Funden zu rechnen. Ein häufig wiederkehrender Fall ist etwa der Fundamentaushub für Steinmauern, durch den Funde aus älte-

<sup>54</sup> Z.B. Ettliger 1951; Ettliger/Simonett 1952, 59; K. Roth-Rubi in: Hänggi et al. 1994, 351–354; Rothkegel 1994, 186f.

<sup>55</sup> Z.B. Lausanne (A.7–A.10), Massongex (B.1–B.7), Solothurn (C.8–C.14), Baden (F.1–F.9), Oberwinterthur (F.12–F.16).

<sup>56</sup> Z.B. Genf (A.1–A.16), Sitten (B.8), Avenches (C.1–C.2; C.6–C.7), Augst (D.2; D.5–D.13), Vindonissa (E.1–E.10), Zürich (F.10), Seeb (F.11), Oerlingen (F.17), Wiesendangen (F.18), Neftenbach (F.19), Eschenz (F.20), Arbon (F.21), Chur (G.1–G.6), Schaan (G.7).

ren, tieferen Schichten an die Oberfläche des jüngeren Bauhorizontes geraten.

*Bewertung:* \*

- Benützungsschicht

*Vorteil:* Schicht und Keramik sind eng miteinander verbunden; Fundzusammensetzung zufällig.

*Nachteil:* meist eher fundarm.

*Bewertung:* \*\*\*

- Abfallschicht

*Vorteil:* meist fundreich; Fundzusammensetzung meist zufällig.

*Nachteil:* Manchmal über eine längere Zeitspanne abgelagert, manchmal verlagert oder von oben gestört. Wie weit eine Beeinträchtigung des Fundensembles vorliegt, muss die Analyse der Schichtgenese zeigen.

*Bewertung:* je nach Schichtgenese \* / \*\*

- Zerstörungsschicht

*Vorteil:* Fundreich; zeitlich oft einheitlich, da zu einem Zeitpunkt entstanden; Keramik aus Brandschichten sind als zufällig entstandenes Ensemble besonders aussagekräftig, ebenso Händlerdepots (*Lousonna-Vidy*, *Oberwinterthur*), zusammengestürzte Gestelle (*Kaiseraugst-Schmiedmatt*), wobei dann allerdings die durch eine Auswahl zustande gekommene Zusammensetzung nicht oder nur eingeschränkt repräsentativ ist (s. auch Kap. 3.2.2).

*Bewertung:* \*\*\*

- Zerfallsschicht

*Vorteil:* Fundreich; Fundzusammensetzung zufällig.

*Nachteil:* Keramik jedoch weniger gut brauchbar, da die Sedimentierung über eine längere Zeit erfolgte. Auch können Vermischungen aufgrund der langdauernden Schichtbildung auftreten.

*Bewertung:* je nach Schichtgenese \* / \*\*

- Einzelbefunde wie Gruben oder Keller, wenn sie noch in eine Stratigraphie eingebunden sind (sonst s. Kap. 3.2.2).

*Vorteil:* Oft fundreich.

*Nachteil:* Es ist zu überprüfen, wie die Auffüllung entstanden ist: ob in kurzer Zeit mit einem einheitlichen Material oder mit einer heterogenen Schicht, etwa einer Planierungsschicht bzw. einem Schichtengemisch. Das gleiche gilt für die Fundzusammensetzung, die je nach Schichtgenese nicht vom Zufall, sondern von einer Auswahl geprägt ist.

*Bewertung:* je nach Schichtgenese \* / \*\* / \*\*\*

### 3.2.2 Keramikensembles aus geschlossenen Einzelbefunden ohne Bezug auf die Umgebung oder ohne Schichtzusammenhang

Darunter sind Befunde zu verstehen, welche nicht mit anderen Kulturschichten in Beziehung gebracht werden

können, weil sie entweder isoliert entstanden sind, oder weil ihr Schichtzusammenhang der Erosion zum Opfer gefallen ist. Solche Befunde liefern keine Informationen über ihre relative Zeitstellung und eignen sich deshalb nur beschränkt für chronologische Fragen. Eine Ausnahme stellen Einzelbefunde dar, z.B. Gräber eines Gräberfeldes, die anhand der Fundkombinationen in eine Abfolge (sog. Horizontalstratigraphie) gebracht werden können. Andererseits sind Einzelbefunde oft auf punktuelle Ereignisse zurückzuführen, z.B. letzter Brand in einem Töpferofen, so dass die zu einem gewissen Zeitpunkt zusammengekommenen Ensembles meist zeitlich ungewöhnlich geschlossen sind. Allerdings ist gleich wiederum als Einschränkung für die chronologische Auswertung zu nennen, dass diese Einzelbefunde dann oft auch ein ausgewähltes, nicht zufällig entstandenes Inventar enthalten, das nur bedingt repräsentativ ist; dies gilt nicht nur, wie erwähnt, für die Gräber, sondern auch für Votivfunde, Abfallschichten aus Töpfereien, Schiffsfunde u. Ä.

Es lassen sich folgende Einzelbefunde mit ihren Vor- und Nachteilen umschreiben sowie in die in Kapitel 7 verwendete Wertung einreihen:

- Grab

*Vorteil:* zeitlich geschlossen.

*Nachteil:* Auswahl! Meist relativ wenig Funde.

*Bewertung:* je nach Auswertung \*\* / \*\*\*

- Votivfund

*Vorteil:* manchmal zeitlich geschlossen.

*Nachteil:* Auswahl! Oft Einzelfund oder relativ wenig Funde.

*Bewertung:* je nach Auswertung \*\* / \*\*\*

- Töpferofen mit Töpfereiabfall (*Augst*, *Lousonna*, *Vindonissa* usw.)

*Vorteil:* zeitlich geschlossen, meist fundreich.

*Nachteil:* Auswahl!

*Bewertung:* \*\*\*

- Schiffswrack

*Vorteil:* zeitlich geschlossen, meist fundreich.

*Nachteil:* Auswahl!

*Bewertung:* \*\*\*

- Gruben, Schächte, Keller

*Vorteil:* oft fundreich.

*Nachteil:* Es ist zu überprüfen, wie die Auffüllung entstanden ist: ob in kurzer Zeit mit einem einheitlichen Material oder mit einer heterogenen Schicht, etwa einer Planierungsschicht bzw. einem Schichtengemisch.

*Bewertung:* je nach Schichtgenese \* / \*\* / \*\*\*



## 4 Die Keramik als Quelle der Datierung

Marc-André Haldimann, Christine Meyer-Freuler und Caty Schucany

### 4.1 Kriterien für die Bewertung eines Keramikensembles und für die Datierung

In römischen Schichten stellt die Keramik mehrheitlich das mit Abstand häufigste Fundgut dar. Sie ist zwar nicht an sich datiert wie etwa die Münzen, doch da sie als Ausdruck eines Lebensstils mit wenigen Ausnahmen einem ständig sich ändernden Zeitstil ausgesetzt war, kann ihre formale und typologische Entwicklung zur Datierung herangezogen werden. Allerdings geben Fundvergesellschaftungen in der Regel Auskunft über die Gebrauchszeit der Keramik, nicht über deren Entstehungszeit. Zwei zur gleichen Zeit benutzte Keramikensembles können deswegen typologisch durchaus mehrere Jahrzehnte(!) auseinanderdriften, wenn das eine die Aussteuer einer soeben verheirateten Braut wiedergibt, das andere aber von einer Grossmutter stammt.

Die chronologische Aussagekraft hängt auch bei den Keramikensembles von verschiedenen Bedingungen ab, die im folgenden umschrieben und für Kapitel 7 einer Wertung unterzogen werden:

- Bewertung des Befundes (s. Kap. 3).
- Vollständige Fundensembles ohne nachträgliche Selektion (zumindest bis zur Auswertung/Publikation).

*Bewertung:* je nach Anzahl \*\* / \*\*\*

- Grösse des Fundensembles für statistische Zwecke: erfahrungsgemäss MIZ mind. 50 Stück; ideal, aber bei guten Schichten kaum je erreicht: 300 Stück pro Schicht.

*Bewertung:* je nach Vollständigkeit \*\* / \*\*\*

- Einheitliches Ensemble, ohne «Ausreisser». Der Beweis für die Einheitlichkeit sollte nicht allein anhand der Typologie erfolgen, was hart an einen Zirkelschluss grenzen würde, sondern muss die typologischen Verhältnisse innerhalb der Keramikensembles einer Stratigraphie mitberücksichtigen.

*Bewertung:* je nach Anzahl und Vollständigkeit \*\* / \*\*\*

- Charakteristische Typenvergesellschaftungen sind ideal zum Datieren, ebenso Importware und kurzlebige Typen. Je grösser die Häufigkeit bestimmter Typen, desto besser die Auswertungsmöglichkeit.

### 4.2 Absolute Chronologie

Keramikdatierungen aufgrund absolut datierter Fakten sind in unseren Regionen Ausnahmefälle. Im folgenden werden einige Beispiele kurz kritisch beleuchtet, die auch bei uns zu einer absoluten Datierung führen können:

- Dendrochronologie<sup>57</sup>

*Nachteil:* Relation zu den Fundensembles nicht immer gewährleistet.

- Schriftliche Zeugnisse

Zeitgenössische Berichte über Zerstörungen in Zusammenhang mit kriegerischen Ereignissen; muss im Einzelfall sorgfältig interpretiert werden, um eine Verknüpfung mit einem archäologischen Befund zu ermöglichen<sup>58</sup>.

- Münzen

*Vorteil:* selbstdatierend. Unter den verschiedenen Münzfundkategorien sind für die Keramikdatierung hauptsächlich Münzfunde aus Siedlungen und Gräbern relevant, denn Schatzfunde treten kaum je zusammen mit Keramik auf. Einigermassen zeitgenössische Münzen kamen aber nur im früheren und mittleren 1. Jahrhundert und in der Spätantike in den Boden<sup>59</sup>.

*Nachteil:* Da grundsätzlich mit einer längeren Umlaufzeit zu rechnen ist, können Münzen nicht immer zu einer exakten Datierung einer Schicht beigezogen werden; vom späteren 1. bis mittleren 3. Jahrhundert etwa konnte es Generationen(!) dauern, bis sie abgelagert wurden (s. Anm. oben). Auch in Gräbern ergeben sie nur einen *terminus post quem*.

- Weitere selbstdatierende Fundstücke

Z.B. genau datierbare Schreibtäfelchen im Schutthügel von *Vindonissa*<sup>60</sup> oder datierte Ziegelstempel, beispielsweise jene der Legionsziegeleien.

*Nachteil:* Wie bei den Münzen ist auch bei diesen Fundstücken abzuklären, ob sie zeitgenössisch mit dem restlichen Fundmaterial in den Boden kamen.

Im Allgemeinen ist die absolute Datierung jedoch meist nur anhand des Vergleichs mit Keramikensembles aus den bekannten absolut datierten Fundzusammenhängen zu ermitteln. Paradebeispiel wäre etwa das Fundmaterial aus der im Jahre 79 AD beim Vesuvausbruch in Pompeji entstandenen Zerstörungsschicht.

57 Z.B. A.4, C.3, D.6, C.9, F.12, Castrum von Yverdon (Curdy et al. 1995, 18).

58 Z.B. Tacitus' Erwähnung der Zerstörung von Baden 69 n.Chr. und die Brandschicht F.3 in Baden.

59 Furger/Deschler-Erb 1992, Abb. 18 (Augst). Ein Beispiel für gute Datierungsmöglichkeiten in der Spätantike ist das Castrum Solothurn, das nach 325 aber vor 350, wahrscheinlich sogar vor 330 erbaut worden sein muss (Spycher/Schucany 1997, 157; s. auch C.13).

60 Hartmann/Speidel 1991, 28 Nr. 14; Speidel 1996, Nr. 2-4.

Für Vergleiche eignen sich hauptsächlich die über weite Teile des Imperiums verhandelten Typen der Importkeramik wie die – überdies relativ häufigen – Sigillaten, Amphoren und verschiedenen Sorten Feinkeramik, die allerdings weit seltener sind. Sofern es sich nicht um überregionale Typen handelt, zu denen auch die Imitationen importierter Typen und die in der Tradition des Mittelmeerraumes stehenden Formen zählen, ist es hingegen wenig sinnvoll, Parallelen aus sehr weit entfernten Regionen zu suchen.

Bei dieser insgesamt häufigsten Möglichkeit der Keramikdatierung ist allerdings die Gefahr von Zirkelschlüssen zu beachten: Was datiert was? Endet beispielsweise der Import italischer Sigillata kurz nach 20 AD, weil diese in den Kastellen Aislingen und Hofheim nicht oder kaum mehr vorkommt? Oder ist die Gründung eben dieser Kastelle kurz nach 20 AD anzusetzen, weil arretinische Sigillata dort weitgehend fehlt<sup>61</sup>?

## 4.3 Relative Chronologie

Es gibt zwei weitere Möglichkeiten, Keramikensembles in eine von den einzelnen Funden weitgehend unabhängige Chronologie einzureihen. Beide werden im folgenden kurz kritisch beleuchtet:

- **Stratigraphische Chronologie (Schichtdatierung)**  
Anhand der übereinanderliegenden Schichten und ihrer aufeinanderfolgenden Keramikensembles sind die wahrnehmbaren Veränderungen von Typen und Typenkombinationen aufzuzeigen (Erfassung nach technischen und formalen Kriterien), was auf eine relative Zeitskala übertragen werden kann. Der Vergleich mit ähnlichen Abfolgen anderer Fundplätze ergibt – mit Einbezug der Lebensdauer der Keramik – Wahrscheinlichkeitswerte für deren Zeitstellung.

*Vorteil:* Bildung und Abfolge unabhängig von der Keramik; Zufälligkeit der Stichprobe.

*Nachteil:* z.T. relativ uneinheitliche Fundzusammensetzung, da je nach Schichtart Vermischung möglich (s. Kap. 3.2.1).

- **Typologische Chronologie (ohne stratigraphische Verknüpfung)**

– Gräber: Abfolge von typischen Keramikkombinationen aufgrund einer Kombinationstabelle (Horizontalstratigraphie).

*Vorteil:* Typenkombination zu einem bestimmten Zeitpunkt.

*Nachteil:* Selektion durch den Grabbrauch bestimmt (damit aber gleichzeitig Aussage über sozio-kulturelle Verhältnisse möglich); nicht immer für die Zeit repräsentativ; oft geringe Menge.

– Töpferöfen, eingestürzte Keramikgestelle, Händlerdepots, Schiffswracks u. Ä.

*Vorteil:* einheitliche Fundzusammensetzung, da in kurzer Zeit abgelagert.

*Nachteil:* oft Einzelbefunde ohne Schichtzusammenhang (s. Kap. 3.2.2); nicht zufällig; Auswahl (in Töpferöfen letzter Brand).

– Fundkomplexe aus Siedlungsschichten  
Abfolge von typischen Keramikkombinationen aufgrund einer Kombinationstabelle<sup>62</sup>.

*Vorteil:* meist zufällig zustande gekommenes Ensemble; es können fundreiche und/oder typologisch einheitliche Komplexe ausgewählt werden.

*Nachteil:* Da es sich nicht um Inventare handelt, die, wie etwa Gräber, zu einem bestimmten Zeitpunkt angelegt wurden, sondern um normalen Siedlungsabfall, der sich über eine gewisse Zeitspanne ablagerte, ist eine zeitliche Geschlossenheit nicht an sich schon gewährleistet, sondern kann nur anhand der Funde selbst postuliert werden, was zu Zirkelschlüssen führen kann.

61 Vgl. Ulbert 1959, 35.

62 Z.B. Martin-Kilcher 1987, 26–48; Abb. 9.

## 5 Die Keramikgruppen – Les groupes céramiques

Anne Hochuli-Gysel, Stefanie Martin-Kilcher und Caty Schucany

unter Mitarbeit von Simonetta Biaggio-Simona, Sylvia Fünfschilling und Marc-André Haldimann

Traduction: Catherine May Castella et Susan Ebbutt

### Vorbemerkungen (S. Martin-Kilcher)

Regelmässige Informationen über Forschungen und Forschungsstand insbesondere auch zur Importkeramik sind jeweils zwei wichtigen, regelmässig erscheinenden Tagungsakten (1.2.) zu entnehmen; ausserdem sind zwei Bibliographien zu konsultieren (3.4.):

1. SFECAG, Actes congrès...
2. Acta RCRF...
3. Communicationes RCRF...
4. Résumés de l'Archéologie Suisse, Epoque romaine, RAS 1ff. (Lausanne 1982ff.)

### Herstellungstechnik

Aus den verschiedenen Herstellungstechniken von Keramik in römischer Zeit werden hier diejenigen wichtigen Begriffe stichwortartig erläutert, die in den Kapiteln 5 bis 7 häufig gebraucht werden.

Der grösste Teil des Geschirrs wurde in römischer Zeit auf der Drehscheibe geformt. Nur einzelne Formen – vor allem des Kochgeschirrs – wurden weiterhin von Hand aufgebaut, im oberen Teil teilweise auch überdreht.

Die in römischer Zeit neu eingeführte Technik der Modelkeramik arbeitete in der Regel mit scheibengedrehten Rohlingen, die in einer Formschüssel ihre Verzierung erhielten und auf der Drehscheibe fertig gearbeitet wurden.

### Magerung

Damit werden im Rohmaterial enthaltene oder absichtlich zugefügte anorganische und organische Bestandteile des Tones bezeichnet. Die Magerung hat nicht nur einen Einfluss auf die Trocknung und das Brennen des Tones, sondern auch auf die Qualitäten beim Gebrauch der Gefässe.

Bei den anorganischen Bestandteilen handelt es sich um Gesteinspartikel unterschiedlicher Korngrösse und Form bzw. Erhaltung (von kantig bis gerundet). Sie sind in der Regel ein Spiegel der geologischen Verhältnisse in oder unmittelbar bei den Tongruben. Ihre präzise Bestimmung ist nur anhand einer mineralogisch-petrographischen Untersuchung mit Dünnschliff möglich.

Durch Schlämmen des Tones in Wasser sinken die gröberen Partikel ab; durch mehrmaliges Dekantieren

### Avant-propos (S. Martin-Kilcher)

On trouvera régulièrement des informations sur l'état des recherches céramologiques dans les Actes publiés chaque année, de deux colloques (1.2.); on pourra consulter en outre deux publications à caractère bibliographique (3.4.):

1. SFECAG, Actes congrès...
2. Acta RCRF...
3. Communicationes RCRF...
4. Résumés de l'Archéologie Suisse, Epoque romaine, RAS 1ss. (Lausanne 1982ss.)

### Techniques de fabrication

Parmi les différentes techniques de production de la céramique gallo-romaine, nous allons définir ici, sous forme de mots-clés, les notions importantes fréquemment employées dans les chapitres 5 à 7.

La plus grande partie de la vaisselle gallo-romaine a été façonnée à l'aide du tour. Seules quelques formes – de vaisselle à cuire surtout – étaient montées à la main ou tournées partiellement dans leur partie supérieure.

La technique de la céramique moulée, introduite à l'époque romaine, utilisait en règle générale des ébauches tournées, reprises au moule pour obtenir le décor.

### Dégraissant

On désigne par là les composants inorganiques et organiques de l'argile, qu'ils soient naturels ou volontairement ajoutés. Le dégraissant exerce non seulement une influence sur le processus de séchage et de cuisson de l'argile, mais aussi sur les qualités fonctionnelles du récipient.

Pour les minéraux non argileux, il s'agit surtout de particules de roches, de granulométrie et d'aspect variables (arêtes tranchantes à arrondies). En règle générale, elles trahissent la nature géologique des glaisières ou de leur environnement immédiat et ne peuvent être identifiées avec précision que grâce à des analyses minéralogiques et pétrographiques effectuées à partir de lames minces.

Lors de la décantation de l'argile, les particules les plus grossières se déposent. Aussi, l'argile est-elle affinée par décantations successives; la plus fine est utilisée prin-

wird er immer feiner. Fein geschlammter Ton wird vor allem für Tafelgeschirr verwendet («Feinkeramik», Kap. 5.1), aber auch für verschiedene Formen des feineren Küchengeschirrs «Gebrauchskeramik», Kap. 5.2.1; 5.2.2). Innerhalb der «Gebrauchskeramik» fällt die Abgrenzung einer stärker gemagerten «Grobkeramik» nicht immer leicht, weshalb zuweilen darauf verzichtet wird.

Von blossen Auge gut sichtbare und beim Anfassen gut spürbare Magerung findet sich in römischer Zeit vor allem bei handgemachter Keramik sowie allgemein bei Küchenkeramik, aber auch bei besonders grossen Gefässen wie Vorrats- und Transportbehälter (Kap. 5.2.3–5.2.7 und 5.3).

## Überzug

Ein Überzug besteht aus feinem bis feinstem Tonschlamm, der durch mehrfaches Schlämmen und Abschöpfen der in Wasser gelösten feinen Bestandteile des Tones gewonnen wird. Je feiner der Schlamm, desto feiner der Überzug (*Engobe/revêtement argileux*). Mit einem Überzug versehen wurden vor allem feinkeramische Gefässe (Kap. 5.1). Das fertige Gefäss wurde vor dem Brennen meistens in den Überzug eingetaucht und geschwenkt (oft Fingerspuren am Standring), seltener wurde dieser mit einem Pinsel oder Schwamm usw. aufgetragen. Diese mediterrane Technik wurde von Anfang an übernommen; stark glänzende bis irisierende Überzüge blieben jedoch selten und wurden erst seit dem mittleren 2. Jahrhundert geläufig (Kap. 5.1.6).

Wird ein fein geschlammter Überzug beim Brennen so hoch erhitzt (über 950°), dass seine Bestandteile versintern, entsteht ein wasserfester Überzug (*enduit grésé*).

Die Terminologie der Überzüge ist nicht einheitlich. Am unklarsten ist die Anwendung des Begriffs «Glanztönüberzug». In der deutschsprachigen Terminologie der Töpfer handelt es sich um einen wasserfesten Überzug (*enduit grésé*), wie er vor allem bei Terra sigillata (Kap. 5.1.2) erreicht wird. In der Terminologie der deutschsprachigen Archäologie wird unter dem Sammelbegriff «Glanztönüberzug» allgemein auch ein nicht wasserdichter, jedoch mehr oder weniger glänzender Überzug verstanden (wobei die Erhaltungsbedingungen im Boden den ehemals vorhandenen Glanz stark beeinträchtigen können). In der französischen Terminologie entsprechen diesem Begriff u.a. *céramique métallescente* bzw. *luisante*. Die vor allem in der Westschweizer Archäologie übliche Bezeichnung *revêtement argileux* (CRA) ist zwar weit gefasst, vermeidet aber dadurch Missverständnisse.

Auch wenn der Terminus «Glanztönüberzug» Unschärfen hat, ist er dem falschen, zuweilen noch ge-

cipalement pour la vaisselle de table («céramique fine», chap. 5.1), mais aussi pour certaines formes de céramique culinaire («céramique commune», chap. 5.2.1; 5.2.2). Comme la différence entre «céramique commune» et «céramique grossière», plus fortement dégraissée, n'est pas toujours facile à établir, on renonce souvent à cette distinction. Un dégraissant bien visible à l'œil nu et sensible au toucher s'observe surtout sur la céramique modelée ou la céramique culinaire, mais également sur des récipients de grande taille, utilisés pour le stockage des provisions ou le transport (chap. 5.2.3–5.2.7 et 5.3).

## Revêtement

Un revêtement se compose de limon d'argile fine à très fine, qui s'obtient après plusieurs décantations. Plus l'argile est fine, plus l'engobe l'est aussi. Ce sont surtout les récipients de céramique fine qui comportaient un revêtement argileux (chap. 5.1). Le récipient terminé était trempé dans un bain d'argile avant la cuisson (on observe souvent des traces de doigts au-dessus du pied); plus rarement, l'enduit était appliqué au pinceau ou à l'éponge.

La technique méditerranéenne de revêtement argileux a été adoptée dès l'apparition de la céramique gallo-romaine; les revêtements fortement luisants à irisés restent pourtant rares au I<sup>er</sup> siècle; ils ne deviennent courants qu'à partir du milieu du II<sup>e</sup> siècle (chap. 5.1.6). Les conditions de conservation dans le sol peuvent fortement influencer le brillant.

Lorsqu'un enduit finement dégraissé est chauffé à une température suffisamment élevée (au-delà de 950°) pour que ses composants se vitrifient, il en résulte un enduit imperméable («enduit grésé»). Seule une partie des céramiques à revêtement argileux comporte un enduit grésé.

La terminologie de la céramique engobée ou à revêtement n'est unifiée ni en français ni en allemand: Dans la terminologie germanophone, le *potier* utilise le terme *Glanztönüberzug*, littéralement un «revêtement argileux brillant», dans le sens d'un enduit grésé, surtout recherché pour la terre sigillée (chap. 5.1.2). Dans l'*archéologie* germanophone, on sous-entend, d'une manière générale, un revêtement argileux plus ou moins brillant ou luisant – incluant les termes de céramique métallescente ou céramique luisante, utilisés parfois dans la terminologie française.

Même si le terme allemand de *Glanztönüberzug* est entaché d'imprécisions, il reste préférable à celui de *Firnis*, erroné et encore parfois utilisé (le terme *Firnis* correspond à *Lack* et désigne un vernis appliqué après cuisson, tandis qu'en français le mot vernis est plus général). L'expression «céramique à revêtement argileux» (CRA),

brauchten «Firniss» (Firniss ist ein abschliessender Lack, der auf ein fertiges Objekt aufgetragen wird!) vorzuziehen.

Als «Schlicker» wird ein etwas dickerer, meistens mit einem breiten Pinsel oder einer Bürste und zuweilen nur teilweise aufgetragener Tonschlamm bezeichnet, der beim Brand in der Regel weiss oder tonfarbig wird. Er kommt auch bei grautoniger Keramik vor.

#### Farbe des gebrannten Tones

Die Farbe des fertigen Gefässes hängt sowohl von der Luftzufuhr während des Brandes als auch von der Zusammensetzung des Rohmaterials ab (z.B. Anteile von Eisen, die eine Rotfärbung vertiefen): «oxydierend» gebrannt, d.h. unter Zufuhr von Luft (Sauerstoff), wird der Scherben rot, braun oder beige. Aus der oxydierenden Brennweise ist der Begriff «Helltonige Keramik» abgeleitet.

Wird dagegen «reduzierend» gebrannt, d.h. die Sauerstoffzufuhr abgeschnitten, wird das Gefäss grau oder schwarz. Das Resultat ist «Grautonige Keramik».

Hin und wieder wurden beide Techniken beim gleichen Brand abwechselnd bzw. beim Abkühlen des Ofens angewendet, was sich im Bruch der Scherbe ablesen lässt. Die Farbe der Oberfläche bestimmt in der Regel die Zuweisung zur Kategorie.

#### Struktur des gebrannten Tones

Die Struktur der Oberfläche – innen und vor allem aussen – ist von der Struktur des Bruchs zu unterscheiden. Die Oberfläche wurde immer zusätzlich überarbeitet, hat also eine andere Struktur als der Bruch. Ausserdem verändert die Lagerung im Boden die Oberfläche oft. Stark alterierte Keramik kann eine wesentlich rauhere Oberfläche als ursprünglich aufweisen, wenn die oberste Haut des Scherbens durch Bodeneinflüsse (und/oder unsachgemässes Waschen!) zerstört wird und damit Magerungskörnchen freiliegen. Ebenso kann ein Überzug bis auf minime Reste in Rillen oder Kehlungen verschwunden sein.

Der Bruch zeigt die Struktur des verarbeiteten Rohmaterials. Sie ist massgeblich für die archäologische Beschreibung. In der Regel ist die Beschreibung aufgrund eines neuen Bruchs zu empfehlen, weil die Bodenlagerung an der alten Bruchkante eine mehr oder weniger starke Patina bewirkt<sup>63</sup>.

*Ausgewählte Literatur*  
Picon 1973; Schneider 1989.

<sup>63</sup> Ich danke M. Maggetti, Fribourg, für die Durchsicht dieses Abschnitts. – Zu den verschiedenen Oberflächenstrukturen sowie zu Form- und Verzierungselementen des Geschirrs vgl. Kap. 6.

utilisé surtout en Suisse Romande, est plus générale, mais elle évite des malentendus.

On désigne par «barbotine» («Schlicker») une argile un peu plus épaisse appliquée – parfois seulement partiellement – avec un pinceau large ou une brosse, et qui devient, en règle générale, blanche à la cuisson.

#### Couleur de la pâte

La couleur du récipient dépend surtout des atmosphères de cuisson et de post-cuisson (phase de refroidissement), de la composition du matériau brut (par ex. des particules de fer rendant une coloration rouge plus intense): si la céramique est cuite en mode oxydant, avec arrivée d'air (oxygène), l'argile devient rouge, brune ou beige. La «céramique à pâte claire» résulte d'une cuisson en mode oxydant.

Par contre, lors d'une cuisson en mode réducteur, sans arrivée d'oxygène, l'argile devient grise ou noire. Le résultat d'une telle cuisson produit la «céramique à pâte grise».

Quelquefois, les deux techniques sont utilisées successivement lors de la cuisson et de la post-cuisson, ce qui s'observe dans le cœur des tessons. C'est généralement la couleur de la surface qui détermine l'attribution à une catégorie.

#### Structure de la pâte

La structure de la surface – interne et surtout externe – est à différencier de la structure de la fracture. En effet, la surface étant toujours retravaillée, elle présente une structure différente. De plus, un long enfouissement dans le sol altère souvent la surface. Une céramique peut ainsi présenter une surface plus rugueuse qu'à l'origine, l'épiderme du tesson étant détruit par l'influence du sol (et/ou par un lavage mal approprié!) et laissant apparaître alors des petits grains du dégraissant. Un revêtement peut disparaître jusqu'à ne plus laisser que des restes minimes au fond des gorges ou des rainures.

C'est la fracture qui montre la structure de la pâte. Elle est déterminante pour la description archéologique. En règle générale, il est recommandé de faire la description d'après une cassure fraîche, parce qu'un séjour dans le sol peut provoquer sur le bord de celle-ci une patine plus ou moins forte<sup>80</sup>.

*Sélection bibliographique*  
Picon 1973; Schneider 1989.

<sup>80</sup> Pour les différentes structures de surface ainsi que pour les éléments de forme et de décor de la vaisselle, cf. chap. 6. – Je remercie M. Maggetti d'avoir relu l'avant-propos.

## 5.1 Feinkeramik

### 5.1.1 Campana

(S. Martin-Kilcher)

#### Definition

Mit Campana wird das spätrepublikanische, in hellenistischer Tradition stehende feine, stets mit einem Überzug versehene Tafelgeschirr bezeichnet. Aufgrund von Ton und Überzug werden drei verschiedene Qualitäten unterschieden:

- Campana A: Ton rötlich, Überzug schwarz, oft leicht metallisierend
- Campana B: Ton beige, Überzug schwarz, feinglänzend
- Campana C: Ton grau, Überzug schwarz. Diese Keramik ist von regionalen oder lokalen Campana-Nachformungen nicht leicht abzutrennen

Wichtiger für unser Gebiet und den betrachteten Zeitraum sind verwandte Fabrikate:

Im mittleren 1. Jahrhundert BC wurde in der Zeit des Übergangs zur roten Sigillata sowohl in Arezzo wie auch in Oberitalien sog. «schwarze Sigillata» hergestellt, die eigentlich zum Kreis der im Mittelmeerraum vielenorts hergestellten Campana B gehört.

Ausserdem bezeichnet man in Oberitalien im mittleren 1. Jahrhundert BC und bis in augusteische Zeit oder noch etwas später fabriziertes, schwarz oder rot/schwarz bzw. braun überzogenes Tafelgeschirr als «frühe Padana» (meist Teller mit Schrägrand oder einfache Schalen).

Letzteren Fabrikaten entspricht etwa zur gleichen Zeit im mittleren Rhonetal das verwandte Repertoire der sog. *imitations précoces* (s. Kap. 5.1.3), früher teilweise auch *présigillées* genannt. Der Übergang zwischen «Original» und «Imitation» ist fließend. Lokale bzw. regionale Nachahmungen sind in Kapitel 5.2.2 aufgeführt.

#### Produktionsorte

Produktionsorte finden sich in der mittellitalischen Campana und in Etrurien für Campana A, in Etrurien und anderen Töpfereizentren (z. B. in Oberitalien, Südgallien) für Campana B und verwandte Fabrikate. Die in Süditalien/Sizilien hergestellte, weniger standardisierte Campana C müsste einmal näher untersucht werden und wäre von grautonigen Campana-«Imitationen» abzusetzen.

## 5.1 Céramique fine

### 5.1.1 Céramique campanienne

(S. Martin-Kilcher)

#### Définition

On nomme «céramique campanienne» ou «étrusco-campanienne» la vaisselle de table de la fin de la République, fine, de tradition hellénistique, pourvue d'un revêtement. L'argile et le revêtement nous permettent de différencier trois catégories:

- Campanienne A: argile rougeâtre, revêtement noir, grésé, souvent légèrement métallescent;
- Campanienne B: argile beige, revêtement noir, grésé, luisant;
- Campanienne C: argile grise, revêtement noir, non grésé. Cette céramique doit être distinguée des imitations régionales ou locales de campanienne.

Pour notre région et l'espace de temps considéré, les céramiques apparentées sont plus importantes:

Au milieu du 1<sup>er</sup> siècle BC, à l'époque du passage à la sigillée rouge, on produit à Arezzo, aussi bien qu'en Italie septentrionale, de la *sigillée noire* qui appartient au cercle de la campanienne B, produite en maints endroits du bassin méditerranéen.

On désigne par *padane précoce* la vaisselle de table noire ou rouge/noire, respectivement brune, (le plus souvent des assiettes à bord oblique ou de simples coupes) fabriquée en Italie septentrionale dès la première moitié du 1<sup>er</sup> siècle BC jusqu'à l'époque augustéenne voire un peu plus tard.

A peu près à la même époque, on connaît dans la vallée moyenne du Rhône des productions voisines, les *imitations précoces* (cf. chap. 5.1.3), appelées autrefois aussi *présigillées*. La différenciation entre céramique campanienne tardive, terre sigillée précoce et imitation précoce n'est pas toujours facile à établir (cf. chap. 5.2.2).

#### Lieux de production

Les lieux de production se situent en Campanie et en Etrurie pour la campanienne A; en Etrurie et dans d'autres centres de production (par ex. en Italie septentrionale, en Gaule du Sud) pour la campanienne B et les fabrications voisines. La campanienne C, moins standardisée et produite en Italie du Sud/Sicile, mériterait d'être mieux étudiée (fabrications apparentées voir ci-dessus).

## Vorkommen

Bei uns sind Campana A (selten) und B zeitlich an Horizonte der Stufe LT D gebunden und in unterschiedlichen, wenn auch geringen Anteilen im ganzen Gebiet der heutigen Schweiz verbreitet, mit mehr Belegen im südlichen Teil. Unter den in unser Gebiet importierten Formen überwiegen Teller und Schalen. Sog. schwarze Sigillata wäre auch in den südlichen Landesteilen möglich.

Die frühe Padana erreicht vor allem das Tessin (**H.1,1**), Wallis (**B.1,1**; **B.3,1**) und Graubünden (Abb. 57); Fabrikate des Rhonetals sind bisher in der Westschweiz (**A.2,1.2**) und in der Basler Gegend (**D.1,7.9**) bis in frühaugusteische Zeit nachzuweisen.

### Ausgewählte Literatur – Campana

Conspectus 3f.; Desbat/Savay-Guerraz 1986; Morel 1987; J.-P. Morel in: Duval et al. 1990; Morel/Picon 1994.  
Verwandte Fabrikate: Desbat et al. 1994, 71; Desbat et al. 1996, 28ff.; Frontini 1985; Morel/Picon 1994.

## 5.1.2 Terra sigillata

(S. Martin-Kilcher)

### Definition

Mit dem modernen Begriff Terra sigillata bezeichnet man das rotgebrannte und rot überzogene, stark standardisierte Qualitätsgeschirr, das um die Mitte des 1. Jahrhunderts BC das schwarze ablöste. In römischer Zeit bezeichnete man dieses Geschirr als *vasa Arretina*. Nach einer kurzen Experimentierphase wurden eigentliche «Service», d.h. formal aufeinander abgestimmte Gefäßformen unterschiedlicher Funktion entwickelt.

Der Begriff Terra sigillata oder Sigillata (TS) wird für sämtliche Produktionen grosser Fabrikationszentren, aber auch für einige kleinere mit regionalem Absatzgebiet verwendet, vor allem wenn diese auch reliefverzierte Terra sigillata herstellten. Ob eine regionale Produktion als Terra sigillata oder als TS-Imitation (s. Kap. 5.1.3) bezeichnet wird, kann forschungsgeschichtlich bedingt sein.

### Produktionsorte

Es werden nur die für unser Gebiet relevanten Produktionsorte und -gebiete genannt. Dies sind vom 1. bis ins 3. Jahrhundert AD in erster Linie Italien, Lyon, Südgallien, Mittulgallien, Ostgallien/Obergermanien, und vom späten 3. bis zum 5. Jahrhundert Rheinzabern, Argonnen und Nordafrika.

## Occurrences

Dans notre région, la campanienne A (rare) et B est liée aux horizons de La Tène D; elle est diffusée en proportions variables, bien que minimes, dans la Suisse actuelle tout entière, avec des occurrences plus nombreuses dans la partie méridionale du territoire. Les formes les plus courantes sont les assiettes et les coupes à paroi oblique. Il est possible que la sigillée noire apparaisse au sud du pays.

La padane précoce atteint surtout le Tessin (**H.1,1**), le Valais (**B.1,1**; **B.3,1**) et les Grisons (fig. 57); les fabrications de la vallée du Rhône sont présentes jusqu'ici dans l'ouest de la Suisse (**A.2,1.2**) et dans la région bâloise (**D.1,7.9**) jusqu'au début de l'époque augustéenne.

### Sélection bibliographique

Conspectus 3s.; Desbat/Savay-Guerraz 1986; Morel 1987; Morel 1990; Morel/Picon 1994.  
Productions voisines : Morel/Picon 1994; Desbat et al. 1994, 71; Desbat et al. 1996, 28s; Frontini 1985; Morel/Picon 1994.

## 5.1.2 Terre sigillée

(S. Martin-Kilcher)

### Définition

On emploie le terme moderne de «terre sigillée» pour désigner la vaisselle de qualité fortement standardisée, rouge après cuisson, avec revêtement grésé, qui prend la relève de la vaisselle à vernis noir au milieu du I<sup>er</sup> siècle BC. A l'époque romaine, on nomme cette vaisselle «vasa Arretina». Après une courte phase expérimentale, on voit se développer des «services», c'est-à-dire des récipients de différentes fonctions morphologiquement assortis.

Le terme de terre sigillée ou sigillée (TS) est employé pour les productions de grands centres de fabrication, mais aussi pour quelques autres de plus petite taille avec une aire de diffusion régionale, surtout lorsqu'ils produisent de la TS ornée. La désignation d'une production régionale par les termes de TS ou imitation de TS (cf. chap. 5.1.3) peut être simplement due à état des recherches.

### Lieux de production

Seules seront abordés ici les lieux de production concernant notre région.

Du I<sup>er</sup> au III<sup>e</sup> siècle, les plus importants sont l'Italie, la région lyonnaise, la Gaule du Sud, la Gaule du Centre, la Gaule de l'Est/Germanie supérieure, et, de la fin du III<sup>e</sup> jusqu'au V<sup>e</sup> siècle, Rheinzabern (jusque vers le milieu du IV<sup>e</sup> siècle), l'Argonne et l'Afrique du Nord.

Zu Beginn ist Italien wichtigstes Fabrikationsgebiet. Unter den frühen mittelitalischen Fabriken dürfte Arezzo (*Arretium*) mit den namengebenden *vasa Arretina* geführt haben. Bald kamen weitere Fabrikationsorte in Mittel- und Oberitalien sowie in Gallien dazu. Bedeutend sind in der Zeit zwischen etwa 30 BC bis 15 AD die arretinischen Filialbetriebe in Lyon, die fast ausschliesslich nach Norden lieferten.

Zu den im 1. Jahrhundert und in abnehmender Menge bis in die Mitte des 2. Jahrhunderts «weltweit» exportierten südgallischen Fabrikaten (in unserem Gebiet nur ganz vereinzelt aus Montans, hauptsächlich und in riesigen Mengen aus La Graufesenque, später auch Banassac) kommen nach vereinzelt Vorläufern seit tiberischer Zeit im 2., gebietsweise noch im 3. Jahrhundert mittelgallische Fabrikate (vor allem Lezoux).

Im Verlaufe des 2. Jahrhunderts erscheint die ostgallisch/obergermanische Terra sigillata aus diversen Manufakturen (z.B. aus Chéméry, La Madeleine, Heiligenberg, Ittenweiler).

Um 160/170 AD kommt die Rheinzaberner Sigillata auf dem Markt. Rheinzabern ist ausserordentlich produktiv und liefert, wenigstens gebietsweise, bis um 350. Im späteren 2. Jahrhundert nehmen im Zuge einer verstärkten Regionalisierung offenbar Filialbetriebe von Rheinzabern in der heutigen Schweiz (Helvetische Sigillata) sowie in Rätien (vor allem Westerndorf) z.T. eher kleinere Produktionen auf. Trierer Sigillata ist in unserem Gebiet hingegen kaum vertreten.

Um die Mitte des 3. Jahrhunderts kommt reliefverzierte Sigillata ausser Mode, die aber für die Herkunftsbestimmung hauptsächlich herangezogen wird. Weil die Erforschung der glatten Sigillata und ihrer Stempelnamen noch in den Anfängen steckt, bleibt vorläufig unklar, wie lange die verschiedenen ostgallischen bzw. obergermanischen (und eventuell auch regionalen) Manufakturen gearbeitet und exportiert haben. Nur für Rheinzabern ist eine Exportdauer bis in die Mitte des 4. Jahrhunderts gesichert.

Nordafrikanische Sigillata wird zwar seit frühflavischer Zeit fabriziert, erreicht aber unser Gebiet erst vom 3. Jahrhundert an und nur in kleinen Mengen. Ab konstantinischer Zeit wird die nordgallische Argonnensigillata weit exportiert.

## Vorkommen

Bald nach der Mitte des 1. Jahrhunderts BC beginnen die ersten Importe von Frühformen der Terra sigillata. Ei-

Les premiers centres de fabrication se trouvent en Italie; parmi les premiers ateliers, ceux d'Arezzo (*Arretium: vasa Arretina*) semblent être les plus importants. Peu après, d'autres lieux de fabrication, en Italie centrale et septentrionale ainsi qu'en Gaule, prennent leur essor. Les succursales italiennes de Lyon, qui exportent presque exclusivement vers le nord, illustrent la multiplication des lieux de fabrication pour la période comprise approximativement entre 30 BC et 15 AD.

Aux fabrications de la Gaule du Sud, exportées à travers le monde romain au I<sup>er</sup> siècle et, en quantité décroissante, jusqu'au milieu du II<sup>e</sup> siècle (dans notre région, les productions de Montans sont rares, celles de La Graufesenque, plus tard celles de Banassac très abondantes) viennent s'ajouter, dès l'époque tibérienne et jusqu'au III<sup>e</sup> siècle, des fabrications de la Gaule du Centre (essentiellement Lezoux). Dans le courant du II<sup>e</sup> siècle, la TS de la Gaule de l'Est/Germanie supérieure fait son apparition (elle est produite dans diverses manufactures, par ex. Chémery, La Madeleine, Heiligenberg, Ittenweiler).

C'est vers 160/170 que la sigillée de Rheinzabern arrive sur le marché. Ce centre est remarquablement productif. A la fin du II<sup>e</sup> siècle, des succursales, issues apparemment de Rheinzabern, se caractérisent, en Suisse actuelle (sigillée helvétique) tout comme en Rhétie (surtout Westerndorf), par des productions modestes et régionales.

Après le milieu du III<sup>e</sup> siècle, la sigillée ornée passe de mode. L'étude de la sigillée lisse et de ses estampilles n'étant encore qu'à ses débuts, on ne sait pas encore exactement pendant combien de temps les différents ateliers de la Gaule de l'Est et de la Germanie supérieure (y compris les officines régionales) ont travaillé et exporté. Pour Rheinzabern, en revanche, une exportation est attestée jusqu'au milieu du IV<sup>e</sup> siècle.

Bien que la sigillée d'Afrique du Nord soit fabriquée depuis le début de l'époque flavienne, elle n'atteint notre région qu'à partir du III<sup>e</sup> siècle et uniquement en petites quantités. Dès l'époque constantinienne, la sigillée d'Argonne, produite dans le nord de la Gaule, est largement exportée.

## Occurrences

Peu après le milieu du I<sup>er</sup> siècle BC, apparaissent les premières importations de formes précoces de TS. Cette nouvelle vaisselle de table est présente, en quantité limitée, surtout dans l'ouest de la Suisse ou sur des sites qui connaissent une occupation militaire précoce (par ex. A.2,3-14; A.7,1; D.1,2-6; E.1,1-4).



nige Orte vor allem der Westschweiz sowie frühe militärisch besetzte Plätze erreicht das neue Tafelgeschirr rasch, wenn auch nur in geringen Mengen (z.B. **A.2,3–14**; **A.7,1**; **D.1,2–6**; **E.1,1–4**). Der regelmässige und weitgestreute Import beginnt aber erst gegen Ende des 1. Jahrhunderts BC, nach einer Anlaufphase, der auch die Etablierung des entsprechenden Abnehmerkreises entspricht, und dauert bis weit in die Spätantike. Aus dem formenreichen Geschirrangebot wurde in unser Gebiet zeitweise ein breites Spektrum importiert<sup>64</sup>.

Bis in spätaugusteische Zeit stammt die Terra sigillata aus Italien sowie aus Lyon. In der Südschweiz (Wallis, Tessin, Südtäler von Graubünden) dominieren auch danach noch Fabrikate italischer, vor allem oberitalischer (padanischer) Werkstätten (z.B. **B.6,1–2**; **H.4,1–3**).

Nach dem Ende der Produktion von Terra sigillata in Lyon im zweiten Jahrzehnt AD beginnt der Siegeszug der südgallischen Terra sigillata, deren Erzeugnisse bis um 120/130 aus La Graufesenque und, vom späteren 1. Jahrhundert bis um 150/160, aus Banassac auch in unserem Gebiet den Markt beherrschen. Im Wallis verdrängt südgallische Terra sigillata und sog. TS-Imitation (s. Kap. 5.1.3) die italischen Importe im 2. Viertel des 1. Jahrhunderts (B.5; B.6). Auch in Graubünden (Region G) setzt südgallische Terra sigillata mit claudischen Fabrikaten vermehrt ein; padanische Terra sigillata wird aber bis ins späte 1. Jahrhundert geliefert (s. Kap. 7.8). Im Tessin (Region H) sind, nebst etwas südgallischer Terra sigillata, Fabrikate verschiedener padanischer Werkstätten oft mässiger Qualität vereinzelt bis ins 3. Jahrhundert präsent (**H.10,1**; **11,2–3**).

In Italien wurde unter der Konkurrenz zunächst der südgallischen und später der afrikanischen Terra sigillata seit dem 2. Jahrhundert kaum mehr rotes Tafelgeschirr für den Export produziert; die teilweise schlechten Fabrikate der *Tardo-Italica* bzw. *Tardo-Padana* fanden nur noch regionalen bzw. lokalen Absatz, ohne dass man sie aber als Imitationen bezeichnet (s. Kap. 5.1.3).

Mittelgallische Terra sigillata vor allem aus Lezoux wird vereinzelt ab tiberischer Zeit, in grösseren Mengen seit dem späten 1./frühen 2. Jahrhundert in das Absatzgebiet der südgallischen Terra sigillata geliefert (z.B. **C.9,7**). Bald darauf kommen das westliche Mittelland (Region C) sowie die Nordwest- und Ostschweiz (Regionen D, E, F) mit Graubünden (Region G) in den Absatzbereich ostgallisch/obergermanischer Manufakturen. Darunter stehen, sozusagen als Leitfossil, in den Jahrzehnten um 200 die zahlreichen Bilderschüsseln der Töpfergruppe Verecundus/Cibisus heraus, die sogar in Airolomadrano geschätzt waren.

L'importation régulière et largement diffusée par contre ne débute que vers la fin du I<sup>er</sup> siècle BC, après une phase initiale correspondant à la formation d'une clientèle, et dure jusqu'à la fin de l'Antiquité. Un large éventail de cette vaisselle aux formes variées a été importé dans notre région<sup>81</sup>.

Jusqu'à la fin de l'époque augustéenne, la TS provient d'Italie et de Lyon. Dans le sud de la Suisse (Valais, Tessin, vallées méridionales des Grisons), dominant encore, comme plus tard, des productions d'ateliers italiques, situés, pour la plupart, dans le nord de la péninsule (ateliers padans) (par ex. **B.6,1–2**; **H.4,1–3**).

Après la fin des productions lyonnaises, dans la deuxième décennie AD, débute l'essor de la TS de la Gaule du Sud, qui va largement dominer le marché. Jusque vers 120/130 la vaisselle provient de La Graufesenque, et, de la fin du I<sup>er</sup> siècle jusque vers 150/160, de Banassac. En Valais, la TS du sud de la Gaule et les imitations de TS (cf. chap. 5.1.3) supplantent les importations italiques au deuxième quart du I<sup>er</sup> siècle (B.5; B.6). Dans les Grisons aussi (région G), la TS du sud de la Gaule apparaît d'une manière croissante avec des fabrications claudiennes; tandis que la TS padane (resp. tardo-padane) est diffusée jusqu'à la fin du I<sup>er</sup> siècle (cf. chap. 7.8). Au Tessin (région H), conjointement à une petite quantité de TS du sud de la Gaule, des fabrications de différents ateliers padans, souvent de qualité médiocre, sont présentes jusqu'au III<sup>e</sup> siècle (**H.10,1**; **H.11,2–3**).

En Italie, en raison de la concurrence, d'abord de la Gaule du Sud dès l'époque de Tibère, puis de la TS africaine dès l'époque flavienne, la vaisselle de table rouge n'est quasiment plus produite pour l'exportation; les fabrications généralement médiocres de *Tardo-Italica*, respectivement de *Tardo-Padana*, ne connaissent plus qu'une diffusion régionale ou locale, sans qu'on les qualifie pour autant d'«imitations» (cf. chap. 5.1.3).

La TS de la Gaule du Centre, surtout celle de Lezoux, est exportée dans l'aire de diffusion de la TS de la Gaule du Sud modestement dès l'époque tibérienne, en plus grandes quantités dès la fin du I<sup>er</sup> et le début du II<sup>e</sup> siècle (par ex. **C.9,7**). Peu après, le Plateau suisse (région C), tout comme le nord et l'est de la Suisse (régions D, E, F) et les Grisons (région G), entrent dans la zone d'exportation des manufactures de la Gaule de l'Est/Germanie supérieure. Dans les décennies autour de l'an 200, les nombreux Drag. 37 du groupe Verecundus/Cibisus, qui étaient même appréciés à Airolomadrano, constituent des fossiles directeurs essentiels. C'est depuis 160/170 environ qu'une grande quantité de TS du plus important de ces centres de production, Rheinzabern, est livrée dans

<sup>64</sup> Zur frühen Modelkeramik vgl. Kap. 5.1.5.

<sup>81</sup> Pour la céramique moulée précoce, cf. chap. 5.1.5.

Seit etwa 160/170 wird in das gleiche Gebiet viel Terra sigillata aus dem grössten dieser Töpfereizentren, aus Rheinzabern, geliefert. Dazu kommen bald regional hergestellte und verbreitete Fabrikate der sog. «helvetischen Terra sigillata» (in der Nordwestschweiz selten). Nur in die rätische Ostschweiz (Region F) sowie nach Graubünden (Region G) gelangen vereinzelt Produkte aus dem rätischen Westerndorf. Das Genferseegebiet (Region A) und das Wallis (Region B) (hier mit Ausnahme der helvetischen Relief-Terra sigillata) werden von der ostgallischen Terra sigillata hingegen kaum erreicht, sondern bleiben bis ins 3. Jahrhundert im Absatzbereich der weiterhin exportierenden mittelgallischen Sigillata.

Obwohl im 2. Jahrhundert ihr Absatzgebiet immer weiter ausdehnend, hat afrikanische Sigillata die heutige Schweiz erst im 3. Jahrhundert im Süden (Region H) und Westen (Region A) sowie im Wallis (Region B) vereinzelt erreicht.

Die spätantiken Sigillata-Werkstätten haben unser Gebiet sehr unterschiedlich beliefert. Bis zur Mitte des 4. Jahrhunderts ist zumindest in Nordschweiz und Mittelland, aber auch in Graubünden mit später Terra sigillata aus Rheinzabern zu rechnen (**D.13,1**). Spätestens seit dem 2. Viertel des 4. Jahrhunderts gehört bis ins 5. Jahrhundert die aus den nordgallischen Argonnen exportierte Argonnensigillata zu den Leitfunden spätrömischer Importkeramik, ausser im Tessin. Afrikanische Sigillata kommt mit unterschiedlichen, meist geringen Anteilen vom 4. und 5. Jahrhundert, mit Ausnahme bisher der Nordwestschweiz (zweifelloso eine Forschungslücke!), in allen Regionen vor, insbesondere aber in der südlichen und östlichen Landeshälfte (**A.6,1–6; B.8,3–4; G.7,4–5**).

la même région. Viennent s'ajouter, peu après, les fabrications de «TS helvétique», produites et diffusées régionalement (elles demeurent rares au nord-ouest de la Suisse). Seuls l'est de la Suisse rhétique (région F) et les Grisons (régions G) connaissent les productions de Westerndorf. Par contre, le bassin lémanique (région A) et le Valais (région B) (à l'exception de la TS helvétique à relief) ne sont guère touchés par la TS de la Gaule de l'Est; jusqu'au III<sup>e</sup> siècle ces régions restent dans l'aire de diffusion de la sigillée de la Gaule du Centre qui continue à être exportée.

Bien que sa diffusion se soit progressivement élargie, c'est seulement au III<sup>e</sup> siècle que la sigillée africaine a atteint, sporadiquement, le sud (région H) et l'ouest (région A) de la Suisse actuelle, tout comme le Valais (région B).

Les ateliers de sigillée de l'Antiquité tardive ont approvisionné notre région de manières très diverses. Jusqu'au milieu du IV<sup>e</sup> siècle il faut compter avec la TS tardive de Rheinzabern (**D.13,1**), du moins au nord de la Suisse et sur le Plateau, mais également dans les Grisons. Dès le deuxième quart du IV<sup>e</sup> siècle au plus tard, la sigillée d'Argonne, exportée du nord de la Gaule, constitue jusqu'au V<sup>e</sup> siècle, une part importante de la vaisselle de table importée, surtout dans la partie septentrionale de la Suisse. La sigillée africaine apparaît, dans des proportions diverses, le plus souvent limitées, aux IV<sup>e</sup> et V<sup>e</sup> siècle dans toutes les régions, à l'exception jusqu'ici de la région D (sans doute une lacune dans la recherche!), mais tout particulièrement dans la moitié sud et est du pays (**A.6,1–6; B.8,3–4; G.7,4–5**).

#### Ausgewählte Literatur – Terra sigillata

Definition: Für italische (bzw. «italico modo facto») TS: Conspectus; Bémont/Jacob 1986 (nützliche, wenn auch teilweise inzwischen überholte Übersicht über die wichtigsten Terra sigillata-Fabrikate)

Produktion:

- Italien und mittleres Rhonetal: Conspectus; Acta RCRF 31/32 (1992); Morel/Picon 1994; Desbat et al. 1996.
- Südgallien: Mees 1995.
- Mittelgallien (Lezoux): Bet/Wittmann 1994; Bet et al. 1989.
- Rheinzabern: Bernhard 1981a; ders. 1989; Mees 1993; Faber 1994, 160ff.
- Helvetische Terra sigillata: Ettliger/Müller 1977; Ettliger/Roth-Rubi 1979; Roth-Rubi 1984.
- Westerndorf: Kellner 1968.
- Nordafrika: Hayes; Mackensen 1993; Pröttel 1996.
- Argonnen: Chenet; zuletzt SFECAG 1992, 291–296.

#### Sélection bibliographique

Définition: Conspectus; Bémont/Jacob 1986 (aperçu utile, bien qu'en partie aujourd'hui dépassé, sur les plus importantes fabrications de TS en Gaule/Germanie)

Production:

- Italie et vallée moyenne du Rhône: Conspectus; Acta RCRF 31/32 (1992); Morel/Picon 1994; Desbat et al. 1996.
- Gaule du Sud: Mees 1995.
- Gaule du Centre (Lezoux): Bet/Wittmann 1994; Bet et al. 1989.
- Rheinzabern: Bernhard 1981a; 1989; Mees 1993; Faber 1994, 160ss.
- TS helvétique: Ettliger/Müller 1977; Ettliger/Roth-Rubi 1979; Roth-Rubi 1984.
- Westerndorf: Kellner 1968.
- Afrique du Nord: Hayes; Mackensen 1993; Pröttel 1996.
- Argonne: Chenet; SFECAG 1992, 291–296.

### 5.1.3 TS-Imitation

(S. Martin-Kilcher)

#### Definition

Die Bezeichnung TS-Imitation hat sich zwar eingebürgert, ist aber ungenau<sup>65</sup>. In einem weiteren Kontext betrachtet, handelt es sich um zeitlich, räumlich und qualitativ unterschiedliche Arten der Rezeption von formal sowie meistens auch in der Machart im einheimischen Keramikangebot nicht enthaltenen Importgeschirr aus dem Süden.

In früh romanisierten Gebieten, z.B. im mittleren Rhonetal und in Oberitalien, wurden verschiedene Formen des feinen mediterranen Tafelgeschirrs sowohl der Campana (s. Kap. 5.1.1) als auch Frühformen der Terra sigillata (s. Kap. 5.1.2) entsprechend früh in das Sortiment einheimischer Töpfereien aufgenommen (vgl. unter anderem Kap. 5.1.1, die sog. *Imitations précoces*).

Als TS-Imitation wird in unserem Gebiet Feinkeramik bezeichnet, die in regionalen und lokalen Töpfereien hergestellt wurde und deren formales Vorbild das Importgeschirr Terra sigillata war. Es empfiehlt sich, diese Definition nur für die von Drack 1945 anhand des helvetischen Materials des 1. bis früheren 2. Jahrhunderts klassierten Formen (Typen Drack 1–18; Drack 19 mit Vorbehalten) zu verwenden (Abb. 8). Für Dracks Definition war die Übernahme der Form wesentlich, die jedoch in verschiedenen Techniken hergestellt wurde.

Unter der sog. Glanztonkeramik des 2. bis 5. Jahrhunderts (s. Kap. 5.1.6) sowie in der *Dérivée de sigillée paléochrétienne* (s. Kap. 5.1.7) finden sich viele Formen, die auch in der zeitgleichen Terra sigillata vertreten sind, ohne dass man hier von «Imitation» sprechen würde.

Aufgrund von Töpfereifunden und makroskopischen Keramikanalysen sind folgende Herstellungstechniken zu unterscheiden:

- Technik I: oxydierend gebrannt, mit rotem bis orange-braunem Überzug
- Technik II: reduzierend gebrannt, mit schwarzem Überzug
- Technik III: reduzierend gebrannt, Oberfläche geglättet (= Terra nigra)
- Technik IV: oxydierend gebrannt, Oberfläche rot bis orange geglättet (= Terra rubra; in unserem Gebiet nicht gebräuchlich).

Die Techniken I und II sind auch für die sog. Glanztonkeramik (Kap. 5.1.6) charakteristisch. In der Glanztonkeramik und darin enthaltenen jüngeren Sigillataformen wird, vor allem im 2. Jahrhundert, eine weitere

65 Dazu auch C. Wells in: *Conspectus*.

### 5.1.3 Imitation de Sigillée

(S. Martin-Kilcher)

#### Définition

Bien que la désignation «imitation» soit passée dans l'usage, elle reste néanmoins imprécise<sup>82</sup>. La définition générale du terme «imitation» signifie l'adoption de formes propres à la vaisselle importée du sud, réalisées de diverses manières selon l'époque, le lieu ou les techniques, dont le répertoire morphologique et les modes de fabrication sont étrangers à la céramique indigène.

Dans les régions romanisées très tôt, par ex. dans la vallée moyenne du Rhône et en Italie du Nord, différentes formes de vaisselle de table fine méditerranéenne ont été introduites dans l'assortiment des productions indigènes, d'abord à partir de formes de la céramique campanienne (cf. chap. 5.1.1), et plus tard à partir des types précoces de TS (cf. chap. 5.1.2).

Dans notre région, on désigne par *imitation de TS helvétique* la céramique fine produite dans des ateliers régionaux ou locaux, où la vaisselle d'importation en terre sigillée servait de modèle. Il est recommandé d'utiliser cette définition uniquement pour les formes du I<sup>er</sup> et de la première moitié du II<sup>e</sup> siècle répertoriées par Drack en 1945 (types Drack 1–18; Drack 19, sous réserve). Selon la définition de l'auteur, l'imitation de la forme, bien que réalisée selon différentes techniques, était essentielle.

Dans la céramique à revêtement argileux du II<sup>e</sup> au V<sup>e</sup> siècle (cf. chap. 5.1.6), comme dans les «dérivées de sigillées paléochrétiennes» (cf. chap. 5.1.7), on trouve beaucoup de formes qui sont aussi représentées dans la TS contemporaine, sans que l'on parle pour autant d'«imitations».

Parmi les productions connues aussi bien dans nos régions que dans les provinces du Nord-Ouest, les analyses macroscopiques permettent de distinguer les techniques de production suivantes:

- Technique I: cuisson en mode oxydant, avec revêtement rouge à orange/brun
- Technique II: cuisson en mode réducteur, avec revêtement noir
- Technique III: cuisson en mode réducteur, surface lissée (= *terra nigra*)
- Technique IV: cuisson en mode oxydant, surface lissée rouge à orange (= *terra rubra*; technique non utilisée dans nos régions)

Les techniques I et II sont aussi caractéristiques pour la céramique à revêtement argileux (chap. 5.1.6). Dans cette céramique, on remarque, surtout au II<sup>e</sup> siècle, une

82 A ce sujet, cf. C. Wells in: *Conspectus*.

Grundform	TS-Imitation	Terra Sigillata
Teller	Drack 1	Consp. 10-12 (Haltern 1)
	Drack 2	Drag. 17/Consp. 18.2 (Haltern 2)
	Drack 3	Drag. 15
	Drack 4a	Consp. 4 (Haltern 4)
	Drack 4b	Drag. 18
	Drack 5	ca. Hofheim 1
	Drack 6	Drag. 16
Schale	Drack 7	Consp. 14.3-4 (Haltern 7)
	Drack 8	Consp. 15.1 (Haltern 10)
	Drack 9-10	Consp. 22.1-3 (Haltern 8)
	Drack 11-12	Drag. 24
	Drack 13	Drag. 27
	Drack 14-17	Drag. 35/36
	Drack 18	Hofheim 8
Schüssel	Drack 19	Hofheim 12

Abb. 8. Terra sigillata-Imitation. Konkordanz mit der Terra sigillata-Typologie (Drack 1945).  
Fig. 8. Imitations de terre sigillée. Concordance avec la typologie de la terre sigillée (Drack 1945).

Technik angewandt, die in der helvetischen TS-Imitation nicht bezeugt ist:

- Technik V: reduzierend/oxydierend gebrannt, mit schwarzem Überzug.

Die dem Vorbild auch formal am nächsten stehenden Produktionen sind stets in der mediterranen Technik I hergestellt. Bei Technik II sind durch Verwendung einer Engobe Elemente mediterraner Töpferkunst mit den einheimischen Techniken des reduzierenden Brandes verbunden. In der einheimischen Technik III, aber auch – trotz oxydierendem Brand – in Technik IV hergestellte Gefässe haben sich dem Vorbild formal oft weit entfernt.

Es ist zu beachten, dass südliche Technik auch auf einige einheimische Keramikformen übertragen wurde, vor allem der oxydierende Brand mit der durch Eintauchen angebrachten Engobe (Technik I, aber auch Technik II; s. Kap. 5.1.4).

#### Produktionsorte

Die sog. helvetische TS-Imitation (nach Drack 1945) wurde von augusteischer Zeit bis ins 2. Jahrhundert produziert. Die frühen TS-Imitationen sind hauptsächlich in Technik I gefertigt; Technik II und III werden ab tiberisch/claudischer Zeit häufiger. Dabei scheinen in der Westschweiz (Regionen A, B und C) die stärker traditionell geprägten schwarzen Techniken II und III eine geringere Rolle gespielt zu haben als in der Ostschweiz (Regionen F und G), was ein interessantes Licht auf die Traditionen der dortigen Bevölkerung wirft.

Werkstätten mit überregionaler Verbreitung sind aus den Regionen A und E bekannt. Fabrikate aus Lausanne-Vidy, insbesondere die qualitativ guten aus La Péniche, sind bis nach Augst gelangt (D.5,22), und man könnte diese Produkte mit guten Gründen als Terra sigillata be-

technique non attestée pour les imitations de TS helvétiques:

- Technique V: cuisson en mode réducteur/oxydant, avec revêtement noir.

Les imitations de terre sigillée se rapprochant le plus, morphologiquement, du modèle sont réalisées selon la technique méditerranéenne I. La technique II, par l'emploi d'un engobe, relève d'une tradition méditerranéenne, et, par l'usage de la cuisson réductrice, d'une technique indigène. Les récipients produits selon la technique indigène III, mais aussi – malgré la cuisson en mode oxydant – selon la technique IV, sont souvent éloignés de leur modèle du point de vue formel.

On peut remarquer que des techniques originaires du sud sont aussi appliquées à quelques formes de céramiques indigènes, en particulier la cuisson en mode oxydant avec engobe (technique I, mais aussi technique II; cf. chap. 5.1.4).

#### Lieux de production

Les imitations «helvétiques» de TS (d'après Drack 1945) sont produites de l'époque augustéenne jusqu'au II<sup>e</sup> siècle. Au début, elles sont fabriquées principalement en technique I; les techniques II et III deviennent plus fréquentes dès l'époque de Tibère/Claude. A noter que les techniques II et III noires, plus traditionnelles, semblent avoir joué un rôle plus limité à l'ouest de la Suisse (régions A, B, C) qu'à l'est (régions F et G), une observation qui met en lumière des goûts et traditions différents selon les populations.

Des ateliers avec une diffusion régionale sont connus pour les régions A et E. Des productions de Lausanne-Vidy, spécialement celles de bonne qualité issues de

zeichnen. Auch die Töpfereien von Yverdon hatten zeitweise beachtlichen Absatz. Im Raum *Vindonissa*/Baden produzierten im 1. Jahrhundert ebenfalls leistungsfähige Ateliers. Im späteren 1. Jahrhundert ist in *Vindonissa* eine Produktion der 11. Legion mit z.T. geflammtem Überzug belegt. Hinweise auf weitere Produktionsorte sog. helvetischer TS-Imitation fanden sich bisher in Avenches, Martigny, Bern, Augst und sogar in einer Villa: Laufen-Müschg. Man darf davon ausgehen, dass in allen grösseren Zentren des 1. Jahrhunderts Töpfereien mehr oder weniger getreu rezipierte Terra sigillata-Formen in ihr Repertoire aufnahmen.

### Vorkommen

Helvetische TS-Imitationen sind mit Ausnahme des Tessin (Region H) im ganzen Gebiet bis ins 2. Jahrhundert verbreitet, wobei die Anteile im westlichen Mittelland (Region C) und der Ostschweiz (Regionen F, G) deutlich grösser sind als in der Nordwestschweiz (Region D) (s. auch Abb. 20). Während der 1. Hälfte des 1. Jahrhunderts sind Anteile bis zu 25% nicht ungewöhnlich, gehen aber zugunsten der südgallischen Terra sigillata bald zurück. Schon die Formen der flavischen Terra sigillata-Services werden nur noch sporadisch übernommen.

Terra sigillata-Formen wurden aber gerade in der sog. Glanztonkeramik weiterhin rezipiert und sind im ganzen Gebiet verbreitet (Kap. 5.1.6).

### Bemerkungen zu Entwicklung und Repertoire

Von der Terra sigillata wurden die Grundformen, Teller und Schalen, in verschiedenen Grössen reproduziert, in der Regel aber nicht Reliefsigillata. Es bleibt zu untersuchen, welche Typen besonders beliebt waren und wie lange sie im Vergleich mit der Terra sigillata hergestellt wurden. Man kann aber davon ausgehen, dass sie jeweils zu Beginn der Laufzeit der entsprechenden Terra sigillata-Form übernommen wurden. Unter den Händen einheimischer Töpfer und dem Einfluss einheimischer Handwerkstraditionen machten die Formen dann jedoch eine eigene Entwicklung mit (s. Kap. 6).

Eine Sonderstellung hat die Schüssel mit Kragenrand: Diese Form wird mit der Terra sigillata-Form Hofheim 12 in tiberischer Zeit übernommen, jedoch sind die in Technik I und formal getreu hergestellten Drack 19 selten<sup>66</sup>. In Region D wird die fast ausschliesslich in Technik

l'atelier de La Péniche, sont parvenues jusqu'à Augst (D.5,22), et l'on pourrait considérer avec de bonnes raisons ces productions comme de la vraie TS. Les poteries d'Yverdon connurent également par moments une certaine diffusion. Des ateliers tout aussi productifs fabriquèrent des imitations de TS dans la région de *Vindonissa*/Baden au I<sup>er</sup> siècle. C'est à la fin du I<sup>er</sup> siècle qu'une production de la XI<sup>e</sup> légion est observée à *Vindonissa*. D'autres lieux de production sont attestés à Avenches, Martigny, Berne, Augst et même dans une villa, celle de Laufen-Müschg.

### Occurrences

Les imitations de TS helvétiques sont, à l'exception du Tessin (région H), présentes dans toutes les régions jusqu'au II<sup>e</sup> siècle, avec une proportion nettement plus élevée à l'ouest du Plateau (région C) et à l'est de la Suisse (F,G) que dans le nord-ouest (D) (cf. aussi fig. 20). Durant la première moitié du I<sup>er</sup> siècle, une proportion de 25% d'imitations de TS n'est pas inhabituelle, mais ce chiffre diminue bientôt en faveur de la TS de la Gaule du Sud. Les formes des services TS flaviens ne sont plus imitées que de manière sporadique.

Certaines formes de TS – qu'on ne classe pas parmi les «imitation de TS» – continuent à être reproduites dans la céramique à revêtement argileux, précisément, et sont diffusées en toutes régions (chap. 5.1.6).

### Remarques sur l'évolution et le répertoire formel

C'est à partir de la TS lisse que les formes principales d'assiettes et de coupes des imitations helvétiques ont été reproduites dans différentes dimensions, et non, en règle générale, de la sigillée ornée au moule. Il reste à savoir quels types ont été particulièrement appréciés et, en comparaison avec la TS, pendant combien de temps ils ont été produits. Mais on peut partir du principe qu'ils ont à chaque fois été reproduits au moment de l'apparition des formes de TS correspondantes. Pourtant, entre les mains de potiers indigènes et sous l'influence de traditions ancestrales, les formes suivirent alors leur propre évolution.

La coupe à collerette Drack 19 occupe une place particulière: ce type est adopté à l'époque de Tibère et reprend la forme Hofheim 12; pourtant, les Drack 19 en technique I, fidèlement reproduits quant à la forme, restent très rares<sup>83</sup>. C'est dans la région D que la coupe à

66 Vgl. auch Laufer 1980, 25.

83 Cf. aussi Laufer 1980, 25.

III und mit einer kleinen Standplatte anstelle des Standrings hergestellte Kragenschüssel von claudischer Zeit an zu einer eigenen Standardform, die nicht mehr als TS-Imitation bezeichnet werden kann (**D.5,33–34**).

In der Ostschweiz (Region F) wurden im späteren 1. und früheren 2. Jahrhundert nicht nur Schüsseln der Form Drack 21 – die damals der zeitgleichen TS-Form Drag. 29 sehr ähnlich sahen – (s. Kap. 5.1.4) in Technik II und III mit senkrechten Barbotinefäden und mit kleinen Blättchen «reliefartig» verziert, sondern auch der Terra sigillata-Form Drag. 30 entlehnte Formen (**F.17,8**; Abb. 56,2), die Drack 1945 nicht klassiert hatte.

*Ausgewählte Literatur – TS-Imitation*

C. Wells in: *Conspectus*; C. Bémont in: Duval et al. 1990, 73–88; SFECAG 1992; Desbat et al. 1996.

Produktion im Gebiet der heutigen Schweiz (= helvetische TS-Imitation):

- **grundlegend** Drack 1945.
- **Lausanne**: Laufer 1980; Luginbühl/Schneiter 1994; Luginbühl 1994.
- **Martigny**: Tissot 1983.
- **Yverdon**: Drack 1945; Kasser 1993.
- **Avenches**: Castella/Meylan Krause 1994, AV213.
- **Bern**: Ettliger/Roth-Rubi 1979, 88; Laufer 1980, 63.
- **Augst**: Furger 1991.
- **Laufen-Müschhag**: Martin-Kilcher 1980.
- **Baden**: Roth-Rubi 1983.

collerette avec pied plat et presque exclusivement produite en technique III devient, depuis l'époque de Claude, une forme standard qui ne peut plus être considérée comme une imitation de TS (**D.5,33–34**).

Dans l'est de la Suisse (région F), à la fin du I<sup>er</sup> et au début du II<sup>e</sup> siècle, on décore non seulement la forme indigène Drack 21 en technique II et III (cf. chap. 5.1.4) – forme qui ressemble alors beaucoup au type contemporain TS Drag. 29 – avec des bandeaux de barbotine verticaux et des petites feuilles en relief, mais aussi des formes empruntées au type TS Drag. 30 (**F.17,8**; fig. 56,2) que Drack n'avait pas classées en 1945.

*Sélection bibliographique*

C. Wells in: *Conspectus*; C. Bémont in: Duval et al. 1990; SFECAG 1992; Desbat et al. 1996.

Production:

- Drack 1945.
- **Lausanne**: Laufer 1980; Luginbühl/Schneiter 1994; Luginbühl 1994.
- **Martigny**: Tissot 1983.
- **Yverdon**: Kasser 1993; Drack 1945.
- **Avenches**: Castella/Meylan Krause 1994, AV213.
- **Berne**: Ettliger/Roth-Rubi 1979, 88; Laufer 1980, 63.
- **Augst**: Furger 1991.
- **Laufen-Müschhag**: Martin-Kilcher 1980.
- **Baden**: Roth-Rubi 1983, 44.

S.E.

### 5.1.4 Diverse engobierte Keramik einheimischer Form (Drack 20–22 etc.)

(C. Schucany)

#### Definition

In der Kategorie «diverse engobierte Keramik einheimischer Form (Drack 20–22 etc.)» fassen wir Gefässe zusammen, die formal in der keltischen Keramik wurzeln und meist nur an der Aussenseite einen Überzug tragen. Es gehören dazu:

- Die für das Schweizerische Mittelland so charakteristischen Schüsseln mit mehr oder weniger ausgeprägtem Wandknick – Drack 20 (Abb. 9, **F.17,6**) und Drack 21 (Abb. 9, **A.8,6**; **A.11,8**; **F.17,8**) – oder mit halbkugeliger bis kugelförmiger Form – Drack 22 (Abb. 9, **B.4,21**) und Varianten. Sie wurden in den gleichen Techniken wie die TS-Imitation (s. Kap. 5.1.3) hergestellt, vor allem in den Techniken I und II. Bei guten Erhaltungsbedingungen ist an der Innenseite der Gefässe oft eine Verpichtung auszumachen.
- Die halbkugeligen, kugelförmigen und tonnenförmigen

### 5.1.4 Céramique engobée de forme indigène (Drack 20–22 etc.)

(C. Schucany)

#### Définition

Cette catégorie regroupe des récipients qui reprennent des formes du répertoire celtique et n'ont en règle générale un engobe que sur leur face externe. On y trouve:

- Les bols Drack 20 (fig. 9, **F.17,6**) et Drack 21 (fig. 9, **A.8,6**), aux parois plus ou moins carénées, de même que les Drack 22 (fig. 9, **B.4,21**) hémisphériques et leurs variantes, toutes ces formes étant caractéristiques du Plateau suisse. Ils ont été réalisés avec les techniques des imitations de terre sigillée (voir chap. 5.1.3), et particulièrement les techniques I et II. Lorsque les conditions de conservation sont bonnes, on retrouve fréquemment à l'intérieur des traces de poix.
- Les récipients hémisphériques ou en forme de tonnelet, portant également un revêtement à l'extérieur seulement, généralement rouge ou orange, moiré, appliqué à l'éponge. Dans de rares cas, ce revêtement peut être gris



Abb. 9. Diverse engobierte Keramik einheimischer Form (Drack 20–22 etc.): **F.17,6** Drack 20; **A.8,6** Drack 21 (frühe Form); **A.11,8** Drack 21 (späte Form); **F.17,8** Drack 21 (späte Variante der Ostschweiz); **B.4,21** Drack 22; **C.4,5** kugelige Form; **F.12,15** Napf; **D.12,3** Schüssel spätes 3. Jahrhundert. M. ca. 1:4.

Fig. 9. Diverses céramiques engobées de forme indigène (Drack 20–22, etc.): **F.17,6** Drack 20; **A.8,6** Drack 21 (forme précoce); **A.11,8** Drack 21 (forme tardive); **F.17,8** Drack 21 (variante tardive de Suisse orientale); **B.4,21** Drack 22; **C.4,5** forme globulaire; **F.12,15** jatte; **D.12,3** bol de la fin du III<sup>e</sup> siècle. Ech. env. 1:4.

Gefässe, deren meist roter oder orangefarbener geflammter, mit einem Schwämmchen aufgetragener, selten grauer Überzug ebenfalls nur aussen aufgetragen ist (Abb. 9, **C.4,5**). Wie in Lausanne nachgewiesen, wurden sie in den gleichen Werkstätten hergestellt wie die Schüsseln Drack 20–22 und die TS-Imitation. E. Ettliger hat diese Gefässe zwar der vierten Gruppe ihrer «rot überfärbten und geflammten Ware» zugerechnet, aber ihre Verwandtschaft mit den Schüsseln Drack 20–22 betont. Verglichen mit den Schüsseln Drack 20–22 sind sie deutlich seltener.

- Die s-förmigen, nur aussen mit Überzug versehenen Schüsseln aus Chur (Abb. 55,6)<sup>67</sup>.
- Die für das späte 3. Jahrhundert charakteristischen halbkugeligen Schüsseln mit leichtem Wandknick und geflammtem Überzug an der Aussenseite (Abb. 9, **D.12,3**).

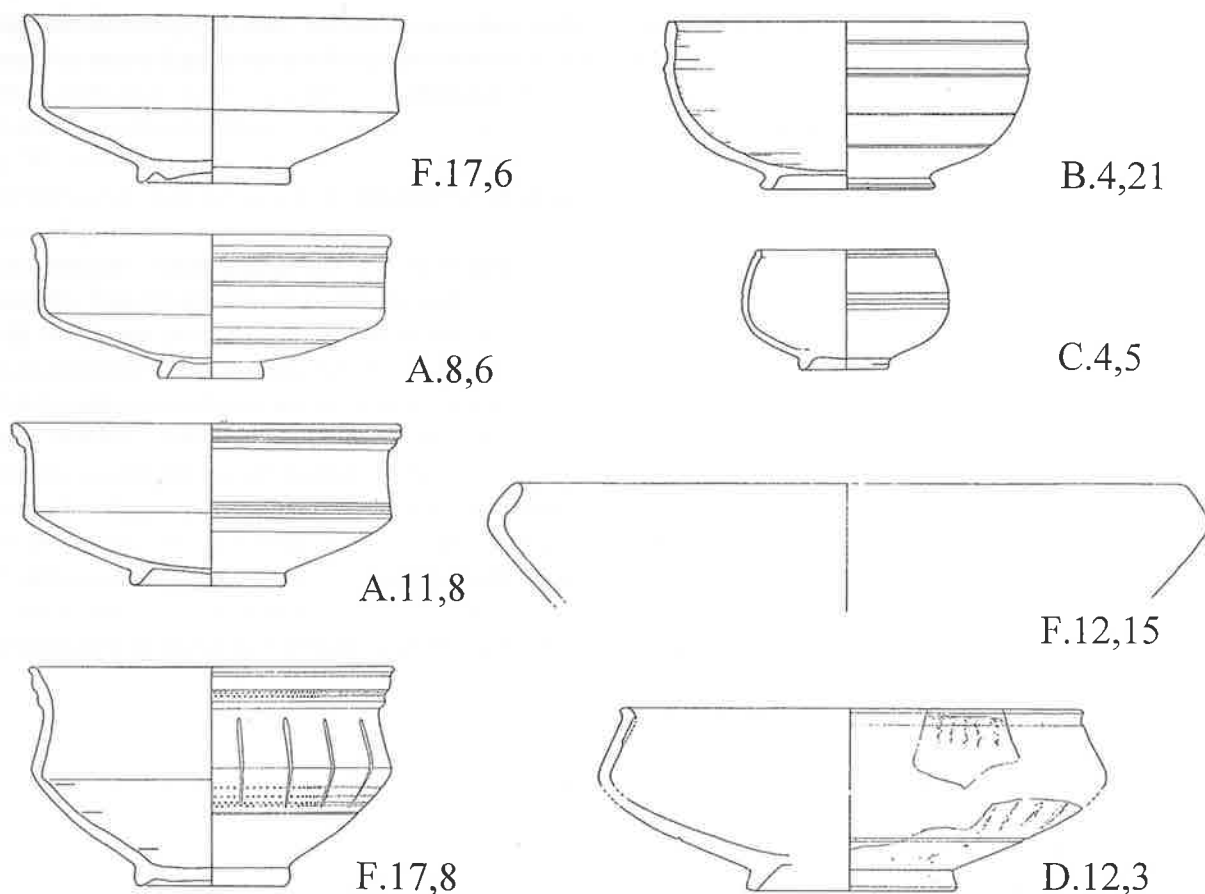
(fig. 9, **C.4,5**). Comme cela a pu être démontré à Lausanne, ces récipients étaient produits dans les mêmes ateliers que les récipients Drack 20–22 et les imitations de terre sigillée. Tout en signalant leur parenté avec les Drack 20–22, E. Ettliger les a tout de même classés dans un quatrième sous-groupe des «céramiques engobées rouge moiré». En comparaison avec les Drack 20–22, ces formes sont nettement moins fréquentes.

- Les jattes dites «en S» de Coire, également revêtues d'un engobe à l'extérieur seulement (fig. 55,6)<sup>84</sup>.
- Les récipients hémisphériques caractéristiques de la fin du III<sup>e</sup> siècle, légèrement carénés, avec un revêtement extérieur moiré (fig. 9, **D.12,3**).

Avec leur revêtement exclusivement externe, tous ces types s'inscrivent dans la tradition des Drack 20–22.

- En raison de leur forme, nous avons également rattaché à ce groupe les terrines dont le revêtement évoque

67 Hier wären auch die häufig mit Horizontalrillen verzierten, oft als «Eschenzer-Schüsseln» bezeichneten Gefässe der Ostschweiz (Abb. 52,3) einzureihen, die von B. Hedinger der Glanztonkeramik zugeordnet werden, obwohl sie nur aussen einen Überzug tragen. Sie kommen hell- und grautonig vor (s. auch F.16,21).

84 On pourrait également classer dans ce groupe les bols de type Eschenz, fréquemment ornés de cannelures horizontales. B. Hedinger a classé ces céramiques de Suisse orientale dans les revêtements argileux, même si elles n'ont un revêtement qu'à l'extérieur. On en trouve en céramique grise ou claire (voir aussi F.16,21).

- All diese Typen stehen mit dem nur aussen aufgetragenen Überzug in der Tradition der Schüsseln Drack 20–22.
- Aufgrund der Form haben wir auch die Näpfe hier eingereiht, deren allerdings beidseits aufgetragener Überzug stark an jenen der Schüsseln Drack 20–22 und der TS-Imitation erinnert (Abb. 9, **F.12,15**).

#### Produktionsorte

Wie erwähnt, stellte man diese Schüsseln und tonnenförmigen Gefässe in Lausanne-Vidy in den gleichen Werkstätten her wie die TS-Imitation. Die Produktion von Schüsseln Drack 20–22 ist ausserdem in Avenches, Solothurn, Laufen-Müschhag, Augst, *Vindonissa* und Baden belegt bzw. aufgrund verschiedener Hinweise wahrscheinlich zu machen, aber in allen grösseren Orten und Töpferzentren des Mittellandes anzunehmen. Beispiele mit geflammtem Überzug könnten auf eine Produktion der 11. Legion in *Vindonissa* hinweisen. In Chur hat man die Herstellung von Gefässen mit geflammtem Überzug nachweisen können (s. Kap. 7.8, Abb. 55).

#### Vorkommen

Schüsseln Drack 20–22 scheinen im Westen (Regionen A, B, C) etwas häufiger zu sein als im Osten (E, F, G) (s. Abb. 20). Sie sind mit annähernd gleichen Anteilen vom frühen 1. bis ins mittlere 2. Jahrhundert vertreten; im westlichen Mittelland (C) ist aber noch im späten 2. Jahrhundert mit Weiterentwicklungen zu rechnen. Anders in der Nordwestschweiz (D): In Augst kommen Schüsseln Drack 20–22 nur im früheren 1. Jahrhundert in vergleichbarem Ausmass vor, im Laufe des späteren 1. Jahrhunderts verschwinden sie nahezu. Im Tessin fehlen entsprechende Gefässe.

Gefässe mit geflammtem Überzug scheinen sich auf die Ostschweiz (Regionen E, F, G) zu beschränken; diese Art des Überzuges ist wohl auf den Einfluss der Keramik der 11. Legion zurückzuführen (s. auch Kap. 7.7.1).

#### Bemerkungen zu Entwicklung und Repertoire

Die fein gegliederte, halbkugelige Schüssel Drack 22 mit eingezogenem Band (Abb. 9, **B.4,21**) ist die ältere, kurzlebige Form und hauptsächlich in Ensembles des späten 1. Jahrhunderts BC und des frühen 1. Jahrhunderts AD vertreten. Sie ist meist helltonig und nur aussen engobiert. Die Schüssel Drack 21 mit Wandknick und profiliertem Rand (Abb. 9, **A.8,6; A.11,8; F.17,8**) erscheint noch im späten 1. Jahrhundert BC; auch sie ist

beaucoup celui des bols Drack 20–22 et des imitations de terre sigillée, même s'il y en a également à l'intérieur (fig. 9, **F.12,15**).

#### Lieux de production

Comme nous l'avons déjà signalé, ces bols et récipients en forme de tonnelet ont été fabriqués à Lausanne-Vidy dans les mêmes ateliers que les imitations de terre sigillée (chap. 5.1.3). La production de bols Drack 20–22 est en outre attestée, ou du moins très vraisemblable au vu de différents indices, à Avenches, Soleure, Laufen-Müschhag, Augst, *Vindonissa* et Baden, et devait probablement exister dans toutes les agglomérations de moyenne importance et dans tous les ateliers de potiers du Plateau suisse. Les exemplaires à un vernis moiré pourraient être une production de la 11<sup>e</sup> légion de *Vindonissa*. A Coire, la production de ces récipients est attestée (voir chap. 7.8, fig. 55).

#### Occurrences

Les bols Drack 20–22 semblent être un peu plus répandus dans l'ouest du pays (régions A, B, C) que dans l'est (E, F, G) (voir fig. 20). Ils se trouvent en quantités à peu près équivalentes du début du I<sup>er</sup> jusqu'au milieu du II<sup>e</sup> siècle AD; dans l'ouest du Plateau, on trouve encore des formes dérivées jusqu'à la fin du II<sup>e</sup> siècle. Il n'en va pas de même dans le nord-ouest de la Suisse (région D): à Augst, les Drack 20–22 ne se trouvent en proportions comparables qu'au début du I<sup>er</sup> siècle, et tendent à disparaître par la suite. Au Tessin, ce type de récipients n'existe pas.

Les récipients à revêtement moiré semblent se limiter à la Suisse orientale (régions E, F, G); ce type de vernis trouve probablement son influence dans la céramique de la 11<sup>e</sup> légion (voir aussi chap. 7.7.1).

#### Remarques sur l'évolution et le répertoire formel

Le bol hémisphérique Drack 22 à bandeau concave (fig. 9, **B.4,21**) est la forme la plus ancienne: sa durée de vie est brève, puisqu'il est principalement attesté de la fin du I<sup>er</sup> siècle BC au début du I<sup>er</sup> siècle de notre ère. Le plus souvent, ce type de bols a une pâte claire et un revêtement externe seulement. Le Drack 21 caréné à bord profilé (fig. 9, **A.8,6; A.11,8; F.17,8**) fait déjà son apparition à la fin du I<sup>er</sup> siècle BC; là aussi, il s'agit principalement de pâte claire à revêtement externe rouge. Vers le milieu du I<sup>er</sup> siècle AD, les récipients carénés à bord non délimité Drack 20 (fig. 9, **F.17,6**), généralement réalisés en tech-



vorwiegend helltonig und nur aussen mit einem roten Überzug versehen. Um die Mitte des 1. Jahrhunderts tritt vermehrt die meist in der schwarzen Technik II oder III gehaltene Knickwandschüssel mit ungegliedertem Rand, Drack 20 (Abb. 9, **F.17,6**), auf, die in Baden aber schon in frühüberischer Zeit belegt ist (**F.1,9–10**). In der Westschweiz (Regionen A, B, C) kommen vor allem Drack 21 und, in geringerer Menge, Drack 22 vor, während Drack 20 selten ist. Wie bei der TS-Imitation spielt die schwarze Technik hier kaum eine Rolle, auch wenn Drack 20 häufiger mit schwarzem Überzug versehen ist. Anders in der Ostschweiz (Regionen E, F, G): Neben der auch dort un-  
gemein häufigen Schüssel Drack 21 tritt die meist schwarze Schüssel Drack 20 ebenfalls stark in Erscheinung; die halbkugelige Schüssel Drack 22 ist auch hier eher selten. Die in der 2. Hälfte des 1. Jahrhunderts erscheinende halbkugelige Schüssel unterscheidet sich vom frühen Typ Drack 22 durch das Fehlen des eingezogenen Bandes; sie dürfte aber eine Weiterentwicklung desselben darstellen.

Die Entwicklung bei Drack 21 vom geraden, klar gegliederten Profil (Abb. 9, **A.8,6**) zum nach aussen geknickten, gerillten Rand (Abb. 9, **A.11,8**), der ab dem 3. Viertel des 1. Jahrhunderts die Frühform ablöst, ist allenthalben festzustellen. In der Ostschweiz, vor allem in Oberwinterthur und weiter östlich, gesellen sich weitere spätere, meist grautönige Ausformungen hinzu (Abb. 9, **F.17,8**): mit geriefeltem Rand und/oder mit senkrecht aufgelegten Tonwülsten, Verzierungsarten, die unter dem Einfluss der Reliefschüsseln Drag. 29 und Drag. 30 entstanden sein könnten (s. auch Kap. 5.1.3). Auch bei der einfachen Schüssel Drack 20 ist, wie in Baden nachgewiesen (s. Kap. 7.7.2), mit einer formalen Entwicklung zu rechnen.

Die mit Überzug versehenen Nöpfe sind selten und treten lediglich in der 1. Hälfte des 1. Jahrhunderts auf.

*Ausgewählte Literatur – Diverse engobierte Keramik*

Definition: Drack 1945, 92–100; Ettliger/Simonett 1952, 58–59; 74–76; Ettliger/Bögli 1963, 180 Taf. 4,3–7; Meyer-Freuler 1974, 23–24, Taf. 3,69–71; Paunier 1981, 216–217; Hochuli-Gysel et al. 1986, 84–85; 99–102; Luginbühl 1994, 50, types 5.2.1, 5.4, 5.5, 10.1; Schucany 1996, 118–122.

Produktion:

- Lausanne: Laufer 1980; Luginbühl 1994.
- Avenches: Castella/Meylan Krause 1994, AV128.
- Solothurn: Kap. 7.4.3.
- Laufen-Müschhag: Martin-Kilcher 1980, 72–76 Abb. 29, 9–12.
- *Vindonissa*: Kap. 7.6.
- Baden: Kap. 7.7.2.
- Chur: Kap. 7.8.

nique grise II ou III, apparaissent en nombre; à Baden, ils sont déjà attestés au début de l'époque tibérienne (**F.1,9–10**). Dans l'ouest de la Suisse, on trouve avant tout des Drack 21, et dans une moindre mesure des Drack 22, alors que les Drack 20 sont rares. Comme pour les imitations de terre sigillée, la technique grise est faiblement présente, sauf dans le cas des Drack 20, qui comportent généralement un vernis noir. La situation n'est pas la même dans l'est du pays (régions E, F, G): aux côtés des Drack 21, extrêmement bien représentés, les Drack 20, généralement en technique grise, sont également très fréquents; les bols Drack 22 y sont aussi plutôt rares. Le bol hémisphérique de la seconde moitié du I<sup>er</sup> siècle se distingue des Drack 22 précoces par l'absence de bandeau concave; il s'agit cependant certainement d'une évolution de la même forme.

L'évolution du Drack 21 d'un profil vertical (fig. 9, **A.8,6**) vers un bord cannelé déversé vers l'extérieur (fig. 9, **A.11,8**), qui remplace la forme précoce à partir du III<sup>e</sup> quart du I<sup>er</sup> siècle, est attestée partout. En Suisse orientale, particulièrement depuis Oberwinterthur, de nouvelles formes dérivées, généralement en pâte grise, se développent ultérieurement (fig. 9, **F.17,8**): elles comportent un bord cannelé et des bourrelets verticaux, décors qui pourraient trouver leur origine dans ceux des Drag. 29 et 30 (voir aussi chap. 5.1.3). Même le simple Drack 20 subit une évolution formelle, comme on a pu le mettre en évidence à Baden (chap. 7.7.2).

Les écuelles vernissées sont rares et ne se trouvent que dans la première moitié du I<sup>er</sup> siècle.

*Sélection bibliographique*

Définition: Drack 1945, 92–100; Ettliger/Simonett 1952, 58–59; 74–76; Ettliger/Bögli 1963, 180 pl. 4,3–7; Meyer-Freuler 1974, 23–24 pl. 3,69–71; Paunier 1981, 216s.; Hochuli-Gysel et al. 1986, 84s.; 99–102; Luginbühl 1994, 50, types 5.2.1, 5.4, 5.5, 10.1; Schucany 1996, 118–122.

Production:

- Lausanne: Laufer 1980; Luginbühl 1994.
- Avenches: Castella/Meylan Krause 1994, AV128.
- Soleure: chap. 7.4.3.
- Laufen-Müschhag: Martin-Kilcher 1980, 72–76 fig. 29,9–12.
- *Vindonissa*: chap. 7.6.
- Baden: chap. 7.7.2.
- Coire: chap. 7.8.

C.M.C.

### 5.1.5 Dünnwandkeramik

(A. Hochuli-Gysel)

#### Definition

Unter diesem Begriff werden in der Regel importierte Gefässe zusammengefasst, die sich meistens durch eine ausgeprägte Dünnwandigkeit, eine feine Tonqualität und eine spezielle Oberflächenbehandlung auszeichnen. Diese kann aus einer feinen Glättung der Oberfläche, aus einem gleich- oder andersfarbigen Überzug (eine Variante ist Bleiglasur) und/oder einem Dekor bestehen. Der Dekor ist erhaben (Barbotine, Model, Appliken) oder vertieft (Kerb- und Stempeldekor).

Es handelt sich mehrheitlich um Trinkgeschirr: Schälchen und Becher mit und ohne Henkel. Kleine Teller und Krüglein sind selten. Ein Teil dieser Gefässe imitiert in Form und Dekor Metallvorbilder. Sowohl die Herstellungstechnik wie die meisten Formen haben mediterranen Charakter und Ursprung, wodurch diese Gruppe mit zu den aussagekräftigsten Zeugnissen der Romanisierung im Bereich des Keramikspektrums gehört (dazu auch Kap. 6).

#### Produktionsorte

Produktionsorte sind im 1. Jahrhundert BC bekannt in Mittelitalien (glasierte Keramik) und Oberitalien (Aco-Becher, sog. Sarius-Tassen, padanische Dünnwandkeramik, glasierte Keramik), ab augusteischer Zeit auch in Lyon und Vienne (glasierte Keramik, Aco-Becher, tongrundige Becher). Im 1. Jahrhundert AD stellten verschiedene Ateliers in Mittel- und Oberitalien, Lyon, Süd- und Mittelgallien, Spanien sowie im Rheinland Dünnwandkeramik verschiedenster Art her. Die regionalen Töpfereien haben derart feine Keramik nicht hergestellt.

#### Vorkommen

Dünnwandkeramik kommt in geringen Mengen ab der 2. Hälfte des 1. Jahrhunderts BC vor, zuerst auf der Alpensüdseite, in der Westschweiz, vereinzelt in Graubünden und in frühen Zentren der anderen Regionen. Ab tiberischer Zeit kann sie je nach Region und Fundort einen beachtlichen Bestandteil des Trinkgeschirrs stellen, insbesondere im 2. und 3. Viertel des 1. Jahrhunderts. Die höchsten Anteile (bis 4,6%) sind im Tessin (Region H; hier vor allem Grabfunde) und in Chur (Region G; nur

### 5.1.5 Céramique à parois fines

(A. Hochuli-Gysel)

#### Définition

En règle générale, on rassemble sous cette appellation des récipients importés qui se distinguent le plus souvent par la grande finesse des parois, une pâte particulièrement fine et un traitement spécifique de la surface. Celle-ci peut comporter un lissage, un revêtement de la même ou d'une autre couleur (la glaçure plombifère constitue une variante) et/ou un décor, soit en relief (barbotine, moulé, appliques) soit en creux (guillochis, incisions).

Il s'agit la plupart du temps de vases à boire: petites coupes et gobelets, avec et sans anse. Les petites assiettes et les petites cruches sont rares. Une partie de ces récipients imite la forme et le décor de modèles en métal. La technique de production aussi bien que la plupart des formes trahissent une origine méditerranéenne; ce groupe appartient donc aux témoignages les plus caractéristiques de la romanisation dans l'éventail de la céramique (à ce propos, cf. aussi chap. 6).

#### Lieux de production

Les lieux de production sont connus au I<sup>er</sup> siècle BC en Italie du Centre (céramique à glaçure plombifère) et en Italie septentrionale (gobelets d'Aco, tasses dites «de Sarius», céramique à parois fines padane, céramique à glaçure plombifère), dès l'époque d'Auguste à Lyon et à Vienne (céramique à glaçure plombifère, gobelets d'Aco, gobelets sans revêtement). C'est au I<sup>er</sup> siècle AD que différents ateliers en Italie centrale et septentrionale, à Lyon, en Gaule du Sud et du Centre, en Espagne ainsi que dans la région du Rhin produisent diverses sortes de céramique à parois fines. Les ateliers régionaux n'ont pas connu un tel type de production.

#### Occurrences

La céramique à parois fines apparaît en quantité limitée dès la seconde moitié du I<sup>er</sup> siècle BC, d'abord sur le versant sud des Alpes, dans l'ouest de la Suisse, de façon isolée aux Grisons et dans les sites précoces des autres régions. Dès l'époque de Tibère elle peut, selon la région et le site, représenter une part importante de la vaisselle à boire, particulièrement dans le II<sup>e</sup> et le III<sup>e</sup> quart du I<sup>er</sup> siècle. Les proportions les plus élevées (jusqu'à 4,6%)

Siedlungsfunde) zu verzeichnen, während sie in Baden und *Vindonissa* um die 3%, im Genferseegebiet 1–2%, in Augst jedoch nur gerade 1% erreichen. Abgesehen von der Zufälligkeit in der Zusammensetzung ausgezählter Komplexe werden sowohl die Lage am Verkehrsnetz als auch der Charakter des Fundplatzes eine Rolle gespielt haben.

#### *Aco-Becher und verwandte Waren*

Die Produktion dieser für früh- und mittelaugusteische Kontexte typischen Becher wird in Oberitalien sowie in Vienne und Lyon spätestens um 30 BC aufgenommen. Die grossenteils modelgeformten Becher sind mit geometrischen oder figurlichen Motiven dekoriert und z.T. vom Formschüsselhersteller signiert (z.B. **A.2,18**; Abb. 59,1). Charakteristisch sind der hell- bis orangebraune, feine und hart gebrannte Ton. Die Oberfläche ist tongründig, seltener engobiert oder vereinzelt mit Bleiglasur überzogen.

Vorkommen: Westschweiz, Tessin und frühe Zentren wie Genf (**A.2,18–19**; **A.7,2**), Basel (**D.1,10–14**), *Vindonissa* (**E.1,6**; **E.2,6–11**), Zürich-Lindenhof (Abb. 45,1), Chur (Abb. 58,1–3). Die Aco-Becher aus Genf, Basel und Zürich sind Fabrikate aus Lyon<sup>68</sup>. Einer verwandten Gruppe gehört die z.B. in Chur gefundene Dünnwandkeramik mit eingetieftem Muster an, deren Herkunft unbekannt ist (s. Kap. 7.8).

#### *Padanische Dünnwandkeramik und verwandte Waren*

Ins späte 1. Jahrhundert BC datiert die sog. padanische Dünnwandkeramik, die in zwei stets hart gebrannten Fabrikaten vorkommt: 1. helltonig, sehr feinkörnig, mit feiner geglätteter Oberfläche und Kerbband-Dekor (Eierschalenware); 2. braun, rot bis grau, mit feiner weisser Magerung, Oberfläche rauh mit Griessbewurf.

Bisher ist diese Keramik vor allem im Wallis bekannt (**B.2,2–3**; **B.3,6–7**; **B.4,22–25**), vereinzelt auch im Tessin (vgl. Region H).

Eine ähnliche Produktion stammt auch aus dem Rhonetal und erreichte vor allem Genf (**A.1,1**; **A.2,16–17.19**).

Beide Produktionen sind nicht mit den etwas jüngeren norditalischen Fabrikaten (s. unten) zu verwechseln.

#### *Norditalische dunkle Dünnwandkeramik*

Es handelt sich meist um kleine, sehr dünnwandige Trinkschalen, seltener um Becher in einem hell- bis dunkelgrauen, sehr harten Fabrikat, mit und ohne grauen bis schwarzen Überzug (Abb. 58, 5–12). Kerbmuster sind typisch. In der Südschweiz (**H.2,9–12**; **H.3,5**; **H.4,4**), im Wallis (**B.5,15–17**) und im rätschen Alpengebiet (**G.4,5**)

ont été observées au Tessin (région H; surtout dans un contexte funéraire) et à Coire (région G; seulement dans un contexte d'habitat), alors qu'elles atteignent environ 3% à Baden et à *Vindonissa*, 1–2% dans le bassin lémanique, et seulement 1% à Augst. Abstraction faite du hasard dans la composition des ensembles recensés, la position des sites sur le réseau des voies de communication aussi bien que leur caractère ont certainement joué un rôle important.

#### *Gobelets d'Aco et céramiques apparentées*

La production de ces gobelets, typiques des contextes du début et du milieu de l'époque augustéenne est attestée en Italie du Nord, comme à Vienne et à Lyon au plus tard en 30 BC. Ces gobelets, majoritairement fabriqués au moule, sont décorés de motifs géométriques et figurés, et signés en partie par le producteur du moule (par ex. **A.2,18**; fig. 59,1).

Une pâte fine et bien cuite, brun clair à brun orangé, les caractérise. La surface est généralement brute, plus rarement revêtue d'un engobe ou, dans des cas isolés, d'une glaçure plombifère.

Occurrences: dans l'ouest de la Suisse et dans des centres précoces comme Genève (**A.2,18–19**; **A.7,2**), Bâle (**D.1,10–14**), *Vindonissa* (**E.1,6**; **E.2,6–11**), Zurich-Lindenhof (fig. 45,1), Coire (fig. 58,1–3). Les gobelets d'Aco de Genève, Bâle et Zurich sont des fabrications lyonnaises<sup>85</sup>. La céramique à parois fines avec décor en creux trouvée par ex. à Coire appartient à un groupe voisin dont l'origine reste inconnue (cf. chap. 7.8).

#### *Céramique padane à parois fines et céramiques apparentées*

La céramique padane à parois fines date de la fin du I<sup>er</sup> siècle BC; on distingue deux qualités, toutes deux bien cuites: 1. à pâte claire, à grains très fins, avec une surface finement lissée et un décor guilloché («vases coquille d'œuf»); 2. à pâte brune, rouge à grise, avec un fin dégraissant blanc, une surface rugeuse et un décor sablé.

Jusqu'à présent, cette céramique est surtout connue en Valais (**B.2,2–3**; **B.3,6–7**; **B.4,22–25**).

Une production similaire, originaire de la vallée du Rhône, atteint surtout Genève (**A.1,1**; **A.2,16–17.19**).

Ces deux productions ne doivent pas être confondues avec celles du nord de l'Italie, un peu plus précoces (cf. ci-dessous).

#### *Céramique fine à pâte sombre de l'Italie du Nord*

Il s'agit pour la plupart de petits bols à boire, à parois très fines, plus rarement de gobelets très résistants, gris

68 Desbat et al. 1996, 233ff.

85 Desbat et al. 1996, 233ss.

ist diese Keramik während des ganzen 1. Jahrhunderts AD gut vertreten. Auch in *Vindonissa* (E.2,12; E.3,21) und in der Ostschweiz (F.20,3) ist sie präsent.

#### *Dünnwandkeramik aus Lyon*

Typisch sind der hellbeige, manchmal gelbliche bis leicht grünliche, feinkörnige Ton sowie der oft unregelmässig dick aufgetragene und dadurch unterschiedlich intensiv wirkende braune Überzug. Unter den Dekorationen dominieren Griessbewurf, Barbotine, «Brombeer»-Appliken.

Diese Fabrikate gelangen ab dem 2. Viertel des 1. Jahrhunderts in alle Regionen ausser ins Tessin. Im Wallis ist die Ablösung von den padanischen Importen zu diesem Zeitpunkt besonders gut erkennbar (s. Kap. 7.3 und etwa B.5,18).

#### *Diverse Fabrikate: Mittelitalien, Spanien*

Wohl aus Mittelitalien stammen hell- bis orangetonige Fabrikate mit Griessbewurf, seltener Barbotinedekor, die manchmal einen orangen Überzug tragen. Sie wurden bisher in Chur (Abb. 58,14–16) und Baden (F.3.33) beobachtet.

Importe spanischer Feinkeramik sind rar und beispielsweise in Genf, Augst (D.4,16), *Vindonissa* (E.3,18–20; E.7,5–6) und Chur nachzuweisen.

#### *Bleigliasierte Dünnwandkeramik*

Bleigliasierte Dünnwandkeramik wird immer speziell vermerkt; bleigliasierte Aco-Becher wurden bereits erwähnt.

Glasierte Keramik wurde ab dem 1. Jahrhundert BC in Kleinasien in grösserem Stil hergestellt und gelangte, wenn auch selten, bis in den Westen des römischen Reiches. Es handelt sich um modelverzierte Trinkgefässe mit meist reicher Dekoration, die Edelmetallgeschirr nachgebildet sind. Die Glasur ist immer beidseits aufgetragen und ihre Farbe meistens innen gelb, aussen grün. Wir kennen in augusteischer bis tiberischer Zeit einzelne Importe aus Kleinasien in *Vindonissa*, vielleicht in Oberwinterthur und in Chur.

Sehr ähnliche, etwas jüngere Produktionen stammen aus Oberitalien, woher sie wohl vor der Mitte des 1. Jahrhunderts AD ins Tessin (Abb. 61,4) und zuweilen auch in Orte nördlich der Alpen gelangten (z.B. *Vindonissa*, Oberwinterthur, Chur).

In Oberitalien wurde zur gleichen Zeit, aber wohl in andern Töpfereien, weitere glasierte Keramik hergestellt: In augusteischer bis tiberischer Zeit Aco-Becher und Gefässe in der Art der sog. Sarius-Tassen; erst der 2. Hälfte

clair à gris foncé, avec ou sans revêtement gris à noir (fig. 58,5–12). Les décors guillochés sont typiques. Cette céramique est bien représentée dans le sud de la Suisse (H.2,9–12; H.3,5; H.4,4), en Valais (B.5,15–17) et dans la région rhétique des Alpes (G.4,5) durant tout le I<sup>er</sup> siècle AD. Elle est aussi présente à *Vindonissa* (E.2,12; E.3,21) et dans l'est de la Suisse (F.20,3).

#### *Céramique à parois fines de Lyon*

Une pâte à grains fins, beige clair, parfois jaunâtre à légèrement verdâtre, un épais revêtement souvent appliqué irrégulièrement, et d'un brun d'une intensité variable, caractérisent ce type de céramique. Parmi les décors dominant le décor sablé, la barbotine et les appliques à petits grains en relief («framboise»).

Ces fabrications atteignent toutes les régions dès le deuxième quart du I<sup>er</sup> siècle AD à l'exception du Tessin. En Valais, la distinction avec les importations padanes est, à cette époque, particulièrement nette (cf. chap. 7.3; par ex. B.5,18).

#### *Fabrications diverses: Italie centrale, Espagne*

Les fabrications de coloration claire à orangé avec décor sablé, plus rarement à la barbotine, comportant parfois un revêtement orangé, sont originaires d'Italie centrale. Elles ont été observées jusqu'ici à Coire (fig. 58,14–16) et à Baden (F.3.33).

Les importations de céramique fine espagnole sont rares. Nous en avons néanmoins des occurrences par exemple à Genève, à Augst (D.4,16), à *Vindonissa* (E.3,18–20; E.7,5–6) et à Coire.

#### *Céramique à glaçure plombifère*

La céramique à glaçure plombifère est toujours mentionnée spécialement; par exemple, les gobelets d'Aco à glaçure plombifère ont déjà été cités comme tels.

La céramique à glaçure plombifère a été produite sur une très grande échelle en Asie Mineure dès le I<sup>er</sup> siècle BC et se propagea, bien que rarement, jusque dans l'empire romain occidental. Il s'agit de récipients à boire moulés, comportant le plus souvent un décor en relief imitant la vaisselle de métal précieux. La glaçure est toujours appliquée des deux côtés de la paroi et sa couleur est la plupart du temps jaune à l'intérieur, verte à l'extérieur. Nous connaissons, depuis l'époque augustéenne jusqu'à celle de Tibère, des importations isolées d'Asie mineure à *Vindonissa*, peut-être à Oberwinterthur et à Coire.

Des productions très semblables, un peu moins précoces, proviennent du nord de l'Italie d'où elles atteignent, bien avant le milieu du I<sup>er</sup> siècle AD, le Tessin (fig.

des 1. Jahrhunderts AD gehört wohl eine Reihe von weiteren Formen (Krüge, Amphoretten) an (Abb. 61, 4–6). Bei diesen Fabrikaten kommen Formschüsselreliefs sowie Barbotinedekor vor. Die Glasuren sind häufig nur aussen aufgetragen. Solche Importe sind besonders im Tessin, vereinzelt im rätischen Alpengebiet, in Baden und vielleicht in der Westschweiz anzutreffen.

Eine weitere Produktionsstätte glasierter Keramik kann im frühen 1. Jahrhundert AD in Lyon lokalisiert werden. Die Produkte sind noch wenig bekannt. Es ist möglich, dass einige Stücke aus der Westschweiz oder Baden aus Lyon stammen.

Die weitaus wichtigste Produktionsregion bleiglasierter Keramik des 1. Jahrhunderts AD in den Nordwestprovinzen war jedoch das Allier-Gebiet in Mittelgallien (Vichy, St-Rémy-en-Rollat, Lezoux u. a.). Diese Töpfereien exportierten spätestens ab tiberischer Zeit ein formen- und dekorreiches Geschirr. Nebst verschiedenen Trinkgefässen, Schüsseln und Tellern wurden auch Krüglein und Tiergefässe hergestellt, die als Balsamarien anzusprechen sind.

Die «Massenware» des 3. Viertels des 1. Jahrhunderts ist am besten bekannt: Oft handelt es sich um Becher mit Barbotinedekor aus beigebraunem bis beigem Ton, deren gelbgrüne bis gelbbraune, dünne Glasur beidseits aufgetragen ist. Insgesamt ist die Bandbreite dieser Fabrikate aber viel reicher. Der Ton kann hellbeige, zimtfarben oder orange sein, die Glasuren braun, gelb, orange oder fast schwarz.

Der Import aus Mittelgallien setzt im Untersuchungsgebiet ab tiberischer Zeit ein. Er ist besonders gut in Oberwinterthur-Unteres Bühl zu fassen. Die Blütezeit ist das 3. Viertel des 1. Jahrhunderts. Glasierte Keramik aus Gallien kommt aber häufig noch in Kontexten des frühen 2. Jahrhunderts vor. Sie ist häufiger in der Nordwest- (D.4,19–20) und Nordostschweiz (Lenzburg, *Vindonissa*, Baden, Oberwinterthur: F.15,23) sowie im rätischen Alpengebiet (Chur, Riom) als in der Westschweiz (*Petinesca*, Avenches, Genf). Im Tessin ist sie nicht belegt. Diese Verteilung zeigt vielleicht die gewählten Handelsrouten, vielleicht aber auch Grenzen von Absatzmärkten der verschiedenen Ateliers.

### *Unguentarien*

Aus Gründen der Vereinfachung werden auch Unguentarien aus Ton (Typen Haltern 30 und 31) zur Dünnwandkeramik gezählt. Sie sind in frühkaiserzeitlichen Kontexten regelmässig, wenn auch selten belegt, z.B. in *Vindonissa* (E.6,9), Chur (G.2,2)<sup>69</sup>, Avenches usw. Es handelt sich um Gefässe, die Verpackungen von flüssigen

61,4) et parfois des sites au nord des Alpes (par ex. *Vindonissa*, Oberwinterthur, Coire).

En Italie septentrionale, d'autres céramiques à glaçure plombifère sont produites à la même époque mais sans doute dans d'autres officines: de l'époque augustéenne jusqu'à celle de Tibère des gobelets d'Aco (fig. 61,5) et des récipients à la manière des tasses dites de Sarius (fig. 61,8); c'est seulement à la seconde moitié du I<sup>er</sup> siècle AD qu'appartient, sans doute, une série de formes plus tardives (cruches, petites amphores). Parmi ces fabrications apparaissent des reliefs moulés ainsi que des décors à la barbotine. Ce n'est souvent qu'à l'extérieur du vase que les glaçures sont appliquées. De telles importations se rencontrent particulièrement au Tessin, de manière isolée dans la région rhétique des Alpes, à Baden et peut-être dans l'ouest de la Suisse.

Au début du I<sup>er</sup> siècle AD, un autre lieu de production de céramique à glaçure plombifère peut être localisé à Lyon. Les productions sont encore peu connues. Il est possible que quelques pièces de l'ouest de la Suisse ou de Baden proviennent de ce centre.

Le centre de production de céramique plombifère de loin le plus important du I<sup>er</sup> siècle AD dans les provinces du nord-ouest se situe dans l'Allier, au centre de la Gaule (Vichy, St-Rémy-en-Rollat, Lezoux, notamment). Ces ateliers exportent, au plus tard à partir de l'époque tibérienne, une vaisselle riche en formes et en décors. A côté des différents récipients à boire, bols et assiettes, on produit aussi de petites cruches et des récipients zoomorphes qui ont servi de balsamaires.

C'est la «production en masse» du troisième quart du I<sup>er</sup> siècle qui nous est la mieux connue: il s'agit souvent de gobelets avec décor à la barbotine, à pâte brun beige à beige, dont la fine glaçure jaune vert à jaune brun est appliquée sur les deux faces de la paroi. Mais, dans l'ensemble, la gamme de ces fabrications est beaucoup plus riche. La pâte peut être beige clair, couleur cannelle ou orangée, les glaçures brunes, jaunes, orangées ou presque noires.

Les importations de la Gaule du Centre débutent dès l'époque tibérienne. Elles sont particulièrement bien représentées à Oberwinterthur-Unteres Bühl. C'est dans le troisième quart du I<sup>er</sup> siècle AD que se situe l'apogée de cette production, même si la céramique à glaçure plombifère provenant de Gaule apparaît encore souvent dans des contextes du début du II<sup>e</sup> siècle. Elle est la plus courante dans le nord-ouest (D.4,19–20) et le nord-est de la Suisse (Lenzburg, *Vindonissa*, Baden, Oberwinterthur: F.15,23) ainsi que dans la région rhétique des Alpes (Coire, Riom) et à l'ouest du pays (*Petinesca*, Avenches,

<sup>69</sup> Hochuli-Gysel et al. 1986, 120; dies. 1991, 114.

Parfümessenzen waren. Diese Formen verschwanden noch vor der Mitte des 1. Jahrhunderts AD und werden bald durch entsprechende Glasgefäße ersetzt.

*Ausgewählte Literatur – Dünnwandkeramik*

Allgemein: Mayet 1975 (Spanien); Schindler-Kaudelka 1975; Greene 1978; Schindler-Kaudelka 1980; Hochuli-Gysel et al. 1996; Desbat et al. 1997 (Lyon).

Fabrikate:

- Aco-Becher und verwandte Waren: Vegas 1975; Lavizzari Pedrazzini 1983; dies. 1987; Desbat et al. 1996.
- Glasierte Keramik: Marabini Moevs 1973 (Italien); Hochuli-Gysel 1977 (Kleinasien); Corrocher 1983 (Mittelgallien); Desbat 1986 (Lyon); Maccabruni 1987 (Oberitalien); Symonds/Hatcher 1990 (Mittelgallien); Hochuli-Gysel 1998 (Mittelgallien).
- Unguentarien: Vegas 1975; Schindler-Kaudelka 1975.

Genève). Au Tessin, elle n'est pas attestée. Cette répartition révèle peut-être le choix des routes de commerce, mais peut-être aussi la limite des marchés des différents ateliers.

*Les balsamares*

Pour des raisons de simplification, les balsamares en argile (types Haltern 30 et 31) comptent aussi comme céramique à parois fines. Ils sont attestés régulièrement, mais rarement, dans des contextes du début de l'époque impériale, par ex. à *Vindonissa* (E.6,9), à Coire (G.2,2)<sup>86</sup> ou à Avenches. Ces récipients servaient d'emballage pour des produits de toilette et des parfums. Ces formes disparaissent déjà avant le milieu du I<sup>er</sup> siècle AD; elles seront bientôt remplacées par des récipients similaires en verre.

*Sélection bibliographique*

Généralités: Mayet 1975 (Espagne); Schindler-Kaudelka 1975; Greene 1979; Schindler-Kaudelka 1980; Hochuli-Gysel et al. 1996; Desbat et al. 1997 (Lyon).

Fabrications:

- Gobelets d'Aco et productions voisines: Vegas 1975; Lavizzari Pedrazzini 1983 et 1987; Desbat et al. 1996.
- Céramique à glaçure plombifère: Marabini Moevs 1973 (Italie); Hochuli-Gysel 1977 (Asie mineure); Corrocher 1983 (Gaule du Centre); Desbat 1986 (Lyon); Maccabruni 1987 (Italie septentrionale); Symonds/Hatcher 1990 (Gaule du Centre); Hochuli-Gysel 1998 (Gaule du Centre).
- Balsamares: Vegas 1975; Schindler-Kaudelka 1975.

S.E.

### 5.1.6 Glanztonkeramik

(C. Schucany)

Definition

Unter dem Begriff Glanztonkeramik fassen wir eine ganze Palette meist feinkeramischer Gefäße unterschiedlichster Form und meist regionaler Herkunft zusammen, die mit dem Tonüberzug eine mediterrane Technik übernommen hat. Sie kommt im späteren 1. Jahrhundert auf, wird ab der Mitte des 2. Jahrhunderts immer wichtiger und dominiert im 3. Jahrhundert. Ihr Anteil in einem Keramikensemble stellt ein ausgezeichnetes Hilfsmittel für die Datierung dar. Hinter der sehr weitgefassten Definition – sie reicht von Gefäßen mit mattem, teils mit Glimmer versehenem Überzug bis zu Gefäßen mit hochglänzendem Überzug – steckt die praktische Erfahrung, dass kleine Gefäßfragmente oft nicht ohne weiteres einer Form, wohl aber einer Gattung zugewiesen werden können, und dass bei schlechter Erhaltung der Überzug zwar festgestellt, nicht aber auf seine Qualität hin beurteilt werden kann.

### 5.1.6 Céramique à revêtement argileux

(C. Schucany)

Définition

Sous l'appellation de céramique à revêtement argileux (CRA, *Glanztonüberzug*), nous englobons une palette de récipients généralement en céramique fine de natures très diverses, le plus souvent issus d'une production régionale qui a repris une tradition méditerranéenne, à savoir le revêtement argileux. Ils font leur apparition à la fin du I<sup>er</sup> siècle AD, prennent de l'importance dans la seconde moitié du II<sup>e</sup> et sont prédominants au III<sup>e</sup> siècle. Leur proportion au sein d'un ensemble céramologique constitue un excellent indice pour sa datation. Le faciès très large – qui va de récipients à revêtement mat ou parfois micacé à des formes à vernis très brillant –, s'explique par le fait qu'il n'est pas toujours possible d'attribuer de petits fragments de récipients à telle ou telle forme, mais qu'on peut en revanche les rattacher à un type de production et qu'en dépit d'un mauvais état de conservation, la présence d'un revêtement peut être attestée, même si l'on ne peut pas porter de jugement sur sa nature exacte.

<sup>86</sup> Hochuli-Gysel et al. 1986, 120; 1991, 114.

Für eine weitergehende Analyse empfiehlt es sich, von den Gefäßformen auszugehen. Die Gefäße lassen sich grob in drei Formengruppen einteilen (Abb. 10), die nicht nur verschiedene Funktionen, sondern auch unterschiedlichen Traditionen entsprechen:

- Becher und Schüsseln mit Becherprofil, die sich aus dem spätkeltischen Formenschatz entwickelt haben dürften;
- Gefäße, die die gleichzeitigen importierten Sigillatartypen nachahmen;
- Gefäße, die den Formen der helltonigen Gebrauchskeramik entsprechen.

Die beiden letzten Formengruppen stehen in mediterraner Tradition. Da alle drei Gruppen in den gleichen Werkstätten hergestellt wurden, ist ihr Zusammenfassen in eine Kategorie durchaus sinnvoll.

Der Ton ist im allgemeinen orange, manchmal fein gemagert, und der Überzug in der Regel in Rottönen gehalten. Seltener sind grautonige Exemplare mit grauem oder schwarzem Überzug. Die Gefäße sind oft verziert. Am häufigsten sind Kerb- und Riefelbänder, gefolgt von Tonauflagen, vor allem in Form von Halbmonden, und eingestempelten Kreisaugenmustern (*décor oculé*), während Einschnittverzierung (Glasschliff-«Imitation») und andere Stempelmuster eher selten sind.

Ab dem 3. Jahrhundert erscheint Glanztonware, die anhand ihrer Machart als Import zu erkennen ist. Da sie wie die lokale bzw. regionale Glanztonkeramik dem gleichen, im ganzen Imperium verbreiteten Phänomen zuzurechnen ist, haben wir sie hier eingeordnet. Die Werkstätten der klingend hart gebrannten Gefäße, meist Niederbieber 33, mit rotem Ton und schwarzem, hochglänzendem Überzug werden im Rheinland und im Moselgebiet (Trier) vermutet, jene der Gefäße mit weißem Ton in Köln. Manche Becher tragen einen weißen, selten einen farbigen Barbotinedekor. Die in Savoyen, etwa Portout, hergestellte Ware zeichnet sich durch einen rötlichorangenen Ton und einen meist gut haftenden, glänzenden gleichfarbenen Überzug aus, der manchmal metallisch schimmert. Charakteristisch sind vor allem die Verzierungen: dreieckige Kerben, Stempelmuster, *décor oculé*, gestempelte Eierstäbe und eingedrückte pflanzliche Motive. In diese Gruppe ist auch die sog. *sigillée luisante* einzuordnen mit schwarzblauem, metallisierendem Überzug.

#### Produktionsorte

Bisher lässt sich in Lausanne-Vidy, Avenches, Bern-Enge, Studen-Petinesca, Solothurn, Augst, *Vindonissa*

Pour pousser l'analyse plus loin, il est préférable de partir des formes des récipients. Ceux-ci se répartissent en gros en trois groupes (fig. 10), de fonctions, mais aussi de traditions différentes:

- Gobelets et bols à profil de gobelets, très probablement hérités de la céramique de la fin de l'époque celtique.
- Récipients imitant des types de sigillée importés contemporains.
- Récipients reprenant les formes du répertoire de la céramique commune à pâte claire.

Les deux derniers groupes sont de tradition méditerranéenne. Le fait que tous trois soient produits dans les mêmes ateliers justifient cependant pleinement de les regrouper en une seule catégorie.

L'argile est en règle générale orange, avec parfois un dégraissant fin, et le revêtement dans les tons rouges. Les exemplaires à vernis gris ou noir sont plus rares. Les récipients comportent souvent des décors. Les plus fréquents sont les guillochis et les cannelures, suivis des décors à la barbotine (souvent des demi-lunes) et des décors oculés exécutés au poinçon; les décors gravés rappelant le travail du verre et les décors estampés sont plus rares.

Au III<sup>e</sup> siècle apparaît une céramique à revêtement argileux dont la technique de fabrication indique qu'il s'agit d'un produit importé. Dans la mesure où, comme les productions régionales et locales, elle est aussi répandue dans tout l'Empire, nous l'avons intégrée ici. Les ateliers où ont été fabriqués ces récipients, généralement du type Niederbieber 33, à pâte très dure, rouge, et à revêtement noir brillant, se trouvaient probablement en Rhénanie et dans la Moselle (Trèves), tandis que les récipients à pâte blanche devaient être produits à Cologne. Certains gobelets ont un décor à la barbotine blanc, ou rarement coloré. La céramique de la région de Portout, en Savoie, se caractérise par une pâte rouge orangé et un vernis généralement de bonne qualité, brillant et uniforme, avec parfois des reflets métallescents. Les décors, incisions triangulaires, décors estampés ou oculés, lignes d'oves et décors végétaux, sont particulièrement caractéristiques. On classe également la sigillée luisante à vernis bleu-noir métallisé dans ce groupe.

#### Lieux de production

Jusqu'à présent, la production de céramique à revêtement argileux est attestée à Lausanne-Vidy, Avenches, Bern-Enge, Studen-Petinesca, Soleure, Augst, *Vindonissa* et Seeb. On peut cependant supposer que ce type de céramique a été produit dans toutes les localités relative-

und Seeb die Produktion von Glanztonkeramik nachweisen, doch ist anzunehmen, dass diese Ware in allen grösseren Ortschaften bzw. Töpferzentren hergestellt wurde. Bemerkenswert ist, dass in unserem Gebiet keine marktbeherrschende Produktion entstehen konnte wie etwa in Trier und Köln für die nördlichen Gegenden Galliens und in Niedergermanien. Als Herkunftsgebiet des späten süd-gallischen Importes von Glanztonware kennen wir für unser Gebiet Savoyen (Portout; z.B. **D.13,5**).

## Vorkommen

Glanztonkeramik ist vor allem im westlichen Mittelland (Region C) ausserordentlich beliebt (s. Abb. 20); im 4. Jahrhundert scheint der Anteil dort noch anzusteigen. In Genf (Region A) liegt der Anteil im früheren 3. Jahrhundert zwar noch nicht so hoch, da ein Teil des Repertoires, nämlich die der Gebrauchskeramik entliehenen Formen, in der Machart der *céramiques fumigées* (s. Kap. 5.2.2) gehalten ist. In der 2. Hälfte des 4. Jahrhunderts lassen sich jedoch über 70% aller Keramikscherben der Glanztonware zuweisen. In der Ostschweiz (Regionen E, F, G) und der Region Basel (D) liegen die Werte in allen Zeiten deutlich niedriger.

Die im 3. und 4. Jahrhundert in unseren Gegenden auftretenden Importe aus dem Rheinland sind selten. In der Westschweiz (Regionen A, B, C) ist ab dieser Zeit mit dem Import aus Savoyen (Portout) zu rechnen.

## Bemerkungen zu Entwicklung und Repertoire

- *Überzug*: Der Überzug der Glanztonkeramik ist vorerst matt, manchmal zusätzlich mit Goldglimmer versehen. Es sind vorwiegend die von der Gebrauchskeramik entliehenen Formen, deren Überzug oft den Zusatz von Goldglimmer aufweist; bei den Bechern kommt dieser nur ganz vereinzelt vor. Gegen Ende des 1. Jahrhunderts erscheinen erste Stücke mit hochglänzendem Überzug, der im Laufe des 2. Jahrhunderts den matten verdrängt. Gegen Ende des 2. Jahrhunderts weist der Überzug vermehrt metallischen Glanz auf.

Es lassen sich deutliche regionale Unterschiede aufzeigen: Im westlichen Mittelland (Region C) spielt die Farbe des Überzuges von hellbraun über orange bis braun, selten dunkler. Grautonige Stücke mit schwarzem Überzug sind nur bei einzelnen Typen vertreten. Anders die Nordwestschweiz (Region D) und die östlichen Landesteile (Regionen E, F, G): Der Anteil grauer Exemplare ist hier z.T. markant höher, und auch die Farbe der oxydierend gebrannten Stücke ist mehrheitlich dunkler, mit rotbraunem bis dunkelbraunem Überzug.

ment importantes et dans tous les ateliers de potiers. On notera que chez nous, une production massive dominant le marché ne s'est pas développée comme ce fut le cas à Trèves ou à Cologne, qui alimentaient toutes les régions du nord de la Gaule et les provinces germaniques. Le lieu de production le plus proche de chez nous pour ces importations tardives de céramique à revêtement argileux sud-gauloise est la Savoie (Portout, par ex. **D.13,5**).

## Occurrences

La céramique à revêtement argileux connaît un succès particulièrement grand dans la partie occidentale du Plateau suisse (région C; voir fig. 20); elle semble encore augmenter en quantité au cours du IV<sup>e</sup> siècle. A Genève (région A), ce type de céramique se trouve en proportions moindres au début du III<sup>e</sup> siècle dans la mesure où une partie du répertoire, à savoir les formes issues de la céramique commune, est réalisée en céramique fumigée (voir chap. 5.2.2). Dans la seconde moitié du IV<sup>e</sup> siècle cependant, le revêtement argileux représente 70% de l'ensemble des céramiques. En Suisse orientale (régions E, F, G) et dans la région de Bâle (D), les proportions sont toujours plus faibles, quelle que soit la période considérée.

Les importations de Rhénanie présentes dans nos régions au III<sup>e</sup> et IV<sup>e</sup> siècles sont rares. Dans l'ouest de la Suisse (régions A, B, C), pour cette période, les importations viennent de Savoie (Portout).

## Remarques sur l'évolution et le répertoire formel

- *Revêtement*: le revêtement argileux est à la base un engobe mat auquel on rajoute parfois du mica doré. Ce dernier se trouve principalement sur les formes du répertoire de la céramique commune; sur les gobelets, on en trouve moins souvent.

Vers la fin du I<sup>er</sup> siècle apparaissent les premiers récipients à vernis brillant, qui remplacent progressivement le revêtement mat au cours du II<sup>e</sup> siècle. Vers la fin du II<sup>e</sup> siècle, les revêtements métallescents se font de plus en plus fréquents.

Il y a d'importantes différences régionales: dans l'ouest du Plateau suisse (région C), la couleur du revêtement va du beige au brun en passant par l'orange, et n'est que rarement foncée. Les pièces à pâte grise et vernis noir ne sont que rarement attestées. Il n'en va pas de même dans le nord-ouest de la Suisse (région D) et les contrées orientales du pays (régions E, F, G), où la proportion d'exemplaires à pâte grise est nettement plus élevée; de plus, même pour les pièces à cuisson oxydante, la couleur est plus sombre, le revêtement allant du brun rouge au brun foncé.



- *Formen:* Die mit Abstand wichtigste Form ist überall – auch im Tessin (Abb. 61,7) – der Becher. Erste Exemplare, nämlich eiförmige Becher mit kleinem, nach aussen gebogenem Rand, treten in Genf und im Wallis nach der Mitte des 1. Jahrhunderts, in Baden um 70/80 auf (Abb. 10, **F.4,10**). Er dürfte entweder den seit dem mittleren 1. Jahrhundert in unsere Gegenden importierten eiförmigen, meist begriessenen Becher mit kleinem, oft leicht gekehltem Trichterrand der Lyoner Ateliers nachgeahmt haben (z.B. **A.3,16**; s. Kap. 5.1.5), der im Mittelmeergebiet fremd ist, oder er führt wie der Lyoner Becher die Linie der oft auf dem Bauch verzierten, ganz in der Tradition der späten Latènezeit stehenden, eiförmigen Becher des früheren und mittleren 1. Jahrhunderts weiter (z.B. **F.3,44**). Für die zweite Möglichkeit spricht, dass die beiden Becher mit Überzug – der aus Lyon importierte und der lokal hergestellte Becher – gleichzeitig in den Schichten auftauchen und nicht zueinander verschoben, wie das bei der Nachahmung des einen Typs durch den anderen zu erwarten wäre.

Ebenfalls auf einheimische Tradition ist wohl die überall offenbar ziemlich seltene Schüssel mit Becherprofil zurückzuführen (Abb. 10, **F.10,9**).

Becher wie Schüssel sind auf dem Bauch verziert. Am häufigsten sind Kerb- und Riefelbänder (z.B. **C.12,34**), gefolgt von Tonauflagen, vor allem in Form von Halbmonden (z.B. **C.5,2–3**), bzw. *décor en barbotine* (z.B. **C.6,6**), und Kreisaugenmustern (z.B. **C.12,32**), während Einschnittmuster (z.B. **C.12,35**) eher selten sind. Bei den Mustern werden regionale Unterschiede vermutet – *décor oculé* etwa gilt als typisch westschweizerisch – doch ist dies in weiteren Untersuchungen für jede Zeitstufe im Einzelnen abzuklären.

Der frühe Becher mit eiförmiger Silhouette und kleinem, nach aussen gebogenem Rand (Abb. 10, **F.4,10**) entwickelt sich im Laufe des 2. Jahrhunderts zum Becher mit sog. rätischem Rand bzw. mit kurzem Hals (Abb. 10, **C.6,6**), der zum Becher Niederbieber 32 führt (z.B. **D.8,10**). Alle diese Typen sind im ganzen untersuchten Gebiet häufig. In Solothurn fällt ein Untertyp auf, dessen Lippe dreieckig verdickt ist (Abb. 10, **C.12,32**). Nach der Mitte des 2. Jahrhunderts entwickelt sich daraus der auch in der Westschweiz oft in schwarz gehaltene Hochhalsbecher Niederbieber 33, der mit dem immer länger werdenden Hals eine der Leitformen des 3. und 4. Jahrhunderts darstellt (Abb. 10, **C.12,36**; **D.12,6**).

Gegen Ende des 1. Jahrhunderts erscheinen Becher mit Karniesrand (Abb. 10, **C.5,3**), die bis ins frühere 3. Jahrhundert vorkommen. Sie sind im Mittelland ausserordentlich häufig, im Wallis, in Augst, in Genf und im rätischen Alpengebiet hingegen seltener.

Im mittleren 2. Jahrhundert erscheinen zwei weitere formal verwandte Typen: tonnenförmige Becher mit einwärts geneigtem, oft nach innen verdicktem Rand ähnlich

- *Formes:* les gobelets sont de loin les pièces les plus répandues, y compris au Tessin (fig. 61,7). Les premiers exemplaires, des gobelets ovoïdes à courte lèvre déversée vers l'extérieur, apparaissent à Genève et en Valais dans la seconde moitié du I<sup>er</sup> siècle, à Baden vers 70/80 AD (fig. 10, **F.4,10**). Il s'agit soit d'une imitation du gobelet à bord évasé légèrement cannelé produit à Lyon et importé dans nos régions à partir du milieu du I<sup>er</sup> siècle (voir par ex. **A.3,16**; chap. 5.1.5), soit de la reprise des gobelets ovoïdes de tradition tardo-laténienne produits dans la première moitié du I<sup>er</sup> siècle, qui ont eux-mêmes inspiré les gobelets de Lyon (voir par ex. **F.3,44**). Le fait que les deux types de gobelets à revêtement – ceux de Lyon comme ceux de production locale – apparaissent en même temps dans les couches, et non en décalage (comme on l'attend dans le cas où l'une des formes imite l'autre), parle en faveur de la seconde hypothèse.

Les bols à bord de gobelet, relativement rares, se rattachent également à la tradition indigène (fig. 10, **F.10,9**).

Gobelets et bols ont des décors sur leurs panses. Les plus fréquents sont les guillochis et les cannelures (par ex. **C.12,34**), suivis par les décors à la barbotine, souvent des demi-lunes (par ex. **C.5,2,3**; **C.6,6**), et les décors oculés (par ex. **C.12,32**); les décors gravés (par ex. **C.12,35**) sont plus rares. Au sein des décors aussi, de variations régionales semblent se dessiner, le décor oculé semblant par exemple être une caractéristique de l'ouest de la Suisse, mais une étude approfondie par période reste à faire.

Le gobelet ovoïde précoce à lèvre déversée (fig. 10, **F.4,10**) se développe au cours du II<sup>e</sup> siècle pour donner naissance au gobelet à bord dit «rhétique» et col court (fig. 10, **C.6,6**) qui aboutira à la forme Niederbieber 32. Ces types se trouvent tous fréquemment sur l'ensemble du territoire étudié. A Soleure existe un sous-type à lèvre triangulaire épaissie (fig. 10, **C.12,32**). Dès la seconde moitié du II<sup>e</sup> siècle se développent les gobelets à haut col Niederbieber 33 fréquemment réalisés en technique grise, y compris en Suisse occidentale: avec son col devenant de plus en plus haut, cette forme sera l'une des plus fréquentes au cours des III<sup>e</sup> et IV<sup>e</sup> siècles (fig. 10, **C.12,36**; **D.12,6**).

Vers la fin du I<sup>er</sup> siècle apparaissent les gobelets à bord en corniche (fig. 10, **C.5,3**) que l'on retrouve jusqu'au début du III<sup>e</sup> siècle. Ils sont extrêmement répandus sur le Plateau, mais sont en revanche plus rares en Valais, à Augst, à Genève ou dans les Alpes rhétiques.

Au milieu du II<sup>e</sup> siècle apparaissent deux formes voisines, les gobelets en forme de tonnelet à bord souvent renflé à l'intérieur proches du type Niederbieber 30 (fig. 10, **D.8,12**) et les gobelets tulipiformes à courte lèvre proches des Niederbieber 31 (fig. 10, **A.4,15**). Les premiers se trouvent particulièrement dans la région d'Augst, à *Vindonissa* et dans l'est du Plateau suisse,



Abb. 10. Glanztonkeramik. Keltische Formen: **F.4,10** eiförmiger Becher (frühe Form); **C.5,3** Becher mit Karniesrand; **C.6,6** Becher mit rätischem Rand; **C.12,32** Becher mit kurzem Hals; **C.12,36** Becher mit langem Hals (Niederbieber 33); **D.12,6** Niederbieber 33 (späte Form); **D.8,12** Niederbieber 30; **A.4,15** Niederbieber 31; **F.10,9** Schüssel mit Becherprofil. – Nachahmungen von Sigillata-Typen: **A.4,11** Drag. 37; **C.12,15** Drag. 38. – Formen der Gebrauchskeramik: **C.6,3** Teller; **C.5,6** Krug; **C.12,27** Schüssel mit glattem Horizontalrand (frühe Form); **C.6,5** Schüssel mit gerilltem Horizontalrand und Wandknick; **D.12,5** Schüssel mit gekehltem Horizontalrand und Wandknick; **D.9,10** Schüssel mit schwerem Horizontalrand (späte Form); **D.8,9** Schüssel mit Griffleiste. M. ca. 1:4.

Fig. 10. Céramique à revêtement argileux. Formes celtiques: **F.4,10** gobelet ovoïde (forme précoce); **C.5,3** gobelet à bord «en corniche»; **C.6,6** gobelet à bord «rhétique»; **C.12,32** gobelet à col court; **C.12,36** gobelet à haut col (Niederbieber 33); **D.12,6** Niederbieber 33 (forme tardive); **D.8,12** Niederbieber 30; **A.4,15** Niederbieber 31; **F.10,9** bol à profil de gobelet. – Types imitant la terre sigillée: **A.4,11** Drag. 37; **C.12,15** Drag. 38. – Formes de céramique commune: **C.6,3** plat; **C.5,6** cruche; **C.12,27** bol à marli horizontal lisse (forme précoce); **C.6,5** bol à marli horizontal horizontal cannelé et paroi carénée; **D.12,5** bol à marli profilé d'une gorge et paroi carénée; **D.9,10** bol à épais marli horizontal (forme tardive); **D.8,9** bol à cordon de préhension. Ech. env. 1:4.

Niederbieber 30 (Abb. 10, **D.8,12**) und tulpenförmige Becher mit kleiner Lippe ähnlich Niederbieber 31 (Abb. 10, **A.4,15**). Der erste Typ ist vor allem in der Augster Gegend, in *Vindonissa* und im östlichen Mittelland vertreten, während er im Westen und im rätischen Alpengebiet offenbar selten ist. Niederbieber 31 kommen in Genf und Augst vor, in den übrigen Gebieten scheint der Typ selten zu sein.

Die wichtigste, von der zeitgleichen Sigillata inspirierte Form ist die Schüssel ähnlich Drag. 37 (Abb. 10, **A.4,11**); anstelle des Reliefschmucks trägt sie die gleichen Muster wie die Becher. Was die Anteile betrifft, zeichnen sich klare Unterschiede zwischen den Regionen ab: In Genf sind die Sigillatanachahmungen deutlich stärker vertreten als im westlichen Mittelland. In Augst spielen sie eine noch geringere Rolle, und auch im östlichen Mittelland treten sie kaum in Erscheinung.

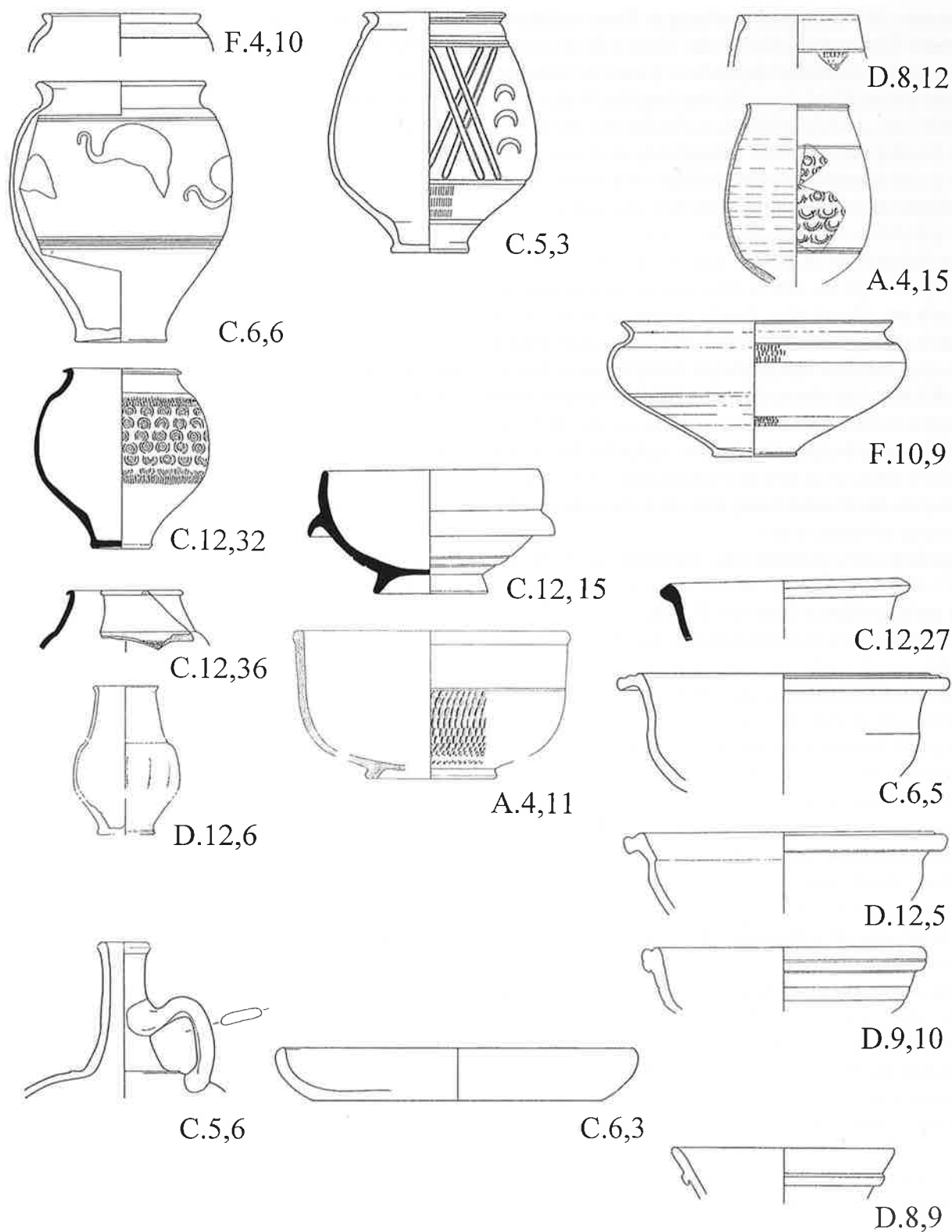
Die der helltonigen Gebrauchskeramik (Kap. 5.2.1) entliehenen Formen, nämlich Teller und Platten (Abb. 10, **C.6,3**), Schüsseln, oft mit Horizontalrand (Abb. 10, **C.12,27**; **C.6,5**; **D.12,5**; **D.9,10**) sowie Krüge (Abb. 10, **C.5,6**), sind ganz oder partiell mit einem Überzug versehen, der sich, zumindest im westlichen Mittelland (Region C), in nichts von jenem der anderen Glanztongefäße unterscheidet<sup>70</sup>. Wie erwähnt, sind es vorwiegend die von der Gebrauchskeramik entliehenen Formen, die oft den Zusatz von Goldglimmer aufweisen. Die Schüsseln mit Horizontalrand, Teller und Platten sind manchmal fein gemagert.

In den Anteilen zeichnen sich erneut deutliche Unterschiede zwischen den Regionen ab: In Genf (Region A) ist die mit Überzug versehene Gebrauchskeramik mit Ausnahme der Krüge schwächer vertreten als im westlichen Mittelland (Region C). In Augst kommen Formen der Gebrauchskeramik zwar mit Überzug vor, dieser ist aber bei den Tellern und Platten sowie bei den Schüsseln mit Horizontalrand oft nur im Gefässinnern und am Rand aufgetragen (z. B. **D.11,7,9**), was an die Machart der pompejanisch-roten Platten erinnert (s. Kap. 5.2.5). Dieses Phänomen ist auch bei den Tellern, Platten und Schüsseln des östlichen Mittellandes zu beobachten. Baden, obwohl durchaus der Fazies des östlichen Mittellandes zugehörig, bildet eine Ausnahme: Teller wie Schüsseln sind auf dem ganzen Gefäß mit Überzug versehen. Vielleicht ist dies auf den Einfluss durch die Keramik mit rotem oder geflammtem Überzug zurückzuführen, die die 11. Legion im nahen *Vindonissa* herstellte.

Die im späten 1. Jahrhundert aufkommende Schüssel mit Horizontalrand weist vorerst einen ungegliederten, meist tatsächlich horizontalen Rand und eine durchge-

mais rarement dans l'ouest et dans les Alpes rhétiques. Les Niederbieber 31 se trouvent à Genève et Augst, mais semblent en revanche rares dans les autres régions.

La forme la plus importante inspirée de la terre sigillée contemporaine est le bol hémisphérique imitant le Drag. 37 (fig. 10, **A.4,11**); à la place des décors moulés, il comporte des décors de même type que les gobelets. Les proportions varient beaucoup d'une région à l'autre: ainsi, les imitations de terre sigillée sont nettement plus fréquentes à Genève que dans l'ouest du Plateau et sont presque absentes à Augst ou dans l'est.

Les formes inspirées du répertoire de la céramique commune claire, assiettes et plats (fig. 10, **C.6,3**), terrines, souvent à bord plat (fig. 10, **C.6,5**; **C.12,27**; **D.12,5**; **D.9,10**), de même que les cruches (fig. 10, **C.5,6**) sont partiellement ou entièrement recouvertes d'un revêtement qui ne diffère en rien de celui des autres récipients à revêtement argileux, tout au moins en ce qui concerne l'ouest du Plateau (région C)<sup>87</sup>. Comme nous l'avons déjà dit, ce sont surtout les formes issues du répertoire de la céramique commune qui comprennent du mica doré. La pâte des terrines à bord horizontal, plats et assiettes comprend parfois un fin dégraissant.

Les proportions varient également beaucoup en fonction des régions: à Genève (région A), la vaisselle de service engobée, exception faite des cruches, est moins courante que dans l'ouest du Plateau (région D). A Augst, ce type de céramique existe, mais on ne trouve généralement un revêtement qu'à l'intérieur et sur le bord des plats, assiettes et terrines à bord horizontal (voir par ex. **D.11,7,9**), à l'image des plats à engobe rouge pompéien (voir chap. 5.2.5), phénomène que l'on retrouve également dans l'est du Plateau. Bien que son faciès se rattache à celui de l'est du Plateau, Baden fait exception dans ce cas: assiettes et plats sont revêtus de vernis sur toute leur surface. Cela est peut-être dû à l'influence de la céramique à vernis rouge ou moiré produite par la 11<sup>e</sup> légion non loin de là, à *Vindonissa*.

Les terrines à bord horizontal qui apparaissent à la fin du I<sup>er</sup> siècle commencent par avoir un bord vraiment horizontal et une panse arrondie (fig. 10, **C.12,27**). Au cours du II<sup>e</sup> siècle, le bord cannelé devient de plus en plus déversé (fig. 10, **D.12,5**). Dans le courant du III<sup>e</sup> siècle, les bords s'épaississent progressivement (fig. 10, **D.9,10**). A Augst et dans l'est du Plateau, des terrines tronconiques à éléments de préhension (par ex. **D.8,9**) inconnues à l'ouest font leur apparition à la fin du II<sup>e</sup> siècle. A la fin du II<sup>e</sup> ou au début du III<sup>e</sup> siècle, une terrine carénée à bord épaissi (**D.9,12**) voit le jour à Augst; au sud du Jura, on ne la rencontre qu'à Avenches, de façon isolée.

<sup>70</sup> Auch die sog. rätische Reibschüssel und ihre Entsprechungen (Kap. 5.2.6), die einen vergleichbaren Überzug aufweisen, hätte man hier einordnen können.

<sup>87</sup> On aurait également pu classer ici les mortiers rhétiques et leurs équivalents (chap. 5.2.6), qui présentent un revêtement comparable.

hend gerundete Wandung auf (Abb. 10, **C.12,27**). Im Laufe des 2. Jahrhunderts entwickeln die Schüsseln einen Wandknick und einen gekehlten Rand, der mit der Zeit immer stärker nach unten hängt (Abb. 10, **D.12,5**). Im Laufe des 3. Jahrhunderts werden die Ränder zunehmend schwerer (Abb. 10, **D.9,10**). Im östlichen Mittelland und in Augst kommen ab dem späteren 2. Jahrhundert konische Schüsseln mit Griffleisten auf (z.B. **D.8,9**), die im Westen fehlen. Im späteren 2./früheren 3. Jahrhundert erscheint in Augst eine Schüssel mit Wandknick und verdicktem Rand (**D.9,12**), die südlich des Jura nur in Avenches vereinzelt auftritt.

#### Ausgewählte Literatur – Glanztonkeramik

Definition: Kaenel 1974; Paunier 1981, 33–34; 221–224; Schucany 1997.

#### Produktion:

- Übersicht Schweiz: Schucany 1997.
- *Vindonissa*: 11. Legion: Ettliger 1951.
- Rheinland: Brulet et al. 1997.
- Savoyen/Portout: Pernon 1990.

Datierung: Rychener 1988, 106; Schucany 1997.

#### Sélection bibliographique

Définition: Kaenel 1974; Paunier 1981, 33s.; 221–224; Schucany 1997.

#### Production:

- Ensemble de la Suisse: Schucany 1997.
- *Vindonissa*: 11<sup>e</sup> légion: Ettliger 1951.
- Rhénanie: Brulet et al. 1997.
- Savoie/Portout: Pernon 1990.

Datation: Rychener 1988, 106; Schucany 1997.

C.M.C.

### 5.1.7 Dérivées de sigillées paléochrétiennes (DSP)

(M.-A. Haldimann; Übersetzung C. Schucany)

#### Definition

Unter der Bezeichnung *dérivées de sigillées paléochrétiennes* (DSP) – Abkömmlinge der spätrömischen Stempelsigillata – werden verschiedene Produktionen zusammengefasst, die zwischen der 2. Hälfte des 4. und dem 6. Jahrhundert weit verbreitet waren. Sie stellen die letzten Nachfahren der südgallischen Feinkeramikproduktionen dar. Hergestellt in zahlreichen, noch kaum lokalisierten Töpfereien, zeichnet sich diese Ware durch einen feinen, meist kalkhaltigen Ton und einen gewöhnlich ebenfalls feinen, seltener dicken Überzug aus. Die niedrigen, offenen Formen pflegen mit Stempelmuster verziert zu sein; die geschlossenen, hohen Formen sind dies nur selten. Die Verzierung wurde mit Stempeln nach dem Drehen der Gefässe angebracht; manchmal kommen Riefelmuster hinzu.

Die grossräumige Verbreitung der DSP ist bekannt: Sie kommt in der südlichen Hälfte Frankreichs, in der Schweiz, in Italien und entlang der spanischen Mittelmeerküste vor. Einige Funde aus Griechenland und Nordafrika vervollständigen das skizzierte Bild.

#### Produktionsorte

Drei Produktionszonen sind bisher nachgewiesen:

### 5.1.7 Dérivées de sigillées paléochrétiennes (DSP)

(M.-A. Haldimann)

#### Définition

Cette dénomination regroupe une gamme variée de productions largement diffusées entre la seconde moitié du IV<sup>e</sup> et le VI<sup>e</sup> siècles; elles représentent l'ultime avatar des productions de vaisselle fine en Gaule méridionale. Issues de nombreux ateliers encore peu localisés, ces céramiques se caractérisent cependant par des pâtes fines, le plus souvent calcaire et par des engobes en général fins, plus rarement épais. Les formes basses et ouvertes sont en général ornées de décors estampés, alors que les formes hautes et fermées ne le sont que plus rarement. Ces décors sont appliqués à l'aide de poinçons après le tournage des vases; ils sont parfois complétés par des guillochis. La diffusion de cette catégorie est assurée à grande échelle: elle est signalée dans la moitié sud de la France, en Suisse, en Italie et le long du littoral méditerranéen de l'Espagne. Quelques observations en Grèce et en Afrique du Nord complètent cette carte de répartition sommaire.

#### Lieux de production

Trois zones de productions sont documentées à ce jour:

- Die Produktionen aus dem Languedoc zeichnen sich durch einen hohen Anteil an oxidierend gebrannten Gefässen aus, d. h. mit rotbraun bis ockergelber Färbung. Sie erscheinen in der 2. Hälfte des 4. Jahrhunderts und wurden vermutlich in der Region von Narbonne und Carcassonne hergestellt. Vielfalt und Reichtum ihrer Verzierung finden nichts Vergleichbares im Rahmen dieser Keramikfamilie.
- Die provenzalischen Produktionen zeichnen sich durch eine reduziert gebrannte Ware aus, die seit dem Ende des 4. Jahrhunderts nachgewiesen ist; ihre grossräumige Verbreitung findet sie hauptsächlich im 5. Jahrhundert. Eine Reihe von sehr qualitätvollen Gefässen könnte aus der Gegend von Marseille stammen, die anderen aus einer Vielzahl von kleineren, im ganzen Rhonetal bis mindestens in die Region von Valence verstreuten Töpfereien. Diese Gruppe umfasst einen aussergewöhnlich reichen Formenschatz, während die Verzierung karger ausfällt als bei der Gruppe aus dem Languedoc.
- Die kleinere, aber sehr homogene Gruppe aus Aquitanien ist vermutlich in der Gegend von Bordeaux zu lokalisieren. Sie wird gewöhnlich ins 6. Jahrhundert datiert und zeichnet sich durch ein Überwiegen der offenen Formen aus.
- Le groupe languedocien, caractérisé par une forte proportion de céramiques cuites en mode oxydant et présentant ainsi des teintes rouge-briques à ocre-jaunes, apparaît dans la seconde moitié du IV<sup>e</sup> siècle. Vraisemblablement produites dans la région de Narbonne et de Carcassonne, ces céramiques présentent une variété et une richesse de décors sans égale au sein de cette famille.
- Le groupe provençal, caractérisé par des productions réalisées en mode réducteur, est attesté à partir de la fin du IV<sup>e</sup> siècle seulement; sa diffusion à grande échelle couvre la majorité du V<sup>e</sup> siècle. Une série de pièces de très belles factures pourrait provenir des environs de Marseille, les autres exemplaires provenant d'une multitude de petits ateliers disséminés le long de la vallée du Rhône, jusque dans la région de Valence au moins. Ce groupe présente un éventail formel particulièrement riche, sa décoration étant en revanche plus frustre que celle du groupe languedocien.
- Le groupe aquitain, plus restreint mais très homogène, est vraisemblablement originaire des environs de Bordeaux. Généralement situé dans le courant du VI<sup>e</sup> siècle, sa production se caractérise par une majorité de formes ouvertes.

#### Vorkommen in der Schweiz

Fabrikate aus dem Languedoc sind im schweizerischen Gebiet nahezu unbekannt; einzig die Ausgrabungen in der Kathedrale in Genf haben bisher ein gutes Dutzend Scherben aus Niveaus des 5. Jahrhunderts geliefert.

Die provenzalischen Produktionen sind die mit Abstand wichtigste Gruppe in unserem Land. In der Westschweiz (Regionen A, B, C) sind sie gut belegt: in Genf (**A.6,17–28**), Sézéglin, Vandoeuvres, Lausanne, im Vallon-des-Vaux, in Yverdon, Monthey, Martigny und Sion (**B.8,15–18**); im spätantiken *castrum* von Solothurn, dem östlichen Ausläufer der Region C, hingegen fehlen sie bis anhin. In der Nordwest- und Ostschweiz sind sie mit nur wenigen Fragmenten in Vindonissa und Kaiseraugst bezeugt.

Fabrikate aus Aquitanien sind in der Schweiz bisher nicht sicher nachgewiesen; allerdings kennen wir die Ensembles des 6. Jahrhunderts noch schlecht.

#### Chronologie

Nur zwei geschlossene Fundkomplexe erlauben, das Vorkommen dieser Keramikgattung in der Schweiz zeitlich genauer einzuordnen: So hat eine Aufschüttung in Yverdon, die nach 457–461 AD anzusetzen ist, 147 Ge-

#### Occurrences

Le groupe languedocien est presque inconnu en territoire helvétique: seule la fouille de la cathédrale Saint-Pierre de Genève a livré à ce jour une dizaine de récipients, issus de niveaux datés du V<sup>e</sup> siècle.

Le groupe provençal est de loin le plus important dans notre pays. Il est amplement attesté en Suisse occidentale (régions A, B, C): à Genève (**A.6,17–28**), à Sézéglin, à Vandoeuvres, à Lausanne, au Vallon-des-Vaux, à Yverdon, à Monthey, à Martigny et à Sion (**B.8,15–18**); dans le *castrum* tardif de Soleure (partie orientale de la région C) il n'est pas attesté jusqu'à présent. La moitié orientale du pays (régions F, G) ne révèle en revanche que de rares fragments, rencontrés à *Vindonissa* (région E) et Kaiseraugst (région D).

Enfin, la production aquitaine, n'est pas observée de manière certaine à ce jour en Suisse, les ensembles du VI<sup>e</sup> siècle étant méconnus.

#### Chronologie

Seuls deux ensembles clos permettent de situer plus précisément dans le temps la présence de cette catégorie en Suisse. Ainsi, un remblai à Yverdon établi postérieurement à 457–461 AD a révélé 147 vases représentant 19,9% du mobilier de cet horizon. La présence plus ancienne de DSP est attestée dans le comblement d'un gre-

fässe geliefert (20% des Keramikbestandes). Das älteste Auftreten von DSP ist bisher in der Auffüllung eines Speichers in Sion, Sous-le-Scex VS mit einem münzdatierten *terminus post quem* von 425 AD bezeugt.

*Ausgewählte Literatur – Dérivées de sigillées paléochrétiennes*  
Definition: Paunier 1981; Raynaud 1993.  
Vorkommen: Rigoir 1970, 95–118; Paunier 1979; Dubuis et al. 1987, 53–163; Haldimann 1992.

### 5.1.8 Bemalte Keramik in Spätlatène-Tradition

(C. Schucany)

#### Definition

Die bemalte Keramik römischer Zeit ist tief in der Tradition der späten Latènezeit verwurzelt. Der Ton ist meist orange, die Oberfläche geglättet und mit einer dünn aufgetragenen Bemalung versehen in Weiss, verschiedenen Brauntönen, in Violett und Rot. An Formen kommen halbkugelige und kugelige Schüsseln, sog. *bols Roanne*, seltener Schüsseln mit Wandknick, grössere und kleinere Töpfe bzw. Becher, Tonnen und Flaschen vor, die alle das keltische Formenrepertoire weiterführen.

#### Produktionsorte

Die Herstellung bemalter Ware ist für alle grösseren Töpfzentren des Mittellandes anzunehmen.

#### Vorkommen

Die bemalte Keramik scheint im Genferseegebiet (Region A) und im westlichen Mittelland (Region C) häufiger zu sein als in der Ostschweiz (Regionen E, F, G) (s. Abb. 20). Sie kommt, wenn auch seltener, noch bis weit ins 3. Jahrhundert hinein vor, wobei sich der Anteil in Lausanne und Avenches schon in der 2. Hälfte des 1. Jahrhunderts verringert. Im Wallis (Region B) treten bemalte Gefässe erst im Laufe des 1. Jahrhunderts BC auf und verschwinden, nach einer Blütezeit im frühen 1. Jahrhundert AD, ab flavischer Zeit. In der Ostschweiz ist die bemalte Ware nur im frühen 1. Jahrhundert AD mit einem nennenswerten Anteil vertreten; in *Vindonissa* und Baden kommt sie, wenn auch äusserst selten, noch bis ins 2. Jahrhundert vor. Ganz anders als die besprochenen Gebiete verhalten sich die Nordwestschweiz (Region D) und das Tessin (Region H): In der Nordwestschweiz spielt die bemalte Ware kaum eine Rolle; einzig in Basel kann im späteren 1. Jahrhundert BC ein gewisser Anteil der sehr weit verbreiteten *bols Roanne* verzeichnet wer-

nier mis au jour à Sion, Sous-le-Scex VS, dont le *terminus post quem* monétaire est de 425 AD.

*Sélection bibliographique*  
Définition: Paunier 1981; Raynaud 1993.  
Diffusion: Rigoir 1970, 95–118; Paunier 1979; Dubuis et al. 1987, 53–163; Haldimann 1992.

### 5.1.8 Céramique peinte de tradition tardo-laténienne

(C. Schucany)

#### Définition

La céramique peinte d'époque romaine est profondément enracinée dans la tradition de la fin de l'époque de La Tène. L'argile est généralement orange, la surface lissée, puis recouverte d'une fine couche de peinture blanche, violette, rouge ou de différentes teintes de brun. Pour ce qui est des formes, on trouve des bols hémisphériques de type «Roanne», plus rarement des jattes carénées, des pots de différentes dimensions, ainsi que des gobelets, tonneaux ou bouteilles, qui découlent tous du répertoire celtique.

#### Lieux de production

On peut admettre que de la céramique peinte a été produite dans tous les grands ateliers du Plateau suisse.

#### Occurrences

La céramique peinte semble être plus fréquente dans le bassin lémanique (région A) et dans l'ouest du Plateau (région C) que dans l'est du pays (régions E, F, G; voir fig. 20). On la trouve encore au III<sup>e</sup> siècle, dans des proportions moindres il est vrai; sa fréquence diminue déjà dans la seconde moitié du I<sup>er</sup> siècle à Lausanne et Avenches. En Valais (région B), les récipients peints font leur apparition dans le cours du I<sup>er</sup> siècle BC seulement et disparaissent à partir l'époque flavienne, après avoir connu leur *floruit* au début du I<sup>er</sup> siècle de notre ère. Dans l'est de la Suisse, la céramique peinte ne se trouve en proportions appréciables qu'au début du I<sup>er</sup> siècle; à *Vindonissa* et Baden, on en trouve encore en infimes quantités jusqu'au II<sup>e</sup> siècle. La situation est encore différente dans le nord-ouest de la Suisse (région D) et au Tessin (région H): dans le nord-ouest, cette catégorie de céramique est à peine représentée; il n'y a qu'à Bâle où l'on ait retrouvé un certain nombre de bols de Roanne, types très fré-



Abb. 11. Bemalte Keramik in Spätlatène-Tradition: A.2,21 *bol Roanne*; C.9,20 Flasche; A.7,4 früher Becher mit rot bemaltem abgesetztem Hals; F.12,19 Becher; F.12,18 Napf. M. ca. 1:4.  
 Fig. 11. Céramique peinte de tradition laténienne: A.2,21 bol de type *Roanne*; C.9,20 bouteille; A.7,4 gobelet précoce à col cintré peint en rouge; F.12,19 gobelet; F.12,18 jatte. Ech. env. 1:4.

den. Im 3. Jahrhundert werden in Augst Flaschen mit einfacher weisser Bemalung hergestellt (Abb. 36,4), die formal wohl in einheimischer Tradition stehen, deren Dekor aber auf Einflüsse aus dem nördlichen Oberrheingebiet zurückzuführen ist. In den Tessiner Gräbern fehlen bemalte Gefässe ab dem späten 1. Jahrhundert BC, obwohl sie früher durchaus vorhanden waren.

#### Bemerkungen zu Entwicklung und Repertoire

Im 1. Jahrhundert AD sind die Gefässe aussen mit roten, braunen und/oder weissen, horizontalen Streifen bemalt und oft zusätzlich mit dunklen Linienmustern verziert (z.B. Abb.11, C.9,20). Im 2. Jahrhundert scheinen die Streifen in weniger kräftigen Farben gehalten zu sein; die dunklen Linienmuster fehlen (z.B. F.7,21).

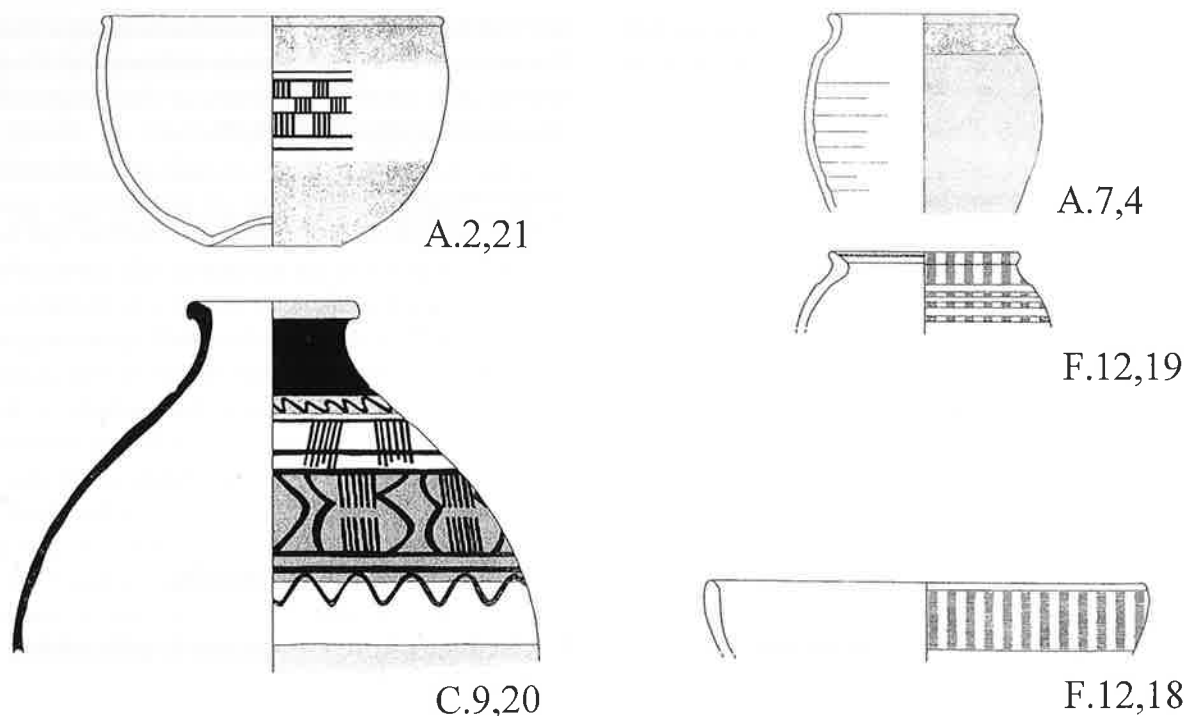
Im früheren 1. Jahrhundert treten die *bols Roanne* in ähnlicher Ausprägung im ganzen untersuchten Gebiet auf (Abb. 11, A.2,21). Auch die Tonnen und Flaschen zeigen kaum regionale Unterschiede; im westlichen Mittelland bis in die Region *Vindonissa*/Baden kommen sie noch bis weit ins 2. Jahrhundert vor. Töpfe und Becher scheinen in der Westschweiz häufiger zu sein. Sie verändern sich im Laufe der Zeit: In der 2. Hälfte des 1. Jahrhunderts BC bis ins frühe 1. Jahrhundert AD ist ein hoher, schlanker Becher mit bemaltem, abgesetztem Hals typisch (Abb. 11, A.7,4), der vor allem im westlichen Mittelland in der 1. Hälfte des 1. Jahrhunderts AD durch Becher abge-

quents, à la fin du I<sup>er</sup> siècle BC. Au cours du III<sup>e</sup> siècle, des bouteilles à simple peinture blanche (fig. 36,4) dont la forme découle du répertoire indigène, mais dont les décors dénotent l'influence de la région du Haut-Rhin ont été produites à Augst. Dans les tombes tessinoises, on ne trouve plus de récipients peints à partir de la fin du I<sup>er</sup> siècle BC, alors qu'ils sont très fréquents plus tôt.

#### Remarques sur l'évolution et le répertoire formel

Au cours du premier siècle de notre ère, des bandes horizontales rouges, brunes et/ou blanches, fréquemment ornées de lignes foncées, sont peintes sur les récipients (voir par ex. fig. 11, C.9,20). Sur les céramiques peintes du II<sup>e</sup> siècle, les couleurs tendent à s'estomper, et il n'y a plus de lignes foncées.

Au début du I<sup>er</sup> siècle, les bols de *Roanne* sont présents de la même façon sur l'ensemble du territoire étudié (fig. 11, A.2,21). Pour les tonneaux et les bouteilles également, il n'y a guère de différences régionales (cf. A.8,7; C.1,12; C.9,30; fig. 31,4); dans l'ouest du Plateau suisse et jusqu'à la région de *Vindonissa*/Baden, on les retrouve encore fréquemment au III<sup>e</sup> siècle. Les pots et gobelets semblent plus fréquents dans l'ouest de la Suisse. Ils subissent des modifications au fil du temps: dans la seconde moitié du I<sup>er</sup> siècle BC, la forme la plus représentative est un gobelet haut et étroit avec un col peint cintré qui sera remplacé dans le courant de la première moitié

löst wird, die formal ganz den beliebten eiförmigen hell- oder grautonigen Schulterbechern entsprechen (Abb. 11, F.12,19).

du I<sup>er</sup> siècle AD – et ce particulièrement dans l'ouest du Plateau – par des gobelets dont la forme est directement inspirée des gobelets à épaule que l'on trouve en pâte claire ou grise (fig. 11, F.12,19).

*Ausgewählte Literatur – Bemalte Keramik in Spätlatène-Tradition*  
Definition: Ettliger/Simonett 1952, 8–10; Pannier 1981, 29–30.

*Sélection bibliographique*  
Définition: Ettliger/Simonett 1952, 8–10; Pannier 1981, 29s.

C. M. C.

## 5.2 Gebrauchskeramik

### 5.2.1 Helltonige Gebrauchskeramik

(C. Schucany)

#### Definition

In der Kategorie «helltonige Gebrauchskeramik» fassen wir oxydierend gebrannte Gefässe zusammen, die in orangem bis beigem Ton gehalten sind und eine gleichfarbene Oberfläche aufweisen. Oft ist der Ton mit Glimmer versetzt. Manchmal ist die Oberfläche mit einer dünnen Engobe oder einem Glimmerüberzug versehen, was bei schlechter Erhaltung aber nicht mehr zu erkennen ist, so dass sich die Scherben nicht von anderer tongrundiger Ware unterscheiden lassen. Die Formen stammen mehrheitlich aus dem mediterranen Repertoire, nämlich Krug, kleiner Vorratstopf, Schälchen, Schüssel und Teller, während keltische Formen wie Napf, halbkugelige Schüssel, Schulterbecher, Tonne und Flasche selten sind.

#### Produktionsorte

Vereinzelte Importe auf, etwa Krüge in vorchristlicher Zeit (s. Kap. 7.2.2). Die Vielfalt der Fabrikate und die Häufigkeit sprechen aber dafür, dass man diese Keramik in allen grösseren und kleineren Ortschaften hergestellt hat; entsprechende Töpfereien sind sogar in Gutsbetrieben nachzuweisen (z. B. Seeb, Laufen-Müschhag).

#### Vorkommen

Die helltonige Gebrauchskeramik scheint in der West- und Nordwestschweiz (Regionen A, B, C, D), zumindest im früheren 1. Jahrhundert AD, häufiger zu sein als in der

## 5.2 Céramique commune

### 5.2.1 Céramique commune à pâte claire

(C. Schucany)

#### Définition

La catégorie «céramique commune à pâte claire» regroupe des récipients cuits en mode oxydant, façonnés dans une pâte orangé à beige, et qui présentent une surface de la même couleur. L'argile contient souvent du mica. La surface est parfois recouverte d'un engobe fin ou d'un revêtement micacé, ce qui ne se remarque plus lors d'une mauvaise conservation; dès lors, les tessons ne sont plus différenciables des autres céramiques claires non engobées. La plupart des formes proviennent du répertoire méditerranéen: cruches, petits pots à provision, petites coupes, bols et assiettes, alors que les formes celtiques comme les écuelles, les bols hémisphériques, les gobelets à épaule marquée, les tonneaux et les bouteilles s'avèrent rares.

#### Lieux de production

Les importations apparaissent de manière isolée, comme, par exemple, quelques cruches avant notre ère (cf. chap. 7.2.2). Mais la diversité des productions et leur fréquence portent à croire que l'on a produit cette céramique dans toutes les localités, grandes et petites; des officines ont même été découvertes dans des *villae* (par ex. Seeb, Laufen-Müschhag).

#### Occurrences

La céramique commune à pâte claire semble être plus courante dans l'ouest et le nord-ouest de la Suisse (ré-



Ostschweiz (Regionen F, G) (s. Abb. 20). Im Laufe des späteren 1. Jahrhunderts erhöht sich der Anteil der helltonigen Keramik auch in der Ostschweiz, in Baden schon im 3. Viertel, in Oberwinterthur erst gegen Ende des 1. Jahrhunderts, so dass er im 2. Jahrhundert ähnliche Ausmasse erreicht wie in der Westschweiz. Im Tessin (Region H) herrscht die helltonige Ware bei der Gebrauchskeramik von Anfang an bis in die Spätantike fast uneingeschränkt vor. In den übrigen Regionen lässt sich aber die grautonige Gebrauchskeramik (s. Kap. 5.2.2) nie verdrängen. Der in der Westschweiz (Regionen A, C) im späteren 2. Jahrhundert festzustellende Rückgang – in Genf beginnt er schon im späteren 1. Jahrhundert – ist durch das Aufkommen der Glanztonkeramik (s. Kap. 5.1.6) verursacht, die das helltonige Formenrepertoire weitgehend übernimmt. Anders im Wallis: Dort ist der Anteil im 3. und 4. Jahrhundert noch ähnlich hoch wie im 2. Jahrhundert, und auch im 5. Jahrhundert ist diese Keramiksorte noch gut vertreten.

#### Bemerkungen zu Entwicklung und Repertoire

Schon in der Spätlatènezeit hergestellt, erhöht sich in römischer Zeit der Anteil durch die Erweiterung des Formenrepertoires unter mediterranem Einfluss; es sind Formen, die vereinzelt schon in spätkeltischen Zusammenhängen auftreten können. Charakteristisch, ja definierend für den Beginn der römischen Epoche ist das Vorherrschen der mediterranen Formen.

Die Gefässe des 1. Jahrhunderts sind meist beige, rosa oder hellorange, im Kern oft grau und auf der Aussen-seite nicht selten geglättet, ein Phänomen, das auf die keltische Tradition zurückgehen dürfte. Im 2. Jahrhundert treten vermehrt dunklere Tonfarben – die Gefässe sind aber immer oxydierend gebrannt – in Erscheinung, dunkelorange bis braun, auch wenn die hellen Fabrikate keineswegs verschwinden; in Genf etwa ist diese Keramik bis ins 3. Jahrhundert immer hell.

- *Mediterrane Formen:* In erster Linie ist der Krug zu nennen (Abb. 12, **B.4,34; C.9,22**), der schon im 2. Jahrhundert BC als Import vorkommen kann. Überall erscheint er in den frühesten römischen Schichten und bleibt bis ins späte 2. Jahrhundert die häufigste Form. Im 3. Jahrhundert ist überall eine deutliche Abnahme zu verzeichnen, so dass der Krug in der Spätantike zu einer eher seltenen Form wird.

Der mit zwei kleinen Henkeln versehene kleine Vorratstopf, der sog. Honigtopf (*urceus*), kommt bereits in spätaugusteischer Zeit dazu, bleibt jedoch selten und ist nicht in allen Regionen nachgewiesen (Abb. 12, **C.3,10**). Der an sich dazugehörige Deckel dürfte angesichts der deutlich grösseren Seltenheit zum Teil aus einem anderen

gions A, B, C, D), du moins au début du I<sup>er</sup> siècle AD, que dans l'est (régions F, G) (cf. fig. 20). Vers la fin du I<sup>er</sup> siècle, la part de céramique à pâte claire augmente aussi dans l'est de la Suisse, à Baden déjà au troisième quart, à Oberwinterthur seulement vers la fin du I<sup>er</sup> siècle, si bien qu'au II<sup>e</sup> siècle elle a atteint des proportions identiques à celles de l'ouest de la Suisse. Au Tessin (région H), dans la catégorie «céramique commune», la céramique à pâte claire domine largement presque sans interruption du début à la fin de l'Antiquité. Dans les autres régions, en revanche, la céramique commune à pâte sombre reste toujours majoritaire (cf. chap. 5.2.2). La diminution constatée dans l'ouest de la Suisse (régions A, C) à la fin du II<sup>e</sup> siècle – à Genève elle commence déjà à la fin du I<sup>er</sup> siècle – est provoquée par l'arrivée de la céramique à revêtement argileux (cf. chap. 5.1.6) qui reprend le répertoire des formes à pâte claire. Il en va autrement en Valais: les proportions entre le III<sup>e</sup> et le IV<sup>e</sup> siècle y sont encore aussi élevées qu'au II<sup>e</sup> siècle, et cette catégorie de céramique est encore bien représentée au V<sup>e</sup> siècle.

#### Remarques sur l'évolution et le répertoire formel

Alors que la céramique commune à pâte claire est déjà produite à La Tène finale, ses proportions augmentent à l'époque romaine par un élargissement du répertoire dû aux influences méditerranéennes; ce sont des formes qui peuvent déjà apparaître sporadiquement dans des contextes celtiques tardifs. La prédominance des formes méditerranéennes marque le début de l'époque romaine.

La plupart des récipients du I<sup>er</sup> siècle sont de couleur beige, rose ou orangé clair, avec un cœur souvent gris; la face externe est lissée, survivance d'une tradition celtique. Au II<sup>e</sup> siècle apparaissent, de manière croissante, des couleurs de pâte plus sombres – les récipients sont toutefois toujours cuits en mode oxydant – orange foncé à brun, même si les fabrications claires ne disparaissent pas; dans les environs de Genève, cette céramique reste claire jusqu'au III<sup>e</sup> siècle.

- *Formes méditerranéennes:* on peut citer, tout d'abord, la cruche (fig. 12, **B.4,34; C.9,22**), qui, importée, peut déjà apparaître au II<sup>e</sup> siècle BC. Elle est présente dans toutes les couches romaines les plus précoces et reste la forme la plus fréquente jusqu'à la fin du II<sup>e</sup> siècle. Un net déclin se manifeste au III<sup>e</sup> siècle, si bien que la cruche devient une forme plutôt rare à la fin de l'Antiquité.

Le petit pot à provision muni de deux petites anses, *Honigtopf (urceus)*, attesté dès la fin de l'époque augustéenne, reste rare et n'est pas observé dans toutes les régions (fig. 12, **C.3,10**). Comme la rareté des exemplaires en terre cuite le suggère, le couvercle correspondant a pu

Material angefertigt worden sein. Ab dem späten 1. bzw. vor allem im 2. Jahrhundert treten vermehrt helltonige Deckel (Abb. 12, **F.16,16**) in Erscheinung, die zum Teil aber auch zu anderen Gefässen gehören können.

In Genf kommen vor der Zeitwende verschiedene Schalen und Schälchen vor, die ebenfalls auf mediterrane Formen zurückgehen (**A.1,4**; **A.2,24–25**).

In flavischer Zeit ändert sich das Formeninventar in den Gebieten nördlich der Alpen zunehmend: Es erscheinen einfache Teller (Abb. 12, **C.5,8**) und Schüsseln mit Horizontalrand (Abb. 12, **C.5,9**; **C.4,10**), zwei von der Glanztonkeramik her bekannte Formen (s. Kap. 5.1.6), die wie die zeitgleichen Krüge oft mit einem Glimmerüberzug versehen sind. Sie durchlaufen die gleiche Entwicklung wie die Stücke mit Glanztonüberzug: von der zierlichen Form mit meist gerundeter Wandung und ziemlich horizontalem Rand (z.B. **C.3,8–9**) zur schwereren Schüssel mit Wandknick und hängendem, stark profiliertem Rand des späten 3. Jahrhunderts (z.B. **E.10,11**). Teller wie Schüsseln bestehen bis ins späte 3./frühe 4. Jahrhundert fort. Im westlichen Mittelland (Region C) scheinen sie etwas häufiger zu sein als im östlichen Teil (Regionen E, F) und in der Basler Gegend, während sie im rätischen Alpengebiet kaum vorkommen. Im Tessin ist ebenfalls ein Aufkommen bzw. eine Zunahme der Teller und Platten im späten 1. Jahrhundert zu beobachten, während Schüsseln mit Horizontalrand offenbar keine Rolle spielen.

• *Einheimische Formen:* Zum frühen Formenrepertoire gehören im Genferseegebiet, im Wallis, in Basel und in der Ostschweiz auch helltonige Gefässe, die aus dem keltischen Inventar abzuleiten sind. Die Hochformen scheinen in der Westschweiz selten zu sein. Ausnahme ist der Schulterbecher (**A.3,21**; **A.10,9**), der aber erst im mittleren 1. Jahrhundert AD erscheint. Zur gleichen Zeit treten auch in Baden helltonige Schulterbecher (Abb. 12, **F.3,44**), Tonnen (Abb. 12, **F.3,51**), Schalen (Abb. 12, **F.3,18**) und Näpfe (Abb. 12, **F.3,39**) plötzlich markant in Erscheinung. Anders als in der Westschweiz bleiben ausser den Hochformen (**F.6,36–39**) auch die offenen Formen bis weit ins 2. Jahrhundert hinein beliebt. Auch im Tessin, zumindest in den Gräbern, sind einheimische Formen nicht selten: Seit dem späten 1. Jahrhundert BC treten dort ausser den häufigen Krügen niedrige, schüsselförmige Urnen und schlankere Töpfe bzw. Becher mit s-förmigem Profil auf (z.B. **H.7,4–5**), die eher auf einheimische denn auf mediterrane Formen zurückzuführen sind, und bis ins 2. Jahrhundert, was die Becher und Töpfe betrifft bis weit ins 3. Jahrhundert hinein, regelmässig vorkommen.

Im späten 3./früheren 4. Jahrhundert erscheinen Formen der anhand des Materials aus dem Kastell Alzey erarbeiteten Typologie: Knickwandschüsseln (Alzey 25)

être façonné parfois dans un autre matériau (bois). Dès la fin du I<sup>e</sup> siècle, mais surtout au II<sup>e</sup> siècle, le nombre des couvercles en pâte claire, mais qui peuvent aussi appartenir à d'autres récipients, augmente (fig. 12, **F.16,16**).

A Genève, différentes coupes et coupelles, d'inspiration méditerranéenne (**A.1,4**; **A.2,24–25**) apparaissent avant le changement d'ère.

A l'époque flavienne, dans les régions situées au nord des Alpes, l'inventaire des formes se modifie de plus en plus: on observe l'apparition d'assiettes (fig. 12, **C.5,8**) et de bols à marli horizontaux (fig. 12, **C.5,9**; **C.4,10**), deux formes connues de la céramique à revêtement argileux (cf. chap. 5.1.6) qui, comme les cruches de la même époque, sont souvent recouvertes d'un revêtement mica-cé. Elles suivent la même évolution que les pièces à revêtement argileux, évoluant de la forme fine à paroi arrondie et lèvre horizontale (par ex. **C.3,8–9**) vers les bols plus lourds de la fin du III<sup>e</sup> siècle à parois carénées et lèvre pendante au profil bien marqué (par ex. **E.10,11**). Les deux formes se maintiennent jusqu'à la fin du III<sup>e</sup>/début du IV<sup>e</sup> siècle. Elles semblent être un peu plus courantes à l'ouest du Plateau que dans sa partie orientale (régions E, F) et la région bâloise, alors que dans les Alpes rhétiques, elles n'apparaissent plus guère. Au Tessin, on observe la présence, voire une augmentation d'assiettes et de plats à la fin du I<sup>e</sup> siècle, alors que les bols à marli horizontaux ne tiennent visiblement aucune place.

• *Formes indigènes:* des récipients à pâte claire, dérivés de l'inventaire celtique, appartiennent aussi au répertoire des formes précoces dans la région lémanique, en Valais, à Bâle et dans l'est de la Suisse. Les formes hautes semblent rares dans l'ouest de la Suisse. Le gobelet à épaule marquée (**A.3,21**; **A.10,9**) constitue une exception; mais il n'apparaît qu'au milieu du I<sup>e</sup> siècle AD. A la même époque, apparaissent à Baden, des gobelets carénés en pâte claire (fig. 12, **F.3,44**), des tonneaux (fig. 12, **F.3,51**), des coupes (fig. 12, **F.3,18**) et des écuelles (fig. 12, **F.3,39**). Contrairement à la Suisse occidentale, outre les formes hautes (**F.6,36–39**), les formes ouvertes sont appréciées jusqu'à la fin du II<sup>e</sup> siècle. Au Tessin également, du moins dans les tombes, les formes indigènes sont à nouveau prisées: depuis la fin du I<sup>e</sup> siècle BC y apparaissent, à côté de la présence, fréquente, de cruches, des urnes basses en forme de bols, des pots plus étroits ou des gobelets à profil en S (par ex. **H.7,4–5**), qui s'inspirent de formes indigènes plutôt que méditerranéennes, et qui subsistent, de manière régulière, jusqu'au II<sup>e</sup> siècle, voire, en ce qui concerne les gobelets et les pots, jusqu'à la fin du III<sup>e</sup> siècle.

A la fin du III<sup>e</sup> et au début du IV<sup>e</sup> siècle, des formes de la typologie dressée à l'aide du matériel du castellum d'Alzey font leur apparition: bols carénés (Alzey 25) et écuelles (Alzey 28). Elles sont, du moins à Soleure, fa-



Abb. 12. Helltonige Gebrauchskeramik. Mediterrane Formen: **C.9,22** einhenkliger Krug; **B.4,34** zweihenkliger Krug; **F.16,16** Deckel; **C.3,10** Honigtopf. – Formen ab flavischer Zeit: **C.5,8** Teller; **C.5,9** Schüssel mit Horizontalrand (frühe Form); **C.4,10** Schüssel mit Horizontalrand (späte Form). – Keltische Formen: **F.3,44** Becher; **F.3,51** Tonne; **F.3,18** Schale; **F.3,39** Napf. M. ca. 1:4.  
 Fig. 12. Céramique commune à pâte claire. Formes méditerranéennes: **C.9,22** cruche à une anse; **B.4,34** cruche à deux anses; **F.16,16** couvercle; **C.3,10** pot à miel. – Formes attestées dès l'époque flavienne: **C.5,8** plat; **C.5,9** bol à marli horizontal (forme précoce); **C.4,10** bol à marli horizontal (forme tardive). – Formes celtiques: **F.3,44** gobelet; **F.3,51** tonnelet; **F.3,18** coupe; **F.3,39** jatte. Ech. env. 1:4.

und Näpfe (Alzey 28). Sie sind, zumindest in Solothurn, helltonig (Abb. 30,1–3) und stammen der durchwegs ähnlichen Tonbeschaffenheit nach, wie die anderen Formen dieser Zeit, wohl aus regionalen Töpfereien.

çonnées en pâte claire (fig. 30,1–3) et proviennent, d'après la qualité de l'argile, comme les autres formes de cette époque, d'officines régionales.

*Ausgewählte Literatur – Helltonige Gebrauchskeramik*

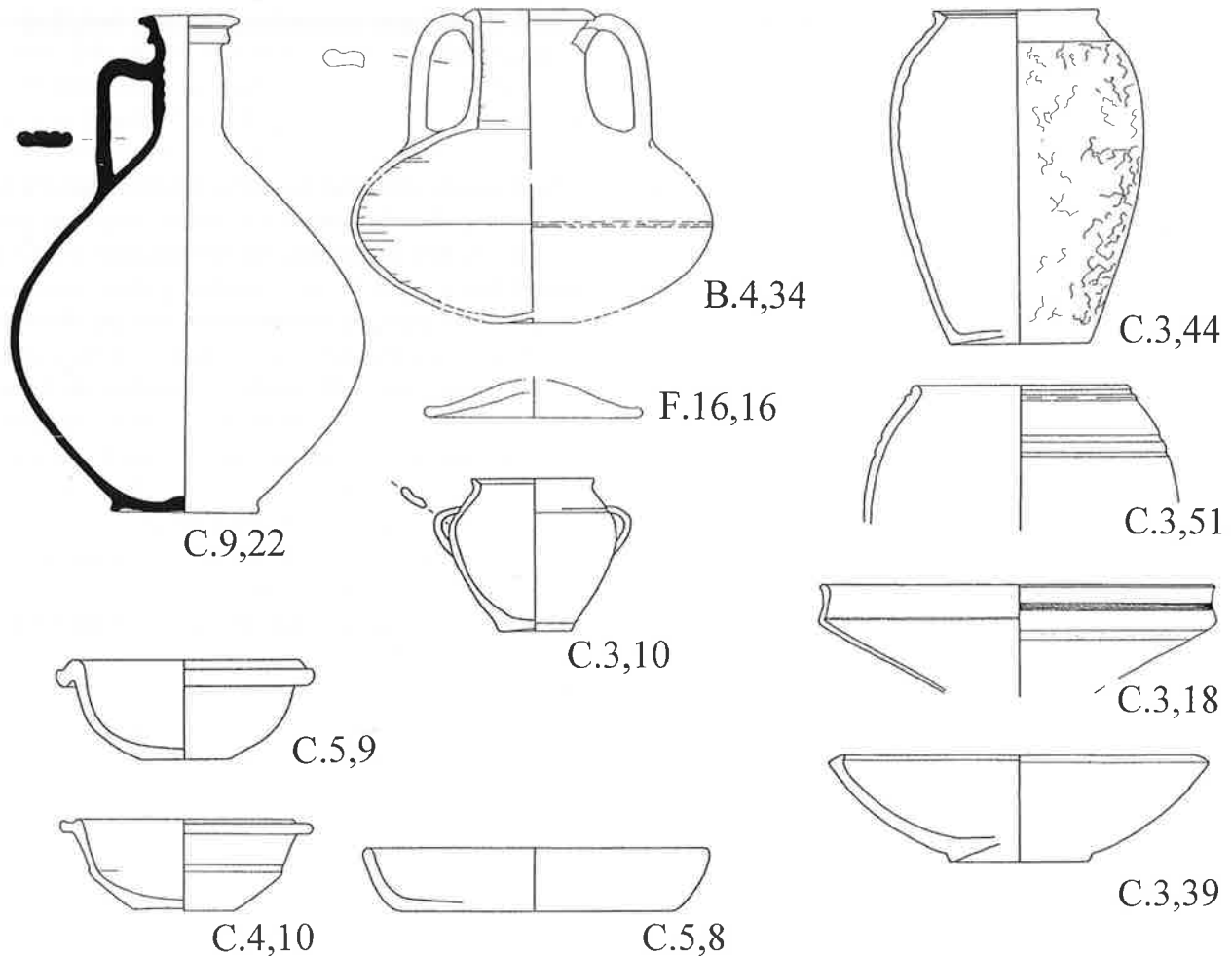
Definition: Paunier 1981, 39–41; 254–258; 271f.

Produktion:

- Laufen-Müschhag: Martin-Kilcher 1980, Abb. 29,32–40.
- Seeb: Drack 1990, 156–161.

*Sélection bibliographique*

Définition: Paunier 1981, 39–41; 254–258; 271s.

Production:

- Laufen-Müschhag: Martin-Kilcher 1980, fig. 29,32–40.
- Seeb: Drack 1990, 156–161.

## 5.2.2 Grautonige Gebrauchskeramik

(C. Schucany)

### Definition

Der «grautonigen Gebrauchskeramik» haben wir alle Gefäße zugeordnet, deren meist grauer Ton nicht oder kaum gemagert ist. Die graue bis schwarze Oberfläche ist oft geglättet oder poliert und manchmal mit einem Überzug versehen, wobei die Entscheidung, ob Überzug oder polierte Oberfläche, nicht immer leicht zu treffen ist. Manchmal, vor allem ab dem 2. Jahrhundert, ist der Übergang zu den feineren Exemplaren der scheibengedrehten Grobkeramik (Kap. 5.2.4) fließend, was zu Einordnungsproblemen führen kann; in gewissen Publikationen werden diese beiden von uns getrennt behandelten Gattungen denn auch zur grauen Keramik zusammengefasst<sup>71</sup>. Die grautonige Gebrauchskeramik, vor allem wenn es sich um feinere Ware handelt, wird auch als Terra nigra, graue Feinkeramik, geschmauchte Keramik oder *céramique fumigée* bezeichnet.

Vereinzelt treten im 1. Jahrhundert zwei Fabrikate auf, die in unserem Gebiet fremd sind; sie dürften aus dem nördlichen Gallien importiert sein und werden als gallo-belgische Keramik bezeichnet (D.2,4–5). Einerseits sind es helltonige eiförmige Becher und sog. Gurtbecher, die oft mit einer dünnen, grauen bis dunkelbraunen Engobe versehen sind, andererseits äusserst dünnwandige Becher und Schälchen von grauem Ton und polierter Oberfläche.

Hier eingeordnet ist im weiteren die sog. *céramique allobroge* des 2. und früheren 3. Jahrhunderts, deren Gefäße auf der Bodenunterseite einen erhabenen Kreisstempel tragen (Abb. 13, A.4,34), meist mit dem Namen des Töpfers. Der Ton ist mehrheitlich grau, manchmal gelblich oder rosa und ziemlich stark gemagert, die Oberfläche meist geglättet und geschmaucht. Das Repertoire umfasst neben ausgesprochen einheimischen Formen wie eiförmige Töpfe, Knickwandschüsseln und Näpfe auch Teller und Platten, die an die gleichzeitige Glanztonkeramik erinnern (s. Kap. 5.1.6).

Zur gleichen Keramikgruppe zählen wir auch die im späten 3. Jahrhundert erscheinende sog. oberrheinische Terra nigra mit grauem oder beigem Ton und schwarzer, oft geglätteter Oberfläche, die manchmal mit einem Überzug versehen sein kann.

### Produktionsorte

Wie bei der helltonigen Gebrauchskeramik (Kap. 5.2.1) ist aufgrund der Häufigkeit und der vielfältigen Fa-

## 5.2.2 Céramique commune à pâte sombre

(C. Schucany)

### Définition

Nous avons rattaché à la «céramique commune à pâte sombre» tous les récipients dont l'argile, en général grise, n'est pas ou peu dégraissée. La surface grise à noire est souvent lissée ou polie et comporte parfois un revêtement; il faut avouer que la distinction entre un revêtement ou une surface polie n'est pas toujours facile à établir. Parfois, surtout dès le II<sup>e</sup> siècle, l'évolution de la céramique grossière tournée (chap. 5.2.4) vers des productions plus fines peut conduire à des problèmes de classement; dans certaines publications, ces deux catégories, que nous traitons séparément, peuvent aussi être regroupées sous l'appellation générale de «céramique grise»<sup>88</sup>. La céramique commune à pâte grise, surtout lorsqu'il s'agit de céramique très fine, est aussi désignée par les termes Terra nigra, céramique fine grise ou céramique fumigée.

Deux fabrications étrangères à notre région apparaissent de manière isolée au I<sup>er</sup> siècle; elles ont dû être importées du nord de la Gaule et sont classées sous la céramique gallo-belge (D.2,4–5). On compte, d'une part, des gobelets ovoïdes à pâte claire et des *Gurtbecher*, souvent recouverts d'un engobe fin, gris à brun foncé, d'autre part, des gobelets et des petites coupes à parois extrêmement fines, en pâte grise, avec une surface polie.

On classera ici la céramique allobroge du II<sup>e</sup> et du début du III<sup>e</sup> siècle, dont les récipients portent une estampille circulaire en relief (A.4,34), sous le pied, indiquant, le plus souvent, le nom du potier. La pâte est généralement grise, parfois jaune ou rose, assez fortement dégraissée, la surface, lissée et fumigée. Le répertoire regroupe, à côté de formes indigènes comme des pots ovoïdes, des bols carénés et des écuelles, des assiettes et des plats rappelant la céramique à revêtement argileux contemporaine (cf. chap. 5.1.6).

Au même groupe de céramique appartient également la Terra nigra du Haut-Rhin, qui apparaît à la fin du III<sup>e</sup> siècle, façonnée en pâte grise ou beige et comportant une surface noire, souvent lissée, pouvant parfois comporter un revêtement.

### Lieux de production

Comme pour la céramique commune à pâte claire (chap. 5.2.1), on suppose qu'en raison de la fréquence, de la diversité et de l'abondance des productions, la céra-

71 Z.B. Paunier 1981.

88 Par ex. Paunier 1981.

brikate anzunehmen, dass die grautonige Keramik zum grössten Teil in lokalen Werkstätten hergestellt wurde. Als Produktionsort können auch Gutshöfe in Frage kommen (z.B. Laufen-Müschhag).

Nur bei Formen, die in unserem Gebiet fremd sind und/oder nur vereinzelt vorkommen, ist, wie erwähnt, ein Import anzunehmen, etwa bei der gallobelgischen Keramik (Terra nigra) aus dem nördlichen Gallien. Töpfereien der *céramique allobroge* sind in Vienne und Aoste/F belegt. Ob die sog. Oberrheinische Terra nigra in jedem Fall aus dem namengebenden Gebiet stammt, oder ob nicht auch in unseren Gegenden eine entsprechende Ware produziert wurde, müssen künftige Forschungen abklären.

### Vorkommen

Diese schon in der Latènezeit ungemein beliebte Keramik ist in den Regionen nördlich der Alpen auch in römischer Zeit bis mindestens ins mittlere 2. Jahrhundert noch sehr häufig, und auch später ist sie noch gut vertreten (s. Abb. 20); vor allem Genf (Region A) zeichnet sich durch sehr hohe Anteile aus. Im Wallis (Region B) spielt die bis ins letzte Drittel des 1. Jahrhunderts AD durchaus häufige grautonige Gebrauchskeramik anschliessend nur noch eine unbedeutende Rolle. Ähnliches lässt sich auch für das Tessin (Region H) sagen. Dort treten vereinzelt grautonige feinkeramische Gefässe nur im späten 1. Jahrhundert BC auf; erst in der Spätantike kommen erneut grautonige Gefässe auf.

### Bemerkungen zu Entwicklung und Repertoire

• *Mediterrane Formen:* In der 2. Hälfte des 1. Jahrhunderts BC treten neben den in einheimischer Tradition stehenden Gefässen Formen auf, deren Vorbild in der Campana zu suchen ist (z.B. Abb. 13, **A.1,9–11**): vor allem Teller, meistens mit Schrägrand, selten mit s-förmigem Rand, und – wenn auch seltener – Schälchen. Von Campana- oder frühen Sigillataformen dürfte sich auch die im 2. Viertel des 1. Jahrhunderts AD in Augst, *Vindonissa* und Baden erscheinende Schüssel mit Hängelippe ableiten (Abb. 13, **D.3,32**), die anderswo selten ist. Im frühen 1. Jahrhundert kommen in *Vindonissa* graue Teller vor, die der Randbildung nach auch pompejanisch-rote Platten nachahmen könnten (**E.2,17–18**).

Ebenfalls in der Tradition des Mittelmeerraumes stehen die grautonigen Kannen und Krüge, die in Lausanne (Abb. 13, **A.8,13**) wie im italischen Kerngebiet vor allem

mique à pâte grise est produite, pour sa plus grande part, dans des ateliers locaux. Des *villae* (par ex. Laufen-Müschhag) sont également attestées comme lieux de fabrication.

Seules des formes étrangères à notre région et/ou apparaissant de manière isolée, peuvent être considérées comme importées, comme la céramique gallo-belge (Terra nigra) du nord de la Gaule. Des ateliers de céramique allobroge sont attestés à Vienne et à Aoste/F. Des recherches futures devront vérifier si la Terra nigra du Haut-Rhin provient de la région qui lui a donné son nom, ou si une céramique correspondante n'a pas été aussi produite dans notre région.

### Occurrences

Cette céramique, déjà très appréciée à l'époque de La Tène, est encore très courante à l'époque romaine au nord des Alpes, jusqu'au milieu du II<sup>e</sup> siècle au moins; elle sera encore bien représentée plus tard (cf. fig. 20). C'est surtout Genève (région A) qui se distingue par une forte occurrence. En Valais (région B), la céramique commune à pâte grise, tout à fait courante jusqu'au dernier tiers du I<sup>er</sup> siècle AD, ne joue plus qu'un rôle insignifiant par la suite. Il en va de même dans le Tessin (région H); des récipients de céramique fine, grise, n'y apparaissent de manière isolée que jusqu'à la fin du I<sup>er</sup> siècle BC; c'est uniquement à la fin de l'Antiquité que des récipients à pâte grise reviennent en usage.

### Remarques sur l'évolution et le répertoire formel

• *Les formes méditerranéennes:* Dans la seconde moitié du I<sup>er</sup> siècle BC apparaissent, parallèlement aux récipients de tradition indigène, des formes dont le modèle est à rechercher dans la céramique campanienne (par ex. fig. 13, **A.1,9–11**): ce sont surtout des assiettes, la plupart avec bord oblique, rarement avec un bord en forme de S, et – bien que plus rares – des coupelles. C'est de formes campaniennes ou de sigillées précoces qu'a dû s'inspirer, au deuxième quart du I<sup>er</sup> siècle AD, un bol à lèvre pendante connu à Augst, *Vindonissa* et Baden (fig. 13, **D.3,32**), plus rare ailleurs. Au début du I<sup>er</sup> siècle apparaissent à *Vindonissa* des assiettes grises qui, d'après la forme de la lèvre, pourraient imiter des plats à enduit interne rouge pompéien (**E.2,17–18**).

De même, c'est aux traditions méditerranéennes que se rattachent les cruches grises présentes à Lausanne (fig. 13, **A.8,13**), comme en Italie centrale, dans les dernières

in den letzten Dezennien vor der Zeitwende auftreten. Ab dem späten 1. Jahrhundert erscheinen grautonige Exemplare des von der helltonigen Keramik (Kap. 5.2.1) her bekannten sog. *Honigtöpfes* (Abb. 13, **D.6,9**), der im Westen selten ist. In Baden ist er bis ins mittlere 2. Jahrhundert belegt. In Genf treten im 3. Jahrhundert Teller auf (Abb. 13, **A.4,30–31**), die teils an die helltonigen bzw. mit Überzug versehenen Exemplare des Mittellandes erinnern (s. Kap. 5.1.6; Kap. 5.2.1), teils auf dem Rand mit einer Kehle versehen sind; sie sind z.T. der im 2. Jahrhundert erscheinenden *céramique allobroge* zuzurechnen. Nicht unähnliche Teller kommen im späteren 3. Jahrhundert auch in Augst vor (Abb. 13, **D.11,13**). Dort treten ab dieser Zeit Schüsseln der oberrheinischen Terra nigra in Erscheinung.

- *Einheimische Formen*: Der Grossteil der grautonigen Gebrauchskeramik führt jedoch Formen der ausgehenden Latènezeit fort: In erster Linie ist der Schultertopf bzw. -becher zu nennen (Abb. 13, **C.1,20**), eine weitherum beliebte Form. Schultertöpfe und -becher werden in der Augster Gegend und in *Vindonissa* in der 2. Hälfte des 1. Jahrhunderts seltener, im westlichen Mittelland um die Mitte des 2. Jahrhunderts, während sie im östlichen Mittelland in erstaunlich wenig geänderter Ausprägung bis ins späte 2. Jahrhundert vorkommen können; im Laufe der Zeit wurden sie wohl durch die entsprechenden Gefässe der Glanztonkeramik ersetzt.

Im Genferseegebiet und im Wallis kommen ähnliche Gefässe mit ausgeprägter Schulter vor, deren Form aber ovaler ist (Abb. 13, **A.2,47**). Sie leben im 3. Jahrhundert in den für Genf so charakteristischen Waren, der *céramique fumigée* und der *céramique allobroge*, fort (**A.4,35–38**).

Einer der Leittypen der Basler Gegend für das frühere 1. Jahrhundert ist die kleine, mit Rädchenmuster verzierte Tonne mit Trichterrand (Abb. 13, **D.3,36**). Sie weist nach Ostfrankreich und ins Oberrheintal und scheint südlich des Jura weitgehend zu fehlen.

Steilrandtöpfe (Abb. 13, **F.17,17**) erscheinen um die Mitte des 1. Jahrhunderts. In *Vindonissa* werden sie bis zum Beginn des 2. Jahrhunderts zur Hauptform.

Im Tessin tritt im späteren 4. Jahrhundert eine bauchige Urne mit kleinem Rand auf (**H.15,3–4**; **H.16,3**; **H.17,2**), die nach langem Unterbruch die grautonige Keramik dort wieder einführt.

Grosse Tonnen (Abb. 13, **C.2,22**) sind im westlichen Mittelland schon im 1. Jahrhundert gut vertreten. Während sie in Avenches nach der Mitte des 2. Jahrhunderts verschwinden, kommen sie in Solothurn in sich kaum ändernder Ausprägung bis ins 3. Jahrhundert vor. Im östlichen Mittelland sind sie im früheren 1. Jahrhundert noch eher selten, scheinen im späteren 1. Jahrhundert aber häufiger zu werden.

décennies avant notre ère. Dès la fin du I<sup>er</sup> siècle apparaissent, en pâte grise, des exemplaires du *Honigtopf* (fig. 13, **D.6,9**), pot à provisions connu en pâte claire (chap. 5.2.1); ce type semble rare dans l'ouest de la Suisse. Il est attesté à Baden jusqu'au milieu du II<sup>e</sup> siècle. A Genève, apparaissent au III<sup>e</sup> siècle des assiettes (fig. 13, **A.4,30–31**) rappelant tantôt les exemplaires du Plateau en pâte claire, comportant parfois un revêtement, tantôt pourvues d'une lèvre (cf. chap. 5.1.6; chap. 5.2.1); elles comptent, en partie, parmi la céramique allobroge apparue au II<sup>e</sup> siècle. Des assiettes semblables apparaissent à Augst à la fin du III<sup>e</sup> siècle (fig. 13, **D.11,13**). En outre, des bols en Terra nigra du Haut-Rhin font leur apparition sur le même site, à la même époque.

- *Formes indigènes*: la plus grande partie de la céramique commune à pâte grise reproduit des formes de La Tène finale: en premier lieu, on peut citer le pot ou le gobelet à épaule marquée (fig. 13, **C.1,20**), une forme largement appréciée. Les pots et les gobelets à épaule se raréfient dans la région d'Augst et à *Vindonissa* dans la seconde moitié du I<sup>er</sup> siècle, à l'ouest du Plateau au milieu du II<sup>e</sup> siècle, alors qu'ils perdurent à l'est, sous des formes inchangées, jusqu'à la fin du II<sup>e</sup> siècle; peu à peu, ils seront remplacés par des récipients correspondants en céramique à revêtement argileux.

Dans la région lémanique et en Valais, apparaissent des récipients semblables à épaule marquée, mais dont la forme est ovale (fig. 13, **A.2,47**). Ils perdurent au III<sup>e</sup> siècle dans deux catégories de céramiques caractéristiques pour Genève, la céramique fumigée et la céramique allobroge (**A.4,35–38**).

Le tonnelet décoré à la roulette avec embouchure en forme d'entonnoir (fig. 13, **D.3,36**) illustre un des types majeurs de la région de Bâle pour le début du I<sup>er</sup> siècle. Il renvoie à l'est de la France et à la vallée supérieure de Rhin, et semble absent au sud des Alpes.

Les pots tronconiques (fig. 13, **F.17,17**) font leur apparition vers le milieu du I<sup>er</sup> siècle. A *Vindonissa*, ils représentent la forme principale jusqu'au début du II<sup>e</sup> siècle.

C'est au Tessin qu'apparaît à la fin du IV<sup>e</sup> siècle une urne pansue, à petite lèvre (**H.15,3–4**; **H.16,3**; **H.17,2**), qui marque ainsi, après une longue interruption, le retour de la céramique à pâte grise.

Les grands tonneaux (fig. 13, **C.2,22**) sont déjà bien représentés au I<sup>er</sup> siècle à l'ouest du Plateau. Alors qu'ils disparaissent à Avenches après le milieu du II<sup>e</sup> siècle, on les rencontre à Soleure, dans des créations qui ne changent guère jusqu'au III<sup>e</sup> siècle. A l'est du Plateau, ils sont encore rares au début du I<sup>er</sup> siècle, mais semblent plus courants à la fin du siècle.

Les bouteilles (fig. 13, **F.3,77**) disparaissent en Valais au I<sup>er</sup> siècle AD. A l'est du Plateau, on les trouve rarement



Abb. 13. Grautonige Gebrauchskeramik. Nachahmungen von Campana-Typen: A.1,9–10 Teller; A.1,11 Schälchen; D.3,32 Schüssel. – Gebrauchskeramik mediterraner Form: A.8,13 Krug; D.6,9 Honigtopf; A.4,30–31 Teller der *céramique fumigée* aus Genf; D.11,13 späte Teller aus Augst. – Keltische Formen: A.1,12 Schüssel; A.4,34 Schüssel der *céramique allobroge*; D.7,22 und C.1,19 Napf; C.1,20 Schulterbecher; F.17,17 Steilrandbecher; A.2,47 Becher; D.3,36 Tonne mit Trichterrand aus Augst; F.3,77 Flasche; C.2,22 Tonne. M. ca. 1:4.  
 Fig. 13. Céramique commune à pâte sombre. Imitations de types de la céramique campanienne: A.1,9–10 plats; A.1,11 petite coupe; D.3,32 bol. – Céramique commune d'inspiration méditerranéenne: A.8,13 cruche; D.6,9 pot à miel; A.4,30–31 plats en *céramique fumigée* de Genève; D.11,13 plats tardifs d'Augst. – Formes celtiques: A.1,12 bol; A.4,34 bol en *céramique allobroge*; D.7,22 et C.1,19 jattes; C.1,20 gobelet à épaule; F.17,17 gobelet à bord vertical; A.2,47 gobelet; D.3,36 tonnelet à bord évasé d'Augst; F.3,77 bouteille; C.2,22 tonnelet. Ech. env. 1:4.

Flaschen (Abb. 13, F.3,77) verschwinden im Wallis im 1. Jahrhundert AD. Im östlichen Mittelland treten sie im früheren 1. Jahrhundert vorerst eher selten in Erscheinung, werden im späteren 1. Jahrhundert aber offenbar etwas häufiger.

Seit dem 2. Jahrhundert BC kommen im Genferseegebiet und im Wallis Schüsseln mit Wandknick vor (Abb. 13, A.1,12), die oft mit Glättmuster verziert sind. In Avenches ist im 3. Viertel des 1. Jahrhunderts eine Wandknickschüssel mit gerilltem Hals ziemlich häufig. Auch im östlichen Mittelland fehlen grautonige Schüsseln mit Wandknick nicht. Sie werden der Herkunft und Technik (Überzug) wegen allerdings als Schüsseln Drack 20 bezeichnet und sind von uns in die Kategorie «Diverse engobierte Keramik einheimischer Form (Drack 20–22 etc.)» eingeordnet worden (Kap. 5.1.4).

Die Schüssel mit Becherprofil (Abb. 13, A.4,34) der in Genf für das 3. Jahrhundert charakteristischen *céramique fumigée* und *céramique allobroge* erinnert an die gleichzeitigen Exemplare der Glanztonkeramik (z. B. A.4,24; Kap. 5.1.6).

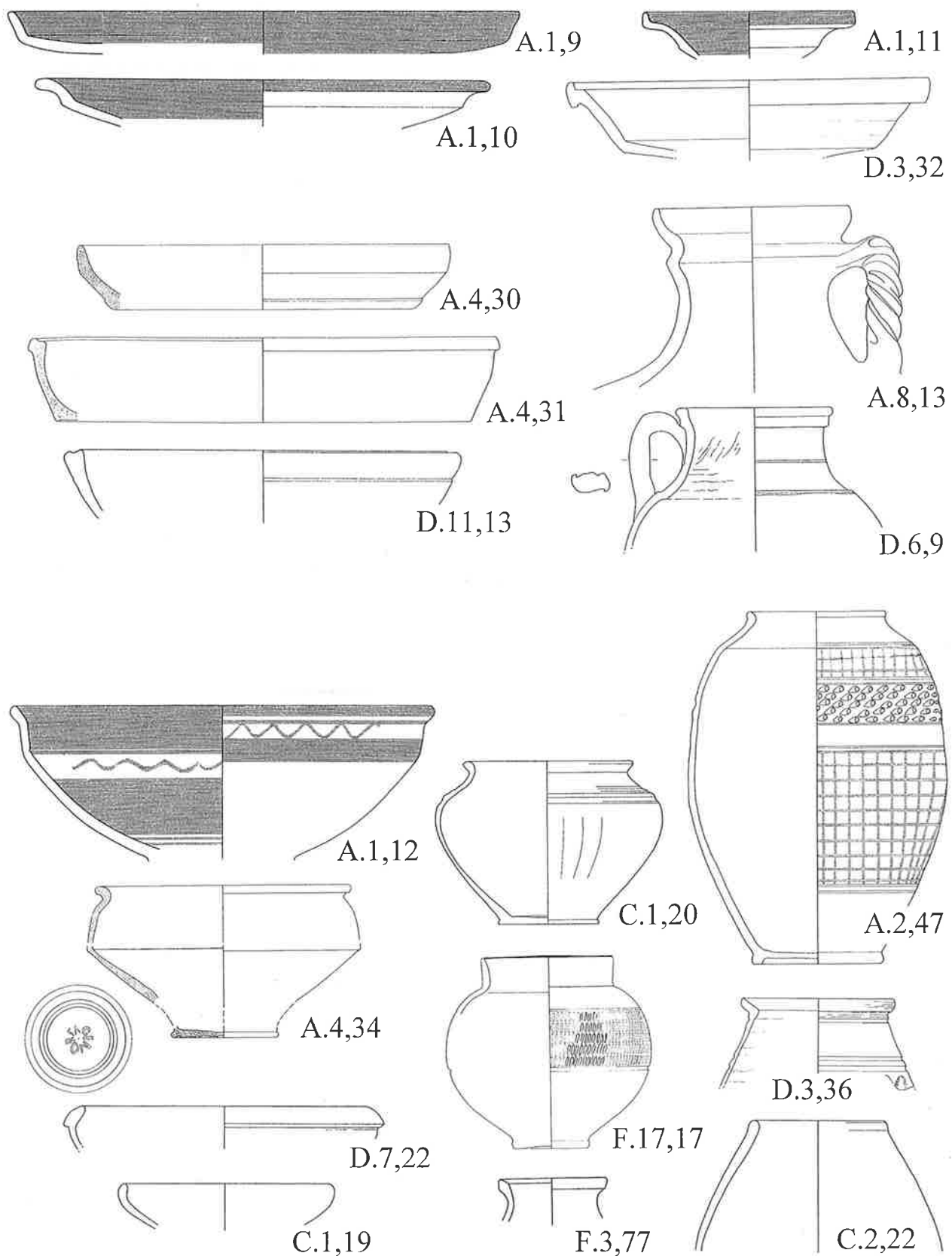
Die Schüssel mit eingebogenem verdicktem Rand (Abb. 13, D.7,22), eine weitere Augster Form, die in den anderen Regionen in dieser Art kaum vorkommt, erscheint im 1. Jahrhundert vorerst nur vereinzelt, wird im 2. Jahrhundert aber sehr beliebt.

Näpfe (Abb. 13, C.1,19) sind überall vertreten. Im Wallis, in *Vindonissa* und in Baden verschwinden sie im 1. Jahrhundert AD, während sie weiter östlich und in Avenches noch bis ins 2. Jahrhundert hinein vorkommen.

*Ausgewählte Literatur – Grautonige Gebrauchskeramik*  
Definition: Ettliger/Simonett 1952, 15; Paunier 1981, 39f.; 259–271; Bernhard 1984/85 (Oberheinische Terra nigra); Schucany 1996, 113f.; 127–136.  
Produktion: Laufen-Müschhag; Martin-Kilcher 1980, Abb. 29,15–28.

### 5.2.3 Pompejanisch-rote Platten

(A. Hochuli-Gysel)

#### Definition

Eine klare Definition dieser Gefässgattung ist nicht möglich, weil unter dieser Bezeichnung ganz unterschiedliche Fabrikate und Formvarianten zusammengefasst sind.

Als echte pompejanisch-rote Platten gelten flachbode Teller und Platten von etwa 15–30 cm Durchmesser aus braunem bis braunrotem, mit schwarzen vulkanischen Partikeln stark gemagertem Ton und einem dicken, matten, pompejanisch-roten Überzug auf der Innenseite.

au début du I<sup>e</sup>, mais elles deviennent un peu plus fréquentes à la fin du I<sup>e</sup> siècle.

Dès le II<sup>e</sup> siècle BC apparaissent dans la région lémanique et en Valais des bols carénés (fig. 13, A.1,12) souvent ornés d'un décor lustré. A Avenches, le bol caréné à col strié est assez fréquent dans le troisième quart du I<sup>e</sup> siècle. A l'est du Plateau, les bols carénés ne manquent pas non plus. On les désigne, d'après l'origine et la technique (revêtement), sous l'appellation bols Drack 20 et nous les avons classés dans la catégorie «céramique diverse, engobée de forme indigène» (Drack 20–22 etc.) (chap. 5.1.4).

Le bol à profil de gobelet (fig. 13, A.4,34) de la céramique fumigée et allobroge, caractéristique à Genève au III<sup>e</sup> siècle, rappelle les exemplaires similaires de la céramique à revêtement argileux contemporaine (par ex. A.4,24; chap. 5.1.6).

Le bol à lèvres épaissies, repliée vers l'intérieur (fig. 13, D.7,22), une forme spécifique d'Augst, peu présente dans les autres régions, apparaît d'abord de manière isolée au I<sup>e</sup> siècle, mais devient très appréciée au II<sup>e</sup> siècle.

Les écuelles (fig. 13, C.1,19) sont partout présentes. En Valais, à *Vindonissa* et à Baden, elles disparaissent au I<sup>e</sup> siècle, alors qu'elles peuvent apparaître jusqu'au II<sup>e</sup> siècle à Avenches et plus à l'est.

#### Sélection bibliographique

Définition: Ettliger/Simonett 1952, 15; Paunier 1981, 39s.; 259–271; Bernhard 1984/85 (Terra nigra du Haut-Rhin); Schucany 1996, 113s.; 127–136.

Production: Laufen-Müschhag; Martin-Kilcher 1980, Abb. 29,15–28.

### 5.2.3 Plats à engobe interne rouge pompéien

(A. Hochuli-Gysel)

#### Définition

Une définition précise de ce genre de récipients n'est pas possible, car sous cette désignation sont regroupés des plats qui peuvent présenter de grandes différences technologiques et morphologiques.

Les véritables plats rouges «pompéiens» sont des vases à fond plat, de 15 à 30 cm de diamètre environ, en argile fortement dégraissée, brune à brun rouge, avec des particules volcaniques noires et un engobe interne épais, mat, rouge «pompéien». Ils peuvent comporter des cou-



Dazu gehören einfache Deckel ohne Überzug. Selten sind diese Platten gestempelt<sup>72</sup>. Hitzespuren sind besonders bei diesen Fabrikaten zu verzeichnen. Sie weisen auf die Verwendung als Backplatten. Diese Produkte stammen aus dem westlichen Mittelitalien (Campanien, siehe unten) (Abb. 14,3).

Es existieren verschiedene andere Fabrikate, die mit den mittelitalischen die Grundform sowie den roten Innenüberzug gemeinsam haben, nicht aber deren Magerung mit vulkanischen Partikeln. Auch diese weisen verschiedenlich Hitzespuren des Backvorganges auf. Die Randbildung ist gerade, es kommen auch mandelförmige und nach aussen gebogene Ränder vor. Manchmal besitzen diese Platten einen schwach erhabenen Standring (Abb. 14,4) sowie (eher selten) Deckel (Abb. 14,5–6)<sup>73</sup>.

### Produktionsorte und Vorkommen

Fünf hauptsächliche Fabrikationsgruppen sind zu unterscheiden:

#### *Fabrikate aus dem westlichen Mittelitalien (Campanien)*

Ab spätrepublikanischer Zeit wurden pompejanisch-rote Platten in verschiedenen Ateliers hergestellt; eines davon befand sich in Cumae. Sie erreichten aber erst ab spätaugusteischer Zeit auch die Gebiete nördlich der Alpen. Aufgrund des Tones sind sie leicht zu identifizieren.

Meistens handelt es sich um Platten (mit zugehörigem Deckel, vgl. Abb. 14,5) mit schwach konkaver Wandung und ungegliedertem Rand (z.B. **D.3,44–45**). Vereinzelt sind sie gestempelt. Selten ist eine Variante mit schmalem Horizontalrand; in Avenches ist sie im 1. Viertel des 1. Jahrhunderts AD belegt, während die mandelförmigen Randbildungen der älteren Formen im Untersuchungsgebiet nicht vertreten sind. Im 3. Viertel des 1. Jahrhunderts AD versiegt die Einfuhr aus Mittelitalien, auch wenn noch bis ins frühe 2. Jahrhundert AD vereinzelt Stücke auftreten können.

Mittelitalische pompejanisch-rote Platten kommen – mit Ausnahme des Tessin (in diesem Band werden nur dessen Grabfunde behandelt) – im ganzen Arbeitsgebiet vor, so im Wallis (**B.6,29**), in Avenches (**C.1,23**), in der Nordwestschweiz (**D.3,44–45**; **D.4,26–28**), in *Vindonissa* (Kap. 7.6), in Baden (**F.3,78**), in Oberwinterthur (**F.12,34**), in Eschenz (**F.20,13**) und in Chur (Kap. 7.8).

#### *Andere Fabrikate*

Obwohl die Grundform des flachen Tellers bzw. der Platte mit jener der ersten Gruppe übereinstimmt, ist eine

<sup>72</sup> Grünewald et al. 1980.

<sup>73</sup> Meylan Krause 1995, 172, Abb. 1,9; Castella/Meylan Krause 1994, AV280 und 281.

vercles simples, sans revêtement. Ces plats sont rarement estampillés<sup>89</sup>. On peut y observer des traces de feu qui indiquent un usage comme plats à cuire. Ces produits proviennent de la partie occidentale de l'Italie centrale (Campanie, cf. infra) (fig. 14,3).

Il existe d'autres fabrications qui, par leur forme et leur engobe interne sont semblables aux productions italiennes, mais dont la pâte ne comporte pas de dégraissant d'origine volcanique. Elles présentent également souvent des traces de feu dues à la cuisson. Bien que la forme de la lèvre soit le plus souvent rectiligne, il existe aussi des lèvres en forme d'amandes et éversées. Parfois, ces plats possèdent un pied annulaire légèrement saillant ainsi qu'un couvercle (plutôt rare) (fig. 14,4–6)<sup>90</sup>.

### Lieux de production et occurrences

On peut distinguer cinq groupes principaux de fabrication:

#### *Fabrications de l'Italie centrale (Campanie)*

Dès la fin de l'époque républicaine, les plats rouges «pompeïens» sont produits dans différents ateliers, dont celui de Cumae. C'est seulement à partir de la fin de l'époque augustéenne qu'ils atteignent aussi d'autres régions au nord des Alpes. Ils sont facilement identifiables grâce à leur pâte.

La plupart du temps, il s'agit de plats (avec couvercle correspondant) présentant une paroi légèrement concave, noire, et une lèvre détachée (par ex. **D.3,44–45**). Ils sont parfois estampillés. On trouve, mais rarement, une variante avec une lèvre horizontale étroite, attestée à Avenches dans le premier quart du I<sup>er</sup> siècle AD; les lèvres en forme d'amande des formes plus anciennes, en revanche, n'ont pas été importées. Dans le troisième quart du I<sup>er</sup> siècle AD, les importations d'Italie centrale cessent même si des pièces isolées peuvent encore apparaître jusqu'au début du II<sup>e</sup> siècle.

Les plats rouges «pompeïens» d'Italie centrale apparaissent dans toute la Suisse, notamment en Valais (**B.6,29**), à Avenches (**C.1,23**), dans le nord-ouest de la Suisse (**D.3,44–45**; **D.4,26–28**), à *Vindonissa* (chap. 7.6), à Baden (**F.3,78**), à Oberwinterthur (**F.12,34**), à Eschenz (**F.20,13**) et à Coire (chap. 7.8), à l'exception du Tessin (il est vrai que dans ce volume, seuls sont traités les ensembles funéraires de ce canton).

#### *Autres fabrications*

Bien que la forme fondamentale corresponde à celle du groupe 1, on ne peut pas certifier que ces récipients

<sup>89</sup> Grünewald et al. 1980.

<sup>90</sup> Meylan Krause 1995, 172, fig. 1,9; Castella/Meylan Krause 1994, AV 280 et 281.

ausschliessliche Verwendung als Backplatte nicht gesichert. Hitzespuren kommen zuweilen vor, fehlen aber häufiger. Es handelt sich deshalb zum Teil wohl um sonstige Küchen- oder um einfaches Tafelgeschirr.

- *Fabrikate aus Lyon:* In Lyon, La Muette wurden ab der 2. Hälfte des 1. Jahrhunderts BC Platten mit rotem Innenüberzug hergestellt. Der Ton ist fein- oder grobkörnig, braunrot und enthält viel weissen Glimmer. Verschiedene Randbildungen sind zu unterscheiden: meistens sind sie gerade, manchmal etwas verdickt. Diese erst kürzlich publizierten Produktionen aus den Ateliers in Lyon konnten bei der Bestimmung der Fabrikate aus dem Untersuchungsgebiet noch nicht erkannt werden. Es ist aber anzunehmen, dass diese Produkte, wie auch andere aus denselben Ateliers, die Westschweiz erreicht haben. So könnten bestimmte der in Genf gefundenen Platten aus Lyon stammen<sup>74</sup>.

- *Fabrikate aus Oberitalien?* Verschiedentlich werden hart gebrannte Platten gefunden, die sich durch einen charakteristischen feinen, hellen, stark glimmerhaltigen Ton auszeichnen. Sie besitzen einen roten, matten Innenüberzug, dessen Satinglanz jenem der padanischen Terra sigillata gleicht (vgl. Kap. 5.1.2). Diese Fabrikate treten in der Westschweiz in Schichten der 2. Hälfte des 1. Jahrhunderts BC (A.1,15) und im Wallis auf (B.2,10–11), vereinzelt in der Nordwestschweiz (D.1,28; D.2,10).

Die frühen Stücke besitzen einen verdickten, mandelförmigen Rand (A.2,54). Kurz vor der Zeitwende kommt neben dem einfachen Schrägrandteller ein Typ auf, dessen nach oben verbreiteter Rand auf der Oberseite gerillt ist (A.2,55). Diese Randbildung erinnert an jene der in Lyon hergestellten Typen (vgl. oben). Zugehörige Deckel sind nicht bekannt. Als Vorbilder dieser eventuell oberitalischen Fabrikate sind die frühen campanischen pompejanisch-roten Platten denkbar, die selbst aber nicht ins Untersuchungsgebiet gelangt sind.

- *Fabrikate aus Mittelgallien:* Eine offenbar grössere Produktion pompejanisch-roter Platten existierte in Mittelgallien. Diese Fabrikate wurden im Untersuchungsgebiet zuerst in Avenches beobachtet und kommen dort ab der Mitte des 1. Jahrhunderts AD vor. Sie zeichnen sich durch einen hellbeigen, stark mit Glimmer durchsetzten Ton aus. Wie die Platten aus Mittelitalien besitzen sie eine ungegliederte, konkave Wandung; auch Deckel treten auf. In Mittelgallien dauerte die Produktion bis ins spätere 2. Jahrhundert fort. Ausser in Avenches kommen diese Fabrikate häufig in Augst vor (unpubliziert) sowie wahrscheinlich auch an andern Orten. Die Exemplare aus

aient été employés exclusivement comme plats à cuire. Des traces de feu apparaissent parfois, mais elles sont aussi fréquemment défaut. Il s'agit donc bien, en partie, de vaisselle culinaire ou de vaisselle de table.

- *Fabrications de Lyon:* C'est à Lyon (La Muette) que furent produits dès la seconde moitié du I<sup>er</sup> siècle BC des plats à engobe interne rouge. La pâte brun rouge, soit fine soit à gros grains, contient beaucoup de mica blanc. On peut distinguer différentes formes de lèvres: la plupart du temps, elles sont rectilignes, parfois un peu épaissies. Ces productions des ateliers de Lyon, publiées récemment, n'ont pas encore pu être reconnues dans notre aire d'étude. On peut supposer pourtant que ces productions, comme d'autres issues des mêmes ateliers, ont atteint l'ouest de la Suisse. C'est ainsi que certains des plats retrouvés à Genève pourraient être d'origine lyonnaise<sup>91</sup>.

- *Fabrications d'Italie septentrionale (?):* On a trouvé, à maintes reprises, des plats cuits à température élevée, caractérisés par une pâte fine, claire et contenant beaucoup de mica. Ils comportent un engobe interne rouge, mat, dont l'éclat satiné ressemble à celui de la terre sigillée padane (cf. chap. 5.1.2). Ces fabrications apparaissent dans l'ouest de la Suisse, dans des couches de la seconde moitié du I<sup>er</sup> siècle BC (A.1,15), comme en Valais (B.2,10–11); on en trouve également, de manière isolée, dans le nord-ouest de la Suisse (D.1,28; D.2,10).

Les pièces précoces comportent une lèvre épaissie en forme d'amande (par ex. A.2,54). La lèvre élargie vers le haut, cannelée sur la face supérieure (par ex. A.2,55), apparaît peu avant le changement d'ère, à côté du simple plat à lèvre oblique. Ces formes de lèvres rappellent celles des productions lyonnaises (cf. supra). Les couvercles correspondants ne sont pas connus. Les plats à engobe rouge «pompeïen» précoces de Campanie qui n'ont pas atteint notre région, ont pu servir de modèle pour ces fabrications, probablement importées d'Italie septentrionale.

- *Fabrications du centre de la Gaule:* Une production importante de plats rouges «pompeïens» est attestée en Gaule du Centre. Ces fabrications ont été observées d'abord à Avenches, où elles apparaissent dès le milieu du I<sup>er</sup> siècle AD. Elles se caractérisent par une argile beige clair, fortement micacée. Comme les plats d'Italie centrale, elles comportent une paroi concave, sans moules; des couvercles existent aussi. En Gaule du Centre, la production dure jusqu'à la fin du II<sup>e</sup> siècle. A côté d'Avenches, ces fabrications apparaissent fréquemment à Augst (inédit) et probablement aussi sur d'autres sites.

74 Haldimann/Rossi 1994, Abb. 12,41–42.

91 Haldimann/Rossi 1994 fig. 12,41–42.



Abb. 14. Pompejanisch-rote Platten. 1 und 2 oberitalische Fabrikate (2: A.2,54); 3 und 5 campanische Fabrikate (3: C.1,23); 4 und 6 mittelgallische Fabrikate (Lezoux).

Fig. 14. Plats à engobe interne rouge «pompien». 1 et 2 productions d'Italie du Nord (2: A.2,54); 3 et 5 productions campaniennes (3: C.1,23); 4 et 6 productions de Gaule centrale (Lezoux).

Avenches und Augst weisen verschiedentlich Hitzespuren auf.

• *Übrige, regionale oder lokale Fabrikate:* Offenbar wurden ähnliche Platten ab augusteischer Zeit manchenorts auch in lokalen Töpfereien hergestellt, so in Lausanne (A.7,9; A.8,14–15; A.9,21) und auf der Engehalbinsel bei Bern. Weitere Fabrikate mit rotem Überzug auf der Innen- bzw. auch auf der Aussenseite sind aus *Vindonissa* (E.1,7) und Oberwinterthur bekannt (F.12,17).

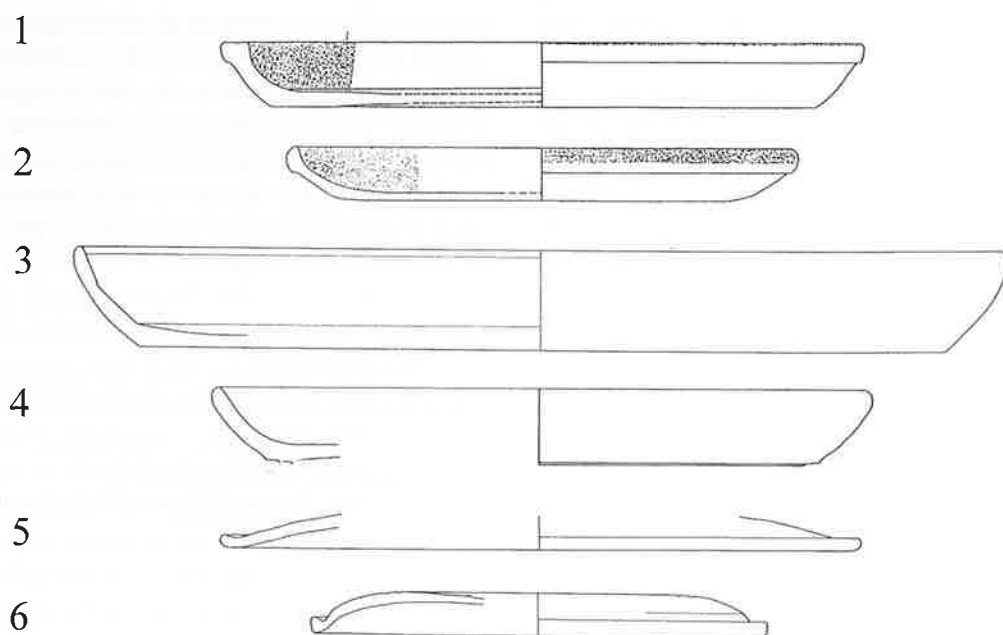
Zu dieser Gruppe ist auch ein Tellertyp mit mandelförmigem Rand zu zählen, der in Avenches (C.1,24) und in Lausanne (A.8,14) belegt ist und dessen Vorbilder möglicherweise in Oberitalien, vielleicht aber auch in Mittelitalien, zu suchen sind. Verwandt ist ausserdem eine Gruppe von Tellern und Platten aus Oberwinterthur mit streifenbemaltem Rand, was an die Streifenbemalung bestimmter Nöpfe erinnert. Sicher wurden ähnliche einfache Teller und Platten mit rotem Überzug auch in weiteren lokalen Töpfereien hergestellt.

#### Kommentar

So einfach die pompejanisch-roten Platten aus Mittelitalien zu erkennen sind, so kompliziert ist die Identifikation für alle übrigen Fabrikate. Die Funktion ist zudem

Les exemplaires d'Avenches et d'Augst présentent souvent des traces de feu.

• *Fabrications régionales et locales:* Dès l'époque augustéenne, les plats rouges «pompiens» ont été produits dans plusieurs officines locales, comme à Lausanne (A.7,9; A.8,14–15; A.9,21) et à l'Engehalbinsel, près de Berne. D'autres productions avec un engobe rouge sur la face interne ou externe sont aussi connues à *Vindonissa* (E.1,7) et à Oberwinterthur (F.12,17).

Un type d'assiette à lèvre horizontale étroite, attesté à Avenches (C.1,24) et à Lausanne (A.8,14) et dont le prototype est aussi à rechercher en Italie centrale, peut aussi se rattacher à ce groupe, comme une série d'assiettes et de plats d'Oberwinterthur, avec un bord peint en bandeau rappelant le décor en bandeaux de certaines jattes. De simples assiettes et plats comportant un engobe rouge ont sûrement été produits dans d'autres ateliers locaux.

#### Commentaire

Si l'identification des plats à engobe interne rouge «pompien» d'Italie centrale est aisée, celle de toutes les autres fabrications est difficile. Par ailleurs, la fonction de ces récipients n'est pas unique: alors que pour certains exemplaires un usage comme plats à cuire est attesté,

nicht einheitlich. Während für bestimmte Exemplare die Verwendung als Backplatte gesichert ist, sind viele andere Stücke eher als Küchen- bzw. Tafelgeschirr zu bezeichnen. Hinzu kommt, dass die Abgrenzung zu den jüngeren, ähnlich aussehenden Fabrikaten (nach etwa 150 AD) unklar ist. Der Übergang zu einfacher Glanztonkeramik ist fließend. So sehen etwa Teller mit rotem Innenüberzug, die in der älteren Bibliographie als Soldatenteller bezeichnet werden, sehr ähnlich aus.

d'autres pièces se laissent plutôt désigner comme vaisselle de table. De plus, il arrive que la distinction avec des fabrications plus précoces de même aspect (après env. 150 AD) soit peu claire. La transition avec la simple céramique luisante est floue. Ainsi, les assiettes à revêtement interne rouge désignées dans les anciennes bibliographies comme «assiettes de soldats», présentent parfois un aspect très semblable.

*Ausgewählte Literatur – Pompejanisch-rote Platten*

- Mittelitalien: Goudineau 1970, 159–186; Vegas 1975, 33–34; Peacock 1977, 147–162 (Fabrikate aus Campanien); Grünwald et al. 1980, 259–260 (Stempel).
- Lyon: S. Elaigne in: Desbat et al. 1996, 99–104.
- **Mittelgallien:** Meylan Krause 1995.
- **Übrige Regionen:** Thuillier 1993, 213–224; Rychener 1984, Abb. 58.59 (Oberwinterthur, verwandte Formen).

*Sélection bibliographique*

- Italie du Centre: Goudineau 1970, 159–186; Vegas 1975, 33–34; Peacock 1977, 147–162 (fabrications de Campanie); Grünwald et al. 1980, 259s. (estampilles).
- Lyon: S. Elaigne in Desbat et al. 1996, 99–104.
- Gaule du Centre: Meylan Krause 1995.
- Autres régions: Thuillier 1993, 213–224; Rychener 1984, fig. 58.59 (formes voisines à Oberwinterthur).

## 5.2.4 Grobkeramik, scheibengedreht

(C. Schucany)

### Definition

In der Kategorie «Grobkeramik, scheibengedreht» fassen wir Gefässe zusammen, deren Ton mehr oder weniger stark gemagert ist, und die auf der schnell rotierenden Drehscheibe hochgezogen worden sind. Mehrheitlich sind sie reduzierend gebrannt. Helltonige Gefässe sind selten. Zur Hauptsache handelt es sich um Kochgeschirr, dessen formale Verwandtschaft mit der handgefertigten Keramik (Kap. 5.2.5) nicht zu übersehen ist; viele Typen haben sich denn auch aus deren Formen entwickelt.

### Produktionsorte

Die vielen Fabrikate und Typen mit beschränktem Verbreitungsgebiet lassen vermuten, dass nahezu überall mit der Herstellung von scheibengedrehter Grobkeramik zu rechnen ist. Nur selten sind Importe zu verzeichnen: Im 3. Jahrhundert findet sich in Genf selten afrikanisches Küchengeschirr (**A.4,39**). Im weiteren treten in der Spätantike Gefässe auf, die anhand der vulkanischen Magerung als Importe aus der Eifel zu erkennen sind (z.B. **D.15,4–5**; **E.10,17–18**; Abb. 30,4–5.7).

### Vorkommen

Im Genferseegebiet (Region A) und im Tessin (Region H) löst die scheibengedrehte Grobkeramik die von Handgefertigte Ware, die im mittleren 1. Jahrhundert BC noch

## 5.2.4 Céramique grossière tournée

(C. Schucany)

### Définition

Dans la catégorie «céramique grossière tournée» sont regroupés des récipients dont l'argile est plus ou moins fortement dégraissée, qui ont été montés au tour rotatif rapide et qui, pour la plupart, ont subi une cuisson réductrice. Les récipients à pâte claire sont rares. En général, il s'agit de vaisselle à cuire dont on peut relever la similitude formelle avec la céramique modelée (chap. 5.2.5); de nombreux types se sont développés à partir de ces formes.

### Lieux de production

Le grand nombre de fabrications et de types à diffusion limitée laissent supposer que la céramique grossière tournée a été produite presque partout. Rares sont les importations: au III<sup>e</sup> siècle, on peut trouver à Genève de la vaisselle culinaire africaine (**A.4,39**); en outre, c'est à la fin de l'Antiquité qu'apparaissent des récipients importés de l'Eifel, désignés par le nom du dégraissant volcanique utilisé pour leur fabrication (par ex. **D.15,4–5**; **E.10,17–18**; fig. 30,4–5.7).

### Occurrences

Dans la région lémanique (région A) et au Tessin (région H), c'est déjà à l'époque augustéenne que la céramique grossière tournée prend rapidement le pas sur la

deutlich dominiert, schon in augusteischer Zeit schnell ab. Im Wallis (Region B) geschieht dies erst in claudischer Zeit. Im ganzen Mittelland (Regionen C, E, F) und in der Nordwestschweiz (Region D) hingegen verdrängt sie die von Hand gefertigte Ware nie vollständig.

Als Kochgeschirr scheint die scheibengedrehte Grobkeramik ihren Anteil in einem Keramikbestand eher der Funktion als regionalen oder temporären Vorlieben zu verdanken. So erstaunt nicht, dass nur relativ geringe Schwankungen festzustellen sind. Dennoch glaubt man einige Unterschiede ausmachen zu können (Abb. 20): Im Mittelland scheint die Grobkeramik im 1. etwas häufiger zu sein als im 2./3. Jahrhundert. In Genf bleibt sie von augusteischer Zeit bis ins 3. Jahrhundert annähernd auf dem gleichen Stand. Bemerkenswert ist, dass im Wallis im 5. Jahrhundert die Lavezgefäße, die nahezu vollständig an die Stelle des Kochgeschirrs aus Ton getreten sind, einen sehr ähnlichen Wert ausmachen. In Graubünden besteht ein Grossteil des Kochgeschirrs schon im 1. Jahrhundert aus Lavez; der sonst in Rätien beliebte Kochtopf, der sog. Auerbergtopf, fehlt.

#### Bemerkungen zu Entwicklung und Repertoire

Die in allen Regionen vorherrschende Form ist der Topf. Allerdings unterscheidet er sich von Region zu Region beträchtlich. Einzige Gemeinsamkeit stellt die Kammstrichverzierung dar, die vor allem im 1. Jahrhundert überall anzutreffen ist (Abb. 15, **A.2,60**; **B.5,36**; **F.3,81**).

Im Genferseegebiet und im Wallis weisen die frühen Töpfe oft eine ausgeprägte Schulter auf, die gerillt sein kann (Abb. 15, **A.2,60–61**; s. auch **B.5,34**); dieser Typ ist auch in Avenches häufig (**C.2,20**), kommt aber bereits in Solothurn nicht mehr vor. Der meist nach aussen gebogene Rand verdickt sich mit der Zeit (**A.6,38–39**; **A.11,20**; **B.7,24**). Im 3. Jahrhundert ist die Schulter zwar verschwunden, doch kann sich nun der kurze Hals vom Bauch des Gefässes absetzen (Abb. 15, **A.4,43**). Im Wallis kommt im weiteren ein Typ vor mit nach aussen gebogenem Rand und horizontalem Kammstrich auf dem ganzen Gefässbauch (Abb. 15, **B.5,36**).

Der in Avenches im früheren 1. Jahrhundert vorherrschende und auch dort produzierte Typ weist einen dreieckig verdickten Rand auf (Abb. 15, **C.1,35**). Er ist auch in Solothurn belegt (s. auch Kap. 7.4.1); aus ihm könnte sich im späteren 1. Jahrhundert der für Solothurn als typisch bezeichnete Kochtopf mit nach aussen umgelegtem, kurzem Trichterrand entwickelt haben (Abb. 15, **C.12,56**), der bis ins 3. Jahrhundert vorkommt.

In Augst zeichnen sich die gedrehten Kochtöpfe wie die handgeformten durch einen meist gerillten Horizontalrand oder oben verdickten Rand aus (Abb. 15, **D.3,49**),

céramique terminée à la main qui dominait encore au milieu du I<sup>er</sup> siècle BC. En Valais (région B), ce remplacement ne s'observe qu'à l'époque claudienne. Par contre, sur tout le Plateau (régions C, E, F) et dans le nord-ouest de la Suisse (région D), la céramique tournée ne domine jamais complètement la céramique terminée à la main.

En tant que vaisselle à cuire, cette céramique semble devoir sa présence dans un ensemble de céramique davantage à sa fonction qu'à des préférences régionales et temporaires. Aussi, constate-t-on relativement peu de variantes. On peut toutefois observer quelques différences (fig. 20): sur le Plateau, la céramique grossière semble un peu plus fréquente au I<sup>er</sup> siècle qu'aux II<sup>e</sup>/III<sup>e</sup> siècles A Genève, elle subsiste depuis l'époque augustéenne jusqu'au III<sup>e</sup> siècle dans les mêmes proportions. On remarque qu'en Valais, au V<sup>e</sup> siècle, les récipients de pierre ollaire qui ont presque complètement remplacé la vaisselle à cuire en argile, prennent la même valeur. Au I<sup>er</sup> siècle une grande partie de la vaisselle à cuire des Grisons se compose de pierre ollaire; mais le pot à cuire tant apprécié en Rhétie, l'*Auerbergtopf*, manque.

#### Remarques sur l'évolution et le répertoire formel

La forme dominante, en toutes régions, est le pot. Mais les variantes morphologiques locales sont nombreuses. La seule similitude est le décor au peigne, qui se rencontre partout, surtout au I<sup>er</sup> siècle AD (fig. 15, **A.2,60**; **B.5,36**; **F.3,81**).

Dans la région lémanique et en Valais, les pots précoces présentent souvent une épaule marquée pouvant comporter des cannelures (fig. 15, **A.2,60–61**; cf. aussi **B.5,34**); ce type, courant à Avenches, (**C.2,20**), n'apparaît déjà plus à Soleure. La lèvre, généralement incurvée, a tendance à s'épaissir (**A.6,38–39**; **A.11,20**; **B.7,24**). Au III<sup>e</sup> siècle l'épaule a disparu, mais le col court peut se détacher de la panse du récipient (fig. 15, **A.4,43**). C'est en Valais qu'apparaît un type à lèvre incurvée, orné au peigne de traits horizontaux sur toute la panse du récipient (fig. 15, **B.5,36**).

Le type dominant à Avenches, au début du I<sup>er</sup> siècle, et produit sur place, présente une lèvre triangulaire (fig. 15, **C.1,35**). Il est aussi attesté à Soleure (cf. chap. 7.4.1); à partir de cette forme a pu se développer, à la fin du I<sup>er</sup> siècle, le pot à cuire caractéristique de Soleure, à bord court, incliné vers l'extérieur (fig. 15, **C.12,56**), attesté jusqu'au III<sup>e</sup> siècle.

A Augst, la plupart des pots à cuire, tournés ou modelés, se distinguent par une lèvre horizontale striée ou une lèvre épaissie vers le haut (fig. 15, **D.3,49**), une forme qui n'est observée que très rarement au sud du Jura (par ex. **F.5,20**). A la fin du II<sup>e</sup> siècle apparaît un pot gris foncé, souvent engobé d'argile, à lèvre courte, évasée

eine Form, die südlich des Jura nur sehr selten vorkommt (z.B. **F.5,20**). Im späteren 2. Jahrhundert erscheint ein dunkelgrauer Topf mit nach aussen umgelegtem kurzem Trichterrand, der oft mit Tonschlick versehen ist (Abb. 15, **D.8,21**). Im früheren 3. Jahrhundert bildet sich unter Einfluss der Formentwicklung in Nordgallien und am Rhein beim Trichterrand ein Deckelfalz, der zu einer immer stärkeren Kehlung auswächst (Abb. 15, **D.10,16**). Im 2. Viertel des 4. Jahrhunderts kommt ein Typ auf, der mit dem sichelförmigen Rand an die Mayenerprodukte erinnert (Abb. 15, **D.13,16**), eine Ware, die von der 2. Hälfte des 4. Jahrhunderts an vermehrt importiert wird (**D.15,4–5**).

Im östlichen Mittelland herrschen im früheren und mittleren 1. Jahrhundert vor allem Kochtöpfe mit nach aussen gebogenem Rand vor, die oft mit Kammstrich verziert sind (Abb. 15, **F.3,81**). Diese waren auch bei den Soldaten der 13. und der 21. Legion sehr beliebt (Abb. 43,1.3). In Baden dominieren diese Typen bis ins späte 2. Jahrhundert hinein (**F.5,17–19**). Anders in *Vindonissa*: Die in flavischer Zeit dort stationierte 11. Legion verwendete einen rottonigen, scheidengedrehten Kochtopf mit abgesetztem Hals und kurzem Horizontalrand, den sog. Militärkochtopf (Abb. 15, **E.8,10**; s. auch Abb. 42,11). Er tritt bereits im nahen Baden nur noch vereinzelt auf (**F.6,69**). Im 2. Jahrhundert kommen in *Vindonissa* zwar wiederum Kochtöpfe mit Trichterrand vor (**E.9,13**), ihnen fehlt aber das in Baden noch immer beliebte Kammstrichmuster. Daneben erscheint ein scheidengedrehter, kugeligere Typ mit nach innen gebogenem Rand (Abb. 15, **F.17,30**; s. auch **E.9,12**). Ähnlich ist der in Chur vorherrschende Kochtopf (Abb. 15, **G.6,10**), der allerdings in der Silhouette etwas schlanker und auf der Schulter oft mit Einstichmuster verziert ist.

Im Tessin sind die Kochgefäße eher niedrige, breite Töpfe oder kugelförmige Schüsseln (Abb. 60,4), die, obzwar meist helltonig, mit dem s-förmigen Profil in der Tradition der handgeformten latènezeitlichen Typen stehen. Im Wallis treten im früheren 1. Jahrhundert AD scheidengedrehte Näpfe oder Schüsseln und Dreibeingefäße mit spitzzulaufendem Horizontalrand auf (**B.4,40**; **B.5,31**).

Die in der Mittelmeertradition verankerte mehrheitlich rottonige Kochschüssel (*caccabus*), meist mit Horizontalrand, tritt nur an Orten auf, die stark romanisiert sind, bzw. wo auch mit einer zugezogenen Bevölkerung zu rechnen ist wie in *Vindonissa* und Augst, und auch dort nicht eben häufig (z.B. Abb. 43,4).

en forme d'entonnoir (fig. 15, **D.8,21**). Au début du III<sup>e</sup> siècle, sous l'influence de l'évolution des formes au nord de la Gaule et sur le Rhin, l'entonnoir comprend une gorge, de plus en plus marquée, favorisant l'adaptation d'un couvercle (fig. 15, **D.10,16**). Dans le deuxième quart du IV<sup>e</sup> siècle apparaît un type qui, avec une lèvre en forme de croissant, imite les productions de Mayen (fig. 15, **D.13,16**), une céramique de plus en plus importée dès la seconde moitié du IV<sup>e</sup> siècle (**D.15,4–5**).

A l'est du Plateau dominant, au début et au milieu du I<sup>er</sup> siècle surtout, des pots à cuire à lèvre éversée, souvent décorés au peigne (fig. 15, **F.3,81**). Cette forme était très appréciée des soldats des XIII<sup>e</sup> et XXI<sup>e</sup> légions (fig. 43,1.3). Ces types dominant à Baden jusqu'à la fin du II<sup>e</sup> siècle (**F.5,17–19**). Il en va autrement à *Vindonissa*: la XI<sup>e</sup> légion stationnée dans le camp à l'époque flavienne employait un pot à cuire en pâte claire, tourné, avec un col bien marqué et une lèvre horizontale courte, le *Militärkochtopf* (fig. 15, **E.8,10**; cf. aussi fig. 42,11). Il apparaît déjà près de Baden de manière isolée (**F.6,69**). Au II<sup>e</sup> siècle réapparaissent à *Vindonissa* des pots à cuire avec un bord en entonnoir (**E.9,13**), mais sans le décor au peigne, pourtant toujours apprécié à Baden. A ses côtés, apparaît un type tourné, globulaire, à lèvre rentrante (fig. 15, **F.17,30**; cf. aussi **E.9,12**). Le pot à cuire qui domine à Coire est semblable (fig. 15, **G.6,10**) mais son contour est un peu plus fin et son épaule porte souvent un décor en creux.

Au Tessin, les récipients à cuire sont représentés par des pots plutôt bas et larges en forme de bols (fig. 60, 4), tournés le plus souvent, mais qui présentent en pâte claire un profil en forme de S dans la tradition des types modelés de La Tène. En Valais, apparaissent au début du I<sup>er</sup> siècle AD des jattes ou des bols modelés et des récipients tripodes à lèvre horizontale pointue (**B.4,40**; **B.5,31**).

La marmite à anses (*caccabus*) de tradition méditerranéenne, à pâte généralement rouge et à lèvre horizontale, apparaît sur des sites fortement romanisés à population allogène, comme *Vindonissa* et Augst, mais dans des proportions plus modestes (par ex. fig. 43,4).



Abb. 15. Grobkeramik, scheibengedreht. Kochtöpfe: Genferseebecken: **A.2,60–61** (frühe Form); **A.4,41.43** (späte Form). Wallis: **B.5,36**. Westliches Mittelland: **C.1,35** (frühe Form); **C.12,56** (späte Form). Nordwestschweiz: **D.3,49** mit Horizontalrand (frühere Form); **D.8,21** mit Trichterrand (frühe Form); **D.10,16** mit Trichterrand (spätere Form); **D.13,16** mit Trichterrand (späte Form). Vindonissa: **E.8,10** sog. Soldatenkochtöpf der 11. Legion. Östliches Mittelland: **F.3,81** mit Trichterrand und Kammstrichverzierung; **F.17,30** kugeliges Kochtopf. Rätisches Alpengebiet: **G.6,10** kugeliges Kochtopf. M. ca. 1:4.

Fig. 15. Céramique grossière tournée. Pots à cuire: arc lémanique: **A.2,60–61** (forme précoce); **A.4,41.43** (forme tardive). Valais: **B.5,36**. Plateau occidental: **C.1,35** (forme précoce); **C.12,56** (forme tardive). Suisse nord-occidentale: **D.3,49** à bord horizontal (forme précoce); **D.8,21** à bord évasé (forme précoce); **D.10,16** à bord évasé (forme plus tardive); **D.13,16** à bord évasé (forme tardive). Vindonissa: **E.8,10** «pot à cuire de soldat» de la IX<sup>e</sup> légion. Plateau oriental: **F.3,81** à bord évasé et décor peigné; **F.17,30** pot à cuire globulaire. Région alpine rhétique: **G.6,10** pot à cuire globulaire. Ech. env. 1:4.

## 5.2.5 Handgeformte Keramik

(C. Schucany)

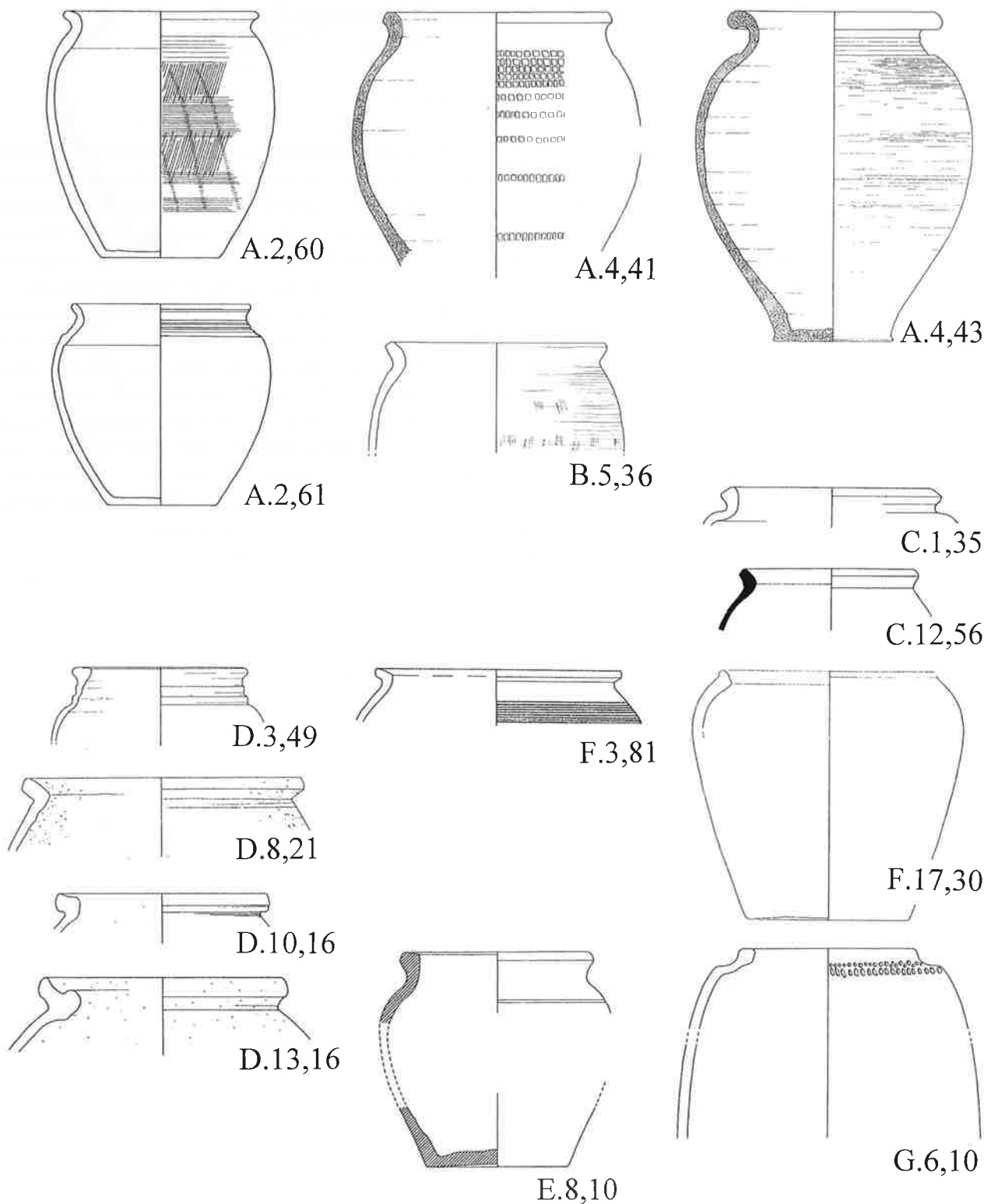
### Definition

Die von Hand aufgebaute, manchmal überdrehte Ware ist in römischer Zeit meist stark gemagert, demnach eigentlich als Grobkeramik zu bezeichnen und dem Kochgeschirr zuzurechnen; die formalen Bezüge zur scheibengedrehten Grobkeramik (Kap. 5.2.4) sind denn auch offensichtlich. Das Brennverfahren ist mehrheitlich reduzierend.

Einzig am Anfang und am Ende der römischen Epoche treten Gefässe feiner Machart auf, die eher dem Tafelgeschirr zuzuordnen sind: Die im 1. vorchristlichen Jahrhundert im Wallis vorkommende, feine, handgeformte Ware könnte man noch als eigentliche Latènekera­mik bezeichnen (**B.1,9–11.14–17; B.2,13–14.16**). In der Nordwestschweiz erscheint im ausgehenden 4. und 5. Jahr­hundert eine feine, handgeformte Keramik (**D.15,6**), die ganz prähistorisch anmutet und zugewanderten Germanen zugeschrieben wird.

### Produktionsorte

Die unendlich vielen Tonarten, Fabrikate und Typen mit beschränkter Verbreitung lassen vermuten, dass nahezu überall mit der Herstellung von handgeformter Keramik zu rechnen ist.

### Vorkommen

Während im Genferseegebiet (Region A) und im Tessin (Region H) die von Hand gefertigte Ware, die im mittleren 1. vorchristlichen Jahrhundert noch deutlich dominiert, schon in augusteischer Zeit schnell durch die scheibengedrehte Ware ersetzt wird, verschwindet sie im Wallis (Region B) erst in claudischer Zeit. Im ganzen Mittelland (Regionen C, E, F) und in der Nordwestschweiz (Region D) hingegen kommen von Hand gefertigte Stücke bis ins späte 3. Jahrhundert in beträchtlicher Anzahl vor; in Baden machen sie im ganzen 1. und 2. Jahrhundert einen Drittel der Grobkeramik aus. Im rä­tischen Alpengebiet (Region G) sind handgeformte Stücke, wie das Beispiel Chur zeigt, sehr selten, was auf die Verwendung von Lavezgefässen als Kochgeschirr zurückzuführen ist.

## 5.2.5 Céramique modelée

(C. Schucany)

### Définition

A l'époque romaine, la céramique montée à la main, parfois terminée au tour, est généralement fortement dégraissée; aussi la qualifie-t-on de céramique grossière; elle sert de vaisselle culinaire; ses liens avec la céramique grossière tournée (chap. 5.2.4) sont évidents. Le procédé de cuisson se fait le plus souvent en mode réducteur.

Au début et à la fin de l'époque romaine apparaissent, de manière isolée, des récipients fins qui sont plutôt classés comme vaisselle de table; on pourrait encore considérer la céramique fine modelée, présente au I<sup>er</sup> siècle BC en Valais, comme une véritable céramique laténienne (**B.1,9–11.14–17; B.2,13–14.16**). Au nord-ouest de la Suisse, apparaît à la fin du IV<sup>e</sup> et au V<sup>e</sup> siècle une céramique modelée fine (**D.15,6**), d'aspect préhistorique, attribuée aux Germains immigrés.

### Lieux de production

Les qualités infiniment variées des pâtes, des techniques de fabrications et des types à diffusion limitée laissent penser que la céramique modelée a été produite presque partout.

### Occurrences

Dans la région lémanique (région A) et au Tessin (région H), la céramique terminée à la main, qui domine encore nettement au milieu du I<sup>er</sup> siècle BC, est rapidement remplacée à l'époque augustéenne par des productions tournées; c'est seulement à l'époque claudienne, en revanche, qu'elle disparaît en Valais (région B). Par contre, sur l'ensemble du Plateau (régions C, E, F) et dans le nord-ouest de la Suisse (région D), les pièces terminées à la main apparaissent en grandes quantités jusqu'à la fin du III<sup>e</sup> siècle; à Baden, elles représentent un tiers de la céramique grossière pendant tous les I<sup>er</sup> et II<sup>e</sup> siècles. Dans les Alpes rhétiques (région G), les pièces modelées sont, comme le montre l'exemple de Coire, très rares; cette différence est due à l'emploi de récipients de pierre ollaire comme marmites.





Abb. 16. Handgeformte Keramik. Westliches Mittelland: C.9,38 Kochtopf mit Trichterrand (frühe Form); C.12,62 sog. Kugelkochtopf (spätere Form). Nordwestschweiz: D.4,34 mit gerilltem Horizontalrand (frühe Form); D.12,12 mit Trichterrand (spätere Form). Östliches Mittelland: F.3,93 mit Trichterrand; F.4,12 kugelige Form; B.2,17 Dreibein; F.3,91 Napf. M. ca. 1:4.  
 Fig. 16. Céramique modelée. Plateau occidental: C.9,38 Pot à cuire à bord évasé (forme précoce); C.12,62 pot à cuire globulaire (forme plus tardive). Suisse nord-occidentale: D.4,34 à bord horizontal cannelé (forme précoce); D.12,12 à bord évasé (forme plus tardive). Plateau oriental: F.3,93 à évasé; F.4,12 forme globulaire; B.2,17 tripode; F.3,91 terrine. Ech. env. 1:4.

#### Bemerkungen zu Entwicklung und Repertoire

Die in allen Regionen vorherrschende Form der handgemachten Ware ist der Topf. Allerdings unterscheidet er sich von Region zu Region beträchtlich; einzig Kammstrichmuster finden sich vor allem im 1. Jahrhundert nahezu überall.

In Avenches und Solothurn kommt im 3. Viertel des 1. Jahrhunderts ein kugeliges Kochtopf mit kurzem Steilrand vor, der manchmal mit Kammstrich verziert ist (Abb. 16, C.9,38). Aus ihm könnte sich im späten 1. Jahrhundert der für das westliche Mittelland des 2. und frühen 3. Jahrhunderts typische sog. Kugelkochtopf entwickelt haben, an dessen Rand Einstich- oder Stempelmuster angebracht sind (Abb. 16, C.12,62).

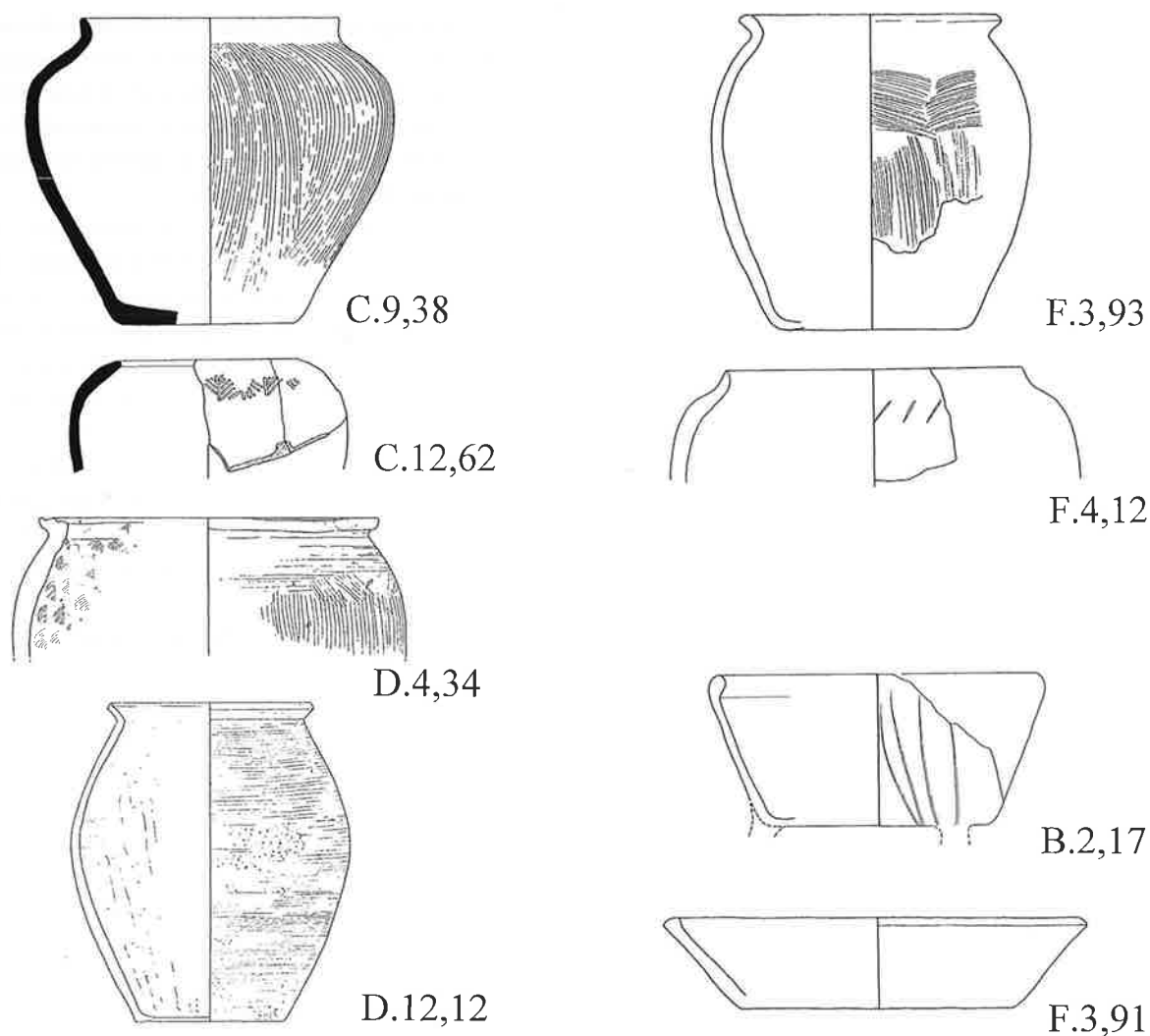
In der Nordwestschweiz zeichnen sich sowohl die handgeformten wie auch die gedrehten Kochtöpfe (s.

#### Remarques sur l'évolution et le répertoire formel

La forme de céramique modelée dominante dans toutes les régions est le pot. Il varie, à vrai dire, considérablement d'une région à l'autre; le décor au peigne se rencontre presque partout, surtout au I<sup>er</sup> siècle.

Un pot à cuire globulaire, à court rebord vertical apparaît dans le troisième quart du I<sup>er</sup> siècle à Avenches et à Soleure, parfois orné au peigne (fig. 16, C.9,38). C'est à partir de ce type qu'a pu se développer, à la fin du I<sup>er</sup> siècle, le pot à cuire globulaire caractéristique de l'ouest du Plateau au II<sup>e</sup> et au début du III<sup>e</sup> siècle, dont le rebord comporte souvent un décor estampé ou estampillé (fig. 16, C.12,62).

Dans le nord-ouest de la Suisse, les pots à cuire modelés et tournés (cf. chap. 5.2.4) se distinguent par une lèvre horizontale, souvent striée, ou une lèvre épaissie

Kap. 5.2.4) durch einen meist gerillten Horizontalrand oder oben verdickten Rand aus (Abb. 16, **D.4,34**), eine Form, die südlich des Jura nur sehr selten vorkommt. Im 2. Viertel des 3. Jahrhunderts erscheint ein Kochtopf mit scharf umgelegtem dünnem Rand, der zu Beginn mit horizontalem Kammstrich (Abb. 16, **D.12,12**), nach der Jahrhundertmitte mit wellenförmigen Kammstrichmustern verziert ist (**D.12,13–15**).

Im östlichen Mittelland gibt es im früheren und mittleren 1. Jahrhundert vor allem Kochtöpfe mit nach aussen gebogenem Rand, die oft mit Kammstrich verziert sind (Abb. 16, **F.3,93**). Diese waren auch bei den Soldaten der 13. und der 21. Legion sehr beliebt (**E.6,32–33**). In Baden herrschen diese Typen bis ins späte 2. Jahrhundert hinein vor. An scheibengedrehte Stücke aus *Vindonissa* (s. Kap. 5.2.4) erinnert ein kugelig Typ mit nach innen gebogenem Rand, der in Baden im späten 1./früheren 2. Jahrhundert vereinzelt auftritt (Abb. 16, **F.4,12**). In Oberwinterthur dominiert dieser Typ im späten 1. und im 2. Jahrhundert (**F.16,23**). Diese kugeligen Kochtöpfe der Ostschweiz erinnern zwar an den in der gleichen Zeit aufkommenden Kugelkochtopf des westlichen Mittellandes (s. oben), doch warnt das Fehlen bzw. die Seltenheit der Töpfe dieser Art zwischen Olten und Baden davor, sie in den gleichen kulturellen Zusammenhang zu stellen.

Näpfe, manchmal als Dreibein ausgestaltet, finden sich in allen Zeiten und an allen Fundorten. Sie haben meist eine gerade, mehr oder weniger schräg gestellte Wand (Abb. 16, **F.3,91**) und manchmal einen nach innen gebogenen Rand (Abb. 16, **B.2,17**).

## 5.2.6 Reibschüsseln

(A. Hochuli-Gysel und S. Martin-Kilcher)

### Definition

Reibschüsseln sind offene Gefässe, deren Innenseite in der Regel eine Bekörnung (Reibfläche) aufweist und die einen ausgeprägten Rand mit integriertem Ausguss besitzen. Die Mehrzahl der Reibschüsseln, die in unterschiedlichen Grössen hergestellt wurden, ist dem Ton nach zur Gebrauchskeramik zu zählen, doch kommt diese Form vom 2. Jahrhundert AD an auch in Terra sigillata vor.

### Produktionsorte

- *Importe*: Reibschüsseln wurden in zahlreichen Werkstätten ausserhalb des Untersuchungsgebietes hergestellt. Für die frühe Kaiserzeit können aufgrund des Tones und der Stempel Importe aus Italien, aus Lyon sowie, vom

vers le haut (fig. 16, **D.4,34**); diese Forme est rarement présente au sud du Jura. C'est dans le deuxième quart du III<sup>e</sup> siècle qu'apparaît le pot à cuire à lèvre fine, nettement repliée, décoré au peigne de lignes d'abord horizontales (fig. 16, **D.12,12**), puis, après le milieu du siècle, de lignes ondulées (**D.12,13–15**).

A l'est du Plateau, au début et au milieu du I<sup>er</sup> siècle, on rencontre surtout des pots à cuire à lèvre repliée vers l'extérieur, souvent décorés au peigne (fig. 16, **F.3,93**). Cette forme était aussi très appréciée des soldats de la XIII<sup>e</sup> et de la XXI<sup>e</sup> légion (**E.6,32–33**). A Baden, ces types dominant jusqu'à la fin du II<sup>e</sup> siècle. Un type globulaire à lèvre repliée vers l'intérieur qui apparaît de manière isolée à Baden à la fin du I<sup>er</sup> et au début du II<sup>e</sup> siècle (fig. 16, **F.4,12**), rappelle des exemplaires tournés de *Vindonissa* (cf. chap. 5.2.4). A Oberwinterthur, ce type domine à la fin du I<sup>er</sup> et au II<sup>e</sup> siècle (**F.16,23**). Ces pots à cuire globulaires de l'est de la Suisse rappellent, certes, ceux de l'ouest du Plateau connus à la même époque (cf. en haut); pourtant, l'absence ou la rareté de ces types entre Olten et Baden empêchent de les situer dans un même contexte culturel.

Des jattes, parfois tripodes, se rencontrent à toutes les époques et sur tous les sites. La plupart d'entre elles présentent une paroi rectiligne, plus ou moins oblique (fig. 16, **F.3,91**), et parfois une lèvre repliée vers l'intérieur (fig. 16, **B.2,17**).

## 5.2.6 Mortiers

(A. Hochuli-Gysel et S. Martin-Kilcher)

### Définition

Les mortiers sont des formes ouvertes de tradition méditerranéenne, dont la face interne présente en règle générale une surface rugeuse, et qui comportent le plus souvent une collerette avec un bec verseur. D'après la pâte, on considère la majorité des mortiers, produits dans différentes tailles, comme de la céramique commune, bien que cette forme apparaisse aussi en terre sigillée.

### Lieux de production

- *Les importations*: les mortiers ont été produits dans divers ateliers méridionaux. Pour le début de l'époque impériale, l'étude de la pâte et des estampilles permet de situer l'origine des importations en Italie, à Lyon, et, dès le milieu du I<sup>er</sup> siècle AD, à Aoste (dép. Isère). Ces im-

mittleren 1. Jahrhundert AD an, aus Aoste (Dép. Isère) bestimmt werden. Diese Importe laufen im späteren 1. Jahrhundert AD aus, weil regionale und lokale Werkstätten Reibschüsseln in ihr Sortiment aufnehmen. Vom späteren 2. Jahrhundert an und bis in spätrömische Zeit wurden in den mittलगallischen sowie ostgallisch/obergermanischen Sigillatawerkstätten auch Terra sigillata-Reibschüsseln hergestellt.

Auch die spätantiken glasierten Reibschüsseln wurden wohl meistens importiert. Leistungsfähige Töpfereien sind in Italien, in Rätien und Pannonien bekannt, zeitweise aber auch im Rheinland.

- *Regionale Produktionen:* Die Produktion von Reibschüsseln ist seit dem späteren 1. Jahrhundert AD bisher in Zentren wie Avenches, Augst, Bern-Engelhalbinsel, Solothurn, Baden, Oberwinterthur, wahrscheinlich in Lenzburg sowie (im 3. Jh.) sogar in der Villa von Seeb bezeugt. In Solothurn wurden vielleicht spätrömische grünglasierte Reibschüsseln hergestellt (s. Kap. 7.4.3).

#### Vorkommen

Reibschüsseln werden im allgemeinen als Gradmesser der Romanisierung gewertet, da dieses Küchengerät (*mortarium*) zur Zubereitung von Speisen nach römischer Art notwendig ist. Im gesamten Untersuchungsgebiet treten sie während der frühen und mittleren Kaiserzeit mit geringen Anteilen auf. Nur in Zentren wie Avenches, Augst, Genf, Lausanne, *Vindonissa*, Baden und anderen früh romanisierten Orten kommen – fast ausschliesslich importierte – Reibschüsseln schon ab dem früheren 1. Jahrhundert AD regelmässig vor. Italienische Importe sind besonders in der rätischen Alpenregion (Region G), aber auch in allen grösseren Zentren vertreten.

Eingang in das allgemein übliche Geschirrsortiment fanden die Reibschüsseln erst von der Mitte des 1. Jahrhunderts AD an. Die danach entwickelten und regional oder lokal fabrizierten Typen des ausgehenden 1. bis 3. Jahrhunderts sind denn auch recht gleichmässig verbreitet. Nur in den hier vorgelegten Tessiner Ensembles (Region H) fehlen sie, weil ausschliesslich Grabfunde zur Verfügung stehen; in den Siedlungen sind sie aber vorhanden (vgl. Abb. 60,1–2; 62,6).

In der Spätantike fallen insbesondere in den Alpentälern die hohen prozentualen Anteile der Reibschüsseln im Keramikspektrum auf: je 10% in Martigny und Sion und fast 40% in Schaan. Dies hängt damit zusammen, dass in den erwähnten Regionen das Geschirr zu einem guten Anteil aus Lavez und dem nicht erhaltenen Holz gefertigt war (vgl. auch Kap. 6). Die charakteristischen grünglasierten Reibschüsseln sind besonders in der

portationen cessent à la fin du I<sup>er</sup> siècle, car des ateliers régionaux et locaux font entrer ce type de récipient dans leur assortiment. De la fin du II<sup>e</sup> siècle et jusqu'au Bas-Empire, des mortiers en TS furent aussi produits dans des ateliers de sigillée de la Gaule du Centre ainsi qu'en Gaule de l'Est/Germanie supérieure et dans les Argonnes.

La plupart des mortiers à glaçure plombifère, datables du Bas-Empire, furent sans doute importés. Des ateliers sont connus en Italie, en Rhétie et en Pannonie; la région du Haut-Rhin en produit également, comme par moments, notre région.

- *Les productions régionales:* jusqu'ici la production de mortiers est attestée depuis la fin du I<sup>er</sup> siècle AD dans des centres comme Avenches, Augst, Bern-Engelhalbinsel, Soleure, Baden, Oberwinterthur, probablement Lenzburg ainsi que (au III<sup>e</sup> siècle) dans la villa de Seeb. A Soleure, on a peut-être produit des mortiers à glaçure plombifère au Bas-Empire (cf. chap. 7.4.3).

#### Occurrences

Les mortiers témoignent d'un certain degré de romanisation, car il s'agit d'un ustensile de cuisine méditerranéenne (*mortarium*). C'est seulement sur des sites comme Avenches, Augst, Genève, Lausanne et d'autres lieux qui ont connu une romanisation précoce ou sur des sites militaires comme Bâle et *Vindonissa* qu'apparaissent des mortiers dès les dernières décennies BC; il s'agit exclusivement d'importations. A partir du milieu du I<sup>er</sup> siècle AD, les mortiers trouvent une place dans l'assortiment général de la vaisselle d'usage courant. La répartition des types fabriqués de la fin du I<sup>er</sup> au III<sup>e</sup> siècle dans des ateliers régionaux ou locaux reste constante.

Au Bas-Empire, la proportion des mortiers dans l'éventail de la céramique est particulièrement élevée dans les vallées alpines: 10% à Martigny et à Sion et presque 40% à Schaan. Cette observation peut s'expliquer par le fait que, dans les régions mentionnées à cette époque, la vaisselle est en grande partie en pierre ollaire et en bois qui ne s'est pas conservé (cf. aussi chap. 6).

Les mortiers à glaçure plombifère sont particulièrement courants dans l'est de la Suisse et dans les vallées alpines, mais apparaissent aussi régulièrement à l'ouest du Plateau – à Soleure ils sont bien représentés (fig. 32,6) –, dans le bassin lémanique et en Valais. Dans le nord-ouest de la Suisse, ils restent rares, car une fabrication régionale et locale répondait à la demande (c.f. infra, forme f).

Ostschweiz und im rätischen Alpengebiet geläufig, kommen aber auch im westlichen Mittelland – in Solothurn sind sie gut vertreten (Abb. 32,6) –, im Genferseegebiet und im Wallis regelmässig vor. In der Nordwestschweiz bleiben sie selten, weil hier eine regionale und lokale Fabrikation die Nachfrage deckte (s. unten Form f).

#### Bemerkungen zu Entwicklung und Repertoire

##### *Früh- und mittelkaiserzeitliche Reibschüsseln*

- Reibschüsseln mit Steilrand (Abb. 17,1–2)

Diese Form kommt in unserem Gebiet ab der 2. Hälfte des 1. Jahrhunderts BC vor und läuft, mit immer schräger nach aussen gelegtem Rand, bis ins 3. Viertel des 1. Jahrhunderts AD. Frühere Exemplare haben oft einen Wandknick. Sie bestehen aus einem beigen bis hellbraunen, gemagerten Ton. Ihre Innenfläche ist im Gegensatz zu allen anderen Reibschüsseln nicht speziell gekörnt. Es handelt sich wohl überwiegend um Fabrikate aus Lyon, bzw. aus dem mittleren Rhonetal. Der Typus ist für frühkaiserzeitliche Ensembles typisch, z.B. in Lausanne (A.8,17), Avenches (C.1,44) und Baden (F.1,27).

- Reibschüsseln mit Kragenrand

- a: Reibschüsseln mit einfachem Kragenrand (Abb. 17,3):

Diese Reibschüsseln sind – zunächst ebenfalls als Importe – seit augusteischer Zeit zu belegen. Gegen Mitte des 1. Jahrhunderts erscheinen erste lokal oder regional hergestellte Vertreterinnen dieses Typs, deren konkave Innenwand ohne Absatz in den Rand übergeht. Italische, aber auch Avencher Fabrikate weisen Herstellerstempel auf dem Rand auf. Die italischen Exemplare sind an ihrem rötlichen bis beigen, grob gemagerten Ton, der mehrfarbigen Bekörnung und den oft grossen Formaten zu erkennen (bis 60 cm Durchmesser).

- b: Reibschüsseln mit Kragenrand und Randleiste (Abb. 17,4–6; 62,6):

Nach seltenen importierten Beispielen seit augusteischer Zeit setzt sich im 3. Viertel des 1. Jahrhunderts AD diese Reibschüsselform durch. Die Randleiste sitzt zuerst auf der Höhe des Randes, später etwas tiefer im Schüsselinnern (Abb. 17,7). In dieser zweiten Variante ist die Reibschüssel typisch für das 2. und 3. Jahrhundert. Im Verlauf des 3. Jahrhunderts werden die Leiste und auch der Kragen kantig. In dieser Form entwickelt sie sich weiter bis in spätrömische Zeit (vgl. unten Form f).

Zuerst wird diese sehr häufige Reibschüsselform in hellem, beigem bis grünlichbeigem Ton hergestellt, mit einer aussen deutlich gewellten Wandung. Nach der Mitte des 2. Jahrhunderts überwiegen rotbrauner bis bräunlicher Ton und eine glatte Wandung. Stempel – zunächst Namenstempel, im späteren 2./3. Jahrhundert fast nur

#### Remarques sur l'évolution et le répertoire formel

##### *Mortiers précoces du Haut-Empire*

- Mortiers à rebord vertical (fig. 17,1–2)

Cette forme apparaît, dans notre région dès la seconde moitié du I<sup>er</sup> siècle BC et perdure, avec un bord toujours plus évasé, jusqu'au troisième quart du I<sup>er</sup> siècle AD. Les exemplaires précoces présentent souvent une paroi carénée. Ils sont façonnés à l'aide d'argile dégraissée, beige à brun clair. Contrairement à tous les autres mortiers, leur surface interne n'est pas particulièrement rugueuse. Il s'agit sans doute essentiellement de fabrications provenant de Lyon ou de la vallée moyenne du Rhône. Ce type est caractéristique des ensembles du début de l'Empire, par ex. à Lausanne (A.8,17), à Avenches (C.1,44) et à Baden (F.1,27).

- Mortiers à collerette

- a: mortiers à collerette simple (fig. 17,3)

Ces mortiers sont attestés – d'abord comme importations – depuis l'époque augustéenne. Vers la fin du I<sup>er</sup> siècle AD apparaissent les premiers exemplaires de ce type, produits localement et régionalement, dont la paroi concave interne se poursuit sans interruption en rebord. Des productions italiennes, mais aussi locales ou régionales, présentent des estampilles du producteur sur le rebord. Les exemplaires italiens se reconnaissent à leur argile grossièrement dégraissée, rougâtre à beige, à leur dégraissant multicolore et à leur grand format (jusqu'à 60 cm de diamètre).

- b: mortiers à collerette et lèvre en bourrelet (fig. 17, 4–6)

Après de rares exemples importés dès l'époque augustéenne, cette forme s'impose dans le troisième quart du I<sup>er</sup> siècle. La lèvre en bandeau se situe d'abord sur le haut du rebord, plus tard un peu plus bas, à l'intérieur du récipient (fig. 17,7). Cette deuxième variante est caractéristique des II<sup>e</sup> et III<sup>e</sup> siècles. Dans le courant du III<sup>e</sup> siècle, le rebord et la collerette deviennent tranchantes. Le mortier continue à se développer sous cette forme jusqu'au Bas-Empire (cf. plus bas forme f).

Ce type, très courant, est produit d'abord en pâte claire, beige à vert beige, avec une paroi externe comportant de légères cannelures. Après le milieu du II<sup>e</sup> siècle, l'argile brun rouge à brune ainsi qu'une paroi externe de plus en plus lisse dominant. Des estampilles – d'abord des estampilles de noms, puis, à la fin du II<sup>e</sup>/III<sup>e</sup> siècles, presque exclusivement des estampilles en forme de grille – sont imprimées sur la collerette.

- c: mortiers «rhétiques» (fig. 17,9)

Dans la seconde moitié du II<sup>e</sup> siècle, ce mortier apparaît non seulement en Rhétie mais partout ailleurs; voici ses caractéristiques:



Abb. 17. Reibschüsseln. Reibschüssel mit Steilrand: 1 Dangstetten, Grube 259; 2 Aislingen. Reibschüssel mit einfachem Kragenrand (Form a): 3 Vindonissa, Schutthügel Ost und West. Reibschüssel mit Kragenrand und Randleiste (Form b): 4 Burghöfe, flav. Geschirrdépot; 5 Rottweil, Kastell III; 6 Kaiseraugst, Kellerfüllung; 7 Kaiseraugst-Schmidmatt, Geschirrschrank. Spätromische Reibschüssel (Form f): 8 Laufon-Müschhag. Sog. rätische Reibschüssel (Form c): 9 Laufon-Müschhag. Spätromische Reibschüssel (Form e): 10,11 Westschweiz. M. 1:3.

Fig. 17. Mortiers. Mortiers à bord vertical: 1 Dangstetten, fosse 259; 2 Aislingen. Mortier à simple collerette (forme a): 3 Vindonissa, dépotoir Est et Ouest. Mortier à collerette et bord détaché (forme b): Burghöfe, dépôt de céramique flavien; 5 Rottweil, camp III; 6 Kaiseraugst, comblement d'une cave; 7 Kaiseraugst-Schmidmatt, armoire à vaisselle. Mortiers romains tardifs (forme f): 8 Laufon-Müschhag. Mortier dit «rhétique» (forme c): 9 Laufon-Müschhag. Mortiers romains tardifs (forme e): 10,11 Suisse occidentale. Ech. 1:3.

noch Gitterstempel – werden auf dem Kragen angebracht.

c: Sog. rätische Reibschüsseln (Abb. 17,9):

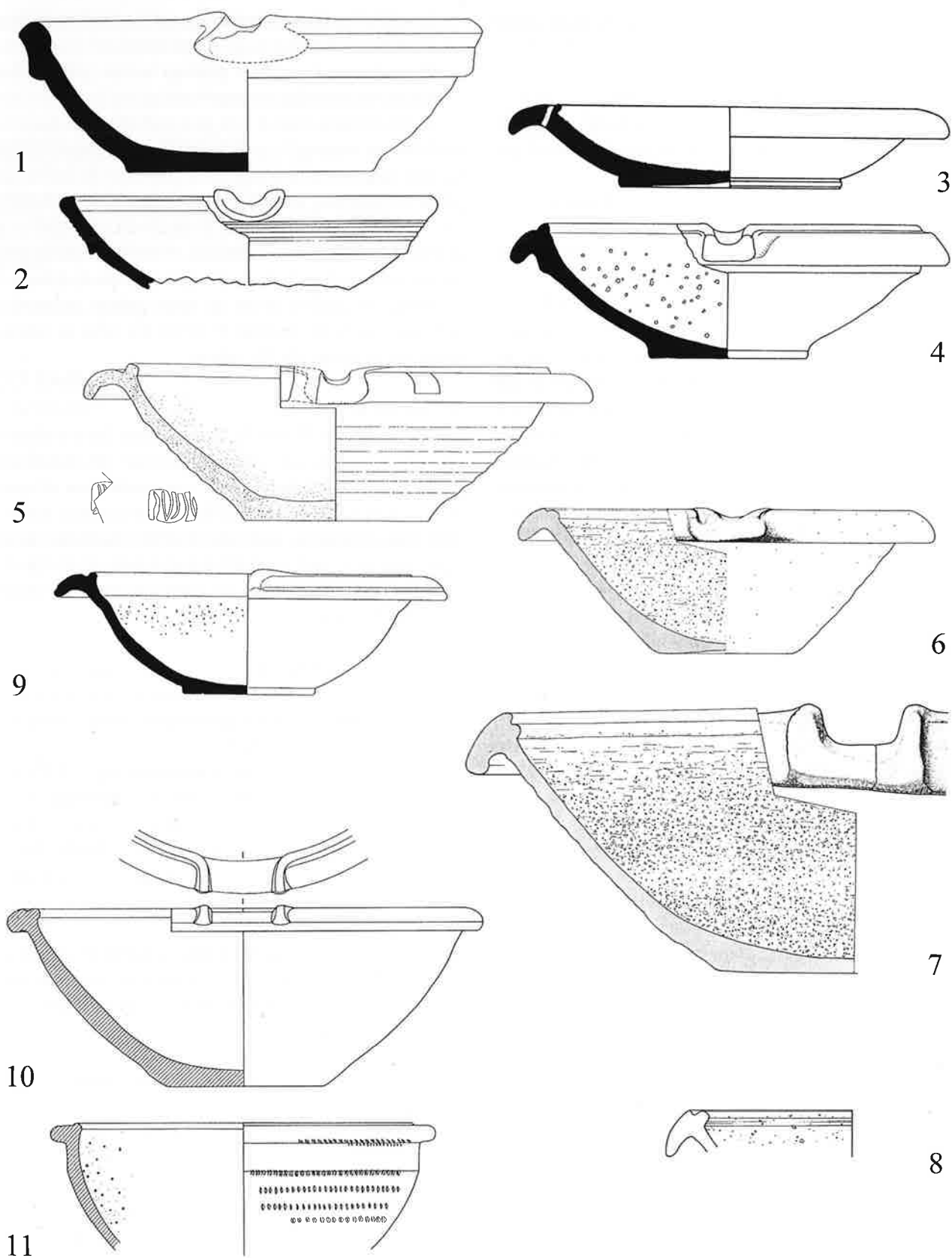
In der 2. Hälfte des 2. Jahrhunderts erscheint überall, nicht nur in Rätien, diese durch folgende Merkmale gekennzeichnete Reibschüssel:

- eine Rille auf der Oberseite des breiten Kragens
- meistens eine breite Innenkehle
- ein rotbrauner, violetter bis orangeroter, mehr oder weniger glänzender sog. Glanztonüberzug.

Der Überzug neigt in der Ostschweiz (Region F) und im rätischen Alpengebiet (Region G) mehr zu metallischem Glanz als in den übrigen Gebieten. Der Überzug ist in der Ostschweiz und bis Avenches meist nur auf der Innenkehle und auf dem Kragen aufgetragen (wie **E.10,20–21**; **F.17,35<sup>75</sup>**), in der Westschweiz hingegen wurde das ganze Gefäß eingetaucht (**C.12.66**). Manchmal ist der Kragen mit quer zum Rand verlaufenden Streifen bemalt (Regionen F und G). Dieser Typus läuft weit ins 3./frühere 4. Jahrhundert weiter.

d: Terra sigillata-Reibschüsseln:

Vom späteren 2. Jahrhundert an kommen Terra sigillata-Reibschüsseln vor: ein Typ mit Kragenrand (**D.10,22**) sowie ein Typ mit Steilrand und Löwenkopfausguss (**E.10,19**), die auch in regionalen und lokalen Werkstätten nachgeahmt wurden (**A.5,12–13**; **C.12,65**; **C.13,18**). Terra sigillata-Reibschüsseln wurden auch in den spätrömischen Ateliers der Argonnen hergestellt.

*Spätrömische Reibschüsseln*

Die oben beschriebenen späten Varianten der Form b entwickelten sich in spätrömischer Zeit weiter:

e: Formen mit meist kurzem, horizontalem Kragenrand (Abb. 17,10–11):

Diese Form kommt im Genferseegebiet (**A.6,41,43**), im westlichen Mittelland (Abb. 32,5) im Wallis und im rätischen Alpengebiet (**G.7,12–13**) vor. Manchmal haben diese aus eher feinem bis feinsandigem Ton bestehenden späten Reibschüsseln einen braunen oder rotbraunen Überzug und zuweilen Rädchen- oder Kerbbandmuster auf der Aussenwand. Die gleiche Form kommt mit grüner, gelbgrüner oder bräunlicher, meist dünner Bleiglasur vor, die meistens nur innen sowie aussen auf dem Kragen aufgetragen ist.

f: Reibschüsseln mit kantig abgeknicktem Kragenrand und Randleiste (Abb. 17,8):

Diese Spätformen bestehen stets aus ziegelrotem bis braunrotem, meist wenig gemagertem Ton. Die Wandung

- un sillon sur la partie supérieure d'une collerette large;
- le plus souvent une large gorge interne;
- un revêtement argileux plus ou moins brillant, brun rouge, violet rouge à rouge-orangé.

Le revêtement tend à être plus métallescent dans l'est de la Suisse (région F) et dans les Alpes rhétiques (région G) que dans les autres régions. Dans l'est de la Suisse et jusqu'à Avenches, le revêtement est appliqué sur la gorge interne et sur le col (par ex. **E.10,20–21**; **F.17,35<sup>92</sup>**), par contre dans l'ouest de la Suisse, c'est le récipient entier qui est trempé dans le bain d'argile (par ex. **C.12.66**). La collerette est parfois ornée de stries peintes perpendiculairement au bord (régions F et G). Ce type se fabrique jusqu'au III<sup>e</sup>/début du IV<sup>e</sup> siècle.

d: mortiers en TS

Dès la fin du II<sup>e</sup> siècle, apparaissent les mortiers en TS: on rencontre un type à collerette (**D.10,22**) ainsi qu'un type à bandeau vertical, comportant un déversoir en forme de tête de lion (**E.10,19**), qui ont tous deux été reproduits (toutefois sans tête de lion) dans des ateliers régionaux et locaux (**A.5,12–13**; **C.12,65**; **C.13,18**). Les mortiers en TS ont aussi été fabriqués dans les ateliers tardifs d'Argonne.

*Mortiers du Bas-Empire*

Les variantes tardives de la forme b (mortiers à collerette et lèvre en bourrelet), décrite plus haut, continuent à se développer au Bas-Empire:

e: forme à collerette courte, horizontale (fig. 17,10–11)

Cette forme apparaît dans la région lémanique (par ex. **A.6,41,43**), à l'ouest du Plateau (fig. 32,5), en Valais et dans la région rhétique des Alpes (**G.7,12–13**). Parfois, ces mortiers tardifs en argile plutôt fine, ou finement sableuse, comportent un revêtement brun à brun rouge et des décors en rouelle ou guillochés sur la collerette et/ou la paroi externe. La même forme apparaît avec une glaçure plombifère verte, jaune ou brunâtre, souvent appliquée à l'intérieur seulement, ainsi qu'à l'extérieur, sur le rebord.

f: formes tardives de mortiers avec une collerette à arêtes vives et lèvre en bandeau (fig. 17,8)

Cette forme apparaît en pâte rouge brique à brun rouge, peu dégraissée. La paroi est souvent très inclinée, et, dans le courant du IV<sup>e</sup> et du V<sup>e</sup> siècle, le semis interne de grains de sable devient toujours plus grossier. Cette forme est surtout diffusée dans le nord de la Suisse.

75 Castella/Meylan Krause 1994, AV376.

92 Castella/Meylan Krause 1994, AV376.

der spätrömischen Exemplare ist sehr oft auffallend flach geneigt, und im Verlaufe des 4. und 5. Jahrhunderts wird die Körnung immer gröber und summarischer. Diese Form ist vor allem in der Nordwestschweiz verbreitet.

#### *Sélection bibliographique*

Généralités: Baatz 1977; Paunier 1981, 38s.; 249.  
Importations: Hochuli-Gysel et al. 1986 et 1991; Desbat et al. 1996.  
Fabrications et estampilles: Avenches et général.: Guisan 1974; Hochuli-Gysel 1988; Bern-Enge: Ettliger/Roth-Rubi 1975/78; Augst: Furger 1991; Oberwinterthur: JbSGUF 80, 1997, 260.  
Mortiers du Bas-Empire: Ettliger 1959; Dubuis et al. 1987; Paroli 1992.

#### *Ausgewählte Literatur – Reibschüsseln*

Allgemein: Baatz 1977; Paunier 1981, 38f.; 249.  
Importe: Hochuli-Gysel et al. 1986; dies. 1991; Desbat et al. 1996.  
Fabrikation und Stempel: Guisan 1974 (Avenches); Ettliger/Roth-Rubi 1975/78 (Bern-Enge); Hochuli-Gysel 1988 (Avenches); Furger 1991 (Augst); JbSGUF 80, 1997, 260 (Oberwinterthur).  
Spätromische Reibschüsseln: Ettliger 1959; Dubuis et al. 1987; Paroli 1992.

## 5.2.7 Dolia

(C. Schucany)

### Definition

«Dolia» nennt man die grossen Vorratsgefässe, die als eine der frühesten Formen aus dem Repertoire des Mittelmeerraums übernommen wurden. Der Ton weist meist eine feine Magerung auf.

### Produktionsorte

Dolien wurden mindestens seit dem frühen 1. Jahrhundert AD wohl überall in der Region hergestellt; bisher ist dies für Solothurn, Laufen-Müschhag, Augst und *Vindonissa* belegt.

### Vorkommen

Dolien sind an sich selten. Sie erscheinen seit dem späteren 1. Jahrhundert BC; auf dem Münsterhügel in Basel (Region D) kommen sie schon in spätkeltischen Zusammenhängen vor. In der Westschweiz (Regionen A, B, C) treten sie regelmässig bis ins spätere 1. Jahrhundert auf, in Augst (Region D) und in der Ostschweiz (Regionen F, G) halten sie sich offenbar noch bis ins frühere 2. Jahrhundert. Ab dem späteren 2. Jahrhundert fehlen sie überall im Keramikinventar.

### Bemerkungen zu Entwicklung und Repertoire

Die frühesten Beispiele lassen sich zwei Formen zuweisen: einer meist helltonigen mit eingezogenem, sichelförmigem Rand – in Chur ist sie grau – und einer

## 5.2.7 Dolia

(C. Schucany)

### Définition

On appelle «dolia» les grands récipients à provisions qui ont été empruntés très tôt au répertoire morphologique du bassin méditerranéen. L'argile comporte souvent un fin dégraissant.

### Lieux de production

C'est depuis le début du I<sup>er</sup> siècle AD au moins et en toutes régions que l'on a produit des dolia. Une telle production est attestée à ce jour à Soleure, Laufen-Müschhag et *Vindonissa*.

### Occurrences

Les dolia sont rares. Ils apparaissent dès la fin du I<sup>er</sup> siècle BC; au Münsterhügel, à Bâle (région D), ils sont déjà présents dans des contextes de la fin de l'époque celtique. Dans l'ouest de la Suisse (régions A, B, C), ils apparaissent régulièrement jusqu'à la fin du I<sup>er</sup> siècle; à Augst (région D) et dans l'est (régions F, G), ils perdurent encore jusqu'au début du II<sup>e</sup> siècle. Dès la fin du II<sup>e</sup> siècle, ils font partout défaut dans l'inventaire des céramiques.

### Remarques sur l'évolution et le répertoire formel

Les exemplaires les plus précoces comportent deux formes: l'une à lèvres en forme de croissant, à pâte le plus souvent claire – à Coire elle est grise –, l'autre généralement à pâte grise, avec un bord en entonnoir souvent



Abb. 18. Dolia **A.7,10** mit gerilltem Trichterrand (frühe Form); **E.1,20** mit Sichelrand (frühe Form); **C.2,21** mit Horizontalrand (spätere Form). M. ca. 1:4.

Fig. 18. Dolia **A.7,10** à bord évasé cannelé (forme précoce); **E.1,20** à bord horizontal, rentrant (forme précoce); **C.2,21** à bord horizontal (forme plus tardive). Ech. env. 1:4.

meist grautonigen mit Trichterrand, der oft gerillt ist. Dolien mit Trichterrand scheinen in der Westschweiz vorzuherrschen (Abb. 18, **A.7,10**), sie kommen in augusteischer Zeit auch in der Basler Gegend vereinzelt vor (**D.2,12**), während der dort ebenfalls vertretene Typ mit sichelförmigem Rand vor allem in der Ostschweiz auftritt (**D.1,36**; Abb. 18, **E.1,20**); die westliche Grenze scheint die Aare zu bilden, mit Fundstellen wie Bern und Solothurn.

Im 2. Viertel des 1. Jahrhunderts gesellt sich in allen Regionen ein dritter Typ hinzu: Dolien mit im Querschnitt dreieckigem oder rechteckigem Horizontalrand, der mit der Zeit vorherrscht (Abb. 18, **C.2,21**). Allerdings löst er die frühen Typen offenbar nicht vollständig ab, denn Dolien mit Trichterrand kommen im Wallis etwa noch bis ins mittlere 1. Jahrhundert vor (**B.6,35**). Aus dem feingegliederten sichelförmigen Typ der Frühzeit entwickelt sich eine Form mit grobem, flauem Profil, die in Augst noch im späten 1. Jahrhundert, in Baden noch im früheren 2. Jahrhundert vorkommen kann (**F.6,84**). Dolien dieser Art sind auch in Chur belegt.

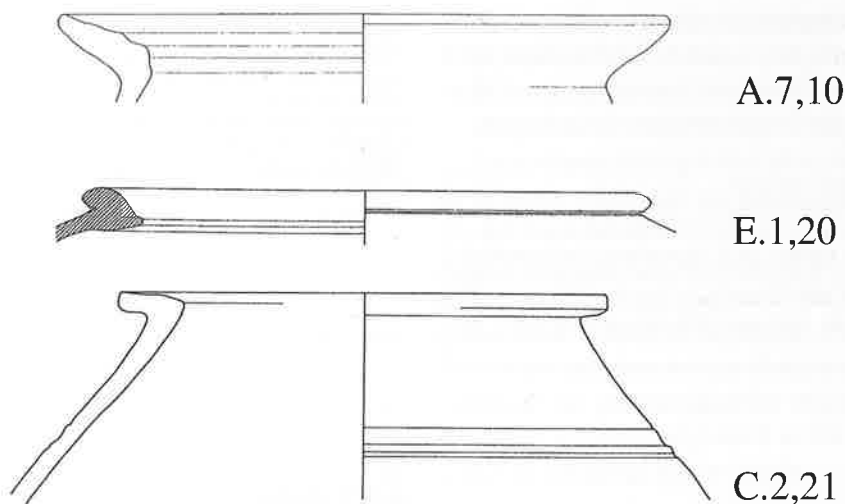
strié. Les dolia à bord en forme d'entonnoir semblent dominer dans l'ouest de la Suisse (fig. 18, **A.7,10**); à l'époque augustéenne, ils apparaissent de manière isolée dans la région bâloise (**D.2,12**); le type à lèvre en forme de croissant est surtout présent dans l'est de la Suisse (**D.1,36**; fig. 18, **E.1,20**); l'Aar semble constituer la frontière occidentale, avec des sites comme Berne et Soleure, où ce type a été produit.

Dans le deuxième quart du I<sup>er</sup> siècle s'ajoute en toutes régions, un troisième type qui finira par dominer (fig. 18, **C.2,21**): les dolia à lèvre horizontale de section triangulaire ou rectangulaire. A vrai dire, il ne semblent pas remplacer totalement les types précoces, car les dolia à rebord en forme d'entonnoir subsistent en Valais jusqu'au milieu du I<sup>er</sup> siècle (**B.6,35**); à partir du type précoce, finement structuré, va se développer une forme au profil grossier, lourd, encore présent à Augst à la fin du I<sup>er</sup> siècle et à Baden à la fin du II<sup>e</sup> siècle (**F.6,84**). Des dolia similaires sont également attestés à Coire.

*Ausgewählte Literatur – Dolia*

Definition: Furrer 1996.

Produktion:

- Solothurn: Furrer 1996.
- Laufen-Müschhag: Martin-Kilcher 1980, Abb. 29,30,31.
- *Vindonissa*: Koller 1990, 12f. Nr. 112–122.

*Sélection bibliographique*

Définition: Furrer 1996.

Production:

- Soleure: Furrer 1996.
- Laufen-Müschhag: Martin-Kilcher 1980, fig. 29,30–31.
- *Vindonissa*: chap. 7.6.



## 5.3 Amphoren

(S. Martin-Kilcher)

### Definition

Amphoren sind in der Regel zweihenklige Tonbehälter für den Transport. Als Einwegverpackungen von Lebensmitteln – hauptsächlich Olivenöl, Wein, Fischsauce sowie Südfrüchte – sind die in Siedlungen oder Schiffswracks gefundenen Amphoren und Amphorenteile stets unter vier Aspekten zu betrachten: Form, Inhalt, Herkunft und Zeitstellung. Weil die Dimension des Inhalts dazu kommt, unterscheidet sich diese Gefässkeramik, was ihre archäologische Untersuchung angeht, nicht unwesentlich z. B. von importiertem Tafelgeschirr.

Der Inhalt vieler Amphoren ist durch konservierte Reste der Füllung und durch Pinselaufschriften bekannt, die an verschiedenen Orten erhalten geblieben sind. In Verbindung mit der präzisen Ton- und Formanalyse, Chronologie und Herkunftsbestimmung der Amphoren lässt sich deshalb die darin transportierte Handelsware in vielen Fällen bestimmen. In der Regel war eine Form für einen bestimmten Inhalt reserviert. Aus der Form sind dann nicht selten politische und wirtschaftliche Verbindungen zwischen den verschiedenen Produktionsgebieten abzuleiten, weshalb die Amphoren für die Geschichte von Transport und Handel wichtige Quellen darstellen.

Trotz allem bleibt die absolute Menge der transportierten und konsumierten Waren eine grosse Unbekannte, nicht allein wegen der fragmentarischen Erhaltung der keramischen Transportbehälter und der Sachkultur überhaupt, sondern auch wegen der Tatsache, dass für einige Lebensmittel auch Transportbehälter aus vergänglichem Material benützt wurden, insbesondere gilt dies für den Wein in Fässern.

Über die meisten nördlich der Alpen anzutreffenden Amphorenformen und ihre Entwicklung informieren die Übersichtstabellen in Martin-Kilcher 1987 und 1994; auf eine erneute Reproduktion wird hier verzichtet.

### Produktionsorte

Die bekannten Amphorentöpfereien befinden sich fast ausschliesslich in der Nähe der darin abzufüllenden Lebensmittelproduktion, vor allem an schiffbaren Flüssen und an den Küstenregionen des Mittelmeerraumes. Keine Verbreitungskarte offenbart das Herstellungsgebiet. Dieses kann nur durch die Lokalisierung von Töpfereien, Stempeln und zuweilen mit Hilfe naturwissenschaftlicher Keramikanalysen erfasst werden.

## 5.3 Amphores

(S. Martin-Kilcher)

### Définition

Les amphores sont des conteneurs, généralement à deux anses, utilisés pour le transport. En leur qualité d'emballages perdus de denrées (telles l'huile d'olive, le vin, les sauces de poisson ou les fruits du sud) retrouvés dans des habitats, des tombes ou des épaves – il faut les considérer sous quatre aspects: la forme, le contenu, la provenance et la datation. Généralement, chaque forme correspond à un contenu spécifique. La nature du contenu devant entrer en ligne de compte, cette céramique se différencie, du point de vue de l'analyse archéologique, de la vaisselle de table importée.

Les tableaux d'ensemble publiés dans Martin-Kilcher en 1987 et 1994 donnent un aperçu synthétique sur la plupart des amphores qu'on peut trouver au nord des Alpes et sur leur évolution; nous renonçons à reprendre ici cette présentation.

Le contenu de nombreuses formes d'amphores est connu par les restes conservés et par des inscriptions peintes (*tituli picti*). Par l'analyse de la forme, de la pâte, de l'origine et de la chronologie, il est possible de déterminer, dans bien des cas, la nature des produits transportés et leur provenance.

Les amphores jouent un grand rôle dans l'histoire du transport et du commerce, car leur répartition géographique, très vaste, répond à la diffusion de leur contenu. C'est à partir de ces conteneurs que l'on peut établir des liens culturels, économiques et même politiques entre différentes régions de production et de consommation.

Toutefois, certaines denrées étaient transportées soit dans des amphores, soit dans des emballages périssables, comme le vin, conditionné en tonneaux. Les amphores représentent une partie très importante, mais non exclusive, des conteneurs de transport.

### Lieux de production

Plusieurs régions de production peuvent être identifiées autour du bassin méditerranéen et même en dehors de cette zone par la localisation d'ateliers, des estampilles et parfois l'analyse physico-chimique des pâtes. Les ateliers d'amphores connus se trouvent, en règle générale, à proximité des lieux de production des denrées destinées à être transportées, surtout au bord des cours d'eau navigables et dans les régions côtières du bassin méditerranéen.

## Vorkommen

Nach seltenen Vorläufern während der späten Hallstattzeit erreichen Amphoren unser Gebiet erst wieder in der jüngeren Eisenzeit. In vielen spätlatènezeitlichen Siedlungen und Oppida gehören italische Weinamphoren der Form Dressel 1 (noch wenig beachtet die Form Lamboglia 2 aus den Weingebieten der adriatischen Seite der Halbinsel) zu Leitfossilien. Auch im Hafen von Genf, das damals bereits zur Provinz *Gallia Narbonensis* gehörte, wurden italische Weinamphoren in dendrodatierten Schichten nach 123/122 BC<sup>76</sup> gefunden. Allerdings muss man annehmen, dass Weintrinken damals einer oberen Schicht und deren Klientel vorbehalten war.

Kaiserzeitliche Amphorenbestände aus unserem Gebiet sind noch wenig untersucht. Den umfassendsten Überblick über die Importe in einer Stadt von augusteischer Zeit bis in die Spätantike bieten die Amphoren aus Augst und Kaiseraugst (Region D). Kleinere Bestände aus Genf, Solothurn, Chur sowie für die Spätantike aus Sion-sous-le-Scex (**B.8,28–32**) geben einen ersten Eindruck von der Vielfalt der Importe in Amphoren. Gemessen am gesamten Keramikbestand machen zwar die Amphoren durchschnittlich kaum mehr als 5–10% aus, aber die kontinuierlich und auch während schwieriger Zeiten importierten Güter beweisen, dass stets ein Abnehmerkreis dafür bestand.

## Handelswege

Die geographisch teilweise beachtlich weite Streuung der Amphoren entspricht dem Vertrieb und Absatz des Inhalts, soweit dieser in Tonbehältern transportiert wurde. In unserem Gebiet ist das Bild der zeitlichen und räumlichen Verteilung der Amphoren noch unvollständig. Es zeichnet sich ab, dass die römischen Zentren im Gebiet der heutigen Schweiz grösstenteils im Bereich der Handelswege liegen, die mit der wichtigen Süd-Nord-Achse von Rhone-Rhein verbunden waren.

Für die Absatzgebiete mediterraner Lebensmittel in den Nordwestprovinzen ist die zentrale Rolle der gallischen Hauptstadt Lyon herauszuheben. Bei günstigem Wasserstand kamen Meerschiffe rhoneaufwärts bis Vienne und Lyon, was die Funktion dieser Städte als Drehscheibe des Handels zusätzlich förderte. Diese Situation erklärt, weshalb sich in Lyon ein eigentliches Umfüll- und Verteilungszentrum mit der Fabrikation der entsprechenden Verpackungsbehälter entwickelte: Im mittleren Rhonetal wurden von augusteischer Zeit bis um

## Occurrences

Après de rares exemplaires de la fin de l'époque hallstattienne, ce n'est qu'au deuxième âge du Fer que des amphores atteignent notre région. Dans de nombreux oppida et habitats de La Tène finale (LT D), les amphores à vin italiques de forme Dressel 1 (la forme Lamboglia 2 des régions viticoles de la côte adriatique de la péninsule est encore peu attestée) constituent des fossiles directeurs. La coutume de boire du vin est réservée alors à une élite et à sa clientèle.

Dans le port de Genève, des amphores à vin italiques ont été mises au jour dans des couches datées dendrochronologiquement après 123/122 BC<sup>93</sup>. Genève appartenait à cette époque au territoire de la province de Narbonnaise nouvellement créée.

Dans notre région, rares sont les ensembles d'amphores d'époque romaine qui ont été étudiés. Les amphores d'Augst et de Kaiseraugst (région D) offrent le plus large aperçu sur les importations dans une ville, de l'époque augustéenne jusqu'à la fin de l'Antiquité. Des ensembles plus modestes, à Genève, Soleure, Coire ou, pour le Bas-Empire, à Sion-sous-le-Scex (cf. **B.8,28–32**) ont été publiés. Ils donnent une première idée de la diversité des importations. Par rapport à l'ensemble de la céramique, les amphores ne représentent guère, en moyenne, plus de 5 à 10% du total, mais les denrées importées en permanence, même en des temps troublés, tendent à prouver qu'il existait une clientèle fidèle.

## Routes commerciales

La plupart des centres romains de la Suisse actuelle se situaient sur le réseau des routes commerciales en relation avec l'axe sud-nord unissant le Rhône au Rhin. Pour la vente de denrées méditerranéennes dans les provinces du nord-ouest, on doit souligner le rôle central joué par Lyon, la capitale des Gaules, située au confluent du Rhône et de la Saône. Quand le niveau de l'eau le permettait, des bateaux de mer pouvaient remonter le Rhône jusqu'à Vienne et Lyon, et faire de cette ville une véritable plaque tournante du commerce.

Un deuxième axe reliait l'Italie septentrionale et le nord par les cols des Alpes. C'est le Tessin (région H), et par moment, également le Valais, (**B.4,51; B.6,38; B.8,28–32**), surtout au début de l'époque romaine, mais aussi probablement à la fin de l'Antiquité, qui étaient particulièrement liés à ce deuxième axe de commerce. Dans les Grisons (région G), on consommait à la fois des mar-

76 Bonnet et al. 1989.

93 Bonnet et al. 1989.

die Mitte des 1. Jahrhunderts Wein, und bis in die Mitte des 2. Jahrhunderts Fischsaucen aus der *Tarraconensis* und aus Südgallien aus Grossbehältern (Dolia, Fässer) in hier produzierte Amphoren umgefüllt und ausschliesslich nach Norden transportiert.

Ein zweiter Strang von Handelsverbindungen führte über Oberitalien und die Alpenpässe nach Norden. Im Absatzbereich der so transportierten Waren lag in erster Linie das Tessin (Region H) und zeitweise, vor allem zu Beginn der römischen Zeit sowie wahrscheinlich wieder in der Spätantike, das Wallis (**B.4,51; B.6,38; B.8,28–32**). Auch in Graubünden (Region G) wurden nicht allein Waren konsumiert, die über den Rhoneweg und das Mittelland transportiert wurden – wie z.B. Olivenöl und Fischsauce aus Südspanien sowie Wein aus Südgallien –, sondern im 1. und 2. Jahrhundert auch Olivenöl und Oliven aus Oberitalien und Istrien sowie Wein aus Oberitalien und von der östlichen Seite Italiens (vgl. Abb. 53; Kap. 7.8).

## Die Konsumenten

Nach der Mitte des 1. Jahrhunderts BC verändern sich Nachfrage und Angebot importierter Lebensmittel tiefgreifend: Zwar dominieren noch immer Weinamphoren aus Italien. Bald aber entsteht ein Markt für eine Palette von Lebensmitteln unterschiedlicher Herkunft (Abb. 19), was nicht nur neue Bedürfnisse von Konsumenten, sondern zugleich grosse ökonomische Veränderungen in den Produktionsgebieten anzeigt. Zwar zeichnet sich ab, dass das Militär besonders grosse Mengen an Lebensmitteln aus Spanien importierte, aber die Bewohner der Zivilsiedlungen, insbesondere der Zentren, standen als Käufer nicht zurück. Insgesamt finden wir hier eine grössere Warenvielfalt als dort, d.h. der zivile Markt war für die zahlreichen Kaufleute und Händler sehr attraktiv.

Bereits in caesarischer Zeit ist in Genf Wein aus dem östlichen Mittelmeerraum (Kos) nachzuweisen (Kap. 7.2.2). Fast gleichzeitig kommen dazu Fischsaucen aus dem Süden Spaniens (**A.1,18**), während Olivenöl aus Apulien (Amphoren aus dem Gebiet von Brindisi und Apani) sowie dessen erste Importe aus der Baetica nur sehr selten nach Norden gelangt. Dieser vor- und frühaugusteische Import ist bisher hauptsächlich in der Westschweiz, im Wallis sowie in Basel erkannt worden.

Ab frühaugusteischer Zeit liefert Spanien Olivenöl, eingemachte Oliven, Fischsaucen, Wein und Weinmost in rasch steigenden Quantitäten (z.B. **B.4,49.52–53**). Aus Marseille und bald aus anderen Produktionsgebieten

chandises transportées par la route à partir du Rhône et du Plateau (comme par ex. l'huile d'olive et les sauces de poisson du sud de l'Espagne, mais aussi le vin du sud de la Gaule) et, aux I<sup>e</sup> et II<sup>e</sup> siècles, des denrées transportées par les routes à partir de l'Italie du Nord (huile d'olive et olives d'Italie septentrionale et d'Istrie, ainsi que du vin d'Italie) (cf. fig. 53; chap. 7.8).

## Les consommateurs

Après le milieu du I<sup>e</sup> siècle BC, la demande et l'offre de denrées importées changent profondément: bien que les amphores vinaires italiennes dominent toujours les importations, un marché pour une large palette de denrées d'origines variées se met bientôt en place (fig. 19); ce fait démontre non seulement les nouveaux besoins des consommateurs mais aussi les grands changements économiques dans les régions de production.

A l'époque césarienne déjà, on constate à Genève la présence de vin de l'est du bassin méditerranéen (chap. 7.2.2). Presque en même temps, viennent s'ajouter les sauces de poisson du sud de l'Espagne (**A.1,18**); en revanche, l'huile d'olive d'Apulie (amphores de la région de Brindes et d'Apani) ainsi que ses premières importations de la Baetica, n'atteint que très rarement le nord. Ces importations précoces, de César au début du règne d'Auguste, sont attestées surtout dans l'ouest de la Suisse, en Valais et à Bâle.

Dès l'époque augustéenne, l'armée importe des quantités importantes de denrées espagnoles, mais les centres civils ne sont pas en reste. Ils importent une plus grande diversité de marchandises, démontrant ainsi le caractère attrayant du marché civil. L'Espagne, qui dominera le marché, fournit, en quantités croissantes, de l'huile d'olive, des olives confites, des sauces de poisson et du vin (par ex. **B.4,49.52–53**). Le vin est aussi exporté dans des amphores caractéristiques, à fond plat, de Marseille et bientôt d'autres lieux de production de Gaule méridionale (par ex. **A.3,28; D.4,36**). La Méditerranée orientale exporte principalement du vin et quelques fruits du sud. Le cercle du bassin méditerranéen se referme, encore dans la première moitié du I<sup>e</sup> siècle AD, avec les premières importations d'Afrique du Nord (huile d'olive et, peut-être, des sauces de poisson). L'Italie diffuse encore et essentiellement du vin, mais la part des amphores de cette région décline fortement à partir du début du I<sup>e</sup> siècle.

A Lyon, plaque tournante du commerce, se développe un véritable centre de transbordement et de redistri-

	Basel-Münsterhügel						August
	Schicht 2	Schicht 3 unten	Grube 7 (Rittergasse)	Grube 1992.25	Schicht 3 oben	Schicht 4	15/10 BC –20 AD
republikanische Lampen	x						
Campana 'B'		x			x		
Campana (Rhonetal) / imitations précoces	x	x	x	x	x		
Dressel 1	x	x			x	x	x
Dressel 1 (Rhonetal)			x				x
Dolien	x	x	x	x	x	x	x
italische TS (Frühformen)		x	x	x	x		
feine Becher (Rhonetal)		x	x	x	x	x	x
spanische Fischsauce		?	x	x	x	x	x
spanisches Olivenöl (Dressel 20)		x	x	x	x	x	x
Lampen		x	x	x	x	x	x
Reibschüsseln		?		x	x	x	x

Abb. 19. Übersicht über die wichtigsten Importe (Keramik; Lebensmittel in Amphoren) von Basel-Münsterhügel bis zu den frühkaiserzeitlichen Horizonten in Augst (Region D).

Fig. 19. Aperçu général des importations principales (céramique; denrées en amphores) allant de Bâle-Münsterhügel jusqu'aux horizons du début de l'Empire à Augst (région D).

Südgallien wird Wein in charakteristischen flachbodigen Amphoren exportiert (z. B. A.3,28; D.4,36). Der griechische Osten ist hauptsächlich mit Wein sowie etwas Südfrüchten vertreten, und der Kreis des Mittelmeerraumes schliesst sich noch in der 1. Hälfte des 1. Jahrhunderts AD mit ersten Importen (Olivenöl und wohl auch Fischsauen) aus Nordafrika. Italien und der adriatische Raum liefern noch immer und in erster Linie Wein, aber der Anteil von Weinamphoren aus diesem Gebiet geht vom frühen 1. Jahrhundert an stark zurück.

Bis in flavische Zeit sind Importe verschiedenster Lebensmittel – Olivenöl, Oliven und andere Südfrüchte, Fischsauen, Wein – und Provenienzen gang und gäbe, insbesondere Importe aus Spanien. Danach verändert und verringert sich der Import von Lebensmitteln in Amphoren aus dem Süden, aber nicht etwa, weil die Romanisierung in den Provinzen stagnierte, wie auch schon vermutet wurde, sondern – ganz im Gegenteil – weil für etliche der bisher ausschliesslich aus dem Mittelmeerraum importierte Lebensmittel neue, nähergelegene und leistungsfähige Produktionsgebiete erschlossen wurden. So kennen wir seit dem ausgehenden 1./2. Jahrhundert Anlagen für Fischsauen und gesalzene Fisch bis hinauf zur Nordsee; diese Produkte wurden aber nicht in Amphoren, sondern in Fässern und Bottichen verhandelt.

Der Weinbau etablierte sich zwar bald bis ins Burgund und im Verlaufe des 2. Jahrhunderts zweifellos in ganz Gallien. Aber nördlich der Loire und des Alpenbogens sind nennenswerte Weinproduktionen, die in grösserem Umfang verhandelt und exportiert wurden (stets in Fässern!) nicht vor dem späteren 3. Jahrhundert nachzuweisen. Offensichtlich war der Wein aus Südgallien während langer Zeit preislich so günstig, dass sich eine Intensivie-

bution: de l'époque augustéenne jusqu'au milieu du I<sup>er</sup> siècle AD, du vin, et jusqu'au milieu du II<sup>e</sup> siècle, des sauces de poisson, probablement de Tarraconaise et du sud de la Gaule, sont transvasés à partir de grands conteneurs (dolia, tonneaux) dans des amphores produites à Lyon resp. dans la vallée moyenne du Rhône, et transportés ensuite vers le nord.

Au II<sup>e</sup> siècle, la proportion de denrées importées dans des amphores en provenance du sud diminue, non pas en raison d'une stagnation de la romanisation dans les provinces, comme on l'a supposé, mais – bien au contraire – parce que certaines denrées importées à l'époque préflavienne exclusivement du bassin méditerranéen sont produites désormais dans les provinces, plus proches des consommateurs. Ainsi, nous connaissons depuis la fin des I<sup>er</sup>/II<sup>e</sup> siècles des installations pour la préparation des sauces de poisson et de poisson salé jusqu'à la mer du Nord; mais ces produits sont vendus non pas dans des amphores, mais dans des tonneaux et des cuves en bois.

La viticulture s'étend au I<sup>er</sup> siècle, encore, jusqu'en Bourgogne et, dans le courant du II<sup>e</sup> siècle, sans doute dans toute la Gaule, même s'il ne faut pas compter, dans les régions du nord de la Loire et de l'arc alpin avec des productions importantes avant la fin du III<sup>e</sup> siècle. Le vin produit en masse au sud de la Gaule est, apparemment, si bon marché qu'une exploitation viticole intense au nord des Alpes n'est pas rentable avant la fin du III<sup>e</sup> siècle; cette production tardive sera commercialisée dans des tonneaux!

Au II<sup>e</sup> et au III<sup>e</sup> siècles, les amphores à huile d'olive d'Espagne méridionale (forme Dressel 20) – cette denrée ne peut, à l'évidence, être produite au nord – et les amphores à vin du Sud de la Gaule (forme Gauloise 4) do-

rung des Weinbaus nördlich der Alpen lange Zeit nicht lohnte.

Im Fundbestand nehmen deshalb im Verlaufe des 2. Jahrhunderts mit Ausnahme der südspanischen Olivenölamphoren – denn Olivenöl konnte im Norden nie erzeugt werden – und der südgallischen Weinamphoren die Importbehälter aus dem Süden ab. Ölamphoren der Form Dressel 20 sowie Weinamphoren der Form Gauloise 4 dominieren deshalb das Amphorenspektrum des 2. und 3. Jahrhunderts in den Nordwestprovinzen.

Während also die provinzialrömischen Konsumenten und das Militär für die alltäglich gewordenen und in die Ernährung fest integrierten Massengüter möglichst nahe produzierte und damit weniger weit transportierte Ware kaufte, fanden Luxusimporte – Wein aus Griechenland, Kleinasien oder sogar Ägypten, Datteln und Feigen aus der Levante u.a.m., aber zuweilen auch weniger exotische Produkte wie Wein aus Italien oder Fischsauce aus dem Süden der Iberischen Halbinsel – über die Jahrhunderte hinweg in den grösseren und kleineren Zentren und auf Gutshöfen bei der entsprechenden Käuferschicht stets ihre Abnehmer.

In der 2. Hälfte des 3. Jahrhunderts verändert und verringert sich der Kreis der Kundschaft, zweifellos eine Folge der gesellschaftlichen und ökonomischen Krisen jener Zeit. Die Nachfrage nach importierten Lebensmitteln und demnach das Angebot bestehen aber bis weit in die Spätantike, nicht nur für die genannten Spezialitäten, sondern weiterhin auch für Olivenöl und Fischsauen aus Spanien und Nordafrika sowie für Wein unterschiedlicher Herkunft, wenn auch meistens in kleineren Behältern als zuvor. Bislang den besten Überblick bietet ein Ensemble des 5. Jahrhunderts aus Sion-sous-le-Scex, mit Amphoren aus Nordafrika (Olivenöl sowie vielleicht Fischsauce), Palästina (Wein aus Gaza im Heiligen Land) und wohl aus Süditalien (Wein) (B.8,28–32).

minent l'éventail des amphores importées dans les provinces du nord-ouest. Pourtant, les consommateurs gallo-romains continuent d'importer des produits de luxe – surtout du vin de Grèce, d'Asie mineure ou même d'Égypte, des dattes et des figues de Syrie, et quelques marchandises moins exotiques comme p.ex. le vin d'Italie ou les sauces de poisson du sud de la péninsule ibérique.

Dans la seconde moitié du III<sup>e</sup> siècle, le cercle de la clientèle semble s'amenuiser, conséquence, sans doute, des crises sociales et économiques de cette époque. Mais la demande de denrées importées va demeurer jusqu'à la fin de l'Antiquité, même si ces marchandises se trouvent conditionnées, le plus souvent, dans des conteneurs plus petits qu'auparavant. C'est un ensemble du V<sup>e</sup> siècle de Sion-sous-le-Scex, avec des amphores d'Afrique du Nord (huile d'olive et, peut-être, sauces de poisson), de Palestine (vin de Gaza, en Terre Sainte) et peut-être d'Italie du Sud (vin) (B.8,28–32) qui offre jusqu'ici le meilleur aperçu des importations de cette époque.

#### *Sélection bibliographique*

Généralités: Callender 1965; Martin-Kilcher 1987; Amphores romaines 1989; Martin-Kilcher 1990; Sciallano/Sibella 1991 (typologie); Laubenheimer 1992; Martin-Kilcher 1994 (typologie); Desbat et al. 1997.

Fin de la République: Tchernia 1986; Fitzpatrick 1987; Metzler et al. 1991; Poux 1998.

Amphores dans le domaine de la Suisse (ensembles les plus importants):

- Augst/Kaiseraugst: Martin-Kilcher 1987; 1994.
- Genève: Paunier 1981.
- Soleure: Roth-Rubi 1975.
- Coire: Hochuli-Gysel et al. 1991.
- Sion-sous-le-Scex: Dubuis et al. 1987.

S.E.

#### *Ausgewählte Literatur – Amphoren*

Allgemein: Callender 1965; Martin-Kilcher 1987; Amphores romaines 1989; Martin-Kilcher 1990; Sciallano/Sibella 1991 (Typologie); Laubenheimer 1992; Martin-Kilcher 1994 (Auswertung; Typologie); Desbat et al. 1997.

Späte Republik: Tchernia 1986; Fitzpatrick 1987; Metzler et al. 1991; Poux 1998.

Amphoren im Gebiet der Schweiz (wichtigste publizierte Ensembles):

- Augst/Kaiseraugst: Martin-Kilcher 1987; dies. 1994.
- Genf: Paunier 1981.
- Solothurn: Roth-Rubi 1975.
- Chur: Hochuli-Gysel et al. 1991.
- Sion-sous-le-Scex: Dubuis et al. 1987.

## 5.4 Die Keramikspektren

(C. Schucany)

### Auswahl

Abbildung 20 und Tabelle 1 stellen einen Versuch dar, die regionalen Keramikspektren der römischen Schweiz miteinander zu vergleichen. Sie stammen allerdings vorerst nur von einzelnen oder wenigen sich abfolgenden Ensembles<sup>77</sup>. Soweit möglich, basieren sie auf den Randsherben bzw. Mindestindividuenzahlen, so dass sie sich relativ gut miteinander vergleichen lassen.

Leider liegen sogar für das gut bekannte 1.–3. Jahrhundert noch nicht für alle Regionen entsprechende Abfolgen von Keramikensembles vor: Das Tessin (Region H) muss vorläufig ganz ausfallen, da bisher vor allem Keramik aus Gräbern bekannt ist, während Siedlungsensembles, etwa aus Muralto oder Bioggio, keine aufgearbeitet vorliegen (s. Kap. 7.9). Auch das rätische Alpengebiet (Region G) liefert vorläufig nur ein zusammenfassendes Ensemble aus Chur (s. Abb. 54). Überdies lassen sich aufgrund des geringen Kenntnisstandes die Anfänge der römischen Epoche, das spätere 1. vorchristliche Jahrhundert, vor allem aber die Spätzeit, nämlich das 4. und 5. Jahrhundert, noch nicht überregional darstellen. Hier öffnet sich ein Feld für zukünftige Forschungen.

### Quellenkritik

Obwohl anzunehmen ist, dass die Keramikspektren von der Art der Schicht wie auch des Fundplatzes abhängig sind, zeigen die im Raume Solothurn gemachten Erfahrungen, dass sich bei Siedlungsschichten allfällige Unterschiede der Schichtgenese nur im Rahmen von höchstens einigen Prozenten bemerkbar machen und nur bei einzelnen spezifischen Gattungen spürbar ins Gewicht fallen<sup>78</sup>: So können Planien bzw. Niveauerhöhungen oder Auffüllschichten überdurchschnittlich hohe Anteile an Schwerkeramik (Dolien, Amphoren) aufweisen,

77 Region A: Genf, nach Haldimann/Rossi 1994, Tab. 8–9; Region B: Massongex, nach Haldimann et al. 1991, 160 sowie Mitteilung M.-A. Haldimann; Region C: Avenches, nach Meylan Krause 1995; Yverdon, nach Curdy et al. 1995; Petinesca, nach Zwahlen 1995; Solothurn, nach Schucany 1990, fig. 1; Region D: Augst, nach Furger/Deschler-Erb 1992; Region E: Vindonissa, nach Ettliger/Simonett 1952, 114–120; Region F: Alpnach, nach Della Casa 1992, Taf. 59–64; Baden, nach Schucany 1996; Dietikon, nach Ebnöther 1995; Oberwinterthur, nach Rychener 1984 und Rychener/Albertin 1986. Zählt das Ensemble weniger als 20 Stücke, so werden keine Prozentwerte angegeben. Bei gewissen Keramikgattungen war eine Trennung nicht immer möglich: TS-Imitation/Schüsseln Drack 20–22/graue Gebrauchskeramik/Grobkeramik/handgemachte Keramik; sie sind in Tab. 1 jeweils mit einem Raster gekennzeichnet.

78 Vgl. Schucany 1990, fig. 1.

## 5.4 Les faciès céramiques

(C. Schucany)

### Sélection

La figure 20 est une tentative de comparer des faciès céramiques régionaux entre eux, qui proviennent il est vrai principalement d'ensembles isolés ou de petits groupes d'ensembles (tableau 1)<sup>94</sup>. Dans la mesure du possible, on a utilisé les bords (nombre minimum d'individus), de façon à pouvoir effectuer des comparaisons correctes.

Même pour la période bien connue du I<sup>er</sup> au III<sup>e</sup> siècle, on ne dispose malheureusement pas encore de séquences d'ensembles pour toutes les régions: le Tessin (région H) ne peut pas être pris en compte dans la mesure où le mobilier céramique provient jusqu'à présent principalement de tombes et les ensembles issus d'habitat n'ont pas encore été étudiés (voir chap. 7.9). Les Alpes rhétiques (région G) n'ont livré jusqu'à présent qu'un seul corpus complet, à Coire (voir fig. 54). Par ailleurs, dans l'état actuel des connaissances, les débuts de l'époque romaine, à savoir la fin du I<sup>er</sup> siècle BC, et sa fin, aux IV<sup>e</sup> et V<sup>e</sup> siècles, ne peuvent encore être considérés sur un plan inter-régional, ce qui ouvre un grand champ d'investigations pour la recherche future.

### Critique des sources

Bien que l'on pourrait supposer que les faciès céramiques dépendent de la nature des couches et des sites fouillés, les expériences menées à Soleure ont mis en évidence que les différences dans la nature des couches d'habitat n'occasionnent que des écarts de quelques pour-cents, et pour certaines catégories seulement<sup>95</sup>: les couches de démolition, remblais ou comblements de structures peuvent comporter une plus grande proportion de céramique lourde (dolia, amphores), ce qui suppose une sélection délibérée, qui s'explique par la destination de la couche. Les autres types de céramique, et particu-

94 Région A: Genève, d'après Haldimann/Rossi 1994, fig. 8–9; région B: Massongex, d'après Haldimann et al. 1991, 160 et communication de M.-A. Haldimann; région C: Avenches, d'après Meylan Krause 1995; Yverdon, d'après Curdy et al. 1995; Petinesca, d'après Zwahlen 1995; Soleure, d'après Schucany 1990, fig. 1; région D: Augst, d'après Furger/Deschler-Erb 1992; région E: Vindonissa, d'après Ettliger/Simonett 1952, 114–120; région F: Alpnach, d'après Della Casa 1992, pl. 59–64; Baden, d'après Schucany 1996; Dietikon, d'après Ebnöther 1995; Oberwinterthur, d'après Rychener 1984, Rychener/Albertin 1986.

Si l'ensemble comprend moins de 20 fragments, aucun pourcentage n'est exprimé. Pour certains types de céramiques, une distinction n'était pas toujours possible: imitations de terre sigillée (Drack 20–22), céramique grise/grise grossière/grise non tournée; dans le tableau 1, ces catégories sont chaque fois désignées par une trame.

95 Voir Schucany 1990, fig. 1.



Abb. 20. Vergleich der regionalen Keramikspektren des 1.-3. Jahrhunderts n. Chr. (s. Tab. 1).

Fig. 20. Comparaison des spectres céramologiques régionaux des trois premiers siècles apr. J.-C. (voir tabl. 1).

was auf eine gezielte Auslese, bedingt durch die Funktion der zu erstellenden Schicht, zurückzuführen ist. Die übrigen Sorten, insbesondere die Feinkeramikgattungen weisen stets gut vergleichbare Werte auf; sie wiedergeben also offenbar ein charakteristisches Bild des jeweiligen Fundplatzes. Grabinventare hingegen, die im Gegensatz zu den zufällig zustande gekommenen Ensembles aus Siedlungsschichten immer eine Auswahl darstellen (s. Kap. 3.2.2), enthalten meist vor allem Feinkeramik und Gebrauchskeramik, während Küchengeschirr weitgehend fehlt. Ihre Keramikspektren sind unter diesem Gesichtspunkt zu beurteilen; für den vorliegenden Vergleich sind folgerichtig keine Grabinventare beigezogen worden. Unterschiede zwischen Stadt und Land lassen sich am Beispiel von Solothurn-Biberist keine aufzeigen im Gegensatz etwa zu Dietikon-Baden (s. unten). Künftige Forschungen werden hier aber das Bild weiter erhellen und differenzieren. Immerhin basiert der vorliegende Vergleich auf Ensembles, die mehrheitlich aus mehr oder weniger städtischen Orten stammen, so dass ihm eine gewisse Aussagekraft nicht abzuspüren ist.

Um den skizzenhaften Charakter zu betonen, sind auf Abbildung 20 und Tabelle 1 die Anteile in 5%-Stufen aufgeführt im Sinn von: selten, gut vertreten, recht häufig, sehr häufig. Im weiteren beschränken wir uns auf eine relativ grobe Einteilung in Jahrhundertdrittel für das 1. Jahrhundert AD und Jahrhunderthälften für das 2. und frühere 3. Jahrhundert.

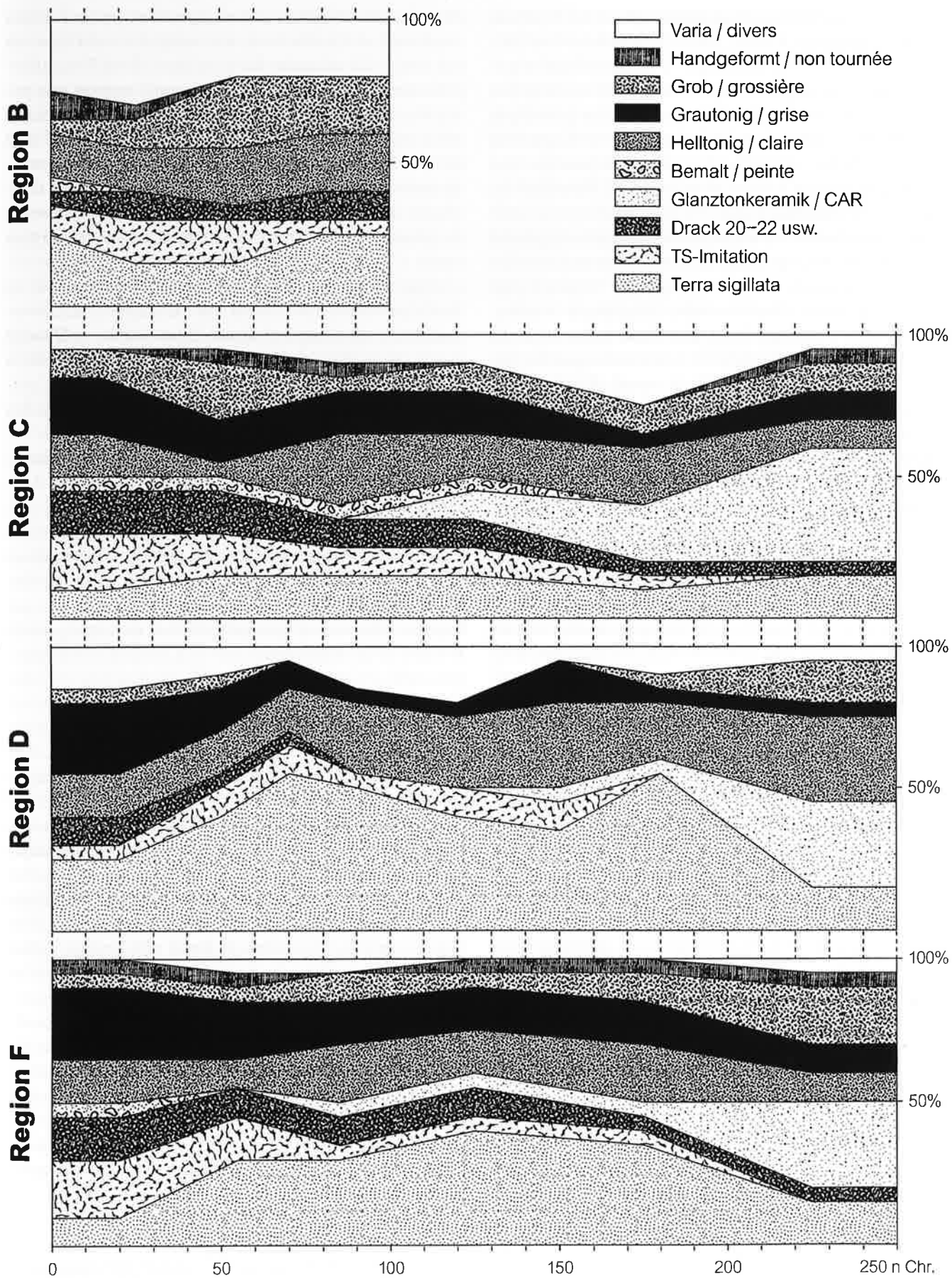
#### Vergleich (Abb. 20; Tab. 1)

Charakteristisch für das westliche Mittelland (Region C) sind hohe Werte für die TS-Imitation und die Schüsseln Drack 20–22 bis weit ins 2. Jahrhundert hinein. Ebenfalls typisch ist das Vorkommen von bemalter Ware in Spätlatène-Tradition bis in die gleiche Zeit sowie ein rasch auf einen hohen Wert anwachsender Anteil an Glanztonkeramik ab dem 2. Jahrhundert. Die importierte Sigillata spielt in allen Zeiten eine vergleichsweise bescheidene Rolle.

Ähnliches trifft auch für das Genferseebecken (Region A) und das Wallis (Region B) zu, mit der Einschränkung, dass im Wallis die bemalte Ware unbedeutend ist; in Genf erreicht die graue Gebrauchskeramik auf Kosten der Glanztonkeramik sehr hohe Werte.

Die übrigen Regionen (D, E, F, G) zeigen hingegen ein ganz anders Bild: Hier tritt die Sigillata weit stärker

lièremment les céramiques fines, se trouvent en proportions constantes et donnent donc une image caractéristique du site fouillé. En revanche, les inventaires de tombes, qui représentent toujours une sélection, contrairement aux ensembles provenant de couches d'habitat, exhumés de façon arbitraire (voir chap. 3.2.2), comprennent essentiellement de la céramique de table et de service, alors que la vaisselle de cuisine est le plus souvent absente. Leurs faciès céramiques doivent donc être interprétés en tenant compte de ce paramètre; pour la présente étude, aucun mobilier de tombe n'a en conséquence été pris en considération.

Pour ce qui est d'éventuelles différences entre les faciès provenant des villes et des campagnes, aucune variation n'a été mise en évidence entre Soleure et Biberist (voir note ci-dessus), alors qu'il en existe entre Dietikon et Baden (voir plus loin). De nouvelles recherches permettront d'affiner cette vision. Dans tous les cas, les comparaisons faites ici (fig. 20) portent sur des ensembles qui proviennent pour la plupart de contextes urbains, et les conclusions que l'on peut en tirer sont donc tout à fait fiables.

Afin de reproduire le caractère schématique de l'étude, les proportions sont exprimées par paliers de 5%, classés comme suit: rare, bien représenté, fréquent, très fréquent. Par ailleurs, nous nous limitons à un découpage chronologique relativement grossier, en tiers de siècle pour le I<sup>e</sup> siècle et en moitié pour le II<sup>e</sup> et le début du III<sup>e</sup> siècle.

#### Comparaison (fig. 20; tab. 1)

Des valeurs élevées pour les imitations de terre sigillée et les bols Drack 20–22 sont caractéristiques de l'ouest du Plateau (région C) durant le I<sup>e</sup> et une bonne partie du II<sup>e</sup> siècle. Un autre phénomène emblématique est la présence de céramique peinte de tradition tardolaténienne pendant la même période, de même qu'une croissance rapide dès le II<sup>e</sup> siècle de la céramique à revêtement argileux, qui atteint de fortes proportions. Toutes périodes confondues, la terre sigillée importée joue en comparaison un rôle modeste.

Il en va de même dans la région genevoise (région A) et en Valais (région B), à cette exception près qu'en Valais, la céramique peinte est presque absente; à Genève, la céramique commune grise atteint des valeurs très élevées, au détriment du revêtement argileux.

Les autres régions (D, E, F, G) offrent une toute autre image: la sigillée y tient un rôle beaucoup plus important,



in Erscheinung, während die bemalte Ware selten ist oder nur im frühen 1. Jahrhundert eine Rolle spielt. Die Glanztonkeramik bleibt trotz guter Präsenz deutlich unter den entsprechenden Werten des westlichen Mittellandes. Das ins letzte Viertel des 1. Jahrhunderts datierte Ensemble von *Vindonissa* (Region E) gleicht stark den zeitgleichen Ensembles des östlichen Mittellandes (Region F), wenn auch mit gewissen Unterschieden, die zu deuten wären (s. unten): Die Sigillata und die helltonige Gebrauchskeramik sind in *Vindonissa* seltener, die Glanztonkeramik und die scheibengedrehte Grobkeramik häufiger.

Die Nordwestschweiz (Region D) unterscheidet sich sowohl vom östlichen wie auch vom westlichen Mittelland (Regionen F und C) durch weit geringere Anteile an TS-Imitation, insbesondere aber an Schüsseln Drack 20–22 und, vor allem im 2. und 3. Jahrhundert, durch z.T. höhere Anteile an helltoniger Gebrauchskeramik.

Im rätschen Alpengebiet (Region G) fällt auf, dass die grautonige Gebrauchskeramik eine nur geringe Rolle spielt und die Grobkeramik nahezu fehlt, insbesondere das Kochgeschirr, das weitgehend durch Lavezgefäße ersetzt ist (Kap. 7.8).

Bemerkenswert sind vor allem die deutlichen Unterschiede bei der Sigillata: Im Westen (Regionen A, C) ist der Anteil deutlich geringer als im Nordwesten und im Osten (Regionen D, F, G), desgleichen in *Vindonissa* und Dietikon im Vergleich zu den zeitgleichen Ensembles der näheren und weiteren Umgebung (Region F). Man darf demnach einen geringen Anteil an Sigillata nicht als Zeichen einer schwachen Romanisierung ansehen, denn gerade im Westen ist – wie in *Vindonissa* – mit einer früher einsetzenden und stärker durchdringenden Romanisierung zu rechnen als im Osten. Wie der geringere Sigillata-Anteil aber zu deuten ist, ob sich dahinter unterschiedliche Zulieferungsbedingungen verstecken, wie es für die tieferen Werte der Westschweiz zutreffen könnte, nicht aber für jene von *Vindonissa*, oder ob soziale und kulturelle Unterschiede, müssen künftige Forschungen zu erhellen suchen. Die Sigillata stellt vielleicht das Tafelgeschirr der Mittelschicht dar, die im Osten eher den Ton angegeben haben könnte als im Westen, wo eine viel reichere Oberschicht nachzuweisen ist; auf deren Tafeln standen Edel- und Buntmetallgefäße. In diesem Sinn liessen sich die unerwartet geringen Terra sigillata-Anteile im Gutshof von Dietikon erklären, der seiner Grösse nach eine sehr bedeutende Anlage gewesen sein muss<sup>79</sup>.

alors que la céramique peinte est rare, jouant tout au plus un rôle au début du I<sup>er</sup> siècle. Même si elle est bien présente, la céramique à revêtement argileux n'atteint jamais les taux élevés de l'ouest du Plateau suisse. L'ensemble de *Vindonissa* (région E) daté du dernier quart du I<sup>er</sup> siècle présente de nombreuses similitudes avec les ensembles contemporains de l'est du Plateau (région F), avec quelques différences qui méritent d'être signalées (voir ci-dessous): la terre sigillée et la céramique commune claire sont plus rares à *Vindonissa*, le revêtement argileux et la céramique grossière tournée au contraire plus fréquents.

Le nord-ouest de la Suisse (région D) se distingue de l'ouest comme de l'est du pays (régions C et F) par des proportions nettement moindres d'imitations de terre sigillée, de bols Drack 20–22 et par un pourcentage globalement plus élevé de céramique commune claire aux II<sup>e</sup> et III<sup>e</sup> siècles surtout.

Pour ce qui est des Alpes rhétiques (région G), on est frappé par le fait que la céramique commune grise ne joue qu'un rôle mineur et que la céramique grossière – et particulièrement la vaisselle de cuisine – est presque inexistante, largement remplacée par la pierre ollaire.

On notera avant tout les variations nettes dans les proportions de terre sigillée: dans l'ouest (régions A, C), on en trouve beaucoup moins que dans le nord-ouest et l'est (régions D, F, G); il en va de même pour *Vindonissa* et Dietikon en comparaison d'ensembles provenant des environs plus ou moins proches (région F). On ne peut cependant pas interpréter une proportion moindre de terre sigillée comme l'expression d'une romanisation moins avancée, puisque c'est justement à l'ouest – de même qu'à *Vindonissa* – plutôt qu'à l'est que l'on doit s'attendre à une romanisation précoce et profonde.

S'agit-il de conditions d'approvisionnement différentes – cela pourrait être le cas pour les valeurs moyennes de l'ouest de la Suisse, mais pas pour celles de *Vindonissa* – ou de différences sociales et culturelles? Les recherches futures nous aideront à préciser la signification de ces proportions variables de terre sigillée.

La terre sigillée constitue peut-être la vaisselle de table de la classe moyenne, qui aura eu une influence plus importante que dans l'ouest du pays, où une élite beaucoup plus riche aura privilégié la vaisselle de métal. C'est dans ce sens qu'a été interprété le pourcentage étonnamment faible de terre sigillée trouvé dans le domaine rural de Dietikon, dont les dimensions indiquent qu'il s'agissait d'une très importante propriété<sup>96</sup>.

C.M.C.

79 Ebnöther 1995, 213–221. Die geringen Werte von Dietikon sind vielleicht auch in den z.T. eher kleinen Zahlen begründet.

96 Ebnöther 1995, 213–221. Les valeurs faibles de Dietikon s'expliquent peut-être aussi en partie par les quantités relativement peu élevées de mobilier récolté.

97 Texte français relu par D. Paunier.

1. Introduction  
2. Methodology  
3. Results  
4. Discussion  
5. Conclusion

The study was conducted in a laboratory setting. The participants were 20 college students, 10 males and 10 females, aged between 18 and 25 years. They were randomly assigned to two groups: the control group and the experimental group. The control group received the standard treatment, while the experimental group received the new treatment. The data were collected over a period of 12 weeks. The results showed that the experimental group had significantly better outcomes than the control group. The differences were statistically significant at the 0.05 level. The findings suggest that the new treatment is more effective than the standard treatment. Further research is needed to confirm these results and to explore the underlying mechanisms. The study has several limitations, including a small sample size and a short duration. Despite these limitations, the results are promising and warrant further investigation.

## 6 Ausblick: Keramik als Geschirr betrachtet

Stefanie Martin-Kilcher

Die Fundensembles vermitteln eine Übersicht über die Keramikgattungen und Formen in den verschiedenen Regionen. Dabei steht die Bestimmung und Klassierung nach Gattungen im Vordergrund, als Leitfaden für die heute allgemein übliche Art der Katalogisierung sowie als Grundlage für quantitative und chronologische Analysen. Für diese gilt als erstes Sortierkriterium die Gattung oder Herstellungstechnik und als zweites die Form.

Keramik kann aber auch von anderen Seiten her betrachtet werden. Die meist zerscherbten Reste sind schliesslich Reste von Geschirr unterschiedlicher Form und Funktion, das im täglichen Leben der damaligen Menschen nicht wegzudenken war. Aus dieser Sicht ergeben sich weitere Ansatzpunkte, um die Keramik als Bestandteil der Sachkultur und der Lebensweise näher kennenzulernen.

In Folgenden kommt – nicht ohne Seitenblicke auf das Geschirr insgesamt – vor allem Keramik zur Sprache. Verteilung und Gebrauch von Tongeschirr sind weder zeitlich noch räumlich uniform, auch wenn wir in römischer Zeit mehrheitlich auf einen selbstverständlichen und vielfältigen Gebrauch dieses Hausinventars schliessen können. Städte, ja sogar einzelne Stadtquartiere, können jedoch ein anderes Keramikspektrum enthalten als ein Militärlager oder ein Gutshof. Eine kaufkräftige Oberschicht führt einen anderen Haushalt als ein Kleinbauer. Soldaten haben andere Lebensgewohnheiten als städtische Handwerker. Im Grabbrauch und im Kult gelten besondere Vorschriften für die Wahl von Gefässen.

Zu drei für Tongeschirr als archäologisches Fundmaterial grundsätzlichen Themenkreisen, nämlich zu Form und Funktion, zu Tradition und Neuerung sowie zum Keramikhandel wollen die folgenden Texte einen Einstieg und Anregungen für weitere, lohnende Arbeit mit Keramik bieten. Freilich steht auch bei dieser Betrachtungsweise die Quellenkritik zuoberst.

### 6.1 Quellenkritik und Materialien

Keramik ist im Gegensatz zu Metall, Glas und Holz ein nicht oder nur sehr beschränkt wiederverwertbarer Werkstoff, der sich zudem im Boden meistens recht gut erhält. In jedem Ensemble wird deshalb das Tongeschirr übervertreten sein, oder umgekehrt: In der Regel werden vor allem Gefässe gefunden, die aus Ton gebrannt waren. Für die Herstellung von Geschirr verwendete man jedoch verschiedene Materialien. Für ihre Wahl spielten neben Gründen der Funktion oder bestimmter Traditionen auch

wertmässige Abstufungen der verwendeten Rohstoffe eine Rolle.

Edelstes Material für Geschirr war in römischer Zeit das Silber. Silbergeschirr blieb jedoch – bis auf vereinzelte Silberlöffel – den vermögenden Gesellschaftsklassen vorbehalten. Wegen seines materiellen Wertes wurde es nach seiner Gebrauchszeit im Normalfall eingeschmolzen und neu verarbeitet. Somit gelangte es nur unter besonderen Umständen in den Boden, z. B. als Versteckdepot. Geschirr aus Buntmetall (Bronze und Messing) war weniger exklusiv und steht in der Materialabstufung an zweiter oder dritter Stelle. Auch dieses Geschirr ist nur ausnahmsweise vollständig überliefert; im Siedlungsabfall sind aber immer wieder kleine Stücke von Buntmetallgefässen auszumachen, die dem Schmelztiegel entgangen sind. Zeitweise sehr gefragt war Glasgeschirr. Neben Serienware befanden sich darunter einzelne kostbare Gefässe, meist des Trinkgeschirrs, die wertmässig sogar ein entsprechendes Silbergefäss jederzeit aufwogen.

Steingeschirr bestand in unserem Gebiet vor allem aus dem in den Zentralalpen an einigen Stellen anstehenden und verarbeiteten Speckstein (*Lavez*; *pietre ollaire*; *pietra ollare*). In den Alpen und Voralpen, zeitweise aber auch in einem weiteren Umkreis, waren die dauerhaften Gefässe sehr geschätzt. Von den Erhaltungsbedingungen her ist zwar Stein der Keramik vergleichbar, aber weder die Menge noch das Formenspektrum der Steingefässe kamen je an Keramik heran.

Wegen der schlechten Erhaltungsbedingungen im Boden schwer abzuschätzen ist der Anteil an Holzgefässen, vom geschnitzten oder gedrechselten Geschirr bis zur Weissküferarbeit, was auch für Behälter aus Geflechten (z. B. Körbe) sowie aus Geweben und Leder (z. B. Säcke, Schläuche) gilt.

### 6.2 Formen und Funktionen

Über die Formen des Geschirrs und seinen Gebrauch in römischer Zeit geben verschiedene Quellen Auskunft:

- Bildliche Darstellungen (insbesondere Grabreliefs und -malereien)
- Texte (Beschreibungen; Inventare; Digesten)
- Graffiti auf Gefässen (Töpferabrechnungen; Beschriftungen)
- Gebrauchsspuren (z. B. Reiben, Schneiden; Speisereste; Russ; Verpichtung zum Abdichten)
- Alle archäologischen Funde

Die Funktionen von Geschirr lassen sich aufteilen in folgende Bereiche:

- Grundfunktionen:
  - Auftragen, Essen, Trinken
  - Nahrungszubereitung und Kochen
  - Vorrat
  - Transport
  - Toilette
- Spezialfunktionen:
  - Beleuchtung
  - Kult
  - Tintenfass
  - gewerbliche Funktion (Tiegel) usw.
- Sekundäre Verwendung:
  - nicht nur von vollständigen Gefässen, sondern auch von Gefässtteilen (mit und ohne Abarbeitungen) oder -fragmenten.

Wegen der Materialabstufungen gibt es viele, aber nicht alle Gefässe in verschiedenen Werkstoffen, vor allem im Bereich des repräsentativen Tafelgeschirrs. Interessant ist deshalb die Wirkung etwa von Silberarbeiten auf Bronze, Glas und Ton, aber auch die Wirkung von Glas auf Ton oder gar von Glas – oder dem noch weit kostbareren Bergkristall – auf Silber. Sie manifestiert sich nicht nur in der Form, sondern auch in der Verzierungs der Gefässe. Material und Ausführung besonderer Gefässe oder Geschirrkategorien spiegeln deshalb auch die soziale Stellung und den Reichtum ihrer Besitzer.

Das Geschirrinventar eines Haushalts wurde in der Regel auf Regalen und in Kästen aufgestellt. Besonders kostbare oder zerbrechliche Gefässe pflegte man in einem Holz- oder Lederetui aufzubewahren bzw. zu transportieren, soweit sie nicht zur Schau gestellt wurden. Glasbehälter konnten in der Art unserer Korbflaschen oder *Fiaschi* mit einem Geflecht geschützt werden. Auch diese Elemente gehören zum Geschirr, sind aber in der Regel nicht erhalten. Bronzengeschirr wurde im Haushalt spezieller eingesetzt, insbesondere beim Trinkgeschirr und bei der Toilette, aber auch in der Küche.

## 6.2.1 Funktionen und Geschirrsortiment

Wenn begüterte Provinzialrömer nach Art der römischen Oberschicht tafelten, wurden mehrere Gänge serviert. Dafür musste genügend Geschirr zur Verfügung stehen. Berechnet wurde der Bedarf anhand der Gästerrunde, die man auf drei Speisetaschen (*triclinium*) bewirtete. Deshalb basieren die römischen Services auf dem Dutzend und seiner durch drei bzw. vier teilbaren Einheiten. Beim Ess- und Trinkgeschirr bildeten mehrere Gefässe gleicher Form und Grösse regelrechte Geschirrsätze, meistens zwei (also Paare), drei oder vier bzw. de-

ren Mehrfaches, wobei – wie heute noch – das Dutzend eine der Grundlagen darstellte. In Gallien und nördlich der Alpen fallen zudem Sätze gleicher Gefässformen in abgestufter Grösse auf. Dazu kommen grosse Servierplatten und Schüsseln zum Auftragen der Speisen.

Man ass mit den Fingern und einem Löffel; die Gabel ist eine Erfindung des Mittelalters. Die Speisen wurden vorgeschnitten, auf Platten und Tellern angerichtet, und gewürzte Saucen wurden in Schalen dazugestellt. Andere Speisen wurden in Schüsseln aufgetragen und in Kannen sowie Krügen Getränke – unter anderem Wein – serviert. Trinkgefässe unterschiedlicher Form für verschiedene Getränke durften nicht fehlen. Im Süden galt es als barbarisch, Wein unverdünnt zu trinken; auch in den Nordwestprovinzen wurde der Wein mit Wasser gemischt und oft mit Gewürzen angereichert. Daneben blieb aber die bereits von Diodorus Siculus (V, 26, 3) im 1. Jahrhundert BC herausgehobene Vorliebe der Gallier, Wein unverdünnt zu trinken, über die Spätantike hinaus bestehen. Bis in die heutige Zeit trinkt man Wein in diesen Gebieten pur.

Diese Esskultur bedingte ein breites Geschirrsortiment, bis hin zu Toilettgerät, etwa Kanne und Griffschale zum Waschen der Hände vor dem Essen und zwischen den Gängen. Depotfunde von Silbergeschirr bieten den besten Überblick, wobei wir in den 79 AD verschütteten Vesuvstädten die komplettesten Services aus mehreren Geschirrsätzen kennen. Weitere Quellen bilden Gräber mit besonders reicher Speisebeigabe, die bei der Bestattung der Verstorbenen im entsprechenden Geschirr ins Grab gestellt wurde.

Im Laufe der Zeit stellen wir anhand der Zusammensetzung der Services Entwicklungen und Veränderungen in der stark von Repräsentation und Selbstdarstellung geprägten Tafelkultur fest. So hatten noch im 1. Jahrhundert AD kostbare Trinkgefässe aus Silber einen hohen Stellenwert. Seit dem 2. Jahrhundert begann man Wert auf immer schwerere und reicher verzierte Silberplatten zu legen, auf denen die Gerichte präsentiert wurden. Als Trinkgeschirr erfreuten sich dagegen durchscheinende, dafür mit immer komplizierteren Schliifverzierungen dekorierte Gläser grösster Wertschätzung.

Man darf nicht übersehen, dass die geschilderte Tafelkultur mit vollständigen Services nur einer gehobenen Schicht möglich war, die nicht nur über die notwendigen Kücheneinrichtungen, sondern auch über das entsprechende Küchen- und Servierpersonal verfügte. Es ist aber interessant und für die römische Epoche bezeichnend, dass man diesen Geschirrbedarf auch in den Nordwestprovinzen mit Keramik und unverziertem Glas weitgehend abdecken konnte, d.h. also auch auf einer einfacheren Ebene nach gehobener römischer Art essen und trinken wollte.

einheimisch-keltisch

Interaktionen: gallo-römisch

mediterran



Abb. 21. Einheimische und mediterrane Formen des Geschirrs, hauptsächlich anhand von Beispielen des 1. Jahrhunderts AD. Links: Einheimische Formen des Koch- und Essgeschirrs (1–3) und des Trink- und Flüssigkeitgeschirrs (4–9). Rechts: Wichtigste Formen des mediterranen Koch- (10–12), Ess- (13–17) und Trinkgeschirrs (18–24) sowie zusätzlich weiteres Küchengeschirr, wie Reibschüsseln (25–26) und Vorratsgeschirr (27). In der Mitte: Beispiele für Interaktionen, die zu regional typischen gallo-römischen Formen führten: z. B. Aufnahme mediterraner Formelemente und Technik in der einheimischen Keramik (z.B. 28.32–41) oder Umformung mediterraner Keramik durch einheimische Töpfer (z.B. 29–31). Die Beispiele stammen aus den Keramikkomplexen in Kapitel 7.

Nebst dem importierten Geschirr stand sowohl im Formenspektrum wie in der Herstellungstechnik ein breites Sortiment zur Verfügung, in dem traditionelle und mediterrane Elemente allmählich zu regional unterschiedlichen provinzialrömischen «Fazies» verschmolzen. Die Regionalität im Angebot der provinzialrömischen Keramik stellen wir auch im Gebiet der heutigen Schweiz sehr deutlich fest (vgl. Kap. 7). Aus diesem Angebot versorgten sich breite Schichten der Bevölkerung, wobei nach unten mit einer ganzen Palette von zunehmend einfachen Geschirrkombinationen zu rechnen ist, in die häufig einheimische Formen integriert wurden, insbesondere im 1. Jahrhundert AD (s. u.). Gewisse mediterrane Formen wurden nie aufgenommen bzw. blieben sehr selten (z. B. die Kochschüssel *caccabus*), andere erst im späteren 1. Jahrhundert allgemein üblich (z. B. die Reibschüssel *mortarium*) (Abb. 21).

## 6.2.2 Geschirr und Ernährung

Dank der aus dem Süden übernommenen, so umfassenden Verwendung von Keramik im Haushalt erhalten wir auch Einblicke in die Ernährungsgewohnheiten. Das Küchengeschirr gibt Hinweise auf die Art und Weise der Speisezubereitung, zu der naturwissenschaftliche Untersuchungen von Speiseresten z. B. an Kochgeschirr sowie allgemein von Pflanzenresten und Tierknochen wichtige Grundlagen liefern. Weitere Informationen bieten die in Keramikbehältern (Amphoren) transportierten südlichen Nahrungsmittel Wein, Olivenöl und stark salzige Fischsaucen (Kap. 5.3).

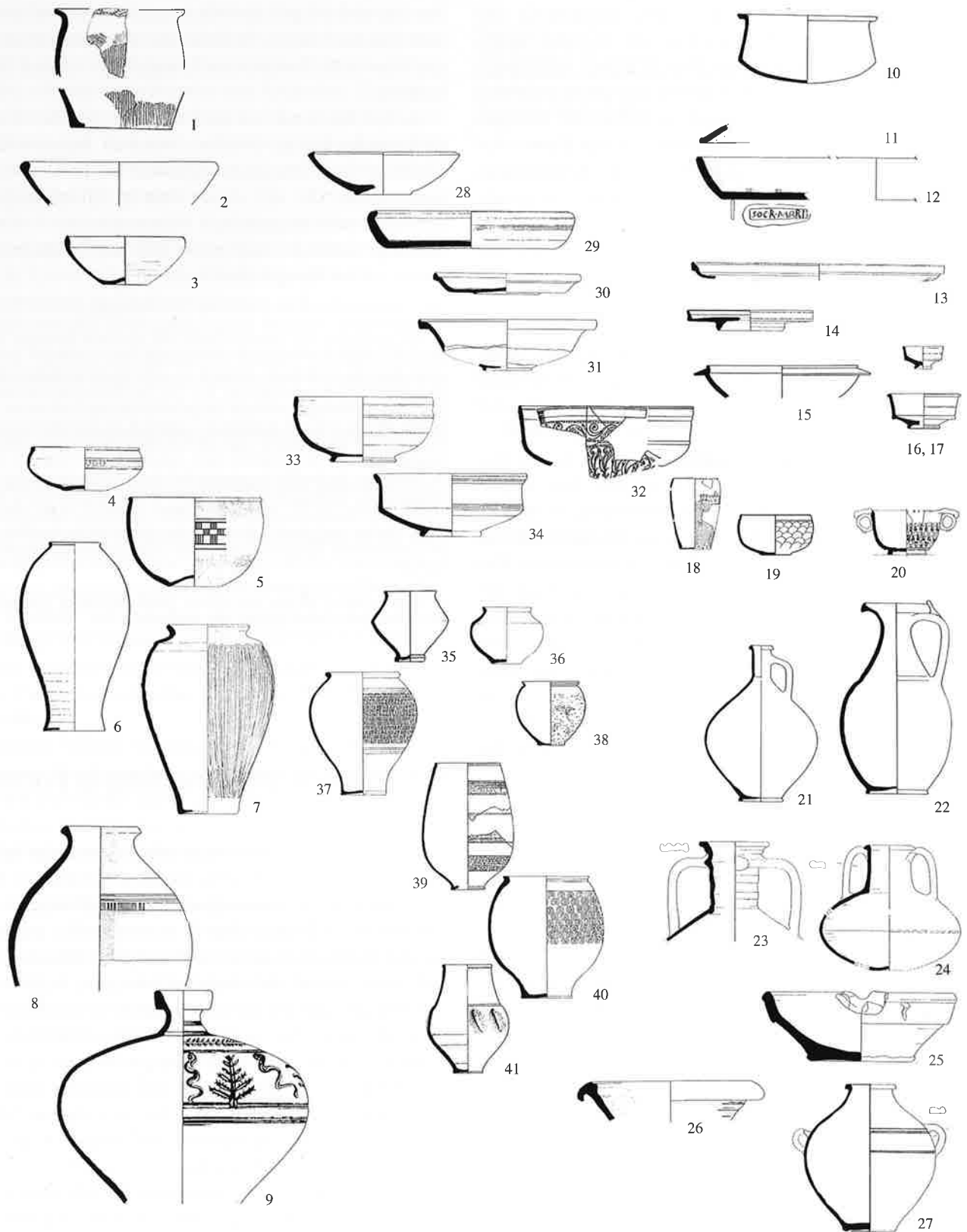
Recht beliebt wurden die *patinae*, in flachen Platten aus Ton und Bronze gegarte Aufläufe. Im Verlaufe der Zeit wurde die mediterrane Reibschüssel aus Ton, seltener Stein (und wohl auch aus Holz) zum Zubereiten von gewürzten Saucen und Frischkäse immer mehr zum unentbehrlichen Haushaltsgerät.

Ursprünglich aus dem Süden kommt der Gebrauch von Tellern beim Essen. Wie das spätkeltische Grab 324 von Wederath im Trierer Land mit mehreren flachen Holztellern beweist, kannte man zwar bereits in der Spätlatènezeit Teller, aber nicht im keramischen Repertoire. Ob Holzteller schon damals üblich waren, oder ob sich darin von breiteren Schichten übernommene südliche Einflüsse spiegeln, ist noch nicht zu sagen.

Die Basis der bodenständigen Ernährung, d. h. die Grundnahrungsmittel, bildeten aber weiterhin Getreide in Form von Brei und Brot sowie Milchprodukte, Gemüse, Früchte und etwas Fleisch. In der Alltagskost brauchte sich die gallorömische Bevölkerung jedoch nicht anzupassen, denn auch die einfache «römische» Küche basierte auf Getreide und Brei (*puls*); lediglich Zubereitungsart und Zutaten variierten. Nach wie vor brauchte

man auch in unserem Gebiet zum Kochen von Grundspeisen mit Getreidebrei meistens Töpfe. Während im Servier- und Essgeschirr rasch neue Formen aufgenommen wurden, blieben für Getränke wie Milch, Honigmet und Bier hohe Tonnen oder breite, tiefe Schalen in Gebrauch.

In den Jahrhunderten der römischen Epoche blieb die traditionelle Küche erhalten, dennoch haben südliche Einflüsse vom Grundnahrungsmittel bis zu Gewürzen – insbesondere die seit dieser Zeit in Mitteleuropa angebauten oder hergestellten Nahrungsmittel – die Ernährung verändert, und einen Teil der Veränderungen fassen wir im Spiegel des Geschirrs.

### Perspektiven

- Herausarbeiten von Geschirrsätzen und typischen formalen Vergesellschaftungen im Vergleich mit Silberservices. Besonders geeignet sind zunächst Grabfunde. Handelt es sich um Brandgräber, ist die *sekundäre Geschirrausstattung*, d. h. bei der Grablegung im entsprechenden Geschirr unverbrannt beigestellte Speisen, leichter zu beurteilen als die *primäre Ausstattung*, nämlich die bei der Kremation verbrannten, zerscherbten und oft unvollständig ausgelesenen Geschirrreste.
- Definition der Funktionsgruppen und ihrer Standardisierung (Auftragsgeschirr, Trinkgeschirr, Essgeschirr, Küchengeschirr usw.). Funktionen und Standardisierungen sind nicht nur anhand formaler Kriterien, sondern auch durch Messungen der Kapazität festzustellen.
- Diachronische Vergleiche bestimmter Gefäßformen oder Funktionsgruppen.
- Herausarbeiten regionaler Unterschiede.
- Herausarbeiten sozialer und anderer gesellschaftlicher Unterschiede (z. B. militärisch-zivil; Stadt-Land; arm-reich).

## 6.3 Tradition und Neuerung in Form und Technik

Formen und Herstellungstechniken auch der im Gebiet der heutigen Schweiz zu findenden römischen Keramik wurzeln in unterschiedlichen Traditionen. Zwei hauptsächliche Stränge sind zu unterscheiden: mediterrane und einheimisch-keltische. Im alpinen Bereich finden sich auch andere einheimische Substrate, besonders in Graubünden und im Tessin (Regionen G und H). Schon in vorrömischer Zeit wurden mediterrane Einflüsse in die einheimische Keramik (und damit wohl auch in die Lebensweise, s. o.) aufgenommen und integriert. Man denke etwa an die Einführung der Töpferscheibe um 500 BC oder später an die Übernahme von Campana-Formen im Rhonetal und in der Westschweiz.

In den mittleren Jahrzehnten des 1. Jahrhunderts BC entwickelte sich in einem wahren Innovationsschub und aus verschiedenen Komponenten jene Keramik, die man als «römisch» bezeichnet. Dank einem spätestens seit 30 BC (nach der für Augustus siegreichen Schlacht bei Actium, im Jahre 31, die dem Bürgerkrieg ein Ende machte) sich fast unbegrenzt öffnenden Markt und aus-

serordentlich leistungsfähigen Manufakturen gelangte das neue Qualitätsgeschirr – vor allem die feine Tafelware – rasch auch in unser Gebiet. Die Nachfrage nach diesem neuen, fast ausschliesslich oxydierend gebrannten, also roten und beigen Geschirr bewirkte, dass auch bei uns die vielen grösseren und kleineren Töpfereien einen Teil der Formen und die Techniken in ihr Sortiment aufnahmen und bald auch selbständig weiterentwickelten. Dieser Rezeption liegt auch die sog. Sigillata-Imitation (Kap. 5.1.3) zugrunde.

Zwischen einheimischer Tradition, mediterranem Import und auch Technologietransfer durch Töpfereifilialen (wie in Lyon) oder der Zuwanderung südlicher Töpfer (nachzuweisen in Legionstöpfereien z.B. von *Vindonissa*) steht also die Übernahme neuer Formen durch einheimische Töpfer, unter deren Händen diese neuen Formen und Techniken auch vom traditionellen Formempfinden mehr oder weniger beeinflusst wurden. Durch die eigenständige Weiterentwicklung erhielten sich verschiedene dieser rezipierten Formen viel länger im Geschirrsortiment als ihre importierten Vorbilder, die bald durch eingeführte, neue Formen ersetzt wurden. Es ist jedoch nicht richtig, von einer Retardierung zu sprechen, da sie zum Zeitpunkt ihrer Aufnahme ins einheimische Geschirrsortiment der gerade gängigen Importform entnommen wurden. Vielmehr entwickelten die rezipierten Formen ein Eigenleben, wie es besonders gut an den in verschiedener Technik hergestellten Gefässen abzulesen ist, deren Vorbilder Campana und frühe Terra sigillata bildeten (vgl. A.1; Abb. 13).

Daneben blieben Nachfragen nach traditionellen Tongefässen – mit regionalen und zeitlichen Unterschieden – bestehen und damit auch traditionelle Techniken erhalten. Einige Formen des traditionellen Geschirrs passten die Töpfer an neue Bedürfnisse an. In der keltischen Keramik nördlich der Alpen kannte man beispielsweise keine kleinen Tonbecher. Dies hängt mit den Trinksitten zusammen: Nur wenige Angehörige der Oberschicht tranken Wein; für Bier und Met waren jedoch nur grosse, tiefe Gefässe geeignet. Nachdem seit augusteischer Zeit das Weintrinken und damit auch kleine Trinkbecher gang und gäbe wurden, formten die Töpfer derartige Trinkgefässe auch aus traditionellen Formen, indem sie diese verkleinerten. Beispiele dafür bieten die sog. Tonnen und Schulter«töpfe», aus denen im 3. Viertel des 1. Jahrhunderts AD in Verbindung mit dem noch immer meistens importierten feinkeramischen Trinkgeschirr die später so zahlreichen Becherformen entstanden (Abb. 21).

Wenn man die wichtigsten Charakteristika einheimischer und mediterraner, importierter Keramik auflistet ergibt sich folgendes Bild (Abb. 22): Das einheimische Keramiksorment ist klein, man registriert jedoch eine recht grosse Variationsbreite der Formen, wie besonders die Töpfe und Tonnen illustrieren. Umgekehrt ist das medi-

terrane Sortiment gross, und es gibt viele Spezialformen; die Tendenz zu standardisierten Typen ist aber deutlich.

#### *Perspektiven*

Ein Vergleich der jeweiligen Keramikspektren und -formen, im Laufe der Zeit und nach Regionen oder Fundorten differenziert, kann beispielsweise aufzeigen, inwieweit Formen und Elemente der südlichen Keramik aufgenommen wurden.

## 6.4 Die Märkte

In jeder grösseren Siedlung, ja selbst in einigen Villen wurde Geschirr für den Alltagsbedarf hergestellt, sowohl traditionelle als auch rezipierte Formen mit oft starken lokalen Eigenheiten.

Nicht wenig Geschirr wurde aber aus verschiedenen Gebieten des Reiches importiert. Damit verbunden sind Fragen nach der Herkunft, der Auswahl der Formen sowie schliesslich nach der Organisation des Handels und der Verteilung dieser Güter. Zu den archäologischen und historischen Quellen können naturwissenschaftliche Keramikanalysen weitere Informationen bieten, vor allem zur Herkunft der Gefässe. Allerdings ist eine Lokalisierung aufgrund naturwissenschaftlicher Untersuchungen ohne Vergleich mit Referenzgruppen aus sicher lokalisierten Herkunftsorten problematisch.

Voraussetzungen für die Entwicklung eines Herstellungszentrums für Keramik waren:

- günstig erreichbare Rohstoffe: Ton, Holz, Wasser
- günstige Strassenverbindungen, insbesondere Wasserwege
- kapitalkräftige Investoren; gute Organisatoren

Im Modell sind drei Stufen des Handels zu unterscheiden:

- Fernhandel (hauptsächlich für Qualitätsware und Luxusgüter sowie für Waren, die im Absatzgebiet nicht hergestellt werden konnten)
- Regionaler Handel (z.B. über eine Provinz oder grössere Gebiete einer Provinz hinweg)
- Lokaler Handel (z.B. in der Umgebung einer Siedlung)

Handel mit Keramik ist durch Inschriften und verlorene Geschirrladungen vielfach nachgewiesen, über die Organisation und Struktur des Geschirrhandels aber noch wenig Konkretes bekannt. Zwar sind heute die grössten exportierenden Manufakturzentren römischer Keramik im heutigen Italien, Frankreich und Deutschland lokalisiert, aber nur zum kleinsten Teil archäologisch unter-

	<b>einheimische Keramik</b>	<b>Abbildung</b>	<b>mediterrane Keramik</b>	<b>Abbildung</b>
Fertigung	handgemacht handgemacht und überdreht scheibengedreht	21,1	<b>scheibengedreht</b> Model	59,1
Brand	(oxydierend) <b>reduzierend</b>		<b>oxydierend</b> (reduzierend)	
Dekor/ Oberfläche	glätten  (Stempel) Kammdekore Rädchen bemalen	A.1,12  33,4;45,17 33,7 31,4	glätten Auflagen aus Model, Appliken Begriessung Barbotine federndes Blättchen (Stempel) (Kammdekore)  (bemalen) <b>Engobe bzw.</b> <b>Glanztönüberzug</b>	58,16 58,11 58,14
Formelemente			Standing Henkel Ausguss	
Form	Topf Napf/Schüssel weite Schale kleine Schale diverse Tonnen, Humpen Flasche  (Spezialformen)		(Topf)  Kochschüssel Backplatte Servierplatte Teller Schüssel Schale Trinkschale Trinkbecher Krug Reibschüssel gehenkeltes Vorratsgefäß Deckel Dolium Amphore Spezialformen	

Abb. 22. Charakteristika einheimischer und mediterraner, importierter Keramik (halbfett: häufig; in Klammer: selten).

sucht oder gar ausgewertet. Über die Organisation eines Zentrums wie La Graufesenque in Südgalien, von wo im 1. Jahrhundert AD jährlich Hunderttausende von Sigillata-Gefässen sozusagen in die ganze römische Welt exportiert wurden, ist noch kaum etwas bekannt. Durch die ausserordentlich weite Verbreitung der exportierten Keramik und die zum Teil grossen Fundmengen an den Konsumationsorten besitzen wir aber viele Informationen, deren Verknüpfung mit den Produktionszentren eine wichtige Forschungsaufgabe ist.

Nebst diesen grossen Zentren existierten im Laufe der Zeit Töpfereien mit einem Exportradius über mittlere und kleinere Distanzen. In der Regel wurde Feinkeramik und Qualitätsware am weitesten transportiert. Ein besonders anschauliches Beispiel unseres Gebiets ist der in einer Brandkatastrophe um 70 AD zerstörte Lagerraum eines Geschirrhändlers im Vicus *Vitudurum* (Oberwinterthur), in dem stapelweise am Ort hergestelltes Geschirr neben importierter Terra sigillata und einigen importierten Terrakotten für die Kunden bereitgestellt war.



Keramik wurde zwar hauptsächlich, aber nicht ausschliesslich als Geschirr verhandelt. Einzelne «fremde» Gefässe könnten auch als Verpackungen für einen besonderen Inhalt an Wochenmärkten angeboten worden sein, beispielsweise Töpfe mit gepökeltem Fleisch oder Schmalz.

Ein eigenes Arbeitsgebiet bilden die Amphoren, meist zweihenklige Tonbehälter für den Export von Lebensmitteln (vor allem Wein, Olivenöl, stark salzhaltige Fischsaucen, aber auch Südfrüchte), die im römischen Reich ebenfalls weit verbreitet sind. Diese Behälter unterliegen als Verpackungen und Transportbehälter anderen Gesetzmässigkeiten als Geschirr (Kap. 5.3).

*Weiterführende Literatur*

Quellenkritik und Materialien: Martin-Kilcher 1994, 459ff.  
Silbergeschirr: Baratte 1989.  
Glasgeschirr: Rütli 1991.  
Steingeschirr (Lavez): A. Siegfried in: Hochuli-Gysel et al. 1986.  
Holzgeschirr: Mols 1994; Paulsen 1992.  
Formen und Funktionen: Hilgers 1969; Baatz 1984; Martin-Kilcher 1984; Marichal 1988; Schucany 1995; Währen/Schneider 1995.  
Tradition und Neuerung in Form und Technik: Conspectus; Schucany 1996.  
Märkte und Keramikhandel: Strobel 1987 mit Lit.  
Geschirrdepots: Rhodes 1989; Ebnöther/Eschenlohr 1985 (Oberwinterthur).

*Perspektiven*

- räumliche und zeitliche Abgrenzungen von Absatzgebieten
- die Frage der Versorgung mit Keramik, z.B. vor dem Hintergrund von Form- und Funktionsanalysen
- Käuferschicht und Käufer«profil»; Vergleiche zwischen Zentrum und Peripherie, zwischen Stadt und Land, zwischen zivilen und militärischen Konsumenten
- Fragen nach Wert, Preisen, Relationen. Als Quellen bieten sich an z.B. Graffiti, Flickungen, aber auch Vergleiche von Geschirranteilen



Abb. 23. Übersicht über die ausgewählten Fundkomplexe und ihre Datierung.

# 7 Die Keramikregionen der römischen Schweiz – Les régions céramiques de la Suisse romaine – Le regioni ceramiche della Svizzera romana

## 7.1 Einleitung

Caty Schucany

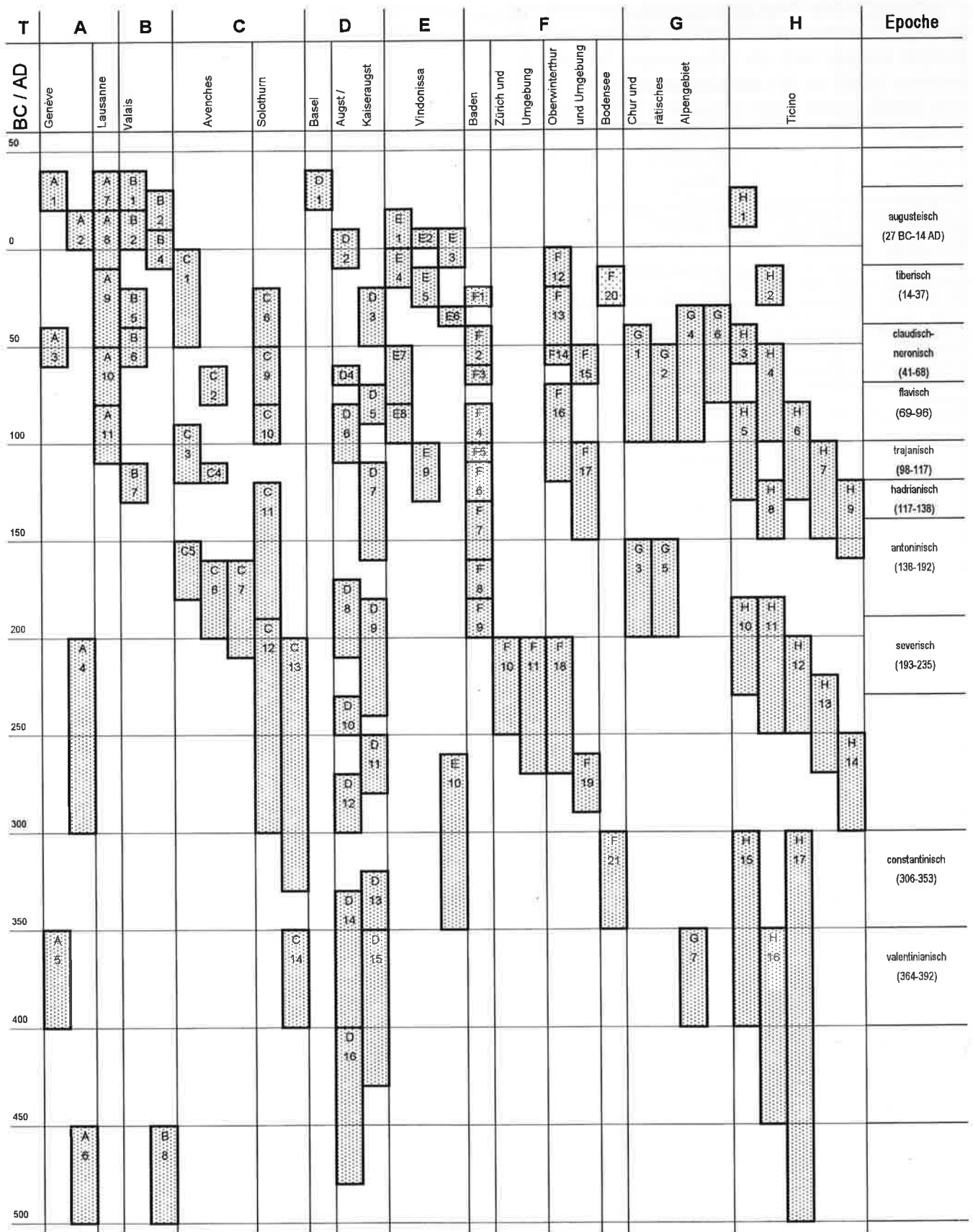
### 7.1.1 Übersicht über die ausgewählten Fundkomplexe

Die Übersicht (Abb. 23) zeigt, welche Regionen und welche Zeitabschnitte schon gut untersucht sind, und wo die Lücken liegen, die, so hoffen wir, zu intensivem Forschen anregen.

### 7.1.2 Bewertung der Fundkomplexe

Die folgende Aufstellung (Abb. 24) soll daran erinnern, dass bei der Verwendung eines jeden Fundkomplexes zum Vergleich oder zu weiterführenden Überlegungen stets dessen Befund und Charakter mitberücksichtigt werden müssen.

Bewertung <i>taxation</i>	Befund (s. Kap. 3.2) <i>contexte (v. chap. 3.2)</i>	Keramikensemble (s. Kap. 4.1) <i>ensemble céramique (v. chap. 4.1)</i>
*** sehr gut	intakte, d.h. nicht bewegte Schichten: Brandschichten, Brandschutt, Benützungsschichten, Abfallschichten, in einem Zug aufgefüllte Gruben, Gräber, Töpferöfen, eingestürzte Keramikgestelle	vollständig (nichts ausgeschieden), fundreich (über 30 RS), geschlossen bzw. einheitlich
*** très bien	<i>couches intactes, non bougées: couches et ramblais d'incendie, couches d'occupation, couches de déchet, fosses remplies d'un seul coup, tombes, fours de potier, regales tombés</i>	<i>complet (non sélectionné), riche en matériel (plus que 30 bords), uniforme</i>
** gut	gleiche Schichten (Brand-, Benützungs- und Abfallschichten) mit längerer Schichtgenese	selektioniert, aber fundreich (über 30 RS) oder vollständig, aber eher klein (10-30 RS) oder mit einzelnen Ausreissern
** bien	<i>mêmes couches (d'incendie, d'occupation et de déchet) de naissance plus lente</i>	<i>sélectionné, mais riche (plus que 30 bords) ou complet, mais plutôt petit (10-30 bords) ou avec l'un ou l'autre fuyard</i>
* aus-reichend	vermischte Schichten: Planien mit ausplaniertem Material von anderswoher (Gruben usw.)	selektioniert, klein (unter 10 RS), mit Ausreissern
* suffisant	<i>couches mélangées: ramblais de terres d'autrepart (fosse etc.)</i>	<i>sélectionné, petit (moins de 10 bords), avec des fuyards</i>

Abb. 24. Bewertung der Fundkomplexe.

## 7.2 Région A: Bassin lémanique

Marc-André Haldimann, Thierry Luginbühl,  
Daniel Paunier et Frédéric Rossi

Le bassin lémanique, directement ouvert aux influences méditerranéennes par le couloir rhodanien, intégré très tôt au monde romain par le rattachement de Genève à la province de Narbonnaise et par la présence de la colonie césarienne de Nyon, se caractérise par une romanisation précoce et rapide et une homogénéité évidente du faciès céramologique. Malgré l'absence de planches de mobilier, due à la publication récente d'un ouvrage de synthèse sur les dernières fouilles conduites au coeur de la ville<sup>98</sup>, la *Colonia Iulia Equestris* fait néanmoins l'objet d'une brève notice.

### 7.2.1 Nyon

(F. Rossi)

Depuis quelques années, l'intensification des interventions urbaines a occasionné un renouvellement de nos connaissances des origines de la colonie romaine de Nyon. Ce sont notamment les fouilles successives des premiers niveaux qui ont permis de recueillir suffisamment de matériel pour poser des jalons chronologiques et formuler quelques hypothèses (fig. 25)<sup>99</sup>.

Jusqu'ici, il n'était guère possible de faire remonter le matériel archéologique au-delà des années vingt avant notre ère, alors que la *Colonia Iulia Equestris* aurait été fondée aux alentours de 50 BC<sup>100</sup>. Différentes solutions ont été envisagées pour expliquer ce hiatus que nous retrouvons d'ailleurs dans le cas d'Augst. Parmi les plus fréquentes citons la possibilité d'un décalage entre la décision de fonder la colonie et sa création effective. Mais rarement une remise en cause des datations archéologiques, fondées essentiellement sur l'analyse de la céramique, a été formulée. Pourtant, il y a quelques années, l'étude d'ensembles contemporains provenant de Saint-Romain-en-Gal et de Lyon a montré que, pour la seconde moitié du I<sup>er</sup> siècle BC, l'absence de certaines catégories de céramique, comme les amphores Dressel 1 et la céramique campanienne, n'était pas forcément l'indice d'une datation basse<sup>101</sup>. Dans le même ordre d'idée, on peut

Catégorie	NI		N tesson	
Terre sigillée italique	10	4%	15	1%
Parois fines	10	4%	17	1%
Amphores	9	4%	26	2%
Total importations	29	12%	58	5%
Plats à engobe interne	10	4%	15	1%
Peinte	20	9%	48	4%
Cruches	11	5%	108	9%
Pâte claire	26	11%	158	13%
Pâte grise, fine	38	16%	164	13%
Pâte sombre	98	42%	706	56%
Lampes	1	0%	1	0%
Total céramique régionale	204	88%	1200	95%
Total général	233	100%	1258	100%

Fig. 25. Région A, Nyon, rue du Vieux-Marché 1991: tableau statistique de la céramique des niveaux précoces (couches 1b et 2).

également avancer, sans l'ériger en règle absolue, que l'origine gauloise de l'agglomération viennoise laisse apparaître de nombreux éléments résiduels qui faussent toute comparaison avec Lyon et ne sont pas déterminants du point de vue chronologique.

Ce constat étant fait, il paraît difficile d'en rester à une datation archéologique aussi tardive que 20/15 BC pour le matériel découvert dans les couches les plus anciennes de la colonie de Nyon. A notre avis, la constitution du corpus de céramiques peut s'étaler entre 50/40 et les vingt dernières années avant notre ère. D'autant plus que si, d'un point de vue strictement comparatif, les ensembles nyonnais se rapprochent fortement de l'horizon A.2 (20–1 BC) de Genève, une grande partie du registre formel de l'horizon A.1 (40–20 BC) est également présente.

A Nyon, ces niveaux précoces sont scellés par les remblais de construction d'édifices publics en pierre qui marquent la première phase de monumentalisation de la ville caractérisée, entre autres, par la création d'une basilique dès l'époque augustéenne sans doute. Désormais, le véritable enjeu ne semble plus être d'ordre chronologique. Les recherches futures devront plutôt s'attacher à découvrir dans quel cadre urbain ou proto-urbain vivaient les premiers colons, ceux-là mêmes qui ont laissé tant de vestiges matériels, mais dont nous ne connaissons pas les demeures.

98 Rossi 1995.

99 Rossi 1995.

100 Van Berchem 1982.

101 Desbat et al. 1989.

## 7.2.2 Genève (A.1–A.6)

(M.-A. Haldimann en collaboration avec F. Rossi)

### Cadre géographique et historique

*Oppidum extremum* des Allobroges, puis *vicus* du Haut Empire et enfin *civitas genavensis*, le site de l'agglomération genevoise actuelle, établi entre le débouché du lac Léman et le confluent du Rhône et de l'Arve, est encadré par la chaîne du Jura et les premiers reliefs alpins. Sa mention par César ainsi que sa présence dans les itinéraires antiques sont des témoignages éloquents de l'importance de *Genava*, ville-pont, lieu de rupture de charge et centre commercial lacustre. Elle est entourée d'une ceinture particulièrement dense de *villae*, généralement occupées jusqu'au Bas-Empire.

Intégré à la *Gallia Narbonensis*, le *vicus genavensis* est l'ultime maillon d'une chaîne d'agglomérations jalonnant les axes routiers et fluvial en territoire allobroge dont Vienne était alors la capitale. Genève entretient cependant des relations étroites avec Nyon, l'antique *Colonia Iulia Equestris*, située à moins de 20 km à l'est. Cette proximité se traduit par une analogie marquée sur le plan de la vie matérielle mais aussi politique, de nombreux magistrats ayant exercé des charges tant à Nyon qu'à Vienne.

### Etat de la recherche et sélection des ensembles présentés

La céramique gallo-romaine a fait l'objet depuis 1908<sup>102</sup> déjà d'une attention soutenue mais disparate de la part des chercheurs genevois; il fallut attendre 1981, année de parution de la thèse de D. Paunier, pour pouvoir disposer d'une publication offrant une synthèse générale du mobilier recueilli jusqu'en 1977<sup>103</sup>. Modèle du genre sur le plan méthodologique, cet ouvrage n'a toutefois guère bénéficié de céramique provenant de fouilles stratigraphiques. Ces vingt dernières années, le développement exponentiel de l'archéologie de terrain axée sur l'enregistrement minutieux des données a complètement modifié la situation: la recherche genevoise dispose à présent de centaines de complexes bien stratifiés. Les chantiers d'urgence se succédant à une cadence élevée

n'ont cependant que rarement permis leur analyse. Suscitées par la problématique issue des fouilles, les études ponctuelles entreprises ont systématiquement privilégié les périodes de transition, soit entre La Tène finale et l'époque gallo-romaine, soit entre le terme de cette dernière et le Bas-Empire. La vision lacunaire qui en résulte n'est pas en mesure d'offrir un panorama diachronique sans faille de la céramique. Les observations en l'état s'en ressentent à l'évidence: l'évolution de chaque catégorie au sein de l'arc chronologique envisagé n'est que partiellement connue. Aussi, seuls les points saillants de cet état de la question seront brièvement développés. Ils sont précédés par une évocation des horizons laténiens antérieurs mis au jour dans les Rues-Basses en 1987; leurs données éclairent en effet l'influence romaine perceptible dès l'origine du site, influence déterminante pour l'évolution subséquente de la céramique genevoise.

### Genève ou l'exemple d'une influence romaine précoce

Fréquenté de manière apparemment discontinue sur la rive droite dès le Néolithique moyen et le Bronze final<sup>104</sup>, l'emplacement de la ville actuelle présente, en l'état de nos connaissances, une évolution de l'habitat humain bien différencié entre les deux rives du lac. L'occupation protohistorique en est un exemple très net; ainsi, si la rive droite ne livre aucun vestige connu antérieur à la première moitié du I<sup>er</sup> siècle BC, la rive gauche a livré, en 1986–87, la preuve d'une fréquentation humaine le long de la berge du lac dès la seconde moitié du II<sup>e</sup> siècle BC<sup>105</sup>. Bien que rare, le mobilier recueilli dans ce contexte est révélateur d'un flux commercial déjà intense, témoignage explicite de l'importance de l'axe rhodanien.

Le rivage est bouleversé par l'aménagement d'un port en oméga dont l'abattage des bois est daté avec précision de l'automne/hiver 123–122 BC, soit l'année même de la défaite militaire infligée par C. Domitius Ahenobarbus aux tribus celtiques menaçant la cité de Marseille. L'utilisation de ce port, comprise entre 123 et 95 BC, révèle une amplification des échanges puisque les importations rhodaniennes (cruches) et italiennes (amphores), acheminées par voie fluviale, représentent les 17, 7% du mobilier recueilli.

102 Cartier 1908.  
103 Paunier 1981.

104 Bonnet/Privati 1991, 205.  
105 Bonnet et al. 1989.

Le rôle genevois de plaque tournante commerciale transparait dès lors à l'évidence au travers du pourcentage élevé des importations. La vaisselle de table, composée presque exclusivement de céramique régionale peinte ou grise fine souligne par ailleurs l'adoption en force d'un registre formel d'origine méditerranéenne. Ce faisceau d'indices dénote le caractère précoce et l'ampleur d'une romanisation alors sans parallèles sur le Plateau suisse. La période postérieure à la dernière restructuration du port (95 BC), est plus délicate à cerner; les quelques récipients recueillis semblent indiquer une régression du flux économique.

### Le mobilier

Le mobilier inclus dans le champ de cet ouvrage (A.1–A.6) provient d'interventions archéologiques distinctes. Les contextes A.1 à A.4 et A.6 sont issus de fouilles urbaines, alors que A.5 est apparu dans les niveaux tardo-antiques de la *villa* de Vandoeuvres GE<sup>106</sup>. Tous découverts dans des chantiers différents, aucun d'eux n'est corrélé en chronologie relative. Ils ont été retenus pour leur caractère homogène résultant d'une stratification sans failles; la nature variée des gisements (colline de Saint-Pierre, port des Rues-Basses, Saint-Gervais, Vandoeuvres GE) rend cependant aléatoire toute tentative de généralisation des données fournies, esquissées ici à titre d'hypothèses de travail. Afin de synthétiser au mieux les informations disponibles, nous avons choisi de les ventiler en deux chapitres regroupant respectivement l'évolution des céramiques importées et celles issues de la région.

#### *Les céramiques importées*

Comme sur d'autres sites<sup>107</sup>, les amphores – surtout leurs contenus – sont les denrées d'échanges privilégiées jusque vers le milieu du I<sup>er</sup> siècle BC. Le commerce du vin d'origine italique, diffusé le long de l'axe rhodanien par des récipients du type Dressel 1, règne sans partage pendant la majeure partie de cette époque; dès 60 à 40 BC, l'apparition de conteneurs du type Dressel 2/4 (d'origine égéenne), Dressel 6A (provenant du côté adriatique de l'Italie) et Dressel 9 (produit en Bétique), signale une diversification croissante des sources d'approvisionnement (A.1). La vaisselle fine importée n'est quasiment pas représentée pendant cette période: seuls quelques fragments de plats à vernis noir, d'origine rhodanienne, ont été découverts en compagnie de cruches issues de la

même région. L'apparition timide, entre 60 et 40 BC, de gobelets à parois fines vraisemblablement produits à Vienne, est le premier indice annonciateur d'une recrudescence de la vaisselle de table importée.

Dès l'horizon A.2 (20–1 BC), la sigillée italique, bien attestée quoique proportionnellement peu nombreuse, côtoie les ultimes céramiques à vernis noir originaires de la vallée du Rhône. La présence majoritaire de parois fines provenant d'ateliers rhodaniens<sup>108</sup> témoigne toutefois de la vitalité de cette région.

Le seul contexte publié – mais non quantifié – du I<sup>er</sup> siècle de notre ère (A.3, 40–60 AD), révèle un rapport approximativement égal entre les imitations de TS helvétiques et les sigillées importées de Gaule méridionale. La période suivante, représentée par la sédimentation résultant de l'utilisation du port claudien, a livré une gamme d'importations s'inscrivant dans la seconde moitié du I<sup>er</sup> siècle (ensemble non illustré). Les récipients exogènes représentent le tiers des céramiques, proportion auparavant jamais atteinte à Genève. Les sigillées gauloises (19,2%) dominent nettement le marché (imitation des TS helvétique: 12,6%). Le contexte portuaire de cette découverte explicite la forte quantité d'amphores (14,8%), provenant presque exclusivement de la Péninsule ibérique et de Gaule.

L'ensemble A.4 (200–300 AD) souligne un taux élevé de sigillée originaire des officines de Gaule centrale accompagnée par de rares individus issus d'Afrique du Nord (sigillée claire «C»). L'absence presque complète des produits de Gaule orientale est à relever, alors que les amphores à huile (Bétique) et vinaires (Gauloises) sont peu nombreuses.

L'avènement du Bas-Empire n'est jalonné que par un seul lot étudié, de faible envergure numérique (A.5, 350–400 AD). Les données fournies – vaisselle fine importée inexistante, amphores rarissimes, apparition de marmites en pierre ollaire – sont ténues et ne peuvent être extrapolées sans autres à l'échelon régional. Le V<sup>e</sup> siècle, bien documenté par les remblais fouillés à la cathédrale Saint-Pierre (A.6, 450–500 AD), révèle une intensité d'échanges analogue à celle observée au port dans la seconde moitié du I<sup>er</sup> siècle. Les sigillées d'Argonne sont absentes, les sigillées africaines des types «claire C» et «claire D» demeurent peu nombreuses en regard des dérivées de sigillées paléochrétiennes (DSP, groupe provençal) provenant de la vallée du Rhône qui, à elles seules, représentent le quart du mobilier recueilli. On observe à leurs côtés quelques céramiques à glaçure plombifère originaires de l'arc alpin, auparavant inconnues. Les am-

106 Terrier et al. 1993.

107 Besançon (F): Guilhot/Goy 1992; Bibracte (F): Hesnard (à paraître); Feurs: Vaginay/Guichard 1991; Lyon: Goudineau 1989.

108 Saint-Romain en Gal (F): Desbat/Savay-Guerraz 1986; Lyon, La Muette (F): Desbat et al. 1993.

phores d'origine ibérique (huile), africaine (vin) ou orientale (vin) demeurent rares, comme la pierre ollaire, moins fréquente que dans le contexte valaisan contemporain (B.8 Sion 1).

Le bilan commercial est délicat à dresser. La diversité des sites analysés s'avère néfaste pour une évaluation diachronique du flux commercial. Induits par l'activité spécifique du lieu, les taux élevés d'importations observés dans le port gaulois puis romain surclassent ainsi les pourcentages rencontrés dans les autres fouilles. On remarquera néanmoins la forte proportion de vaisselle essentiellement italique rencontrée entre 150 BC et 95 BC. Le pourcentage en baisse constaté pendant la seconde moitié du I<sup>er</sup> siècle BC (A.1–A.2) est sans doute plus proche d'une réalité de consommation «moyenne» dans le cadre d'un habitat. L'origine des importations est déjà nettement diversifiée: la Péninsule ibérique et le couloir rhodanien fournissent plus de la moitié des récipients importés.

L'information partielle qui caractérise les deux premiers siècles de notre ère transparaît de manière évidente: recueilli dans le port, le seul ensemble quantifié révèle un nombre particulièrement élevé de produits rhodaniens ou ibériques qui ne saurait surprendre dans ce contexte (fig. 26). La situation étudiée à la Tour Baudet (A.4), pertinente pour la seconde moitié du II<sup>e</sup> et le III<sup>e</sup> siècle, souligne le nombre élevé de vaisselle fine gauloise alors en circulation.

L'ensemble A.5 (350–400 AD) reflète une rupture: il dévoile une autarcie marquée en matière d'approvisionnement céramique. Il faudra toutefois attendre l'analyse des horizons urbains contemporains pour confirmer cette situation. Enfin, le V<sup>e</sup> siècle de notre ère souligne une vitalité commerciale peu commune avec plus de 35% de produits importés. La majorité de ces récipients est d'origine rhodanienne, le solde provenant d'Afrique du Nord et d'Asie Mineure.

La constance de l'axe rhodanien en tant que source d'approvisionnement et voie d'acheminement de la vaisselle importée demeure le point saillant qui ressort au travers des jalons évoqués.

#### Les céramiques régionales

La céramique à pâte claire (cruches) rencontrée entre 123 et 95 BC, rarissime, est exclusivement importée. L'ensemble A.1 (60–40 BC) révèle un développement exponentiel de cette catégorie, essentiellement représentée par des cruches et des jattes. Encore à parité avec la vais-

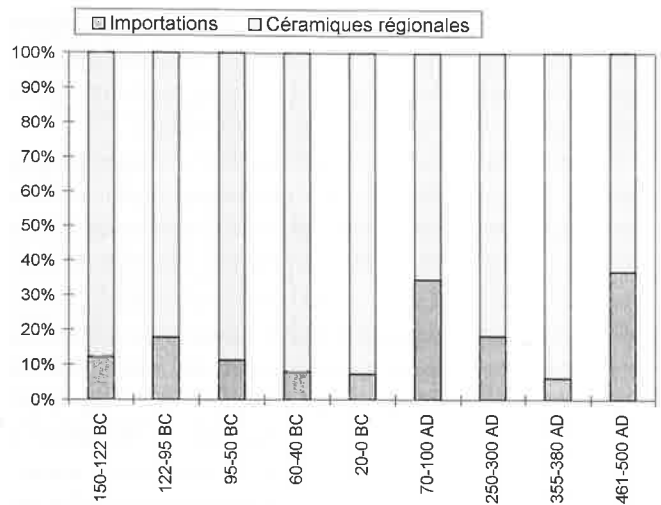

Fig. 26. Région A, Genève: statistique générale des importations, 150 BC–500 AD.

selle grise fine tournée entre 20–1 BC (A.2), son usage devient prédominant pendant les premières décennies de notre ère. Elle régresse progressivement entre la seconde moitié du I<sup>er</sup> siècle et le III<sup>e</sup> siècle pour devenir enfin marginale pendant la phase finale du Bas-Empire (A.6).

Cette désaffection croissante paraît directement liée à l'essor des céramiques à revêtement argileux (CRA) dont les premiers et rares représentants apparaissent pendant la seconde moitié du I<sup>er</sup> siècle AD. Au III<sup>e</sup> siècle, les récipients en CRA, alliés aux céramiques à engobe micacé ou fumigé, représentent près de la moitié du vaisselier en usage, alors qu'au IV<sup>e</sup> siècle, la CRA constitue à elle seule plus de 72% du mobilier. En diminution au V<sup>e</sup> siècle, elle fournit tout de même près du tiers des vases recueillis à la cathédrale (A.6).

La céramique peinte, courante dès la fin du II<sup>e</sup> siècle BC, semble connaître son apogée entre le milieu du I<sup>er</sup> siècle BC et l'époque augustéenne (A.1–A.2). Elle se raréfie par la suite rapidement puisqu'elle n'apparaît déjà plus pendant la seconde moitié du I<sup>er</sup> siècle. Comme en Valais, une résurgence de cette famille est observée pendant le Bas-Empire; nombre de vases en CRA, probablement issus des ateliers savoyards (Portout, Lucey), sont en effet ornés de rinceaux peints.

Les mortiers apparaissent tardivement: ils ne sont pas documentés avant le milieu du I<sup>er</sup> siècle. Leur usage se développe par la suite; au III<sup>e</sup> siècle (A.4), ils représentent les 6% du mobilier recueilli et leur nombre demeure élevé pendant le Bas-Empire. Ils sont alors le plus souvent

produits en CRA, et plus rarement dotés d'une glaçure plombifère. Ce genre de récipient est encore employé pendant le haut Moyen Age puisqu'il se rencontre dans un horizon du VIII<sup>e</sup> siècle (Parc de la Grange).

Les horizons laténiens genevois sont caractérisés par une domination affirmée des *céramiques grises fines tournées*; leurs formes basses, attestées jusqu'au début de notre ère, reproduisent fréquemment des modèles campariens. Utilisée à des fins exclusivement culinaires, la *céramique non tournée*, modérément usitée entre 150 et 95 BC, connaît un regain d'utilisation marqué vers le milieu du I<sup>er</sup> siècle BC, pour être remplacée dès le début de notre ère par une batterie de cuisine composée de récipients à pâte grise tournée. Au III<sup>e</sup> siècle, les céramiques – exclusivement tournées – à pâte grise représentent les 10% du mobilier recueilli (A.4); on remarquera l'apparition en nombre de décors à la molette sur les pots à cuire, proches de ceux observés sur les exemplaires du haut Moyen Age. Le pourcentage de cette catégorie demeure stable jusqu'au terme du Bas-Empire.

L'aspect le plus remarquable des productions régionales est la continuité manifestée par leur vocabulaire formel, hérité de La Tène finale. Déjà manifeste pendant le I<sup>er</sup> siècle de notre ère par le biais de plusieurs formes d'imitation de sigillée ou de céramique culinaire, cette tradition indigène connaît une véritable «renaissance» pendant le II<sup>e</sup> et le III<sup>e</sup> siècle, en particulier au travers de la CRA et de la céramique fumigée, typologiquement voisine de la céramique «allobroge» dont la diffusion englobe le territoire de la tribu éponyme. L'unique ensemble clos du IV<sup>e</sup> siècle étudié (A.5) confirme, malgré la disparition de la céramique fumigée, le développement de cette tendance: la majorité du répertoire formel des CRA dérive d'une tradition laténienne vigoureuse. Le V<sup>e</sup> siècle s'inscrit dans la même mouvance; les jattes carénées rencontrées découlent en droite ligne de leurs modèles celtiques. Les imitations en céramique des marmites en pierre ollaire ainsi que des pots à cuire à lèvre en bandeau rencontrés dans l'horizon A.6, sont annonciateurs des types propres au haut Moyen Age (VI<sup>e</sup>–VIII<sup>e</sup> siècles).

## A.1 GENÈVE 1 (vicus) 60–40 BC

Pl. 1

Lieu de trouvaille	Genève GE
Fouille	Eglise de Saint-Gervais 1990
Contexte	remblai d'aménagement d'un habitat en bois, scellant un premier niveau de fréquentation **
Ensemble	horizon réunissant plusieurs ensembles
Mobilier	2131 tessons (NMI = 208) potin séquane série B ***
Datation	stratigraphie, monnaie, céramique
Bibliographie	Haldimann 1991
Dépôt	Service cantonal d'archéologie, Genève

### Catalogue

#### *Parois fines*

1 gobelet à semis d'épines

#### *Peinte*

2 jatte à bord éversé; 3 pot à col cintré, peint en rouge

#### *Pâte claire*

4 jatte reproduisant le type Lamboglia 28; 5 jatte à bord vertical en amande; 6 bol de type Roanne; 7 pot à bord horizontal;

8 cruche à col cylindrique

#### *Pâte grise*

9 plat reproduisant le type Lamboglia 5/7; 10 plat reproduisant le type Lamboglia 36; 11 coupelle à bord concave; 12–13 jattes carénées; 14 pot à bord éversé

#### *Plat à engobe interne rouge «pompéien»*

15 imitation, à bord épaissi en bourrelet

#### *Céramique non tournée*

16 pot à cuire en pâte grise, à décor au peigne

#### *Amphores*

17 Dressel 1C; 18 Dressel 9

### Commentaire

Ce mobilier mis au jour en 1989–1990 permet de cerner les principales caractéristiques du faciès genevois de l'horizon précédant la première «génération» des camps du *limes* (Dangstetten, Oberaden). Comme à Massongex VS (B.1), on pourra relever la rareté, voire l'absence de céramiques fines importées, la présence déjà bien marquée d'amphores ibériques et italiques, alliée à une abondance de céramiques à pâte claire qui tirent leur registre morphologique du monde méditerranéen. Les céramiques grises fines reproduisent en partie le vocabulaire formel des céramiques à vernis noir du I<sup>er</sup> siècle BC. Enfin, l'abondance de céramiques indigènes non tournées mérite d'être soulignée, car elle est statistiquement plus nombreuse que dans les ensembles de la fin du II<sup>e</sup> siècle BC mis au jour dans le port gaulois des Rues-Basses à Genève.

## A.2 GENÈVE 2 (vicus) 20–1 BC

Pl. 2–6

Lieu de trouvaille	Genève GE
Fouille	Hôtel de Ville 1976/82
Contexte	fosses 8 et 9 ***
Ensemble	fosses 8 et 9, réunissant plusieurs ensembles
Mobilier	plusieurs milliers de tessons; aucun mobilier métallique ***
Datation	céramique
Bibliographie	Haldimann/Rossi 1994
Dépôt	Service cantonal d'archéologie, Genève

### Catalogue

#### *Céramique à vernis noir*

1 B, Lamboglia 5; 2 B, Lamboglia 5/7



### TS italique

3 Consp. 12.1 (Haltern 1); 4 Consp. 11 (Haltern 1); 5 Consp. 1; 6 Consp. 9, estampille SERTORIUS; 7 Consp. 12.5 (Haltern 1); 8 Consp. 18.2 (Haltern 2); 9 Consp. 4.4 (Haltern 4); 10 Consp. 20.1 (Haltern 5); 11 Consp. 7; 12 Consp. 14.1 (Haltern 7); 13 Consp. 14.2 (Haltern 7), estampille L. TITI ?; 14 Consp. 22 (Haltern 8)

### Imitation de TS

15 coupe imitant le type Haltern 7

### Parois fines

16 coupe, engobe rouge; 17 coupe, pâte brun rosé; 18 gobelet d'Aco, estampille CHRYSIPPUS; 19 gobelet, pâte beige orangé

### Peinte

20–21 bols Roanne; 22–23 pots à col cintré, peint en rouge

### Pâte claire

24–27 coupes; 28 jatte; 29 pot à épaule; 30 «Honigtopf»; 31–36 cruches; 37 passoire

### Pâte grise

38 plat; 39–41 assiettes; 42–44 jattes; 45–46 coupes; 47 tonnelet; 48 bouteille; 49–53 pots

### Plats à engobe interne rouge «pompéien»

54–57 imitations

### Céramique grossière tournée

58 jatte; 59 marmite tripode; 60–61 pots

### Dolium

62 à lèvres déversées

### Amphore

63 Oberaden 83

### Commentaire

Le matériel est associé à 3 tessons de campanienne, à de la TS italique (service Ib, Ic et II, ce dernier minoritaire), et à quelques imitations régionales de TS. La présence de bols Roanne, de pots à col cintré peint en rouge, de gobelets d'Aco, de cruches à lèvres pendante et de plats à engobe interne rouge de fabrication régionale, renvoient à l'horizon Dangstetten-Oberaden. La céramique grise, fine, comprend une imitation de la coupe Haltern 7 (15). Les meilleures références typologiques se trouvent dans la Vallée du Rhône, à Lyon et Vienne essentiellement. Il convient de tenir compte de cette dernière remarque pour sortir de la fourchette chronologique contraignante relevant d'une comparaison trop étroite avec les camps rhénans.

## A.3 GENÈVE 3 (vicus)

40–60 AD

Pl. 7

Lieu de trouvaille	Genève GE
Fouille	port gaulois des Rues-Basses 1988
Contexte	remblai d'aménagement de la digue romaine *
Ensemble	horizon réunissant plusieurs ensembles
Mobilier	1700 tessons
Datation	pieux (28–47 AD) ***
Bibliographie	M.-A. Haldimann in: Bonnet et al. 1989
Dépôt	Service cantonal d'archéologie, Genève

### Catalogue

#### TS sud-gauloise

1 Drag. 11; 2–3 Drag. 29; 4 Drag. 17; 5 Drag. 15/17; 6–7 Drag. 18; 8 Drag. 24/25; 9 Drag. 27

#### Imitations de TS

10 Drag. 6? 11 Drack 11; 12 Drack 13

#### Céramique engobée diverse de tradition indigène (Drack 20–22 etc.)

13 Drack 21; 14 Drack 22

#### Parois fines

15 bol hémisphérique sablé; 16 gobelet sablé

#### Céramique à revêtement argileux (CRA)

17 gobelet ovoïde; 18 gobelet ovoïde à bord épaissi

#### Pâte claire

19 urceus; 20 pot à bord horizontal; 21 pot à col cintré et bord éversé; 22 cruche à bord en bandeau; 23 cruche à lèvres en corniche;

24 cruche à lèvres en corniche et col marqué d'un cordon; 25 cruche à col évasé orné d'un cordon; 26 cruche à bord éversé et col cylindrique; 27 plat à bord épaissi souligné par une cannelure

#### Amphores

28 Gauloise 3; 29 Dressel 20

### Commentaire

Les 1700 fragments recueillis dans les niveaux d'aménagement de la digue romaine fournissent une date comprise entre 40 et 60 de notre ère. Les pilotis constituant l'ossature de la digue ont été abattus entre 28 et 47 AD. Les sigillées gauloises et les imitations helvétiques sont peu abondantes; parmi les amphores on relèvera la prépondérance des conteneurs à huile de Bétique du type Dressel 20, ainsi que la prédominance des amphores vinnaires gauloises (Dressel 2/4 et Gauloises 3). Les cruches sont particulièrement courantes dans ce contexte.

## A.4 GENÈVE 4 (vicus)

200–300 AD

Pl. 8–10

Lieu de trouvaille	Genève GE
Fouille	Tour Baudet 1977
Contexte	glacis défensif en relation avec l'enceinte tardo-antique de Genève *
Ensemble	horizon réunissant plusieurs ensembles
Mobilier	3933 tessons (NMI = 554) ***
Datation	céramique
Bibliographie	Haldimann/Rossi 1994
Dépôt	Service cantonal d'archéologie, Genève

### Catalogue

#### TS de la Gaule centrale

1 Drag. 37; 2 Drag. 15/31, estampille MAINACNUS; 3 Drag. 18/31; 4 Walters 80; 5 Drag. 36; 6 Drag. 27, estampille TAURICUS; 7 Drag. 33, estampille SEXTUS; 8 Drag. 38; 9 Drag. 40; 10 Déchelette 72

#### Céramique à revêtement argileux (CRA)

11–12 Lamboglia 2/37; 13 coupe reproduisant le type Drag. 38; 14 gobelet ovoïde; 15–16 gobelets tulipiformes; 17 gobelet à col court et à dépressions; 18 cruche

#### Pâte claire

19 jatte, engobe micacé; 20 jatte carénée, engobe micacé; 21 pot ovoïde, engobe micacé; 22–23 jattes; 24 jatte carénée; 25 jatte à marli; 26 gobelet ovoïde; 27 pot ovoïde; 28 cruche; 29 cruche à bec triflé

#### Pâte grise, fumigée

30 jatte à bord vertical; 31 jatte à bord éversé, rectangulaire, concave; 32 jatte à bord horizontal; 33 jatte tronconique; 34 jatte carénée, allobroge, estampille AGENOR; 35–36 pots ovoïdes; 37 pot à panse annelée; 38 pot à épaule marquée

#### Céramique grossière tournée

39 céramique culinaire africaine Hayes 23; 40–41 pots ovoïdes à pâte grise; 42–43 pots à col cintré à pâte grise

#### Mortier

44 à pâte claire

#### Amphore

45 Dressel 20

### Commentaire

Le matériel recueilli souligne les particularités des céramiques utilisées à Genève entre la seconde moitié du II<sup>e</sup> et le milieu du III<sup>e</sup> siècle de notre ère. On relèvera notamment l'abondance des céramiques à revêtement argileux ainsi que le pourcentage élevé de sigillée qui côtoient des céramiques à engobe micacé ou fumigé dont le registre formel fait majoritairement appel aux formes La Tène traditionnelles. L'étude conjointe de contextes analogues rencontrés sous la cathédrale Saint-Pierre et ayant fourni des monnaies en association permet de proposer un terminus post-quem de 270–272 AD pour l'abandon de ce mobilier.

## A.5 GENÈVE 5 (civitas) 350-400 AD

Pl. 11

Lieu de trouvaille	Vandoeuvres GE
Fouille	Eglise de Vandoeuvres 1988-1990
Contexte	occupation et remblai d'un habitat tardo-antique **
Ensemble	horizon réunissant plusieurs ensembles
Mobilier	203 tessons (NMI = 53) 7 monnaies, 1 contorniate ***
Datation	stratigraphie, monnaie, céramique
Bibliographie	Terrier et al. 1993
Dépôt	Service cantonal d'archéologie, Genève

### Catalogue

#### *Céramique à revêtement argileux (CRA)*

1 Lamboglia 4/35; 2 Paunier 399; 3 Paunier 398; 4 coupelle carénée;  
5-6 Lamboglia 1/3; 7 gobelet

#### *Céramique grossière tournée*

8 bol tronconique à pâte grise; 9 pot à bord concave, pâte claire;  
10 pot à bord rectangulaire éversé, pâte grise

#### *Mortiers*

11-13 Lamboglia 45 (CRA); 14 à fond plat (CRA)

### Commentaire

La série monétaire, recueillie en association avec les 53 récipients découverts dans l'horizon tardif de la villa gallo-romaine de Vandoeuvres, fournit un terminus post quem de 355-360 AD. La prédominance quasi absolue de la céramique à revêtement argileux au sein de ce contexte rural est à relever (72% du mobilier découvert) de même que l'absence complète de toute céramique fine d'importation. Le pot à cuire (9) présente une morphologie caractéristique du IV<sup>e</sup> siècle, bien attestée le long de l'axe rhodanien.

## A.6 GENÈVE 6 (civitas) 450-500 AD

Pl. 12-13

Lieu de trouvaille	Genève GE
Fouille	Cathédrale Saint-Pierre 1979, 1980, 1986
Contexte	remblai de construction pour l'édification du groupe épiscopal du VI <sup>e</sup> siècle *
Ensemble	horizon réunissant plusieurs ensembles
Mobilier	1203 tessons (NMI = 425) 18 monnaies verre ***
Datation	stratigraphie, monnaie, céramique
Bibliographie	Haldimann (à paraître)
Dépôt	Service cantonal d'archéologie, Genève

### Catalogue

#### *TS africaine «claire D»*

1 Hayes 50 B; 2 Hayes 61 B; 3 Hayes 87 A; 4 Hayes 104 A?;  
5 Hayes 73; 6 Lampe Hayes IIa

#### *Céramique à revêtement argileux (CRA)*

7 Lamboglia 10; 8 Lamboglia 33; 9 Paunier 369; 10 Paunier 393;  
11-12 Lamboglia 1/3; 13 Paunier 398; 14 gobelet ovoïde;  
15 gobelet tulipiforme; 16 pichet à une anse

#### *Dérivés de sigillée paléochrétienne (DSP)*

17-18 Rigoir 4; 19-20 Rigoir 5; 21 Rigoir 37; 22 Rigoir 8;  
23 Rigoir 3; 24 Rigoir 6; 25 Rigoir 18; 26 Rigoir 20

#### *Céramique grossière tournée*

27 plat reproduisant la forme en DSP Rigoir 1; 28 jatte à bord épaissi; 29-31 jattes carénées; 32 pot à bord rectangulaire oblique;  
33 pot à bord triangulaire; 34 pot à lèvre triangulaire concave;  
35 pot à bord triangulaire; 36 pot à bord rectangulaire arrondi, proche du bandeau; 37 pot à bord triangulaire; 38 couvercle

#### *Mortiers*

39 à collerette horizontale, glaçure plombifère; 40 caréné reproduisant la forme Lamboglia 1/3 (CRA); 41 Paunier 516 (CRA);  
42 pierre ollaire

### Commentaire

Ce mobilier a été recueilli lors de trois campagnes de fouilles distinctes (1979, 1980 et 1986) qui ont permis de décaper le remblai mis en place pour permettre l'extension du groupe épiscopal, probablement au début du VI<sup>e</sup> siècle. Un lot de dix-huit monnaies fournit un terminus post quem de 457-461 AD; cette donnée est confirmée par le spectre formel de la sigillée africaine «claire D» (Hayes 61 B, 87 A et 104 A?), caractéristique de la seconde moitié du V<sup>e</sup> siècle. On remarquera l'abondance des DSP et la prédominance des CRA malgré une datation basse confirmée par les monnaies. Enfin, contrairement à la vaisselle de table, la céramique culinaire n'est que peu représentée.

### 7.2.3 Lausanne (A.7–A.11)

(T. Luginbühl et D. Paunier)

#### Cadre géographique et historique

Le *vicus* helvète de *Lousonna*/Lausanne-Vidy s'est développé sur les terrasses lacustres<sup>109</sup> de la rive lausannoise, principalement à l'ouest du Flon, rivière à laquelle il doit peut-être son nom<sup>110</sup>.

Les fouilles récentes<sup>111</sup> ont apporté un éclairage nouveau sur le développement de l'agglomération gallo-romaine et, plus largement, sur l'histoire de ce site fréquenté dès le Mésolithique<sup>112</sup>.

Vraisemblablement en relation avec l'occupation de la colline de la Cité<sup>113</sup>, un hameau se développe dès la fin de La Tène (seconde moitié de LT D2?) à l'emplacement du futur *vicus* gallo-romain. Cet établissement proto-urbain, caractérisé par des structures d'habitat et une culture matérielle peu romanisées<sup>114</sup>, connaît un important développement durant la période augustéenne, lié probablement à la réorganisation de la Gaule et à l'aménagement du réseau routier transalpin.

L'agglomération, vraisemblablement assez peu structurée à ses débuts, se voit appliquer à la fin de l'époque augustéenne ou au commencement du règne de Tibère un programme urbanistique qui va lui donner, toutes proportions gardées, l'aspect d'une ville «à la romaine».

L'urbanisation s'organise dès lors autour de trois voies est-ouest, parallèles à la rive et à ses terrasses, à la jonction des grands axes venant de Genève et des Alpes. Coupées par des ruelles perpendiculaires, ces voies délimitent un plan en îlots approximativement orthogonal. Le *forum* ne se trouve pas au centre de l'agglomération mais à son extrémité orientale, au carrefour de la grande voie longeant le lac et d'un chemin perpendiculaire, permettant peut-être de rejoindre la colline de la Cité et, par la vallée du Flon, le sillon de la Broye (*vicus* de Moudon).

Point de rupture de charge entre les bassins rhodanien et rhénan, carrefour des axes routiers unissant la Narbonnaise à la Germanie d'une part, l'Italie et la Gaule septentrionale d'autre part, siège de la corporation des *nautes* du Léman et important centre artisanal régional, le

*vicus*, dépendant d'Avenches, va se développer régulièrement durant l'époque julio-claudienne qui voit s'affirmer la romanisation, perceptible, par exemple, au travers du mobilier domestique ou de l'onomastique des habitants. Pendant près d'un demi siècle, l'architecture privée continue de mettre en oeuvre les techniques indigènes du pan de bois et du hourdis. A partir de l'époque flavienne, la maçonnerie, jusque-là réservée aux édifices publics comme la basilique, commence à être utilisée dans les constructions privées, mais d'abord uniquement pour les fondations.

L'époque flavienne et le siècle antonin marquent très probablement l'apogée du développement et de l'activité économique de *Lousonna*-Vidy. La période sévérienne (premier tiers du III<sup>e</sup> siècle) nous échappe encore en bonne partie à cause de la destruction ou de la perturbation de la plupart des niveaux archéologiques correspondants; elle semble rester encore assez prospère et voit, entre autres, la construction (ou une importante restauration) de l'état principal du temple gallo-romain du *forum*. L'agglomération, vraisemblablement plus touchée par les crises économiques et politiques de l'Empire que par les incursions alémanes qui semblent l'avoir épargnée, décline assez rapidement dès la seconde moitié du III<sup>e</sup> siècle, puis au IV<sup>e</sup>, où elle paraît en bonne partie abandonnée au profit de ses environs immédiats<sup>115</sup> et de la colline de la Cité qui retrouve son rôle de site défensif.

Le site, encore fréquenté jusqu'en 395 (règne d'Honorius ou Théodose)<sup>116</sup> pour les ruines de son temple réaménagées en une sorte de podium, ne sera pas réoccupé avant les temps modernes.

#### Choix d'ensembles

Le mobilier des fouilles récentes de la route de Chavannes 11 (1989–1990)<sup>117</sup> a été sélectionné pour présenter le faciès céramologique de *Lousonna*, déjà connu par plusieurs publications<sup>118</sup>. Les planches présentées résultent d'un état d'élaboration préliminaire des données (1992–1994), où seuls les horizons du Haut-Empire avaient été étudiés. Cette lacune des horizons tardifs sera comblée

109 Terrasses glacio-lacustres dites de 3 et de 10 m. Voir Gallay/Kaenel 1981, 129ss.

110 Paunier 1982, 47; Berti et al. 1993, 17s. Le radical «laus», pierre en gaulois, peut aussi être dû aux falaises de la Colline de la Cité ou aux mégalithes du quartier des Sablons.

111 Chantier de Chavannes 11, 1989–1990; voir par exemple Kaenel/Moinat 1992, 18ss.

112 Occupation attestée au Mésolithique, Néolithique moyen, Bronze ancien, moyen et final, Hallstatt, Latène moyenne (?) et finale, Kaenel/Moinat 1992, 18.

113 Voir Egloff/Farjon 1983.

114 Constructions légères sur sablières basses sans solin maçonné, céramique de tradition laténienne très pauvre en importations (Dr. 1, cruches et plats à engobe interne d'origine indéterminée) et en imitations de formes méditerranéennes (assiette Lamb. 5/7–Morel 2280 en céramique grise fine principalement).

115 *Villae rusticae* et *domus* excentrées.

116 Par exemple Berti et al. 1993, 19 et 28s.

117 Quartier de quatre parcelles d'habitat, situé de part et d'autre du *decumanus* nord du *vicus* (à environ 200 m du *forum*), occupé de la période préaugustéenne au milieu du III<sup>e</sup> siècle.

118 *Lousonna* 1 à 7 notamment.

lors de la publication finale de cet intéressant ensemble de mobilier<sup>119</sup>, mais on peut déjà, pour ces périodes, se référer aux ouvrages de Paunier et al. sur les campagnes de fouilles universitaires de 1983–1985<sup>120</sup>.

#### Remarques sur la céramique

Le mobilier céramique de Vidy s'inscrit dans un faciès «général» propre au Plateau suisse et, plus largement, à toute la Gaule de l'Est, caractérisé d'abord par la présence de produits d'importations italiques, puis principalement gaulois, ainsi que par l'imitation de modèles importés et la persistance de traditions laténiennes. Les particularités de son répertoire indigène, à la fois assez proche de celui de Nyon (région A) et de ceux d'Yverdon et d'Avenches (région C), permettent cependant de l'inscrire dans un groupe régional mixte, lémanique et helvète. Les ateliers du *vicus*<sup>121</sup>, en effet, ont produit une céramique dont les parallèles les plus proches se retrouvent dans un rayon allant de la frontière allobroge (région A) au *vicus* de Berne-Enge (région C).

L'apparition précoce des imitations de terre sigillée vers 20/15 BC<sup>122</sup>, leur remplacement progressif par des céramiques à revêtement argileux sablé, mat puis grésé, de couleurs variées (évitant le rouge orangé caractéristique de l'imitation de sigillée) qui apparaissent dès la période pré-flavienne mais qui se développent surtout à partir de la seconde moitié du II<sup>e</sup> siècle, et la persistance d'une petite quantité de céramique peinte au moins jusqu'à la fin du II<sup>e</sup> siècle (bols Paunier 11 essentiellement), semblent être les particularités principales de l'évolution de la vaisselle de table. Mentionnons peut-être encore la très grande diversité typologique des imitations de sigillée dont plus de 100 formes (sous-types compris) sont aujourd'hui répertoriées<sup>123</sup>, la forte représentation de cette catégorie et sa prédominance par rapport à la sigillée importée jusqu'au début du II<sup>e</sup> siècle, dues à l'importance du *vicus* comme centre de production de cette vaisselle de table «à la romaine» fabriquée par au moins cinq ateliers différents durant le I<sup>er</sup> siècle de notre ère.

La céramique «commune» de type méditerranéen – cruches, *patinae* à engobe interne et mortiers – apparaît dès l'époque augustéenne et présente une typologie largement répandue dans les provinces occidentales, du Danube à la Bretagne insulaire. Les grandes lignes de l'évolution de ces productions à diffusion régionale ou «supra-régionale» (importations en provenance de la vallée du Rhône et du pays allobroge notamment)<sup>124</sup> sont aujourd'hui connues par la typo-chronologie du mobilier des 10 horizons de la fouille «Chavannes 11»<sup>125</sup>.

Les premières cruches apparaissent dans le *vicus* dès la période pré-augustéenne sous la forme d'individus à lèvres en bourrelet, présentant un col large et deux anses, caractéristiques des faciès méditerranéens tardo-républicains et probablement importés sur le Plateau suisse à partir de Lyon et de la vallée du Rhône. Très rares dans les ensembles antérieurs au dernier tiers du I<sup>er</sup> siècle avant notre ère, ces récipients, probablement voués au service du vin, deviennent plus fréquents dès le début de la période augustéenne qui voit l'apparition du type bien connu à lèvre pendante cannelée puis de celui à lèvre horizontale soulignée par un ressaut<sup>126</sup>. Ces types semblent rester en vogue jusqu'à la période de Claude et même de Néron, après laquelle seulement semblent faire leur apparition les cruches à lèvre en bandeau (lisse) ou soulignée par un bandeau. Ces deux formes de lèvre évoluent durant le II<sup>e</sup> siècle où les cruches semblent en nette régression par rapport à la période flavienne. Divers autres types, notamment à embouchure en entonnoir, font néanmoins leur apparition durant le II<sup>e</sup> siècle et la première moitié du III<sup>e</sup>.

Les plats ou *patinae* à engobe interne de fabrication régionale apparaissent en grand nombre dès le début de la période augustéenne qui verra, en près de cinquante ans, la création d'une bonne partie des vingt types et sous-types répertoriés.

Les mortiers, enfin, semblent présents à *Lousonna* dès la période augustéenne ancienne, trahissant l'arrivée d'abord timide de nouvelles traditions culinaires. Ces bols à râper, indispensables à la cuisine romaine, présentent une évolution typologique assez claire où l'on voit les premiers exemplaires à lèvre en bandeau diminuer dès

119 Dix horizons chronologiques (de 40 BC à 300 AD environ), plus de 90000 tessons. Luginbühl/Schneiter (à paraître).

120 Paunier et al. 1989, fig. 7; 9 ou 38; 25; Bols Lamb. 1/3, variantes tardives de Lamb. 2/37, mortiers imit. Drag. 45 en céramique à revêtement argileux, etc.

121 Ateliers du forum (Auguste; cruches, plats à engobe interne, commune à pâte grise et à pâte claire), Berna (Auguste; commune à pâte grise et à pâte claire), du secteur 25 (Claude-Néron; cruches, parois fines, imitation de sigillée, commune à pâte grise et à pâte claire), des Prés-de-Vidy (Claude-Domitien; imitation de sigillée), de La Péniche (Néron-Domitien; imitation de sigillée), du Stade (Tibère-Claude; imitation de sigillée), de la Rotonde (Tibère-Claude; imitation de sigillée), du secteur 23 (fin II<sup>e</sup>–III<sup>e</sup> siècle; céramique à re-

vêtement argileux, cruches, mortiers). Voir Paunier 1982, 70ss.; Kanenel et al. 1982, 93ss. et Luginbühl/Schneiter 1994, 37–43.

122 Premiers représentants contemporains de l'apparition du service Haltern Ib.

123 Luginbühl 1994, 73–79 et Luginbühl/Schneiter (à paraître).

124 Cruches rhodaniennes précoces et mortiers de G. Atisius Gratus d'Aoste en Isère (I<sup>er</sup> siècle), notamment.

125 Typo-chronologie générale des catégories de céramique régionale, Luginbühl/Schneiter (à paraître).

126 Ce type bien connu, souvent considéré comme tibérien, voit ses premiers représentants apparaître aux alentours du changement d'ère.

le règne de Tibère face à l'arrivée des premiers types à collerette, fine d'abord, puis massive dès l'époque flavienne. Les mortiers à revêtement argileux, souvent inspirés par les modèles classiques à collerette fine ou des types de sigillée importée (Drag. 43 notamment), n'apparaissent pas, semble-t-il, avant le début du III<sup>e</sup> siècle.

Les céramiques communes à pâte grise et à pâte claire de tradition indigène ou gallo-romaine, présentent, quant à elles, un répertoire dont les origines doivent être le plus souvent recherchées dans les faciès de La Tène finale de Suisse occidentale.

À l'exception des pots à épaule marquée et des marmites tripodes d'origine méditerranéenne qui apparaissent dès la période augustéenne et deviennent très fréquents dès le règne de Tibère, les formes inspirées par des modèles d'importation (imitations de campanienne ou de terre sigillée principalement), assez fréquentes durant l'époque augustéenne, disparaissent ensuite rapidement.

De nombreux types locaux sans parallèles sur d'autres sites de consommation (formes originales en imitation de sigillée notamment)<sup>127</sup>, peuvent être considérés comme des particularités propres au faciès du *vicus* et de ses environs. Leur faible représentation (parfois une seule attestation par type) tempère néanmoins ce particularisme céramologique lausannois.

Le faciès des importations se caractérise avant tout par sa diversité, ce qui ne saurait étonner en raison de la situation géographique du *vicus* de et la présence du siège des *nautes* du Léman.

Les sigillées italiques, assez abondantes dès la période augustéenne ancienne<sup>128</sup> (avant donc l'intégration du Plateau helvète à l'empire romain), disparaissent dès le règne de Claude face à la concurrence des productions de Gaule méridionale (La Graufesenque et Banassac principalement).

Les sigillées gauloises passent de 5 à 15% de l'ensemble du mobilier céramique dès le début de l'époque flavienne et atteignent plus de 25% du nombre total d'individus<sup>129</sup> pendant le siècle antonin, avant de régresser dès les Sévères. Les productions de l'atelier arverne de Le-

zoux sont bien attestées sur le site alors que les sigillées de la Gaule de l'est sont rares et les importations d'Afrique ou d'Argonne presque inexistantes.

Les céramiques à parois fines importées dès l'époque augustéenne du nord de l'Italie et de Gaule (gobelets d'Aco notamment) se diversifient durant l'époque tibérienne avant de s'uniformiser durant les règnes de Claude et de Néron, pendant lesquels les productions de Lyon prédominent largement. Les parois fines importées disparaissent dès l'époque flavienne où elles sont remplacées par les gobelets à revêtement argileux sablé, puis luisant, à diffusion régionale. Une vingtaine de productions différentes sont aujourd'hui attestées à *Lousonna*, provenant essentiellement d'Italie, d'Espagne et de Gaule (Lyon principalement<sup>130</sup>).

Quant aux amphores, elles présentent dès l'époque augustéenne une variété remarquable avec des importations d'Italie (Dressel 1 et 2-4) et d'Espagne (Pascual 1, Haltern 69, Oberaden 83/Dressel 20). Les productions gauloises prennent cependant le dessus dès l'époque julio-claudienne et surtout flavienne avec l'arrivée des vinaires à fond plat de Narbonnaise (Gauloise 2, 3, 4 et 5, Augst 33) et des Dressel 9 similis de la vallée du Rhône.

Les II<sup>e</sup> et, surtout, III<sup>e</sup> siècles paraissent marqués par un appauvrissement des sources puis de la masse des produits importés. Dans l'agglomération proprement dite, seules quelques amphores à huile de Bétique semblent attester la continuation des importations à longue distance au-delà de la première moitié du III<sup>e</sup> siècle<sup>131</sup>.

L'évolution quantitative des céramiques régionales et importées à *Lousonna* peut aujourd'hui être étudiée grâce aux données de la stratigraphie des fouilles de Chavannes 11. L'histogramme présenté est fondé sur le mobilier des 10 horizons de la succession de maisons de la parcelle nord-ouest et montre une évolution assez régulière mais intéressante à plus d'un point de vue (fig. 27).

Totalement absentes du rare mobilier datant de la période pré-augustéenne, les céramiques d'importation connaissent une très rapide augmentation à partir des alentours de l'an 30 avant notre ère, durant la période dite augustéenne ancienne, antérieure, rappelons-le, à l'an-

127 Plus de 25 types d'imitation de sigillée sans attestation hors de *Lousonna*; Luginbühl 1994, 85ss.

128 Plus de 5% du mobilier (Chavannes 11, maison nord-ouest, NMI pondéré).

129 Données de la maison nord-ouest des fouilles Chavannes 11, Luginbühl/Schneiter (à paraître).

130 Luginbühl/Schneiter (à paraître).

131 Les fouilles de la Cité, néanmoins, ont livré des sigillées d'Argonne, céramiques à revêtement argileux claires rhodaniennes ou grises paléochrétiennes (DSP) qui montrent une continuation de l'importation de céramiques fines au moins jusqu'au VI<sup>e</sup> siècle, voir Egloff/Farjon 1983, 31ss. et 87ss.

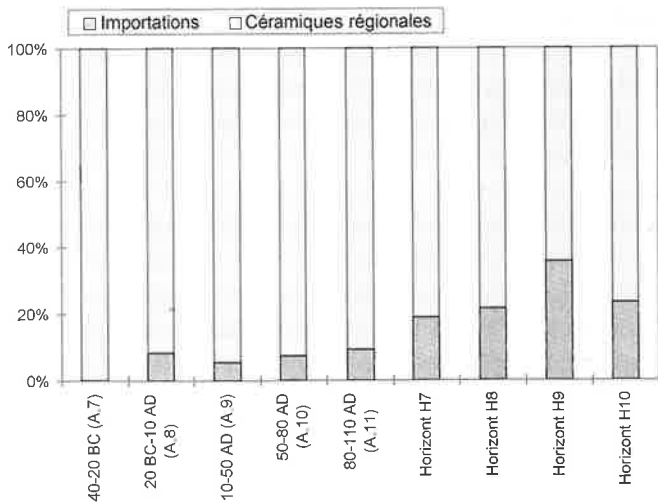

Fig. 27. Région A, Lausanne-Vidy: évolution de la proportion des céramiques régionales et importées.

nexion par Rome du pays helvète (16/15 BC). Représentant plus de 15% de la céramique entre les années 40/30 et 25/20 BC, les récipients importés retombent à environ 5% au début de la période augustéenne moyenne qui, pourtant, voit l'intégration de Lousonna à l'Empire. Les importations augmentent ensuite très régulièrement, dépassent la proportion observée durant la période augustéenne ancienne sous le règne de Néron (vers 60 AD), et atteignent leur maximum durant le II<sup>e</sup> siècle avant de diminuer assez brusquement dès la période sévérienne.

Bien que l'interprétation historique de données issues d'une seule stratigraphie reste sujette à caution, la comparaison avec d'autres ensembles clos en contexte d'habitat<sup>132</sup> permet de penser que les données présentées sont fiables et méritent donc un commentaire.

Il n'y a pas lieu de trop insister sur l'absence de céramique d'importation dans notre premier horizon antérieur aux années 40/30 BC. En effet, on n'a découvert qu'une trentaine de tessons de cette période et l'absence

totale d'importations «romaines» à cette époque est contredite par des trouvailles dans l'ouest du pays helvète (à Yverdon/*Eburodunum* notamment<sup>133</sup>).

L'arrivée «en masse» d'importations durant la période augustéenne ancienne, suivie, on l'a vu, d'une très forte régression à l'horizon suivant, ne trahit probablement pas, comme on pourrait l'imaginer, un «boom» économique suivi d'une récession. Ce phénomène s'explique vraisemblablement plutôt par l'apparition de productions régionales de céramique à la romaine – des imitations de sigillée notamment – concurrençant les importations. La présence de plus de 15% de céramique importée avant 20 BC dénote cependant indéniablement une forte romanisation économique de Lousonna aux derniers temps de l'«indépendance» helvète.

L'augmentation régulière de ces importations du début de la période romaine à proprement parler (époque augustéenne moyenne) jusqu'au II<sup>e</sup> siècle peut être interprétée sans trop de risques comme l'indice d'un accroissement du pouvoir d'achat et de la prospérité générale jusqu'à la période antonine, révélé aussi par les réalisations architecturales et le mobilier métallique.

Cette prospérité, si l'on en croit les données de la céramique, perdue peut-être durant les Sévères mais semble s'effondrer ensuite à partir du milieu du III<sup>e</sup> siècle. La présence d'un taux élevé d'importations dans notre dernier horizon (23%) s'explique principalement par la présence de mobilier résiduel du II<sup>e</sup> siècle au vu de l'absence totale des sigillées claires, africaines et argonaises ainsi que de l'extrême rareté de celles de la Gaule de l'est, alors que l'occupation de la parcelle est attestée au moins jusqu'au milieu du III<sup>e</sup> siècle par les monnaies.

L'absence quasi totale de ces catégories et des amphores tardives dans le mobilier des fouilles anciennes corrobore ces observations et dénote très probablement un déclin progressif du *vicus* dès la période d'anarchie militaire qui marque le milieu du III<sup>e</sup> siècle, puis le règne des empereurs illyriens. L'abandon définitif des *insulae* pour la colline de la Cité sur laquelle se retrouve le mobilier céramique des IV<sup>e</sup> et V<sup>e</sup> siècles<sup>134</sup>, peut être situé aux environs de l'an 300.

132 Paunier et al. 1989 (Lousonna 7), 12 notamment.

133 Présence d'amphores Dressel I et de parois fines vraisemblablement italiques. Voir Curdy et al. 1995, horizon E1-E2 (première moitié du I<sup>er</sup> siècle environ), 26s., et communication orale de C. Brunetti (mobilier des fossés de la rue des Philosophes, étude en

cours). La céramique campanienne reste cependant extrêmement rare sur le territoire helvète, Kaenel/Paunier 1991, 157ss.

134 Christie 1994, 62 (étude du mobilier céramique par M.-A. Haldimann).

## A.7 LAUSANNE-VIDY 1 (vicus) 40/30-25/20 BC

Pl. 14

Lieu de trouvaille	Lausanne Vidy VD
Fouille	Chavannes 11 1989
Contexte	horizons successifs de la maison AB (VY 89). L'état des données date de 1992 et pourra être encore affiné (cf. bibliographie) **
Ensemble	horizons réunissant plusieurs ensembles
Mobilier	plusieurs milliers de tessons (voir commentaires)
Datation	potin Turonos Cantorix (LT 7011) ***
Bibliographie	stratigraphie, monnaies, céramique May Castella/Berti 1990, 1991, 1992; Berti 1991; Schneiter 1992; Luginbühl 1994; Luginbühl/Schneiter (à paraître)
Dépôt	Musée Romain de Lausanne-Vidy

Catalogue	
<i>TS italique</i>	
1 Consp. 1.1	
<i>Parois fines</i>	
2 gobelet de type Aco	
<i>Peinte</i>	
3 Paunier 9; 4 Paunier 2	
<i>Pâte claire</i>	
5 terrine à bord rentrant; 6 cruche à deux anses, lèvre en bourrelet	
<i>Pâte grise</i>	
7 assiette à bord droit, reproduisant le type Lamboglia 5/7, surface lissée, 8 terrine carénée	
<i>Plat à engobe interne rouge «pompéien»</i>	
9 imitation à bord épaissi, marqué par trois cannelures sommitales	
<i>Dolium</i>	
10 à lèvre déversée marquée par quatre cannelures internes	

### Commentaire

L'horizon 1 est composé du regroupement de sept ensembles augustéens précoces (1045 tessons) scellés par le sol de l'état 1b de la maison nord-ouest des fouilles de Chavannes 11, daté de 25/20 BC.

Le mobilier est caractérisé par la rareté de la sigillée (Consp. 1.1. presque exclusivement), des gobelets à parois fines (type Aco) et des amphores (rares panses de Dressel 1) ainsi que par l'importance de la céramique peinte et, surtout, des récipients à cuisson réductrice (céramique à pâte grise, à pâte grise fine, à pâte grise non tournée), dont le répertoire, généralement de tradition laténienne (écuelles à bord rentrant, terrines carénées, etc.), présente quelques imitations de formes campaniennes (imitations d'assiettes à bord droit Lamboglia 5/7).

## A.8 LAUSANNE-VIDY 2 (vicus) 25/20 BC-10/5 AD

Pl. 15-16

Lieu de trouvaille	Lausanne Vidy VD
Fouille	Chavannes 11 1989
Contexte	horizons successifs de la maison AB (VY 89). L'état des données date de 1992 et pourra être encore affiné (cf. bibliographie) **
Ensemble	horizons réunissant plusieurs ensembles
Mobilier	plusieurs milliers de tessons (voir commentaires)
Datation	as augustéen de type indéterminable ***
Bibliographie	stratigraphie, monnaies, céramique

Bibliographie	May Castella/Berti 1990, 1991, 1992; Berti 1991; Schneiter 1992; Luginbühl 1994; Luginbühl/Schneiter (à paraître)
Dépôt	Musée Romain de Lausanne-Vidy

Catalogue	
<i>TS italique</i>	
1 Consp. 11.1 (Haltern 1a); 2 Consp. 11.2 (Haltern 1a); 3 Consp. 12.1 (Haltern 1b); 4 Consp. 14.1 (Haltern 7b); 5 Consp. 14.1 (Haltern 7b)	
<i>Céramique engobée diverse de tradition indigène (Drack 20-22 etc.)</i>	
6 Drack 21, revêtement rouge	
<i>Peinte</i>	
7 bouteille, variante Paunier 1	
<i>Pâte claire</i>	
8 écuelle à bord rentrant épaissi; 9 cruche à lèvre pendante cannelée	
<i>Pâte grise</i>	
10 pot à courte lèvre déversée, surfaces lissées; 11 pot à épaule marquée, col cannelé; 12 pot à épaule marquée, carène marquée par deux cannelures; 13 cruche à embouchure en entonnoir, anse torsadée	
<i>Plats à engobe interne rouge «pompéien»</i>	
14 imitation à bord épaissi en bourrelet externe; 15 imitation à bord déversé horizontal	
<i>Céramique grossière tournée</i>	
16 pot à lèvre déversée amincie, panse incisée au peigne	
<i>Mortier</i>	
17 à pâte claire, à lèvre en bandeau concave, bord déversé	

### Commentaire

Cet horizon, composé du mobilier recueilli entre les sols de l'état 1b (environ 25/20 BC) et 2a (environ 10/5 AD) de la maison nord-ouest des fouilles de Chavannes 11, a fourni un total de 1090 tessons.

Cet ensemble de mobilier est caractérisé par l'abondance de la sigillée italique (Service I de Haltern principalement, assez rares fragments de Service II) ainsi que par l'apparition des imitations de sigillée (Service I de Haltern, Drack 21 et Drack 22). La céramique régionale «d'influence méditerranéenne» est assez bien représentée avec des cruches à lèvre pendante cannelée et des plats à engobe interne à bord épaissi en bourrelet externe ou à lèvre horizontale. Cet horizon, caractérisé dans la céramique commune par l'apparition du pot à épaule marquée, présente un faciès encore très laténien, marqué par la persistance (et l'évolution) des formes de céramique peinte et à pâte grise des époques précédentes.

## A.9 LAUSANNE-VIDY 3 (vicus) 10/5-45/50 AD

Pl. 17-18

Lieu de trouvaille	Lausanne Vidy VD
Fouille	Chavannes 11 1989
Contexte	horizons successifs de la maison AB (VY 89). L'état des données date de 1992 et pourra être encore affiné (cf. bibliographie) **
Ensemble	horizons réunissant plusieurs ensembles
Mobilier	plusieurs milliers de tessons (voir commentaires)
Datation	monnaie tibérienne de 22/23 après J.-C. (RIC 1 <sup>2</sup> , nos 80-81) ***
Bibliographie	stratigraphie, monnaies, céramique May Castella/Berti 1990, 1991, 1992; Berti 1991; Schneiter 1992; Luginbühl 1994; Luginbühl/Schneiter (à paraître)
Dépôt	Musée Romain de Lausanne-Vidy

## Catalogue

### TS italique

1 Consp. 12.3 (Haltern 1b); 2 Consp. 18.2 (Haltern 2); 3 Consp. 8.3 (Haltern 7c); 4 Consp. 17.1 (Haltern 8)

### Imitations de TS

5 Drack 1, revêtement rouge; 6 Drack 11, revêtement rouge

### Céramique engobée diverse de tradition indigène (Drack 20–22 etc.)

7 variante Drack 21, revêtement rouge; 8 Drack 22, revêtement rouge; 9 bol à panse concave, bord rentrant marqué par trois cannelures externes, revêtement rouge; 10 tonnelet à lèvres en bourrelet, revêtement rouge

### Parois fines

11 coupe à lèvres en bourrelet soulignée par une cannelure; 12 coupe à lèvres en bourrelet soulignée par un renflement; 13 coupe sans lèvres détachée

### Peinte

14 Paunier 9

### Pâte claire

15 cruche à lèvres cannelée; 16 cruche à lèvres déversée; 17 cruche à large col, lèvres cannelées

### Pâte grise

18 assiette à bord oblique, sans lèvres détachée, surface lissée;

19 pot à épaule marquée cannelée; 20 pot à épaule marquée

### Plat à engobe interne rouge «pompéien»

21 bord épaissi, marqué par deux cannelures sommitales

### Céramique grossière tournée

22 pot à col cintré; 23 pot à épaule marquée

### Amphore

24 Dressel 28

## Commentaire

Cet horizon regroupe un total de 5341 tessons recueillis dans les couches d'occupation de l'état 2 (a et b) et les remblais de l'état 3a de la maison nord-ouest des fouilles de Chavannes 11 et scellés par un sol daté de 45/50 AD.

Son faciès est caractérisé par l'abondance du Service II de Haltern et par une forte augmentation de l'imitation de TS et des vases à engobe rouge externe (nombreuses formes originales sans parallèles en sigillée). La céramique peinte, comme les formes «classiques» du répertoire laténien en pâte grise, sont par contre en nette régression. La sigillée gauloise (Drag. 17 et Drag. 24/25) apparaît à cette période mais demeure relativement rare. Ce phénomène reste cependant à vérifier pour les trois autres ensembles d'habitation de la parcelle Chavannes 11 (étude en cours).

## A.10 LAUSANNE-VIDY 4 (vicus)

45/50–75/80 AD

Pl. 19–20

Lieu de trouvaille	Lausanne Vidy VD
Fouille	Chavannes 11 1989
Contexte	horizons successifs de la maison AB (VY 89). L'état des données date de 1992 et pourra être encore affiné (cf. bibliographie) **
Ensemble	horizons réunissant plusieurs ensembles
Mobilier	plusieurs milliers de tessons (voir commentaires) monnaie du début du règne de Vespasien 72–73 (RIC 3, no 740) dans les niveaux de remblai de l'état 4 (75/80 AD) qui scelle cet horizon ***
Datation	stratigraphie, monnaies, céramique
Bibliographie	May Castella/Berti 1990, 1991, 1992; Berti 1991; Schneiter 1992; Luginbühl 1994; Luginbühl/Schneiter (à paraître)
Dépôt	Musée Romain de Lausanne-Vidy

## Catalogue

### TS sud-gauloise

1 Drag. 15/17; 2 Drag. 17; 3 Drag. 18

### Imitations de TS

4 Drack 1; 5 Drack 2; 6 Drack 19

### Céramique engobée diverse de tradition indigène (Drack 20–22 etc.)

7 Drack 22

### Parois fines

8 gobelet à revêtement sablé

### Pâte claire

9 pot à épaule marquée; 10 cruche à large col, embouchure en entonnoir; 11 cruche à lèvres déversée, soulignée par un ressaut externe

### Pâte grise

12 pot à épaule marquée; 13 pot à épaule et col cintré

### Céramique grossière tournée

14 terrine carénée; 15 terrine à bord rentrant; 16 pot ovoïde

### Mortier

17 à pâte claire, à colerette

### Dolium

18 à pâte grise, lèvres déversées horizontales

## Commentaire

Le mobilier qui compose l'horizon 4, rattaché aux couches d'occupation des états 3a et 3b de la maison nord-ouest du chantier Chavannes 11, forme un ensemble de 9869 tessons.

Cet horizon est avant tout caractérisé par la prédominance de la «seconde génération» des formes de TS de Gaule méridionale (Drag. 15/17, Drag. 18/31, etc.). Les céramiques à parois fine (types pré-flaviens) sont elles aussi en augmentation. La période voit en outre une standardisation des formes d'imitation de TS qui suivent désormais plus docilement les modèles des services d'importation. La céramique commune, des terrines et des pots en pâte grise principalement, évolue peu, morphologiquement, par rapport à l'époque claudienne, mais voit le développement du dolium en pâte grise à lèvres en forme de marli horizontal et du mortier à colerette. La céramique peinte est en nette diminution.

## A.11 LAUSANNE-VIDY 5 (vicus)

75/80–100/110 AD

Pl. 21–22

Lieu de trouvaille	Lausanne Vidy VD
Fouille	Chavannes 11 1989
Contexte	horizons successifs de la maison AB (VY 89). L'état des données date de 1992 et pourra être encore affiné (cf. bibliographie) **
Ensemble	horizons réunissant plusieurs ensembles
Mobilier	plusieurs milliers de tessons (voir commentaires) ***
Datation	stratigraphie, monnaies, céramique
Bibliographie	May Castella/Berti 1990, 1991, 1992; Berti 1991; Schneiter 1992; Luginbühl 1994; Luginbühl/Schneiter (à paraître)
Dépôt	Musée Romain de Lausanne-Vidy

## Catalogue

### TS sud-gauloise

1 Drag. 22/23; 2 Drag. 36; 3 Drag. 27; 4 Drag. 35; 5 coupe;

6 Drag. 37

### Imitation de TS

7 Drack 15

### Céramique engobée diverse de tradition indigène (Drack 20–22 etc.)

8–9 Drack 21; 10 gobelet à courte lèvres déversées

### Peinte

11 Paunier 11



*Pâte claire*

**12** cruche à bord évasé; **13** cruche à lèvre en bourrelet soulignée par un bandeau; **14** cruche à lèvre en bourrelet; **15** cruche à lèvre en bourrelet pendant

*Pâte grise*

**16** pot à épaule marquée

*Céramique grossière tournée*

**17** terrine carénée, lèvre déversée horizontale; **18** terrine à bord rentrant, marqué par deux cannelures externes; **19** marmite tripode; **20** pot à col cannelé; **21** pot ovoïde à lèvre déversée

*Mortier*

**22** à pâte claire

Commentaire

L'horizon 5, rattaché aux couches d'occupation de l'état 4 et aux remblais de l'état 5a de la maison nord-ouest de la parcelle Chavannes 11, présente un total de 4590 fragments de céramique. Le faciès de cette période est caractérisé par l'apparition, le développement et l'imitation des services flaviens de la Graufesenque. La TS ornée devient plus fréquente, principalement avec la forme Drag. 37 alors que la céramique peinte réapparaît avec le bol Paunier 11. Le répertoire des formes en imitations de sigillée s'appauvrit nettement.

A

## 7.3 Région B: Valais (B.1–B.7 Massongex, B.8 Sion)

Marc-André Haldimann

(en collaboration avec Olivier Paccolat)

### Cadre géographique et historique

Englobant la haute vallée du Rhône, le territoire valaisan actuel, implanté au coeur du massif alpin, comprend sur plus de 5220 km<sup>2</sup> nombre de vallées latérales dominées par des sommets escarpés. L'occupation humaine de ce territoire demeure épisodique encore longtemps après la glaciation würmienne. Sous l'impulsion d'une migration originaire du sud des Alpes, un peuplement durable se développe pendant le Néolithique ancien; la population se densifie pendant l'Age du Bronze entraînant l'utilisation régulière des territoires d'altitude<sup>135</sup>. Les nécropoles du Second Age du Fer révèlent une population importante; seule l'agglomération de Brig-Glis illustre l'habitat de cette période qui demeure par ailleurs méconnu<sup>136</sup>. Le I<sup>er</sup> siècle BC n'est guère mieux connu: quelques vestiges ténus mis au jour à *Tarnaiaae* (Massongex) signalent un habitat en bordure du Rhône, conséquence plausible d'un accroissement des échanges commerciaux par voie alpine mais également fluviale<sup>137</sup>.

Mentionné par César, le site de Martigny (*Octodurus*) semble également habité dès cette époque<sup>138</sup>. L'essor de la civilisation romaine en Valais – intégré à l'Empire vers 15 BC – n'intervient cependant dans toute son ampleur qu'à partir du règne de Claude (conquête de la Bretagne). Promu centre administratif des Alpes Poenines, *Forum Claudii Vallensium* (Martigny) verra se développer aux alentours au moins trois agglomérations secondaires (Massongex, Saint-Maurice, Sion) et un certain nombre de *villae* (Monthey, Fully, Saxon, Sierre, etc.). Le Bas-Empire témoigne d'une prospérité durable (Conthey, Martigny, Monthey et Sion) dont le terme ne survient pas avant la seconde moitié du V<sup>e</sup> siècle. Le Valais est alors déjà doté d'un siège épiscopal à Martigny<sup>139</sup>, tandis que l'ampleur du sanctuaire de Saint-Maurice, fondé par la royauté burgonde en 515, le situe parmi les centres religieux les plus prestigieux d'Occident.

### Historique de la recherche

Les ensembles céramiques connus ne sont de loin pas significatifs pour l'ensemble du territoire valaisan; les

conditions de gisement, le hasard des découvertes et par conséquent l'attention de la recherche ont en effet de tout temps privilégié l'axe du Grand-Saint-Bernard. Ainsi, les agglomérations antiques de Martigny et de Massongex, toutes deux établies en Bas-Valais le long de la voie menant à ce col, ont bénéficié de fouilles scientifiques d'envergure; hormis un ensemble exceptionnel mis au jour à Sion (B.8), notre connaissance de la céramique romaine en Valais est donc tributaire de ces deux sites.

La partie centrale et supérieure de la vallée du Rhône ainsi que ses vallées latérales n'ont livré jusqu'à présent que des découvertes ponctuelles, en particulier des nécropoles qui, si elles attestent bien d'une occupation humaine, ne sont guère révélatrices sur le plan du mobilier céramique. Cette situation, néfaste pour une perception globale de la poterie en milieu alpin, est en passe de s'améliorer grâce aux fouilles de sauvetage en cours à Brig-Glis, Waldmatte, sur le tracé de la R.N. 9<sup>140</sup>. Elles révèlent un site gallo-romain dont le mobilier, proche de celui recueilli dans le val d'Ossola, diffère notablement de celui observé en Bas-Valais. L'état de la question est donc susceptible d'évoluer rapidement; espérons qu'il permettra une meilleure compréhension céramologique du Haut-Valais ainsi que de ses liens avec les vallées correspondantes du Sud des Alpes, aujourd'hui peu discernables faute de matériel.

### Les sites de référence

Fouillée occasionnellement depuis 1883, la ville romaine de *Forum Claudii Vallensium* (Martigny), est depuis 1973 systématiquement explorée à l'occasion des interventions d'urgence nécessitées par le développement de la ville actuelle. Son plan, de plus en plus complet, ainsi que les centaines de milliers de fragments de céramique recueillis l'imposent comme le site de référence pour l'histoire du Valais romain; l'étude en cours de la céramique n'a livré jusqu'à présent que des résultats partiels; ils ne permettent pas encore de proposer une lecture diachronique globale<sup>141</sup>.

Attestée par des découvertes isolées depuis le milieu du XVII<sup>e</sup> siècle, l'agglomération de *Tarnaiaae* (Massongex) a bénéficié depuis 1985 d'investigations archéologiques étendues. Etabli en aval de la cluse de Saint-Maurice à l'emplacement vraisemblable d'un point de rupture de charge pour la navigation fluviale, cet ancien chef lieu des Nantuates, doté d'un pont franchissant le Rhône, occupe de par sa situation une position de carrefour routier

135 Gallay et al. 1986.

136 Curdy et al. 1995.

137 Haldimann et al. 1991.

138 F. Wiblé in: Gallay et al. 1986.

139 Lehner/Wiblé 1993.

140 Paccolat 1997.

141 Amstad 1984; Paccolat 1987; Tissot 1979 und 1983.

et fluvial clé. Ce rôle de passage obligé est sans doute à l'origine de la présence du sanctuaire fédéral de *Taranis*, dont dérive le nom de la localité<sup>142</sup>. Les séquences stratigraphiques peu communes mises au jour en 1987 permettent de suivre en chronologie relative toute l'évolution du mobilier massongeraïn entre 50 BC et 150 AD. L'étude de la céramique recueillie, partiellement publiée<sup>143</sup>, fournit en l'état actuel la meilleure référence céramologique du Valais (complexes B.1–B.7).

L'occupation antique rencontrée en ville de Sion (*Drusomagus?*)<sup>144</sup>, demeure d'une compréhension encore délicate. Aucun ensemble de céramique suffisant ne permet d'y déceler à ce jour d'éventuelles particularités locales pendant le Haut-Empire; en revanche, la découverte de quelque 2000 tessons dans l'abandon d'une cabane désaffectée vers le milieu du V<sup>e</sup> siècle, fournit une base de donnée exceptionnelle en territoire helvétique pour la céramique du Bas-Empire (B.8).

### Le mobilier

Le caractère lacunaire des données disponibles nous a conduit à regrouper en deux volets le matériel étudié, afin de synthétiser au mieux les informations disponibles. La première partie est consacrée à l'évolution des céramiques importées, révélatrice des flux commerciaux et de leurs variations, tandis que la seconde s'attelle aux caractéristiques des poteries régionales, témoins uniques et irremplaçables dévoilant les constantes de la culture valaisane.

#### *La céramique fine importée*

Les céramiques à vernis noir issues de Campanie sont rarissimes; deux des trois exemplaires connus proviennent d'un niveau de fréquentation inédit de la fin du II<sup>e</sup> siècle ou de la première moitié du I<sup>er</sup> siècle BC, observé à Massongex<sup>145</sup>. La céramique à vernis noir d'origine padane semble utilisée plus récemment; présente en nombre vers 50 BC, elle est accompagnée dès l'ensemble B.1 par des sigillées et des céramiques à parois fines provenant également de la plaine du Po. Elle disparaît progressivement au cours des trois dernières décennies avant notre ère.

Les sigillées rencontrées reflètent la diversité des zones de production. Jusque vers 30 BC, seules quelques rares sigillées padanes sont observées (B.1–B.2). Leur diffusion à grande échelle semble coïncider avec l'arrivée sur le marché des sigillées italiennes et des imitations de

sigillées helvétiques. Particulièrement abondantes entre 10 BC et 10 AD (B.4), les productions italiennes ne parviendront cependant jamais à supplanter les padanes ni les helvétiques. A partir du règne de Tibère (B.5), les imitations helvétiques dominent le marché local au détriment des sigillées italiennes et padanes qui déclinent dès lors rapidement. Les sigillées de Gaule méridionale (groupe E) apparaissent sporadiquement à cette époque (10–40 AD). Leur part du marché progresse toutefois rapidement; entre 50 et 70 AD (B.6), elles devancent les imitations de sigillées helvétiques dont la régression s'accélère pendant l'époque flavienne, pour disparaître au plus tard vers le milieu du II<sup>e</sup> siècle de notre ère (B.7). L'absence d'ensembles de la seconde moitié du II<sup>e</sup> et du III<sup>e</sup> siècles analysés en détail ne permet pas de préciser la date d'apparition des sigillées issues de Gaule centrale et orientale. Un simple survol de plusieurs complexes du III<sup>e</sup> siècle confirme la présence en nombre de ces productions ainsi que l'apparition de quelques sigillées africaines «claires C». L'importation tardive de sigillées africaines «claires D» est attestée par l'ensemble B.8 de Sion (450–500 AD)<sup>146</sup>. Ce lot exceptionnel a également révélé la présence de sigillées d'Argonne et de dérivées de sigillées paléochrétiennes (DSP), d'origine rhodanienne.

Attestées au milieu du I<sup>er</sup> siècle BC, les céramiques à parois fines padanes dominent sans partage le vaisselier jusque dans la première moitié du I<sup>er</sup> siècle AD (B.1–B.5). Les productions rhodaniennes, apparues dans les deux dernières décennies BC, demeurent secondaires pendant cette période; l'impact des officines lyonnaises devient ensuite prédominant dès 30–40 AD (B.3–B.5), sans pour autant occulter complètement les produits italiennes, encore présents pendant l'époque flavienne. Quelques exemplaires issus des ateliers ibériques apparaissent pendant les règnes de Claude et de Néron (B.7). Les rares céramiques plombifères rencontrées soulignent le caractère exceptionnel de leur présence pendant le Haut-Empire; un fragment est attesté à Massongex au début de notre ère (B.4) et quelques exemplaires de petites cruches à décor moulé, originaires des ateliers de Gaule centrale, sont observées pendant l'époque flavienne à Massongex et à Martigny.

#### *Les amphores et la céramique culinaire importée*

Les premières amphores rencontrées en Valais, du type Dressel 1A, ont été découvertes à Massongex en compagnie des céramiques «campaniennes» susmentionnées. Elles révèlent une importation de vin déjà vers la fin du II<sup>e</sup> ou la première moitié du I<sup>er</sup> siècle BC qui de-

142 Van Berchem 1982.

143 Haldimann et al. 1991.

144 F. Wiblé in: Gallay et al. 1986.

145 Haldimann 1994.

146 Dubuis et al. 1987.

meure faible mais constante jusqu'au début de l'époque augustéenne (B.1). Dès l'horizon B.2 (30–15 BC), la gamme des produits importés se diversifie, les provenances également. On remarque ainsi des importations vinaires originaires de la côte adriatique, et l'arrivée des premiers conteneurs de *garum* provenant de Bétique. Dans les deux dernières décennies BC, on observe l'apparition de crûs rhodaniens (amphores lyonnaises et, à partir du règne de Tibère, massaliotes); la régression des importations vinaires italiques est déjà marquée pendant l'époque augustéenne et s'accroît pendant la première moitié du I<sup>er</sup> siècle AD (B.5). La consommation d'huile d'olive, originaire de Bétique mais également d'Istrie, se généralise à partir du début de notre ère. Le milieu du I<sup>er</sup> siècle voit l'apparition d'amphores égéennes et orientales, au demeurant peu courantes (B.6). Le II<sup>e</sup> siècle, mal documenté, ne révèle que quelques amphores à huile. Un survol typologique des ensembles des III<sup>e</sup>–IV<sup>e</sup> siècles rencontrés à Martigny souligne l'abondance et la diversité des conteneurs. On remarquera notamment la présence d'amphores du type Almagro 50 et 51, provenant d'Afrique ainsi que des Late Roman 2 et 4 issues d'Asie Mineure. Le V<sup>e</sup> siècle est également fort riche: le complexe sédunois a livré nombre de Spatheia et de Tripolitaine 3 originaires d'Afrique du Nord, des amphores Keay 52 importées d'Asie mineure, et enfin des amphores-obus L.R. 4 provenant de la côte palestinienne (B.8).

Les plats à engobe interne rouge «pompeïen» ainsi que leurs couvercles constituent l'essentiel de la céramique culinaire importée. Les premiers exemplaires sont observés entre 40 et 20 BC (B.1) pour disparaître durant l'époque augustéenne; leur provenance padane, probable, n'a pu être confirmée à ce jour. Une nouvelle série de plats, produits dans une région volcanique de la Péninsule, apparaît pendant le règne de Claude (B.6) et se rencontre encore sporadiquement à l'époque flavienne. Les couvercles en pâte ocre à brique, dotés d'un dégraissant volcanique analogue, sont attestés au sein de la même fourchette chronologique.

Comme dans tout l'arc alpin, la céramique culinaire plombifère connaît un développement hors du commun au Bas-Empire; 13% des récipients recueillis à Sion (B.8), en majorité des mortiers, sont dotés d'une glaçure plombifère.

#### *Une prospérité économique manifeste*

Considérée dans sa globalité, la céramique d'importation rencontrée en territoire valaisan témoigne d'un dynamisme économique peu commun, fruit d'une conjonction entre l'axe commercial rhodanien et l'axe routier stratégique du Grand-Saint-Bernard. La primauté du commerce transalpin traditionnel, encore sans partage en 50 BC, se maintient jusqu'à l'orée de notre ère. Le déve-

loppement de la navigation fluviale et lacustre, assurant l'acheminement des denrées gauloises et ibériques dont la présence est déjà perceptible vers 30 BC, le concurrence sévèrement dès les premières années AD, pour le marginaliser à partir du règne de Tibère (fig. 28).

À l'exception d'un pic inexplicable pendant l'époque augustéenne à Massongex, le volume des marchandises atteignant le territoire valaisan marque une augmentation linéaire continue entre le milieu du I<sup>er</sup> siècle BC et la fin du I<sup>er</sup> siècle AD (fig. 29). Une lente régression paraît ensuite s'amorcer dans le courant du II<sup>e</sup> siècle; l'évolution ultérieure n'a pas encore été quantifiée. On remarquera cependant l'abondance et la variété des importations rencontrées au V<sup>e</sup> siècle à Sion; elles soulignent une longévité auparavant inconnue du grand commerce méditerranéen en milieu alpin dont la vigueur semble, pour cet exemple du moins, analogue à celle alors observée à Genève (A.6).

#### *Les céramiques régionales*

La céramique peinte se rencontre en petite quantité pendant toute la seconde moitié du I<sup>er</sup> siècle BC. Indéterminée entre 50 et 30 BC, elle est ensuite représentée par des bols du type Roanne ainsi que des pots à col cintré peints en rouge, courants dans tout l'arc lémanique (B.2–B.4). Encore fréquente au début de notre ère, elle se maintient jusqu'à l'époque flavienne, pour disparaître dans le courant du II<sup>e</sup> siècle. Quelques coupes Lamboglia 1/3 recueillies à Martigny au IV<sup>e</sup> siècle de notre ère, sont ornées de rinceaux peints; produites entre autres à Portout en Savoie, ces pièces illustrent une résurgence de la céramique peinte qui perdure également au V<sup>e</sup> siècle.

Le développement et la diffusion des céramiques à revêtement argileux (CRA) demeurent en grande partie méconnus. Représentées par des gobelets ovoïdes ou en forme de tonneau, elles apparaissent vers le milieu du I<sup>er</sup> siècle (B.6); dès l'époque flavienne, des gobelets à épaule marquée et lèvre en corniche, aux décors guillochés ou à cordons fendus, sont diffusés en petit nombre. Leurs revêtements, le plus souvent brillants, soutient la comparaison avec ceux des productions plus tardives qui n'apparaissent pas encore au sein de l'unique ensemble quantifié du II<sup>e</sup> siècle (B.7). Les CRA, représentées par des jattes, des bols, des gobelets, des mortiers et des cruches, sont nombreuses à Martigny pendant tout le III<sup>e</sup> siècle. Entre 260 et 350 AD, cette catégorie représente les 39% du mobilier découvert. Enfin, l'ensemble sédunois (B.8) dénote une utilisation de CRA soutenue qui constitue encore près du tiers de l'ensemble mis en évidence.

Les plats à engobe interne rouge «pompeïen» de facture régionale apparaissent dès l'horizon D de Massongex (50–30 BC). Très courants au début de notre ère, ils demeurent majoritaires jusque vers 40–60 AD par rapport aux plats padans et italiques importés, puis ils sont sup-

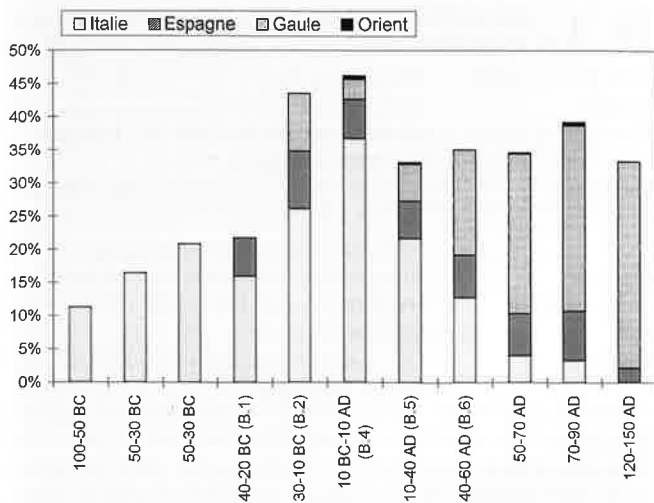

Fig. 28. Région B, Massongex: provenance des importations rencontrées.

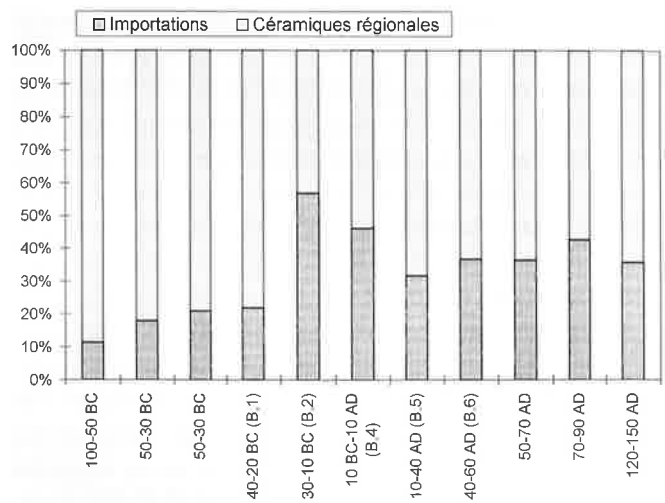

Fig. 29. Région B, Massongex: rapport entre céramique importée et céramique régionale.

plantés par ces derniers dans le courant de la seconde moitié du I<sup>er</sup> siècle. Rares pendant l'époque flavienne (0,4% du mobilier), ils ne se rencontrent plus au II<sup>e</sup> siècle (B.7).

Les mortiers sont inconnus avant le début de notre ère (B.4). Peu courants pendant la majeure partie du I<sup>er</sup> siècle, ils deviennent plus fréquents entre 70 et 90 AD. Le Bas-Empire révèle une utilisation soutenue de ces récipients dont le taux avoisine les 10% aux III<sup>e</sup>-IV<sup>e</sup> siècles comme au V<sup>e</sup> siècle (B.8).

L'apparition des cruches à Massongex est précoce: un récipient est déjà observé entre 100 et 50 BC. Leur nombre croît rapidement entre 30 et 15 BC (B.2) pour se stabiliser ensuite autour des 8-10% du mobilier. Les premiers exemplaires ont des lèvres en corniche (B.1: 40-20 BC) qui prédominent, en compagnie des cols cylindriques à bord en bourrelet, jusque vers 40 AD (B.5). L'emploi de cols en entonnoir se généralise dès lors pour devenir majoritaire pendant l'époque flavienne. L'usage des cruches à pâte claire diminue au cours du II<sup>e</sup> et surtout du III<sup>e</sup> siècle; elles ne paraissent alors plus qu'épisodiquement et semblent remplacées par des exemplaires en CRA ou à glaçure plombifère. Au V<sup>e</sup> siècle, des pots à bec tubulaire en CRA ou en pâte claire remplacent cette classe de récipients, alors attestée par un seul exemplaire en glaçure plombifère (B.8).

Les céramiques à post-cuisson oxydante (pâte claire), représentées par des pots à bord éversé, sont observées entre 50 et 30 BC déjà. Leur nombre et la variété de leurs formes se développent rapidement à partir de l'horizon B.2 (30-15 BC); les jattes côtoient désormais les formes hautes. Le I<sup>er</sup> siècle de notre ère marque une régression sensible de leur utilisation; elles deviennent plus usuelles à partir de l'époque flavienne. Au II<sup>e</sup> siècle (B.7), leur taux atteint le tiers du matériel découvert, la poterie grise

représentant les 16% seulement. Cette prédominance ne se démentira pas: aux III<sup>e</sup>-IV<sup>e</sup> siècles, la claire, essentiellement culinaire, représente 28% du mobilier et elle demeure fréquente au V<sup>e</sup> siècle (B.8: 24%). Signalons encore au sein de cette famille la présence de céramiques à engobe micacé, observées dès le milieu du II<sup>e</sup> siècle (B.7); signalées au III<sup>e</sup> siècle à Martigny, elles demeurent cependant peu courantes.

Les récipients de table à pâte grise fine tournée sont courants jusque dans le dernier quart du I<sup>er</sup> siècle BC; les types rencontrés reflètent fréquemment les services de table méditerranéens contemporains (B.1-B.2). Leur régression semble liée dans un premier temps au développement des céramiques fines à pâte claire puis à celui des importations (sigillée) et des productions régionales à vernis argileux (sigillée helvétique). Pendant tout le I<sup>er</sup> siècle de notre ère (B.5-B.6), la fréquence des jattes carénées révèle une survivance manifeste de cette catégorie qui ne peut être mise au compte des seuls récipients résiduels. La réapparition de gobelets ovoïdes vers le milieu et pendant la seconde moitié du I<sup>er</sup> siècle confirme la vivacité de la tradition artisanale indigène.

La céramique culinaire tournée à pâte grise apparaît progressivement pendant la seconde moitié du I<sup>er</sup> siècle BC (B.2-B.4); son usage ne devient réellement courant qu'à partir du règne de Tibère. Dotée d'un éventail formel abondant (jattes, pots, pichets, marmites), elle constitue dès lors l'essentiel de la batterie de cuisine jusque dans le courant du II<sup>e</sup> siècle; ce dernier voit la primauté des récipients à pâte claire s'affirmer nettement (B.7). Le déclin de céramiques grises s'accélère pendant le Bas-Empire; à Martigny, elle constitue encore les 10% du mobilier, mais ne se rencontre plus au V<sup>e</sup> siècle (B.8).

La présence, massive au I<sup>er</sup> siècle BC et persistante jusque vers le milieu du I<sup>er</sup> siècle AD, d'une gamme de ré-

cipients non tournés à parois fines est un des éléments les plus originaux du vaisselier valaisan (B.1–B.6). D'une pâte oscillant entre le gris noirâtre et l'ocre, dotée d'un dégraissant composé de talcschistes broyés qui procure à ces céramiques des qualités thermiques analogues aux marmites en pierre ollaire, ces vases sont utilisés non seulement pour la batterie de cuisine (jattes, imitations des plats «pompéiens», marmites tripodes, pots à cuire) mais également pour le service des boissons (B.1; B.2: gobelets à épaulement, pots ovoïdes et bouteilles). Étudiée en détail, cette céramique présente une ornementation élaborée à base d'incisions et de décors géométriques réalisés au brunissoir<sup>147</sup>. Très différente des productions contemporaines sur le Plateau suisse, elle est en revanche analogue à celle rencontrée dans le val d'Aoste, soulignant ainsi l'étroitesse des liens unissant les deux versants du massif alpin.

Dernière catégorie considérée, la pierre ollaire, inconnue à La Tène finale, n'est guère prisée au début de notre ère; un seul fragment est attesté dans l'horizon B.5 (20–40 AD). Elle semble toujours évasive pendant la première moitié du II<sup>e</sup> siècle: seul un couvercle a été recueilli au sein de l'horizon B.7 Massongex. Plus fréquente au III<sup>e</sup> siècle, elle demeure relativement peu courante à Martigny. En Haut-Valais, la situation paraît bien différente: le site de Brig-Glis révèle la présence courante de pierre ollaire dès la fin du I<sup>er</sup> siècle AD. Cette proportion semble s'accroître pendant le II<sup>e</sup> siècle pour aboutir à une prédominance de ce matériau aux III<sup>e</sup> et IV<sup>e</sup> siècles. Plus récemment encore, l'emploi de pierre ollaire est tel au sein de l'ensemble de B.8 (13%), qu'il rivalise avec les marmites et jattes culinaires en céramique. La diffusion de ce matériau se maintient fort longtemps puisqu'il est couramment attesté jusqu'au VIII<sup>e</sup> siècle en tout cas sur le Plateau suisse et dans l'arc jurassien.

## B.1 MASSONGEX 1 (vicus) 40–20 BC

Pl. 23

Lieu de trouvaille Massongex VS  
Fouille La Loenaz 1986–1987  
Contexte réaménagement du fossé LT D en relation avec un habitat \*\*  
Ensemble horizon réunissant plusieurs ensembles  
Mobilier 350 tessons (NMI = 73 récipients) \*\*\*  
potin des Rèmes; monnaie véragre  
Datation stratigraphie, monnaies, céramique  
Bibliographie Haldimann et al. 1991, 148–150:  
horizon C  
Dépôt Office des recherches archéologiques du Valais, Martigny

### Catalogue

#### *Céramique à vernis noir*

1 Lamboglia 28

#### *TS padane*

2 Consp. 1

#### *Pâte claire*

3 cruche à lèvres en corniche

#### *Pâte grise*

4 plat reproduisant le type Lamboglia 5/7; 5 jatte à bord convexe;

6 jatte carénée; 7 pot ovoïde décoré de lunules; 8 pot à rebord

éversé

#### *Céramique non tournée*

9 plat à lèvres épaissies en amande; 10 plat à bord épaissi vertical et

paroi convexe; 11 jatte à bord vertical; 12–13 marmites tripodes;

14 tonnelet; 15 pot ovoïde; 16 gobelet; 17 fond à piédestal;

18 pot, moulure à la base du col; 19 pot à cuire

### Commentaire

La gamme d'importations rencontrées (céramique à vernis noir, sigillée italique précoce, cruche) permet de situer cet horizon dans le troisième quart du I<sup>er</sup> siècle avant notre ère. Les céramiques régionales présentent encore un faciès presque entièrement laténien, caractérisé par une prédominance des céramiques culinaires indigènes non tournées accompagnées par une rare vaisselle à pâte grise fine.

## B.2 MASSONGEX 2 (vicus) 30–15 BC

Pl. 24

Lieu de trouvaille Massongex VS  
Fouille La Loenaz 1986–1987  
Contexte occupation en relation avec un habitat \*\*  
Ensemble horizon réunissant plusieurs ensembles  
Mobilier 394 tessons (NMI = 71 récipients) \*\*\*  
Datation stratigraphie, céramique  
Bibliographie Haldimann et al. 1991, 151–152:  
horizon E  
Dépôt Office des recherches archéologiques du Valais, Martigny

### Catalogue

#### *TS padane*

1 Consp. 13.1

#### *Parois fines*

2 Mayet XVII; 3 Marabini VII

#### *Peinte*

4 pot à col cintré, peint en rouge

#### *Pâte claire*

5 coupelle à bord en amande; 6 bol hémisphérique; 7 pot à lèvres en

bandeau; 8 pot à col souligné par un cordon; 9 cruche à lèvres

éversées, épaissies et rainurées

147 Ph. Curdy in: Haldimann et al. 1991.

Plats à engobe interne rouge «pompéien»

10 lèvre repliée, épaissie en amande; 11 lèvre épaissie en amande

Céramique grossière tournée

12 jatte à bord replié, à pâte grise

Céramique non tournée

13 plat à lèvre épaissie triangulaire; 14 jatte à bord vertical;

15 jatte ou marmite à bord légèrement replié; 16 jatte ou marmite à bord épaissi éversé; 17 marmite tripode; 18 coupe ou couvercle; 19 pot à bord éventuellement rectifié au tour; 20 pot à col mouluré

Dolium

21 à pâte grise

Amphore

22 Dressel 6A

Commentaire

En dépit d'un fléchissement inexplicé des importations (céramique à vernis noir et sigillée italique ou padane), l'appartenance de cet horizon à une période antérieure aux camps précoces du *limes* (Dangstetten, Oberaden) est rendue plausible grâce au spectre formel de l'unique sigillée padane, des parois fines italiques et des amphores. L'apparition en force de céramiques à pâte claire ainsi que la régression symétrique des céramiques non tournées sont les traits caractérisant cet horizon sur le plan régional.

### B.3 MASSONGEX 3 (vicus)

20-1 BC

Pl. 25

Lieu de trouvaille Massongex VS

Fouille La Loenaz 1986-1987

Contexte occupation en relation avec un habitat \*\*

Ensemble horizon réunissant plusieurs ensembles

Mobilier 93 tessons (NMI = 28 récipients) \*\*\*

Datation stratigraphie, céramique

Bibliographie Haldimann et al. 1991, 152-153;

horizon F

Dépôt Office des recherches archéologiques du Valais, Martigny

Catalogue

Céramique à vernis noir

1 Coupe

TS italique

2 Consp. 12.1-2 (Haltern 1b)

TS padane

3-4 Consp. 11

Imitation de TS

5 Drack 7

Parois fines

6 coupelle hémisphérique sablée; 7 Marabini XXX

Peinte

8 bol Roanne

Pâte claire

9 cruche bi-ansée à col cylindrique

Plat à engobe interne rouge «pompéien»

10 bord en amande

Amphore

11 Dressel 1C

Commentaire

Le registre formel des sigillées italiques et padanes est caractéristique de l'horizon ancien des camps du *limes* (Dangstetten, Oberaden). Le volume très restreint du mobilier ne permet pas d'autres conclusions.

### B.4 MASSONGEX 4 (vicus)

10 BC-10 AD

Pl. 26-27

Lieu de trouvaille Massongex VS

Fouille La Loenaz 1986-1987

Contexte dépotoir \*\*\*

Ensemble horizon réunissant plusieurs ensembles

Mobilier tessons (NMI = 144 récipients)

semi-as «républicain»

fibule de type Almgren 241, 1591 \*\*\*

Datation stratigraphie, céramique

Bibliographie Haldimann et al. 1991, 153-155;

horizon G

Dépôt Office des recherches archéologiques du Valais, Martigny

Catalogue

TS italique

1 Consp. R. 11; 2 Consp. 12.3-5 (Haltern 1c); 3 Consp. 18.2 (Haltern 2); 4 Consp. 28; 5 Consp. 22.1-3 (Haltern 8), estampille DARDANUS

TS padane

6 Consp. 2.1; 7 Consp. 11; 8 Consp. 20, estampille C. ACO; 9 Consp. 20; 10 Consp. 25; 11 coupelle proche de la forme Consp. 8; 12 coupelle hémisphérique à lèvre triangulaire concave; 13 Consp. 17; 14 Consp. 36

Imitations de TS

15 imitation du type Consp. 1; 16-17 Drack 1; 18 Drack 7;

19 imitation du type Consp. 15

Céramique engobée diverse de tradition indigène (Drack 20-22 etc.)

20-21 Drack 22

Parois fines

22 Marabini XXXVI; 23 Marabini VI; 24 Marabini XXII;

25 Marabini XXX (?)

Peinte

26 bol Roanne; 27 pot à col cintré, peint en rouge; 28 pot ovoïde

Pâte claire

29 coupelle carénée; 30 bol de type «Roanne»; 31 pot à bord en bandeau; 32 cruche à lèvre pendante; 33 cruche à lèvre en corniche; 34 cruche bi-ansée à col cylindrique; 35 urceus

Pâte grise

36 jatte carénée

Plats à engobe interne rouge «pompéien»

37 à bord en amande; 38 à bord oblique épaissi; 39 à paroi oblique

Céramique grossière tournée

40 marmite tripode, à pâte grise; 41 pot à panse rainurée, à pâte grise; 42 pot à pâte grise; 43 pot à panse rainurée, à pâte grise

Céramique non tournée

44 jatte ou marmite; 45 jatte ou marmite à bord replié; 46 pot à épaulement; 47 pot

Mortier

48 à pâte claire

Amphores

49 Pascual 1; 50 Dressel 2-4; 51 Dressel 6B; 52 Dressel 20;

53 Dressel 9

Commentaire

Le volume de ce mobilier rend évident son homogénéité par rapport à l'horizon de Haltern. On relèvera en particulier l'abondance des sigillées padanes, bien plus fréquentes que les sigillées italiques, ainsi que le pourcentage croissant des imitations de TS helvétiques. L'absence complète de sigillées gauloises méridionales ainsi que des bols carénés Drack 21 rend plausible un abandon antérieur à 20 AD.

B

## B.5 MASSONGEX 5 (vicus) 20-40 AD

Pl. 28-29

Lieu de trouvaille	Massongex VS
Fouille	La Loenaz 1986-1987
Contexte	habitat **
Ensemble	horizon réunissant plusieurs ensembles
Mobilier	1176 tessons (NMI = 307 récipients) ***
Datation	stratigraphie, céramique
Bibliographie	Haldimann (à paraître): horizon Ha
Dépôt	Office des recherches archéologiques du Valais, Martigny

### Catalogue

#### TS italique

1 Consp. 22.1-3 (Haltern 8); 2 Consp. 23

#### TS padane

3 Consp. 11; 4 Consp. 4 (?); 5 Consp. 20; 6 coupelle proche de la forme Consp. 18

#### TS sud-gauloise

7 Hofheim 1; 8 Drag. 18; 9 Drag. 24/25, estampille CLEMES

#### Imitations de TS

10 Drack 6 (?); 11 Drack 1; 12 Drack 2

#### Céramique engobée diverse de tradition indigène (Drack 20-22 etc.)

13 Drack 21; 14 Drack 22

#### Parois fines

15 coupelle tronconique, padane; 16 Marabini XXXVI, padane; 17 coupelle hémisphérique, padane; 18 coupelle tronconique, Lyon

#### Peinte

19 bol Roanne

#### Pâte claire

20 coupelle à bord épaissi en amande; 21 couvercle; 22 cruche à lèvres triangulaire; 23 cruche à col cylindrique; 24 cruche bi-ansée à lèvres triangulaire; 25 urceus

#### Plats à engobe interne rouge «pompéien»

26 bord épaissi en amande; 27 paroi oblique; 28 bord épaissi; 29 bord rectangulaire; 30 bord rectangulaire souligné par une cannelure

#### Céramique grossière tournée

31 marmite tripode, à pâte grise; 32 gobelet à bord éversé, à pâte grise; 33 pot à bord éversé, à pâte grise; 34 pot à col cintré, à pâte grise; 35-36 pots ovoïdes à panse striée, à pâte grise

#### Céramique non tournée

37 jatte tronconique; 38 jatte ou marmite; 39 pot à décor onglé

#### Amphores

40 Dressel 2-4; 41 simili Dressel 28; 42 Dressel 7-8; 43 Dressel 9

### Commentaire

La présence de rares sigillées de Gaule méridionale, la forte régression des sigillées padanes et italiques ainsi que la prolifération des sigillées helvétiques sont les traits caractéristiques de cet horizon tibérien. On note également la forte progression des céramiques culinaires à pâte grise qui va de pair avec la disparition progressive des céramiques indigènes non tournées.

## B.6 MASSONGEX 6 (vicus) 40-60 AD

Pl. 30-31

Lieu de trouvaille	Massongex VS
Fouille	La Loenaz 1986-1987
Contexte	habitat **
Ensemble	horizon réunissant plusieurs ensembles
Mobilier	1276 tessons (NMI = 287 récipients) ***
Datation	stratigraphie, céramique
Bibliographie	Haldimann (à paraître): horizon Hb
Dépôt	Office des recherches archéologiques du Valais, Martigny

### Catalogue

#### TS padane

1 Consp. 23; 2 coupelle

#### TS sud-gauloise

3 plat Drag. 19; 4 coupelle Drag. 27; 5 Hofheim 12

#### Imitations de TS

6-7 Drack 2; 8 Drack 4; 9 Drack 8; 10 Drack 9

#### Céramique engobée diverse de tradition indigène (Drack 20-22 etc.)

11 Drack 21

#### Parois fines

12 bol hémisphérique sablé, Lyon; 13 bol hémisphérique orné à la barbotine, Lyon

#### Peinte

14 jatte

#### Pâte claire

15 pot à bord horizontal; 16 cruche à bord en corniche; 17-18 cruches à lèvres triangulaire; 19 urceus à bord concave; 20 jatte carénée

#### Plats à engobe interne rouge «pompéien»

21 importation italique à paroi oblique; 22 couvercle italique; 23 plat à paroi oblique; 24 plat à bord horizontal

#### Céramique grossière tournée

25 jatte à bord épaissi, replié, à pâte grise; 26 jatte tronconique à bord horizontal; 27 jatte carénée (tripode ?), à pâte grise; 28 pichet (?), à pâte grise; 29 couvercle, à pâte grise; 30-31 pots carénés, à pâte grise; 32 pot ovoïde à panse striée, à pâte grise

#### Céramique non tournée

33 jatte

#### Mortier

34 à pâte claire; 35 à pâte claire; 36 à pâte grise

#### Amphores

37 simili Dressel 28; 38 Dressel 6B; 39 Dressel 20

## B.7 MASSONGEX 7 (vicus) 110-130 AD

Pl. 32-33

Lieu de trouvaille	Massongex VS
Fouille	La Loenaz 1986-1987
Contexte	dépotoir ***
Ensemble	un comblement
Mobilier	357 tessons (NMI = 96 récipients) ***
Datation	stratigraphie, céramique
Bibliographie	Haldimann (à paraître): horizon M
Dépôt	Office des recherches archéologiques du Valais, Martigny

### Catalogue

#### TS sud-gauloise

1 Drag. 37, style de Natalis, Banassac; 2 Drag. 18/31; 3 Lezoux 32; 4 Drag. 36; 5-6 Drag. 46; 7 Curle 15; 8 Lezoux 24; 9 Drag. 33;

10 gobelet

#### Pâte claire

11 plat à paroi verticale; 12 gobelet ovoïde décoré à l'éponge; 13 gobelet à col cintré; 14 pot à col cintré; 15 pot à col cintré

#### Céramique grossière tournée

16 jatte à marli, à pâte grise; 17-18 jattes à bord en bourrelet replié, à pâte grise; 19 couvercle, à pâte grise; 20 jatte à col cintré et bord en bourrelet, à pâte grise; 21 gobelet à bord annelé replié, à pâte grise; 22 gobelet tulipiforme, à pâte grise; 23 pot caréné à décor côtelé, à pâte grise; 24 pot à col annelé et bord horizontal, à pâte grise

#### Mortier

25 collerette incurvée, à pâte claire

#### Pierre ollaire

26 couvercle

### Commentaire

La fourchette chronologique est établie par la sigillée ornée de Banassac et la présence des formes Drag. 18/31 et Drag. 33. On relèvera l'absence de céramiques à revêtement argileux, la prédominance des céramiques culinaires à pâte claire ainsi que l'apparition de la pierre ollaire.



## B.8 SION (vicus) 450-500 AD

Pl. 34-35

Lieu de trouvaille	Sion VS
Fouille	Sous-le-Scex 1986
Contexte	abandon et comblement d'un grenier ***
Ensemble	un seul comblement
Mobilier	environ 1500 fragments de céramique 30 monnaies verre ***
Datation	monnaies, céramique
Bibliographie	Dubuis et al. 1987
Dépôt	Office des recherches archéologiques du Valais, Martigny

### Catalogue

*TS de l'Argonne*

1-2 Chenet 320

*TS africaine «claire D»*

3 Hayes 61? 4 lampe Hayes IIa

*Céramique à glaçure plombifère*

5 bol; 6 cruche

*Céramique à revêtement argileux (CRA)*

7 Lamboglia 32; 8 Lamboglia 9B; 9 assiette proche de la forme Chenet 304; 10 Lamboglia 4/35; 11 Lamboglia 1/3; 12 bol hémisphérique à cordon; 13 pot à bec tubulaire; 14 pot à col souligné par un cordon

*Dérivés de sigillée paléochrétienne (DSP)*

15 Rigoir 8; 16 plat; 17-18 Rigoir 18

*Céramique grossière tournée*

19 jatte/couvercle; 20 jatte à bord épais; 21 jatte à marli éversé; 22 jatte hémisphérique; 23-24 pots ovoïdes; 25 pot à bec tubulaire; 26 pot à cuire

*Mortier*

27 collerette horizontale, glaçure plombifère

*Amphores*

28 Keay 28 (Spatheion); 29 Keay 26 (Spatheion); 30 Keay 7 (Tripolitana 3); 31 Karthago LRA4 (amphore de Gaza); 32 Keay 52

### Commentaire

Cet ensemble homogène révèle, par le biais des sigillées africaines, des DSP et des amphores africaines et orientales, un faciès caractéristique du V<sup>e</sup> siècle de notre ère. Le terminus post quem pour l'abandon est établi par une lampe Hayes IIa qui ne saurait être antérieure au premier tiers du V<sup>e</sup> siècle. Le nombre important de céramiques à revêtement argileux, mais surtout l'abondance des céramiques à glaçure plombifère, la cuisson uniquement oxydante des céramiques culinaires ainsi que la fréquence des pots en pierre ollaire sont les traits marquants de cet horizon qui souligne également, grâce au nombre de céramiques d'importation rencontrées, la vitalité du commerce tardo-antique.

B

## 7.4 Région C: Plateau suisse occidental – Westliches Mittelland

Marie-France Meylan Krause (en collaboration avec  
Daniel Castella) et Caty Schucany

### 7.4.1 Einleitung (C. Schucany)

Das Gebiet des westlichen Mittellandes erstreckt sich vom Abhang zum Genfersee im Westen und dem Jura im Norden bis zu den nördlichen Alpentälern im Süden innerhalb natürlicher Barrieren. Im Osten hingegen ist die Grenze schwieriger zu fassen, auch wenn die durch den Napf gebildete Einengung des Mittellandes vor Olten ebenfalls als natürliche Grenze wirkt, allerdings durchlässiger – wie auch zum Genferseebecken hin – für gegenseitige kulturelle Einflüsse<sup>148</sup>. Zentrum des westlichen Mittellandes war Avenches, annähernd in der Mitte der Region gelegen, zuerst als Civitasvorort, nach 70 AD als Kolonie (Kap. 7.4.2). Ausser den beiden ausgewählten Fundplätzen, dem Zentrum Avenches (C.1–C.7) und dem *vicus Salodurum*/Solothurn (C.8–C.14) im Nordosten der Region, hätten auch andere berücksichtigt werden können, von denen grössere Mengen an Keramik publiziert oder mindestens greifbar sind: z.B. kleinstädtische Zentren wie Yverdon, Marsens, Bern-Enge, *Petinesca* oder einige der unzähligen Gutshöfe wie Köniz, Tschugg, Pieterlen, Biberist-Spitalhof oder Wiedlisbach<sup>149</sup>. Interessant wäre es auch gewesen, Kultplätze wie Thun-Allmendingen einzubeziehen<sup>150</sup>. Anhand der beiden ausgewählten Fundplätze lässt sich stellvertretend die Keramik der Region doch recht gut beschreiben, auch wenn schon jetzt gewisse Unterschiede zu den anderen Fundplätzen zu erahnen sind. Das Herausarbeiten dieser subregionalen bzw. lokalen Keramikspektren im Einzelnen und der allfälligen Unterschiede je nach Art des Fundplatzes (Stadt/Gutshof/Kultplatz) ist Aufgabe künftiger Untersuchungen.

Das Keramikgut des westlichen Mittellandes zeichnet sich folgendermassen aus: Die TS-Imitation ist äusserst

beliebt und wird mit Ausnahme von Avenches weniger schnell von der importierten Sigillata verdrängt als anderswo (Tab. 1). Die Sigillata ihrerseits bleibt im 2. Jahrhundert deutlich unter den im Norden und Osten ermittelten hohen Werten; dies gilt auch für Avenches. Die in den gleichen Töpfereien wie die TS-Imitation hergestellten Schüsseln, vor allem Drack 21, sind ungemein häufig, und die noch ganz in der Tradition der späten Latènezeit stehende bemalte Keramik ist bis weit ins 2. Jahrhundert hinein eine geläufige Ware. Die im Laufe des 2. Jahrhunderts rasch aufkommende Glanztonkeramik erreicht schon im späteren 2. Jahrhundert, vor allem aber im 3. Jahrhundert deutlich höhere Werte als anderswo. Sie ist fast durchwegs in heller Farbe, meist orange, gehalten<sup>151</sup>. Das hier, in Region C, so beliebte Kreisaugenmuster (*décor oculé*) gilt anderswo als Import aus dem westlichen Mittelland<sup>152</sup>.

Typologisch fallen innerhalb des Gebietes vor allem bei dem allgemein in sehr lokalen Traditionen stehenden Kochgeschirr grosse Ähnlichkeiten auf (s. auch Kap. 5.2.4; 5.2.5): Der im früheren 1. Jahrhundert in Avenches vorherrschende Typ mit dreieckig verdicktem Rand ist auch in Solothurn wie in der ganzen Region belegt<sup>153</sup>. Das gleiche gilt für den handgemachten kugeligen Kochtopf mit kurzem Steilrand des 3. Viertels des 1. Jahrhunderts<sup>154</sup> und den sog. Kugelkochtopf des 2. und frühen 3. Jahrhunderts<sup>155</sup>.

148 S. auch Kap. 7.2.3; Kap. 7.7.1.

149 Yverdon (zuletzt Curdy et al. 1995), Marsens (Meylan 1989; Meylan/Bonnet Borel 1992), Berne-Enge (Ettlinger/Roth-Rubi 1975/78; Bacher 1989), Köniz (Bertschinger et al. 1990), *Petinesca* (Bacher 1992; Zwahlen 1995), Tschugg (v. Kaenel/Pfanner 1980), Pieterlen (Bacher/Koenig 1992), Biberist-Spitalhof (Schucany 1986), Wiedlisbach (Schuler/Stöckli 1984).

150 Martin-Kilcher 1995.

151 Schucany 1997.

152 Z.B. Martin-Kilcher 1976, 36; Hochuli-Gysel et al. 1986, 95; Ch. Meyer-Freuler in: Drack 1990, 147.

153 Avenches: C.1,35–37; Castella/Meylan Krause 1994, AV63; Solothurn: Backman/Spycher, Nr. 62; Bern: Bacher 1989, Taf. 21,30; *Petinesca*: Zwahlen 1995, Taf. 5,7; 21,2; Tschugg: v. Kaenel/Pfanner 1980, Nr. 33.

154 Avenches: C.7,34; Castella/Meylan Krause 1994, AV31; Solothurn: C.9,37.38; Bern: Bacher 1989, Taf. 13,27.28; 18,7.9; *Petinesca*: Zwahlen 1995, Taf. 65,7; Tschugg: v. Kaenel/Pfanner 1980, Nr. 175.

155 Avenches: C.3,15; C.7,32.33; Castella/Meylan Krause 1994, AV26–AV28; Solothurn: C.10,17; C.12,62–63; Tschugg: v. Kaenel/Pfanner 1980, Nr. 249.272.

## 7.4.2 Avenches (C.1–C.7)

(M.-F. Meylan Krause en collaboration avec D. Castella)

### Cadre géographique et historique

Le choix de l'emplacement du site d'Avenches, à mi-chemin entre les colonies de Nyon et d'Augst, est dicté d'une part par sa situation centrale sur le Plateau suisse, d'autre part par son accès facile au réseau fluvial et lacustre<sup>156</sup>, favorisant le développement du commerce et des échanges.

*Aventicum*, chef-lieu de la *Civitas Helvetiorum*, est une fondation *ex nihilo*, dans le sens où nous n'avons pas pour l'instant de preuves formelles de l'existence, à l'époque de La Tène finale, d'un habitat organisé et structuré dans la plaine. Jusqu'à ce jour, les seules traces repérées, pour cette époque, se situent sur les hauteurs entourant la ville d'Avenches<sup>157</sup>. Des attestations sporadiques (Hallstatt, La Tène) témoignent d'une fréquentation pré-romaine *intra et extra muros*<sup>158</sup>.

La date exacte de la fondation d'*Aventicum* demeure incertaine. Le mobilier archéologique gallo-romain remontant à une époque antérieure à l'an 1 est extrêmement rare<sup>159</sup>, contrairement au matériel augustéen tardif présent dans bon nombre d'ensembles<sup>160</sup>. On sait en outre que les plus anciennes installations portuaires remontent aux premières années de notre ère<sup>161</sup>. On admet donc généralement qu'*Aventicum* fut fondée dans les premières années de notre ère, probablement encore sous le principat de l'empereur Auguste.

La ville devient très vite une cité florissante, comme en témoignent le monumental complexe funéraire d'En Chaplix<sup>162</sup>, les grands thermes de l'*insula* 19<sup>163</sup> ou encore l'imposant cycle statuaire impérial du *forum*<sup>164</sup>. Mais ce n'est qu'à l'occasion de son accession au rang de colonie, au moment où elle reçoit le titre de *Colonia Pia Flavia Constans Emerita Helvetiorum Foederata*, sous Vespasien, que la ville d'Avenches connaîtra toute son ampleur. Avenches semble encore tout à fait prospère au début du III<sup>e</sup> siècle; preuves en sont les très belles demeures<sup>165</sup> qui embellissent alors la cité<sup>166</sup>.

Autour de 260, comme toutes les autres cités du Plateau, Avenches eut certainement à souffrir des invasions alamanes mais on ignore à quel point elle fut touchée par les destructions qu'elles engendrèrent. Aucune trace de pillage ou d'incendie datant de cette époque n'a pu être mise en évidence. Il faut toutefois préciser que les dernières couches archéologiques se situent à fleur de terrain et sont la plupart du temps fortement perturbées lorsqu'elles n'ont pas carrément disparu. Quelques indices constitués essentiellement par des monnaies, et très rarement par des tessons de céramique attestent une occupation du site entre le IV<sup>e</sup> et le VII<sup>e</sup> siècle<sup>167</sup>. Les fouilles récentes menées à proximité du théâtre ont permis de mettre au jour plusieurs ensembles inédits qui contenaient des céramiques du IV<sup>e</sup> siècle (céramique d'Argonne, coupes Lamboglia 1/3).

### Historique de la recherche

Les publications concernant la céramique d'Avenches sont quasi inexistantes jusqu'en 1961, année de parution d'un article de V. von Gonzenbach concernant la céramique des thermes de Perruet provenant des fouilles de 1957<sup>168</sup>. Dix ans plus tard, M. Egloff publie un premier bilan des productions d'Avenches, à l'occasion de la mise au jour de vestiges en rapport avec des ateliers de potiers, dans les quartiers sud-ouest de la ville, au lieu-dit «Sur Saint-Martin»<sup>169</sup>. En 1974, G. Kaenel publie une synthèse sur les céramiques à revêtement argileux d'Avenches<sup>170</sup>, tandis que paraît, la même année, une étude sur les mortiers, menée par M. Guisan<sup>171</sup>. En 1979, une monographie sur les cruches, proposée par K. Roth-Rubi<sup>172</sup>, voit le jour, qui servira longtemps de référence aux chercheurs locaux et régionaux.

Il faudra attendre les années 80 pour que la céramique fasse partie intégrante des publications de fouilles. Celles-ci concernent généralement des zones situées *extra muros*. En 1987 paraît la publication de la nécropole du Port et de son mobilier<sup>173</sup>. Quelques planches de céramiques sont jointes à la publication de la fouille «Sur

156 Présence d'une route reliant le bassin lémanique au Rhin, proximité du lac de Morat.

157 Bois de Châtel: Kaenel/v. Kaenel 1983; Mont-Vully: Kaenel/Curdy 1983 et 1988.

158 En Chaplix: Doiteau 1989 et 1992; Rychner-Faraggi 1998. St-Martin: Morel 1988. *Insula* 9: Bonnet 1980. *Insula* 23: Kaenel 1990, 303f. Abords de la colline: Morel 1993; Moinat 1993; Meylan Krause 1997.

159 Castella/Flutsch 1990, 6; Meylan Krause 1997; Blanc/Meylan Krause 1997.

160 Blanc 1991.

161 Date dendrochronologique: 5/6 AD: Bonnet 1982a et 1982b; Orceel 1985.

162 Castella/Flutsch 1990.

163 Morel 1994.

164 Bossert/Fuchs 1989, 14; Kaspar 1995.

165 Maisons des *insulae* 7, 10, 13: respectivement Morel 1991, 219s; Fuchs 1983; Morel 1993.

166 Palais de Derrière la Tour: Bögli/Meylan 1980; Morel 1991.

167 Cf. céramique tardive de Saint-Martin étudiée par D. Castella: Morel 1988, 77–92.

168 v. Gonzenbach 1961.

169 Egloff 1967.

170 Kaenel 1974.

171 Guisan 1974.

172 Roth-Rubi 1979.

173 Castella 1987.

Saint-Martin»<sup>174</sup>. En 1990 sort un premier rapport sur les monuments funéraires d'En Chaplix, accompagné de quelques ensembles céramiques bien datés. La nécropole gallo-romaine du Marais, à Faoug, fait l'objet en 1991 d'une nouvelle publication<sup>175</sup>, suivie par celle du moulin hydraulique d'En Chaplix<sup>176</sup>. Là encore de nombreuses planches illustrent la céramique replacée dans son contexte stratigraphique. En ce qui concerne la céramique mise au jour dans l'habitat, la publication de la fouille des *insulae* 12/18 (fouilles de 1985–1986) ainsi que celle du Palais de Derrière La Tour et de l'*insula* 7 (fouilles de 1989–1991) sont en préparation. Enfin, une typologie proposant un large éventail des récipients attestés à Avenches et sur deux autres sites de la Broye vaudoise (Faoug et Payerne) a vu le jour en 1995<sup>177</sup>.

Une publication des amphores d'Avenches fait encore défaut. Un certain nombre d'estampilles sur amphores à huile Dressel 20 sont parues<sup>178</sup> et quelques analyses chimiques ont été pratiquées<sup>179</sup>.

#### Choix des ensembles

Les ensembles pris en compte proviennent d'Avenches et de sa région et ont été puisés dans des contextes archéologiques de nature diverse. A l'intérieur de la ville, deux ensembles proviennent de fouilles d'habitat: le premier émane du Palais de Derrière la Tour et d'une partie de l'*insula* 7 qui le jouxte (C.7), le second est issu des fouilles des *insulae* 12/18 au lieu-dit «Aux Conches-Dessous» (C.1). *Extra muros*, deux ensembles proviennent de secteurs voués à des activités économiques et artisanales (moulin et canal) (respectivement C.2; C.6), tandis que les trois autres ensembles illustrés proviennent de nécropoles situées soit en périphérie de la ville (nécropole du port, C.3 et nécropole d'En Chaplix, C.4), soit dans une région légèrement plus éloignée (Faoug, nécropole du Marais, C.5).

Les ensembles augustéens issus des fouilles récentes sont rares et ne livrent que peu de matériel. Les couches les plus fréquentes et les mieux conservées sont celles datées à partir des années 40, lorsque se développe un important processus d'urbanisation caractérisé par la mise en place généralisée de constructions en architecture mixte. En revanche, dans l'habitat, au II<sup>e</sup> siècle (surtout à partir de 150) et au début du III<sup>e</sup> siècle, nous ne sommes que rarement en présence d'ensembles clos (C.7). Les couches, proches de la surface, ont fréquemment subi des

remaniements; c'est pourquoi le mobilier archéologique est souvent mêlé à du matériel plus ancien et/ou à du matériel post-romain.

Les nécropoles constituent de précieux ensembles clos; le matériel qui en est issu est donc essentiel du point de vue chronologique. Toutefois l'échantillonnage morphologique n'est de loin pas représentatif du site. On y observe en règle générale une surabondance de la vaisselle de table par rapport à la vaisselle culinaire. Les services de la Graufesenque, en TS ou en imitation de sigillée sont largement majoritaires; les céramiques à glaçure plombifère, extrêmement rares dans l'habitat, se rencontrent un peu plus souvent dans les nécropoles.

#### Remarques générales sur la céramique

En ce qui concerne les influences régionales, Avenches se trouve au centre d'une aire qui s'étend approximativement d'Yverdon à Soleure, englobant les cantons de Neuchâtel, Fribourg et Berne (région des trois lacs).

#### 1–40/50 (C.1)

La TS italique (service I et surtout service II de Haltern: C.1,1–2) est assez fréquente au début de cette période puis se raréfie et laisse la place aux TS gauloises (C.1,3–5). Les gobelets à parois fines font leur apparition; nous notons la présence de quelques rares exemplaires d'Italie du Nord. Les gobelets «gallo-belges» appelés *Gurtbecher* sont assez rares.

Quant aux céramiques fines de production locale ou régionale, les imitations de terre sigillée sont nettement majoritaires; elle sont en général rouge durant la première moitié du I<sup>er</sup> siècle et reproduisent, dans de faibles proportions, les formes italiques du service I; il est à relever que l'assiette est plus fréquente que la coupe. En revanche le service II est assez bien représenté dans les couches précoces (C.1,6,8). A partir des années 30–40, les formes reproduisant des modèles d'importation gauloise prennent le dessus (C.1,9). Le bol caréné Drack 21 a un profil caractéristique (C.1,10): le bord est peu évasé et la panse est souvent ornée de bandeaux guillochés. La technique noire se développe à partir du milieu du I<sup>er</sup> siècle et se rencontre assez fréquemment; elle concerne surtout les bols à collerette, ainsi que les plats Drack 4. La céramique peinte de tradition La Tène se retrouve régulièrement dans les fouilles mais en quantité relative-

174 Morel 1988.

175 Castella 1991.

176 Castella et al. 1994.

177 Castella/Meylan Krause 1994.

178 Schüpbach 1983.

179 Martin-Kilcher et al. 1985; Thierrin-Michael 1992.

ment restreinte; les formes principales sont les bouteilles, les tonnelets et les bols hémisphériques (C.1,11–12). Les exemplaires précoces sont ornés de bandeaux horizontaux plus ou moins larges, de couleur rouge-violacé, blanc et/ou argile naturelle; le rouge devient ensuite plus orangé et des rehauts plus foncés dessinant des échelles horizontales ou des losanges grillagés ne sont pas rares.

Les cruches à lèvre pendante si caractéristiques de l'époque augustéenne ne sont pas très fréquentes à Avenches (C.1,16) et sont rapidement remplacées par les cruches à bord en corniche (*Kragenrand*, C.1,17). Les cruches à large col cylindrique sont assez nombreuses et tout à fait caractéristiques du I<sup>er</sup> siècle. (C.1,18). Les pots à provisions typiques du I<sup>er</sup> siècle sont ceux désignés comme «pots à miel» (*Honigtopf*), munis d'un bord éversé, en général concave à l'intérieur et de deux petites anses sur l'épaule (C.1,13–14). On observe pour cette période une forte proportion de céramique commune grise par rapport à la céramique commune claire. Les terrines à pâte grise, à bord rentrant et à panse tronconique, déjà bien connues à LT D, sont présentes dès le début et demeurent très fréquentes dans les années 40–50 (C.1,19). Les pots à épaule sont d'abord simples et sans décor, avec un col lissé et une panse un peu plus rugueuse; puis l'épaule est marquée par un listel ou une cannelure et des godrons ou des rectangles en creux ornent la panse (C.1,20); les pots à col court, à bord éversé profilé de cannelures et à la panse ornée d'un crépi sablé à l'éponge, se rencontrent parfois de même que les pots à col cannelé (C.1,21) souvent tronconique à cette période formant un épaulement légèrement caréné.

Quant aux plats à engobe interne, ils sont assez bien représentés; trois formes sont très courantes: la première possède un bord en bourrelet fortement épaissi (C.1,24), la deuxième a un bord épaissi horizontal souvent profilé de plusieurs cannelures sommitales (C.1,25) et la troisième présente un bord épaissi horizontal souligné par une gorge externe (C.1,26). Le revêtement interne est quelquefois noir. La majeure partie d'entre eux sont des productions locales ou régionales; les rares pièces importées (y.c. couvercles) proviennent essentiellement de Campanie (C.1,23).

Les terrines à pâte grossière, à bord rentrant et à panse tronconique, sont des formes précoces, encore bien attestées dans les années 40–50 (C.1,30–34). Les pots à cuire au bord oblique simple et à la panse striée sont fréquents (C.1,38–39). Les pots à bord triangulaire se retrouvent en très grande quantité; le col et l'épaule

sont d'abord bien marqués, puis leur profil s'amollit (C.1,35–37). Cette forme est tout à fait caractéristique de la région d'Avenches et a probablement fait l'objet d'une fabrication locale.

Parmi les mortiers, on observe le plus fréquemment la forme à bord vertical Haltern 59 ainsi que plusieurs de ses variantes (bord plus ou moins pendant, oblique ou mouluré) (C.1,44–45). Les dolia à bord déversé obliquement, profilé de cannelures internes (C.1,46), sont typiques du début du I<sup>er</sup> siècle AD; ils seront remplacés peu à peu par les dolia à bord horizontal, fréquents à partir du milieu du I<sup>er</sup> siècle (C.1,47). Ils sont presque toujours à pâte grise.

Les amphores marseillaises Gauloise 3, à la pâte très micacée se rencontrent sporadiquement. Les amphores vinaires Dressel 1 et Pascual 1 apparaissent timidement dans les horizons précoces, supplantées un peu plus tard par le type Dressel 2–4 en provenance d'Italie. Les Dressel 2–4 de Tarraconnaise sont assez rares. Les amphores vinaires de Méditerranée orientale sont assez fréquentes (Dressel 2–5, Camulodunum 184, Dressel 43). Les amphores à huile Dressel 20 sont très nombreuses (C.1,49–50), de même que les amphores à garum Dressel 7/11. Le type Haltern 70 est également bien représenté (C.1,48).

#### *Env. 50–80 (C.2)*

La TS de Gaule méridionale supplante tout à fait la TS italique; le bol Drag. 37 fait une apparition encore timide; les plats Drag.15/17 et Drag. 18 sont très nombreux (C.2,1–2). Les céramiques à parois fines se rencontrent en assez faible quantité mais régulièrement. Elles proviennent essentiellement de Lyon; quelques rares exemplaires espagnols sont attestés. Les céramiques gallo-belges sont un peu plus rares; nous en connaissons à Avenches plusieurs productions; outre les *Gurtbecher* déjà cités pour la période précédente, nous avons une céramique en *terra nigra*, aux parois très minces (1 mm) et au profil anguleux, proche des récipients en métal. On trouve également, dès l'époque augustéenne, un certain nombre de gobelets à pâte claire, à la surface souvent lissée et en partie recouverte d'une sorte d'engobe très mince, transparent de couleur gris-marron. La céramique à glaçure plombifère est rare dans l'habitat; les quelques exemplaires que nous possédons proviennent de nécropoles. Son origine est principalement le centre de la Gaule. Il s'agit en général de gobelets, de petits flacons, de tasses à deux anses ou encore de vases zoomorphes.

Parmi les céramiques régionales, les plats en imitation de sigillée et plus particulièrement les Drack 3 sont fréquents (C.2,4). Les bols à collerette sont très bien représentés (C.2,6), surtout ceux réalisés en technique grise. Les bols carénés Drack 21, dont le profil subit quelques petites variations par rapport à ceux de la période précédente, demeurent prédominants (C.2,7-8). La forme Drack 22, y compris ses nombreuses variantes (C.2,9), se rencontre assez souvent, tandis que le bol caréné Drack 20 est plutôt rare. La technique grise semble très prisée. Des ateliers ayant produit notamment des imitations grises de terre sigillée sont attestés dans les faubourgs nord-est de la ville<sup>180</sup>. La céramique peinte est assez mal documentée à Avenches et les ensembles où elle apparaît sont en général peu homogènes; il semble toutefois que les tonnelets et les bols cessent progressivement dans la deuxième moitié du I<sup>er</sup> siècle et que seules les bouteilles perdurent.

La cruche à bord en bandeau bien détaché du col est tout à fait caractéristique de la deuxième moitié du I<sup>er</sup> siècle (C.2,11). De rares cruches à pâte grise sont présentes (C.2,14). Les pots à bord triangulaire sont encore très à la mode; leur profil se modifie légèrement et devient plus anguleux, la lèvre s'étire verticalement (C.2,15).

On note à cette époque l'apparition de couvercles et de plats à engobe interne rouge provenant de Gaule centrale<sup>181</sup>. Ceux-ci prendront, au II<sup>e</sup> siècle, le relais des importations campaniennes dont nous trouvons encore de rares exemplaires jusqu'à la fin du I<sup>er</sup> siècle. En ce qui concerne les productions locales, seul le plat à la lèvre épaissie soulignée, par une légère gorge externe, et au profil sinueux semble perdurer jusque vers les années 70/80 (C.2,17).

La terrine carénée à pâte grise, souvent en *terra nigra*, à col cannelé fait son apparition; elle est assez fréquente mais ne subsiste guère au-delà de 150. Le profil des terrines à bord rentrant s'accroît: le bord s'épaissit et est souvent profilé d'une gorge externe (C.2,19). Cette forme est très fréquente à cette période contrairement aux pots à cols cannelés qui demeurent rares.

A partir de 50, le mortier d'Aoste (Isère) à large collerette est présent sur le site en nombre relativement faible. Le mortier dit «classique», au court bord vertical et à la collerette incurvée, est le plus fréquent; il fait son apparition vers le milieu du I<sup>er</sup> siècle et perdurera jusqu'au III<sup>e</sup> siècle sans grand changement. La majeure partie des *dolia* sont à pâte grise et présentent un bord horizontal bien développé (C.2,21-22).

Dès le milieu du I<sup>er</sup> siècle, les vins de Gaule semblent très prisés et dominant largement les importations; preuves en sont les très nombreuses amphores gauloises mises au jour (C.2,23) (principalement les Gauloises 4); les amphores du type Dressel 9 similis, provenant de la Vallée du Rhône ne sont pas rares. Les amphores «à dattes» du type Camulodunum 189 se rencontrent régulièrement. Les Dressel 20 et les amphores à garum espagnoles sont les plus nombreuses. Il est intéressant de souligner la diversité des provenances des amphores au I<sup>er</sup> siècle de notre ère (Italie, Gaule, Espagne, Méditerranée orientale).

90/100-120 (C.3; C.4)

La TS importée provient uniquement de Gaule méridionale; de nombreux bols Drag. 37 peuvent être attribués à l'atelier de Banassac (C.3,3); les services de la Graufesenque apparaissent; le plus courant est le service A (C.4,1), le service C ne semble guère présent avant 100 (C.4,2-3). En ce qui concerne la TS ornée, le bol hémisphérique Drag. 37 s'impose largement.

Parmi les céramiques engobées de tradition indigène, le bol Drack 21 (C.4,4), dont le bord s'évase et se simplifie, prédomine; les bandeaux guillochés qui ornent la panse ont disparu; les petits gabarits sont fréquents. Les bols hémisphériques apparentés à la forme Drack 22 sont toujours en vogue (C.3,4; C.4,5).

Vers 70/80 déjà apparaissent deux nouvelles techniques qui seront très prisées surtout au début du II<sup>e</sup> siècle. La première est celle du revêtement argileux mat qui recouvre essentiellement des gobelets et des pots dont la surface extérieure est très souvent sablée; ces derniers se retrouvent en grande quantité à Avenches et sont vraisemblablement des fabrications locales (C.3,5; C.4,6-7). La seconde est celle du revêtement micacé qui concerne diverses formes (bols, plats, gobelets, cruches etc.) (C.3,6-7.11). Le bol à marli horizontal ou retombant, le plus souvent rainuré est une forme très fréquente; sa panse peut être hémisphérique ou carénée; il comporte le plus souvent un revêtement micacé ou un revêtement argileux mat auquel des paillettes de mica ont été ajoutées (C.3,8-9; C.4,9-10).

Les pots à provisions (*Honigtopf*) voient leur bord subir de légères modifications; ils sont obliques et en général rectiligne à l'intérieur (C.3,10). Les cruches à bord en bandeau peu détaché du col apparaissent; elles deviendront l'une des formes les plus significatives du II<sup>e</sup> siècle (C.3,12-14; C.4,13). La fréquence de la cruche à embouchure en entonnoir (C.4,14) est à relever. Les cruches au

180 Castella 1995.

181 Meylan Krause 1995.

col bipartite (col en poulie), typiques de cette période, sont en revanche assez rares à Avenches. La terrine carénée en *terra nigra*, au bord arrondi, au pied annulaire et à la carène marquée par une cannelure ou un ressaut, est tout à fait caractéristique de notre région; elle apparaît aux environs de 100 et traverse tout le II<sup>e</sup> siècle (cf. C.7,26). Le tonnelet à pâte grise, au bord généralement légèrement épaissi à l'intérieur et à la panse ornée le plus souvent de rectangles hachurés, apparaît à cette période et demeure bien documenté au II<sup>e</sup> siècle (cf. C.7,28). La panse des pots à épaule est toujours ornée (godrons, rectangles en creux etc.).

Les plats à engobe interne importés d'Italie sont définitivement remplacés par ceux d'origine gauloise. Les plats de fabrication locale comportent désormais un revêtement argileux interne souvent très brillant. Les marmites globulaires (C.3,15), au bord plus ou moins épaissi et rentrant ainsi que leur variante apparaissent déjà au début du II<sup>e</sup> siècle et connaîtront un grand succès durant une centaine d'années environ; cette forme, souvent non tournée, est typique du Plateau occidental. Elle est souvent ornée, sur le bord externe, de rectangles hachurés faits à la roulette ou de motifs estampés (C.7,32–33).

Au II<sup>e</sup> siècle, les mortiers classiques comportent fréquemment une estampille sur la collerette (nom ou grillage). Les amphores Dressel 20, Dressel 7–11 et Gauloise 4 demeurent nettement majoritaires.

#### 150/180–210 (C.5–C.7)

La TS ornée est représentée uniquement par les bols Drag. 37. Vers 130 apparaissent les premières importations de Gaule centrale qui seront peu à peu remplacées par les productions de Gaule orientale; celles-ci prédomineront nettement à la fin du II<sup>e</sup> siècle et au début du III<sup>e</sup> siècle (C.6,1–2). La céramique à glaçure plombifère apparaît sporadiquement, essentiellement dans les nécropoles; certains récipients pourraient bien provenir d'Italie; l'origine de certaines autres pièces reste à déterminer.

Quelques gobelets à revêtement argileux proviennent du centre de la Gaule. Vers la fin du II<sup>e</sup> siècle apparaissent les premières importations de rhénanie (gobelets tulipiformes, gobelets à haut col, coupes carénées apparentées au type Niederbieber 39a) qui sont des formes typiques du III<sup>e</sup> siècle. Avec l'apparition du revêtement argileux brillant, qui correspond à une très nette baisse des importations de TS, les imitations de terre sigillée se transforment: si les formes imitent encore des prototypes en TS, la qualité du revêtement est assimilable aux céramiques à revêtement argileux (Drag. 37/Lamb. 2/37; Drag. 30;

Drag. 36: C.5,1; Service D, Drag. 44, Lamboglia 24/25, Drag. 38 (C.7,10), Curle 23 etc.). Dès le début du III<sup>e</sup> siècle apparaissent sur le marché des imitations des bols de type Drag. 37, dont le répertoire décoratif est tout à fait original. Les bouteilles en céramique peinte semblent ressurgir dès le milieu du II<sup>e</sup> siècle; on les retrouve à nouveau assez régulièrement jusque vers le milieu du III<sup>e</sup> siècle. Le décor est constitué de bandeaux blancs, rouges et naturels; le rouge a la même qualité que le revêtement argileux brillant. Le profil de ces bouteilles diffère quelque peu de celui des exemplaires précédents: le col se resserre et se raccourcit, et le corps devient moins pansu. Si le revêtement mat tend à disparaître vers le milieu du II<sup>e</sup> siècle (C.7,1), le revêtement mat additionné de mica, ainsi que le revêtement micacé semblent subsister durant tout le II<sup>e</sup> siècle (C.7,15). Vers 150 apparaît la technique du revêtement argileux brillant dont le répertoire morphologique est assez riche. Les gobelets sont très en vogue; ils sont surtout représentés par des formes ovoïdes, au bord éversé ou en corniche (*Karniesrand*), sans col ou au col plus ou moins court et à l'épaule marqué ou non par une cannelure (C.5,3; C.6,6–10; C.7,2–5). Ils ont parfois la forme de tonnelets (C.5,2). Les décors sont variés: guillochis, motifs barbotinés, cordons fendus ou rectangles hachurés pour les plus précoces, décor oculé ou motifs excisés pour les plus tardifs. Certains gobelets à dépressions apparaissent à cette époque mais leur col est court (C.5,4–5); ils préfigurent les gobelets à haut col de la période suivante qui ne commencent guère avant 180. Le revêtement a une couleur qui varie du rouge au brun et est souvent métallescent. La plupart des récipients à revêtement argileux brillant sont des productions locales, attestées par des ratés de cuisson mis au jour au lieu-dit «Sur Saint-Martin». La présence des bols à marli rainuré à revêtement micacé s'estompe; ils sont le plus souvent à pâte claire et assez grossière (C.7,16–17); les bols à marli lisses ou bi-rainurés à revêtement brillant sont assez fréquents (C.6,4–5). Les cruches à revêtement argileux brillant font leur apparition. La cruche appelée «rhéticque», au bord en bourrelet et au col en général assez court, est bien documentée sur notre site (C.5,6) de même que la cruche à col muni d'un anneau (*Halsring*) qui apparaît vers 100 et qui traverse tout le II<sup>e</sup> siècle. Cette dernière, peut être sans revêtement ou comporter un revêtement argileux ou micacé (C.5,7).

La cruche à bord en bandeau se rencontre encore (C.7,22). La cruche à bord vertical et à embouchure en entonnoir profilée de bourrelets externes est une forme assez rare, typique de la deuxième moitié du II<sup>e</sup> siècle

(C.7,23–24). Dès le II<sup>e</sup> siècle et plus particulièrement vers le milieu de ce siècle apparaît un pot à provisions qui semble caractéristique de notre région; son bord, épaissi et éversé, est très souvent profilé d'une cannelure sommitale; il a un col court plus ou moins accentué (C.5,10; C.6,12; C.7,18–20). Un autre pot à cuire semble typique; il a un bord légèrement épaissi, parfois à peine retombant, un col court, et comporte quelquefois, au-dessous de l'épaule, un décor guilloché ou à la roulette. S'il se rencontre déjà à la fin du I<sup>er</sup> siècle il est surtout présent dans des contextes du II<sup>e</sup> siècle (C.7,21). Un pot, probablement à provisions, est également très courant entre 150 et 200; son bord est éversé et sa panse toujours profilée d'une cannelure médiane. Ce pot peut être sans revêtement, à pâte claire, ou comporter un revêtement argileux ou micacé (C.6,13). Des gobelets cylindriques ou légèrement tronconiques sont caractéristiques de cette période (C.7,30).

Les plats à engobe interne sont désormais recouverts d'un revêtement argileux brillant à l'intérieur et sur le rebord externe.

Un pot à cuire à pâte grise grossière fait son apparition vers 150, ainsi qu'un bol probablement de la même famille. Le pot a un bord court et un col sommairement lissé et faiblement détaché de la panse. Le bol présente les mêmes caractères; sa panse est hémisphérique (C.7,31).

Les mortiers «rhétiques» au bord interne concave, moins nombreux que les mortiers classiques sont tout à fait caractéristiques des horizons de la deuxième moitié du II<sup>e</sup> siècle; un revêtement argileux n'est en général appliqué que sur la collerette, le bord et le bandeau interne (C.5,13).

Les amphores Dressel 20 au bord nettement triangulaire sont très nombreuses (C.7,35), de même que les amphores Beltran II tardives.

Il est évident que notre matériel ne s'arrête pas à l'année 210; mais comme nous l'avons déjà souligné au début de cet article, nous ne disposons pas, pour l'instant, d'ensembles homogènes pour les époques postérieures. Nous avons décelé, sur l'ensemble des fouilles une dizaine de récipients en céramique africaine (terres sigillées, céramiques culinaires). Les gobelets à haut col AV54 et AV55 ainsi que la coupe carénée AV148, d'origine rhénane ou locale, se rencontrent assez fréquemment et sont caractéristiques du III<sup>e</sup> siècle. Il en va de même pour le bol hémisphérique AV181 et pour la coupe carénée à marli AV265. La céramique sigillée ornée helvétique est bien représentée au moins jusque vers le milieu du III<sup>e</sup> siècle.

## C.1 AVENCHES 1 (capitale de cité) 1–40/50 AD

Pl. 36–39

Lieu de trouvaille	Avenches VD
Fouille	Aux Conches-Dessous (ins. 8/12) 1985/1986
Contexte	premier état d'occupation du quartier **
Ensemble	horizon réunissant plusieurs ensembles
Mobilier	2979 fragments de céramique (dont 258 bords et formes complètes) ***
Datation	stratigraphie, céramique
Bibliographie	Castella/Morel (à paraître)
Dépôt	Musée Romain d'Avenches

### Catalogue

#### TS italique

1 Consp. 12.5 (Haltern 1); 2 Consp. 18.2 (Haltern 2)

#### TS sud-gauloise

3 Drag. 16; 4 Hofheim 5; 5 Drag. 29

#### Imitations de TS

6 Drack 3; 7 Drack 8; 8 Drack 9/10; 9 Drack 19

#### Céramique engobée diverse de tradition indigène (Drack 20–22 etc.)

10 Drack 21

#### Peinte

11 bol; 12 bouteille

#### Pâte claire

13–14 pots à provisions; 15 gobelet; 16–18 cruches

#### Pâte grise

19 terrine; 20–21 pots; 22 tonnelet

#### Plats à engobe interne rouge «pompéien»

23 importation; 24–28 imitations

#### Céramique grossière tournée

29–34 terrines; 35–43 pots

#### Mortiers

44–45 rebord vertical

#### Dolia

46 jarre à bord cannelé; 47 bord horizontal

#### Amphores

48 Haltern 70; 49–50 Dressel 20

### Commentaire

Il s'agit d'un horizon associé au premier état d'occupation d'un quartier de la ville, regroupant plusieurs unités de prélèvement.

## C.2 AVENCHES 2 (capitale de cité puis colonia) 57–80 AD

Pl. 40–41

Lieu de trouvaille	Avenches VD
Fouille	En Chaplix/moulin 1990–1991
Contexte	niveaux d'occupation et d'abandon ***
Ensemble	horizon regroupant plusieurs ensembles
Mobilier	plus de 9000 (!) tessons de céramique et 100 monnaies ***
Datation	terminus post quem dendrochronologique: 57/58 AD; abandon: datation par la monnaie la plus tardive (RIC 724): 77/78
Bibliographie	Castella et al. 1994
Dépôt	Musée Romain d'Avenches

### Catalogue

#### TS sud-gauloise

1 Drag. 15/17; 2 Drag. 18; 3 Drag. 27

#### Imitations de TS

4 Drack 3; 5 Drack 11; 6 Drack 19

#### Céramique engobée diverse de tradition indigène (Drack 20–22 etc.)

7–8 Drack 21; 9 bol hémisphérique

#### Pâte claire

10 pot à provisions; 11–12 cruches



#### Pâte grise

13 écuelle; 14 cruche à deux anses; 15-16 pots

Plat à engobe interne rouge «pompéien»

17 imitation

Céramique grossière tournée

18-19 terrines; 20 pot

Dolia

21-22 bord horizontal

Amphore

23 Gauloise 3

#### Commentaire

La TS est presque exclusivement représentée par les importations sud-gauloises. Les types Drag. 35/36 et Drag. 37 sont encore rarissimes, tout comme la céramique à revêtement argileux mat.

### C.3 AVENCHES 3 (colonia, nécropole)

90/100-120 AD

Pl. 42

Lieu de trouvaille	Avenches VD
Fouille	nécropole du port 1983, tombe 35
Contexte	offrandes funéraires (primaires) ***
Ensemble	AV83/5627
Mobilier	env. 21 récipients de céramique ***
Datation	céramique
Bibliographie	Castella 1987
Dépôt	Musée Romain d'Avenches

#### Catalogue

TS sud-gauloise

1 Hofheim 14; 2 Knorr 78; 3 Drag. 37

Imitation de TS

4 bol hémisphérique

Céramique à revêtement argileux (CRA)

5 gobelet à revêtement mat sablé

Pâte claire

6-7 écuelles à revêtement micacé; 8-9 bols à marli à revêtement micacé; 10 pot à provisions; 11 gobelet à revêtement micacé; 12-14 cruches

Céramique non tournée

15 jarre

#### Commentaire

La datation repose sur les représentants de la TS sud-gauloise ornée.

### C.4 AVENCHES 4 (colonia, nécropole)

Env. 120 AD

Pl. 43

Lieu de trouvaille	Avenches VD
Fouille	En Chaplix/nécropole 1988, tombe 107
Contexte	offrandes funéraires (primaires) ***
Ensemble	AV88/6827
Mobilier	env. 34 récipients de céramique 3 monnaies (terminus post quem 117 AD) ***
Datation	monnaie, céramique
Bibliographie	Castella (à paraître)
Dépôt	Musée Romain d'Avenches

#### Catalogue

TS sud-gauloise

1 Drag. 36; 2 Curle 15; 3 Drag. 46

Céramique engobée diverse de tradition indigène (Drack 20-22 etc.)

4 Drack 21; 5 bol hémisphérique

Céramique à revêtement argileux (CRA)

6-7 gobelets à revêtement mat

Pâte claire

8 écuelle; 9-10 bols à marli à revêtement micacé; 11-12 pots/  
gobelets; 13 cruche; 14 cruche à deux anses

#### Commentaire

La datation se fonde sur la monnaie la plus tardive et le service C (Curle 15, Drag. 46) de La Graufesenque.

### C.5 FAOUG (villa? nécropole)

150-180 AD

Pl. 44-45

Lieu de trouvaille	Faug VD (district d'Avenches)
Fouille	nécropole du Marais 1990, tombe 5
Contexte	offrandes funéraires (primaires) ***
Ensemble	FM90/7783
Mobilier	25 récipients de céramique ***
Datation	céramique
Bibliographie	Castella 1991
Dépôt	Musée Romain d'Avenches

#### Catalogue

Imitation de TS

1 Drack 14A

Céramique à revêtement argileux (CRA)

2-5 gobelets; 6-7 cruches

Pâte claire

8 écuelle; 9 bol à marli; 10 pot à provisions à bord rainuré;  
11 cruche à bec verseur à revêtement micacé; 12 cruche à bec  
verseur

Mortier

13 à revêtement argileux

#### Commentaire

La datation est fondée sur la présence de céramique à revêtement argileux brillant et sur la comparaison avec des ensembles contemporains de la nécropole d'Avenches-En Chaplix.

### C.6 AVENCHES 5 (colonia)

Env. 164-200 AD

Pl. 46-47

Lieu de trouvaille	Avenches VD
Fouille	En Chaplix/canal romain 1991, st. 38
Contexte	comblement d'une fosse artisanale à cuvelage de bois ***
Ensemble	AV91/7885
Mobilier	55 récipients de céramique (bords et formes complètes, après recollage) ***
Datation	terminus post quem dendrochronolo- gique: 164 AD. Date de comblement: céramique
Bibliographie	Castella et al. (à paraître)
Dépôt	Musée Romain d'Avenches

#### Catalogue

TS de la Gaule de l'Est

1 Drag. 18/31; 2 Drag. 37

Céramique à revêtement argileux (CRA)

3 écuelle; 4-5 bols à marli; 6-10 gobelets

Pâte claire

11 bol à marli; 12 pot à provisions à bord rainuré;  
13 pot à revêtement micacé

*Pâte grise*

14 terrine

*Amphore*

15 amphore vinaire gauloise

#### Commentaire

La céramique présente un faciès typique de la fin du II<sup>e</sup> ou du début du III<sup>e</sup> siècle, bien attesté dans la nécropole d'En Chaplix et caractérisé par la rareté de la sigillée importée (Gaule orientale) et par l'abondance de la céramique à revêtement argileux brillant. La céramique à revêtement micacé, qui tend à se raréfier dès le tournant du II<sup>e</sup> siècle est encore bien présente. La date pour le comblement de la fosse (c. 200 AD) est donnée sous toute réserve, une datation légèrement plus tardive ne pouvant être exclue.

## C.7 AVENCHES 6 (colonia) 160-200/210 AD

Pl. 48-50

Lieu de trouvaille	Avenches VD
Fouille	Palais «Derrière-la-Tour», insula 7, 1989-1991
Contexte	remblais de construction scellés par des niveaux de circulation *
Ensemble	AV89/7561, AV90/8247, AV91/8324, 8328, 8330, 8332, 8349, 8355
Mobilier	5278 tessons dont 700 bords monnaie (AV89/7561-1) datée vers 204 (RIC IV 195) ***
Datation	stratigraphie, monnaie, céramique
Bibliographie	Morel (à paraître)
Dépôt	Musée Romain d'Avenches

#### Catalogue

##### *Céramique à revêtement argileux (CRA)*

1 pot, revêtement mat; 2-5 gobelets; 6-7 bols à marli; 8 bol, revêtement mat; 9 pot, revêtement mat; 10 bol à collerette reproduisant le type Drag. 38; 11 plat; 12 channe, revêtement mat

##### *Pâte claire*

13-15 bols à marli, revêtement micacé; 16-17 bols à marli; 18-21 pots; 22-25 cruches

##### *Pâte grise*

26 jatte (terra nigra); 27 pot; 28-29 tonnelets; 30 gobelet

##### *Céramique grossière tournée*

31 bol

##### *Céramique non tournée*

32-34 pots

##### *Amphore*

35 Dressel 20

#### Commentaire

Cet horizon correspond à la mise en place du programme architectural concernant d'une part l'aménagement du «palais», d'autre part la construction de bâtiments importants situés dans la partie nord de l'*insula* 7 (maisons richement décorées, bâtiments probablement officiels et commerciaux). Le matériel est homogène. Les principaux groupes sont représentés. La céramique la plus tardive est illustrée par la TS de Gaule centrale et de Gaule orientale, par des gobelets à revêtement argileux ornés, entre autre, de dépressions et d'excisions (gobelets à long col). La céramique à revêtement micacé est présente mais en quantité moindre en comparaison avec la céramique à revêtement argileux brillant.

### 7.4.3 Solothurn (C.8–C.14)

(C. Schucany)

#### Lage und Bedeutung

Der nordöstlichste Vertreter der Region C, des westlichen Mittellandes, ist *Salodurum*, der *vicus* der frühen und hohen Kaiserzeit sowie das spätrömische *castrum* im heutigen Solothurn. Der *vicus* entstand nach bisheriger Kenntnis in tiberischer Zeit am ersten möglichen Übergang über die zwischen dem Bielersee und Solothurn stark mäandrierende Aare<sup>182</sup>. Vorerst am Nordufer angelegt, kurze Zeit später auch auf das südliche Ufer übergreifend, erlebte der Ort im mittleren 1. Jahrhundert einen eigentlichen Wachstumsschub, der im 2. und 3. Jahrhundert, als die Besiedlung sich lediglich noch verdichtete, keine Entsprechung mehr findet. Die Lage an der wichtigen Verkehrsverbindung durch das Schweizerische Mittelland, von *Aventicum* über die Hauensteinpässe nach *Augusta Rauricorum* und entlang der Aare nach *Vindonissa*, führte zur mehrfachen Erwähnung in den antiken Strassendokumenten, dem *Itinerarium Antonini und der Tabula Peutingeriana*<sup>183</sup>. Die Befestigung des *vicus* um 325/330 als *castrum* belegt die Bedeutung als Brückenkopf bis in die Spätantike, eine Bedeutung, die auch später gilt, lebt doch Solothurn als städtisches Zentrum bis heute ununterbrochen weiter<sup>184</sup>.

#### Erforschung

Die erwähnte Siedlungskontinuität führte dazu, dass Solothurn seit langem als römischer Fundplatz bekannt ist: Schon im 16. Jahrhundert wird die den Namen des Ortes nennende Weiheinschrift für *Epona*, die damals in einem Haus an der Schaalgasse eingemauert war, erwähnt<sup>185</sup>. Vor 1980 fanden aber mit Ausnahme der systematischen Aufnahme der Castrumsmauer keine wissenschaftlich zu nennenden Untersuchungen statt, insbesondere keine eigentlichen Grabungen, sondern lediglich baubegleitende Massnahmen und Rettungsaktionen<sup>186</sup>.

Die bisher in Solothurn entdeckten Töpferöfen standen alle am Nordrand des *vicus*. Sie belegen die Produktion von Dolien für das frühe 1. Jahrhundert, von helltoniger Gebrauchskeramik und Schüsseln Drack 20, für das mittlere 1. Jahrhundert sowie von Glanztonkeramik für das spätere 2./frühere 3. Jahrhundert<sup>187</sup>.

#### Auswahl und Quellenkritik

Stratifiziertes Fundmaterial liegt von mehreren der neueren Grabungen aufgearbeitet bzw. publiziert vor, so dass auf die seit langem veröffentlichten, nicht stratifizierten Funde vom Friedhofplatz und von der «Kreditanstalt» verzichtet werden kann, insbesondere auch, da diese ein stark selektioniertes, im Fall der «Kreditanstalt» offenbar auch ein nicht repräsentatives Material darstellen, das deswegen schwierig zu beurteilen ist<sup>188</sup>.

Die vorliegenden Komplexe C.8–C.14 stammen aus Schichten bzw. Schichtpaketen zweier Grabungen der 80er Jahre in den Vigierhäusern und im Kino Elite, wobei versucht wurde, möglichst viele aus der gleichen Abfolge zu verwenden<sup>189</sup>. Beides sind Fundplätze, die bis nahe ans antike Aareufer reichen. Die übereinander gelegenen Komplexe aus den Vigierhäusern C.9 und C.10 füllen die durch die Erosion der Aare bedingte Lücke in der nahen Schichtabfolge C.8, C.11, C.12 aus, während die Komplexe C.13 und C.14 vom Kino Elite die in den Vigierhäusern nicht vorhandenen Schichten des spätantiken Castrums vertreten. Zwischen C.12 und C.13 ist eine zeitliche Überlagerung, wenn nicht sogar eine Gleichzeitigkeit anzunehmen. Die verschiedenen Abfolgen lassen sich als Ganzes korrelieren<sup>190</sup>, so dass die Komplexe sich trotz unterschiedlicher Herkunft gegenseitig datieren. Da oft quadratmeterweise gegraben worden ist, sind die einzelnen Fundkomplexe zu klein, um allein die betreffende Phase repräsentativ zu zeigen. Bei Einzelschichten sind deshalb alle Fundkomplexe zusammengefasst worden (C.9, C.11–C.14), während bei Schichtpaketen lediglich eine Auswahl vorliegt (C.8, C.10). Die Zahl der Randscherben pro Typ ist aus dem Katalog ersichtlich.

182 Zur Lage und Siedlungsentwicklung: Spycher/Schucany 1997, 146–150.

183 Howald/Meyer 1940, 112–120; 168; vgl. auch UFAS V, Karte 1.

184 Zum *castrum*: Spycher/Schucany 1997, 157–163. Die bisher archäologisch erst spärlich nachgewiesene Kontinuität macht vor allem der seit dem frühen 5. Jahrhundert belegte Kult für Urs und Victor wahrscheinlich, deren Kloster um 870 erstmals erwähnt wird (Widmer in: Schubiger 1990, 33; H.R. Sennhauser in: Schubiger 1990, 84).

185 Walser 1980, Nr. 130.

186 Spycher/Schucany 1997, 145f. Zum Verlauf der Castrumsmauer zuletzt Hp. Spycher, Solothurn in römischer Zeit. In: Schubiger 1990, 18–23.

187 Arch. Kt. Solothurn 7, 1991, 121–122 (Gebrauchskeramik); Furrer 1996 (Dolien); Schucany 1997 (Gebrauchskeramik/Glanztonkeramik).

188 Backmann/Spycher. Fundstellen mit publiziertem Material: Friedhofplatz (Drack 1948), Kreditanstalt (Roth-Rubi 1975), Oberer Winkel (Schucany 1987, 54–63), Kino Elite (vgl. Anm. ••), Roten Turm (M. Schwarz in: Backmann/Spycher), Vigierhäuser (s. Anm. ••).

189 Vigierhäuser (Schucany 1990, Abb. 2–4.7–8; Backmann/Spycher); Kino Elite (Spycher/Schucany 1997).

190 Vgl. Schucany 1990, Abb. 1.

Mit einer Ausnahme sind die Komplexe weder vom Befund noch von den Funden her stark von einer Vermischung mit älterem Material beeinträchtigt. C.9–C.11 stammen aus abgelagerten Schichten, C.12 zwar aus einer Aufschüttung, doch ist die Keramik eng durch Passscherben verwoben, so dass das überdies einheitliche Fundensemble kaum stark umgelagert sein kann. Nur C.14 weist eine durch den vorgängigen Bau der Castrumsmauer bedingte, im Fundensemble auch deutlich zu erkennende Vermischung auf.

Die Fundkomplexe spiegeln gut das Keramikspektrum der Region Solothurn vom frühen 1. bis zum späten 3. Jahrhundert wieder. Das 4./5. Jahrhundert hingegen lässt sich heute mit stratifizierten Funden erst in Ansätzen zeigen; das Bild muss vorläufig mit Streufunden und verlagerten Stücken aus den oberen nachrömischen Schichten ergänzt werden (Abb. 30). Für die Zukunft erhoffen wir uns weitere stratifizierte Funde aus der Übergangszeit Spätantike/Frühmittelalter sowie eine feinere Gliederung der Keramik, insbesondere im 2. und 3. Jahrhundert.



Abb. 30. Region C, Solothurn: spätrömische Keramik. 1 helltoniger Teller(?); 2 helltonige Schüssel, sog. «braune» Nigra; 3 helltonige Schüssel; 4 Alzey 28 (Mayener Ware?); 5 Alzey 29, grobkeramisch (Mayener Ware?); 6 Schüssel, grobkeramisch; 7 Alzey 27 (Mayener Ware). M. 1:3.

### *Terra sigillata*

Die importierte Sigillata gewinnt erst im Laufe des späteren 1. Jahrhunderts Oberhand über die lokal produzierte TS-Imitation. Im 2. Viertel des 1. Jahrhunderts setzt sie sich der Beschaffenheit nach zur Hauptsache aus italischen Produkten und Verwandtem zusammen (C.8). Die in dieser Zeit erst spärliche südgallische Sigillata wird im Laufe des 1. Jahrhunderts zur dominierenden Ware. Auch im 2. Jahrhundert kommt sie in beträchtlicher Masse noch vor. Erste mittelgallische Sigillaten erscheinen am Ende des 3. Viertels des 1. Jahrhunderts (C.9,7). Im 2. und im früheren 3. Jahrhundert werden sie zum Fabrikat, das, wenn auch nur knapp, am häufigsten vorkommt. Ostgallische Sigillata kommt im Laufe des 2. Jahrhunderts auf. Sie wird jedoch nie zur stärksten Gruppe (vgl. C.12). Ab dem frühen 4. Jahrhundert ist mit Import aus den Argonnen zu rechnen (C.13,1); *sigillées paléochretiennes* oder deren Derivate fehlen bisher.

### *TS-Imitation*

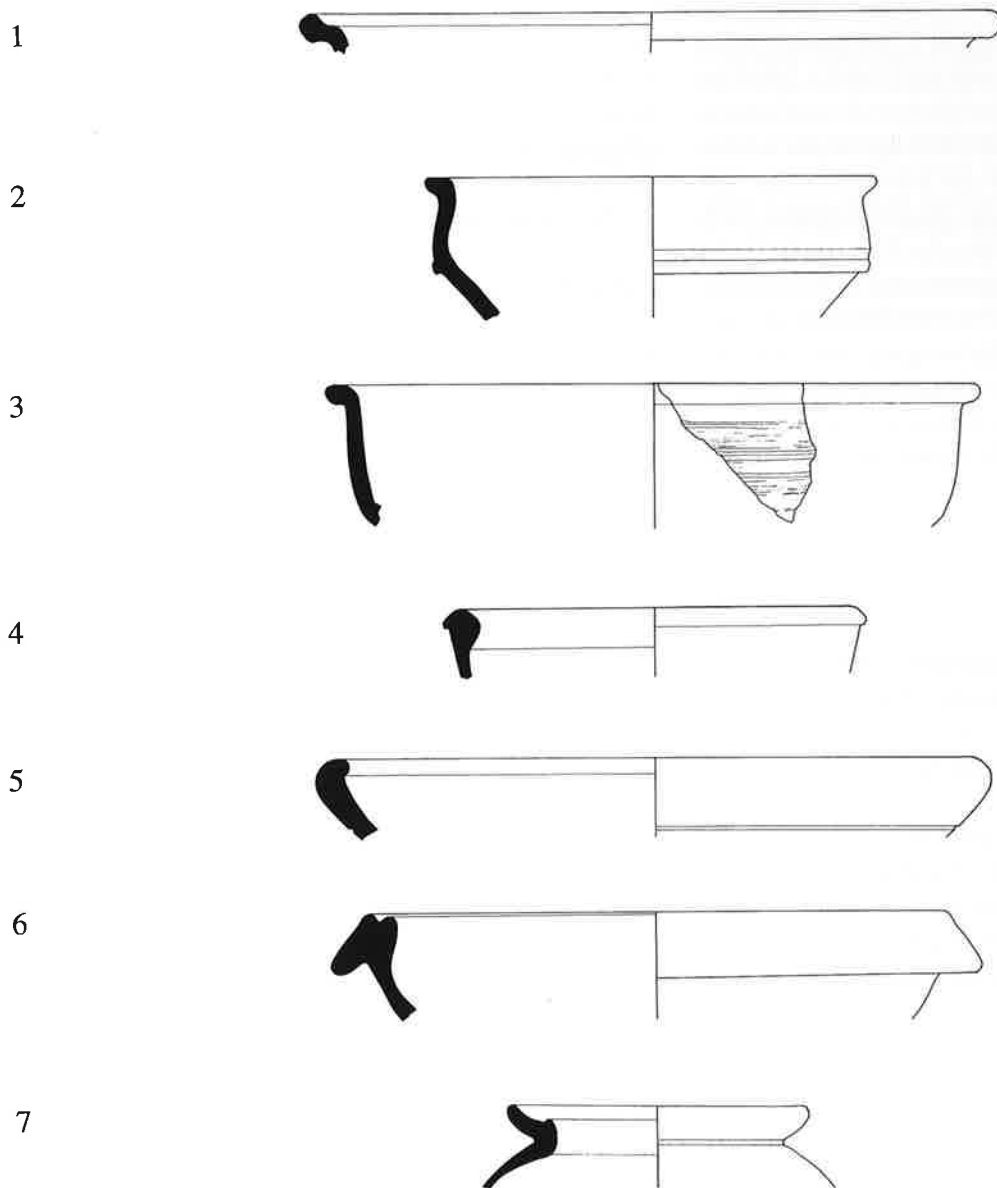
Die Imitation nimmt seit dem früheren 1. Jahrhundert, als sie noch deutlich häufiger ist als die importierte Sigillata, stetig ab bis sie gegen Ende 2./Anfang 3. Jahrhundert vollständig verschwindet. Im früheren 1. Jahrhundert sind die TS-Imitationen nur in der sogenannten roten Technik (I) angefertigt. Später erscheinen auch Stücke in der sogenannten schwarzen Technik (II). In Solothurn kommen sie ab dem 3. Viertel des 1. Jahrhunderts vor (C.9,8,11). Es treten vor allem Teller auf; Schälchen und Schüsseln (Drack 19) hingegen sind selten. Die Teller nehmen im Laufe des späten 1. und des 2. Jahrhunderts stetig ab, während die Schüsseln bis im späten 2./frühen 3. Jahrhundert noch regelmässig vorkommen.

### *Diverse engobierte Keramik einheimischer Tradition (Drack 20–22 etc.)*

An Schüsseln kommen vor allem helltonige Drack 21 mit rotem Überzug vor, ebenso helltonige kugelige und halbkugelige Formen, während Drack 20 selten ist und oft auch statt dem andernorts viel häufigeren schwarzen einen hellen Überzug aufweist. Auch diese Schüsseln sind bis ins späte 2./frühe 3. Jahrhundert vertreten, haben ihren Schwerpunkt aber vor allem im 1. und früheren 2. Jahrhundert. Die Form Drack 21 weist im früheren und mittleren 1. Jahrhundert eine gerade obere Wandpartie und eine charakteristische Randprofilierung auf: ein breiter, flacher Randwulst, gefolgt von einer ebenso breiten

Kehle und zwei schmalen, durch eine Rille getrennten Wülsten (C.8,6; C.9,12–13). Im letzten Viertel des 1. Jahrhunderts erscheinen Schüsseln mit nach aussen geknicktem, gerilltem Rand (C.10,9–11; C.11,7–8; C.12,17), welche die frühere Form schnell verdrängen. Typisch für das späte 3. Jahrhundert scheint eine halbkugelige Schüssel mit leicht geknickter Wandung und geflammtem Überzug zu sein (Abb. 31,1).

### *Dünnwandkeramik*

Die Dünnwandkeramik ist so selten, dass sich ihre Entwicklung nicht anhand des Solothurner Materials beschreiben lässt.

### *Bemalte Keramik in Spätlatène-Tradition*

Die bemalte Keramik in Spätlatène-Tradition ist sehr gut und in reich verzierter Ausprägung vertreten. Sie nimmt aber ab dem Ende des 1. Jahrhunderts kontinuierlich ab. Im 1. Jahrhundert weisen die Gefässe breite, weisse, rote und sepiadunkle horizontale Streifen auf, die oft zusätzlich sepiadunkle Linienmuster tragen (C.8,7; C.9,20). Im 2. Jahrhundert fehlen diese Linienmuster, und die Gefässe sind nur noch mit einfachen roten und weissen Streifen bemalt. An Formen treten im früheren 1. Jahrhundert Schüsseln (C.8,7), Flaschen (C.9,20), Tonnen (Abb. 31,4), Becher (C.9,19; Abb. 31,3) und langgezogene Töpfe auf. Die Schüsseln verschwinden ab der Mitte des 1. Jahrhunderts. Die Hochformen jedoch leben bis ins 2. Jahrhundert fort.

### *Glanztonkeramik*

Gegen Ende des 3. Viertels des 1. Jahrhunderts erscheinen erste Vertreter der Glanztonkeramik (C.9,18), die im Laufe des 2. Jahrhunderts massiv zunimmt und im früheren 3. Jahrhundert zur weitaus häufigsten Gattung wird. Der Überzug ist noch matt und unterscheidet sich deutlich vom hochglänzenden Überzug der *klassischen* Glanztonware. Teilweise ist der matte Überzug zusätzlich mit Goldglimmer versehen, wohl um den Glanz zu steigern. Gegen Ende des 1. Jahrhunderts erscheint die *klassische* Glanztonkeramik. Der matte Überzug verschwindet im Lauf des 2. Jahrhunderts, der Zusatz mit Goldglimmer hingegen ist im mittleren 2. Jahrhundert noch ebenso häufig vorhanden wie der glänzende Überzug. Er wird, wenn auch seltener, bis ins frühere 3. Jahrhundert beibehalten. Die Farbe spielt von hellbraun über orange, rot bis braun; selten vertreten sind dunkelbraun und schwarz. Am ehesten kommen die dunkleren Farben bei Bechern vor.

191 Die Beschreibung der Keramikentwicklung fusst auf den Forschungen der Schreibenden.

C



Abb. 31. Region C, Solothurn: Feinkeramik. 1 Schüssel mit geflammtem Überzug, späteres 3. Jh.; 2 Glanztonschüssel mit Becherprofil, 3. Jh.; 3 bemalter Becher, späteres 1. Jh.; 4 bemalte Tonne, früheres 1. Jh.; 5 grautoniger Napf mit geglätteter Oberfläche und eingezogener Wandung, späteres 1. Jh. M. 1:3.

Schon zu Beginn ist das Formenspektrum vollständig. Es setzt sich vorwiegend aus Bechern – diese weisen nie einen Goldglimmerzusatz auf – vielen Schüsseln und Tellern sowie wenigen Krügen zusammen. Gewisse Formen wie Teller (z.B. C.11,10–12), Schüsseln mit Horizontalrand (z.B. C.12,27–30) und Krüge (z.B. C.11,15–16) entsprechen den Formen der tongrundigen Keramik. Die frühesten Becher sind eiförmig und haben eine nach aussen gebogene, oft verdickte Lippe (C.11,14) oder einen Karniesrand (s. C.12,33). Im 2. Jahrhundert weisen sie vermehrt eine abgesetzte Schulter mit kurzem Hals auf. Der Rand ist als sogenannter rätischer Rand einfach nach aussen gebogen (C.13,11). Die manchmal dreieckig verdickte Lippe (C.12,32; C.13,9–10) stellt offenbar eine Solothurner Spezialität dar. Im späten 2. Jahrhundert erscheint der häufig grautonige, mit einem schwarzen Überzug versehene Hochhalsbecher ähnlich Niederbieber 33 (C.12,35–36). Neben den erwähnten ungemein häufigen Schüsseln mit Horizontalrand kommen im

Laufe des 2. Jahrhunderts auch Imitationen von Sigillata-Formen (C.12,21–26) und Schüsseln mit Becherprofil (Abb. 31,2) vor. Im 4. Jahrhundert verdicken sich die Ränder der Nachahmungen von Drag. 30 und Drag. 37, wobei letztere, als Lamboglia 1/3, eine der Leitformen dieser Zeit darstellt (C.14,3–4). Der Anteil der Verzierung scheint im Laufe des 2. Jahrhunderts zuzunehmen. Barbotine-, Kerbmuster und Riefelung kommen schon seit Beginn vor, das Kreisaugenmuster erscheint erst um die Mitte des 2. Jahrhunderts.

#### *Helltonige Gebrauchskeramik*

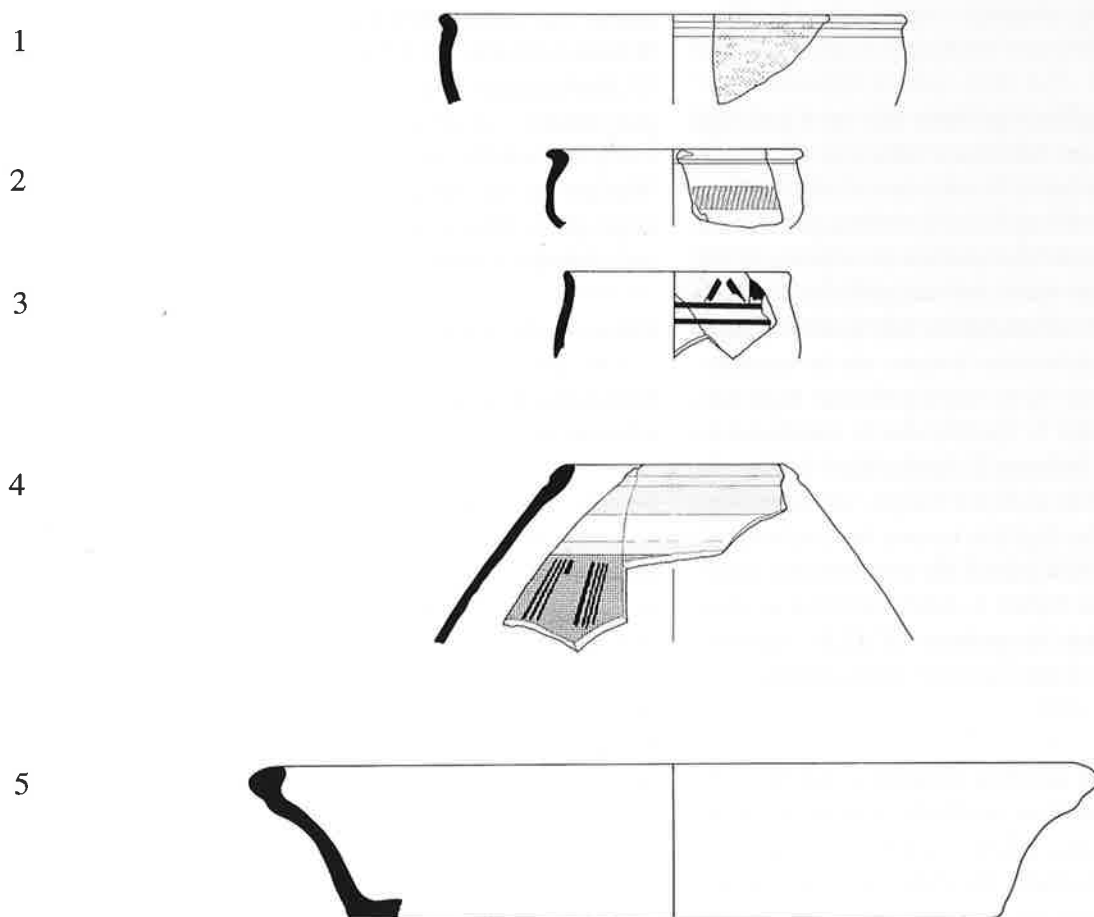
Die helltonige Keramik ist im späten 1./früheren 2. Jahrhundert die dominierende Ware. Im 1. Jahrhundert kommen vor allem Krüge vor. Die Ausbildung der Krügeränder scheint im Laufe der Zeit einfacher zu werden, was andernorts gemachte Beobachtungen bestätigt. Zu Beginn des 2. Jahrhunderts erscheinen Schüsseln mit Horizontalrand (s. C.12,43) und einfache Teller (s.

C.12,41–42), Formen, die von der Glanztonkeramik her bekannt sind. Sie werden mit der Zeit häufiger und weisen teilweise einen Goldglimmerüberzug auf. Auch Deckel gibt es erst ab dem Ende des 1. Jahrhunderts. Im 4. Jahrhundert kommen Näpfe und Schüsseln vor (Abb. 30,1.2), die sich durch einen charakteristischen bräunlichen, fein gemagerten, hart gebrannten Ton auszeichnen.

#### *Grautonige Gebrauchskeramik*

Die feinere graue Keramik ist im 1. Jahrhundert fast doppelt so stark vertreten wie im 2. und 3. Jahrhundert. Hochformen wie Tonnen (C.9,29.31; C.12,54) und Töpfe (C.8,11–13; C.9,30; C.12,52–53) treten vom 2. Viertel des 1. Jahrhunderts bis zum späteren 3. Jahrhundert recht häufig auf. Die Randform der einzelnen Typen ändert sich erstaunlich wenig. Gurtbecher (C.9,26) hingegen sind eine Angelegenheit des früheren und mittleren 1. Jahrhunderts; Schulterbecher (C.9,27; C.14,10) kommen bis ins 2. Jahrhundert vor. Die Gefässe sind zu Beginn öfter verziert als gegen Ende des 1. und während des 2. Jahrhunderts. Im späten 2./früheren 3. Jahrhundert nimmt die Verzierung wieder zu. Am Anfang dominieren Rädchenmuster, die im späteren 2. Jahrhundert seltener werden. Ab dem 3. Viertel des 1. Jahrhunderts erhöht sich die Zahl der Verzierungsarten: Rädchenmuster, Netzwerkdekor, plastische Fingernageleindrücke, Kerbmuster, Kammstrichmuster, Nuppen sowie Riefelung. Gegen Ende des 2. Jahrhunderts treten das bei der Glanztonkeramik beliebte Kreisaugenmuster sowie Glaschliff und Barbotinedekor in Erscheinung. Näpfe (C.8,10) kommen im ganzen 1. Jahrhundert vor. Im späteren 1. Jahrhundert tritt ein Typ mit stark eingezogener Wandung auf (Abb. 31,5), der charakteristisch für die Region Solothurn zu sein scheint. Schalen (C.9,25; C.12,50) erscheinen ab dem 3. Viertel des 1. Jahrhunderts.

#### *Pompejanisch-rote Platten*

Import von pompejanisch-roten Platten aus Mittelitalien wurde bisher erst im Areal der «Kreditanstalt» nachgewiesen<sup>192</sup>. Im 2. Viertel des 1. Jahrhunderts treten aber Teller mit rotem Überzug an der Innenseite (C.8,14) auf, die pompejanisch-rote Platten imitieren. Sie erscheinen vereinzelt noch am Ende des 1. Jahrhunderts.

#### *Handgeformte und scheibengedrehte Grobkeramik*

Die Grobkeramik scheint im 2. und 3. gegenüber dem 1. Jahrhundert abzunehmen, doch muss gerade bei dieser Gattung mit anderen als nur chronologischen Gründen für Schwankungen gerechnet werden. Im 2. Viertel des

1. Jahrhunderts kommt vor allem scheibengedrehte, fein gemagerte Ware vor (C.8,15). Im 3. Viertel sind viele Gefässe hingegen von Hand gemacht und teilweise grob gemagert. Auch im 2. und früheren 3. Jahrhundert treten mehrere handgeformte Stücke auf. An Verzierungen kommen im 3. Viertel des 1. Jahrhunderts und im späten 2./früheren 3. Jahrhundert Kammstrichmuster vor. In dieser Zeit ist auch der horizontale Kammstrich beliebt.

Kochtöpfe sind, wie nicht anders zu erwarten, gut vertreten. Im 1. Jahrhundert ist die Randbildung sehr vielfältig. Im 3. Viertel des 1. Jahrhunderts kommen handgeformte, mit Kammstrich verzierte Stücke mit flauem Trichterrand (C.9,37–38) mehrfach vor. In dieser Zeit erscheint auch der für die Region Solothurn typische Kugelkochtopf (C.9,39; C.10,17; C.12,62–63; C.13,16–17), der bis ins 3. Jahrhundert vorkommt. Die Kugelkochtöpfe sind fast ausnahmslos von Hand gefertigt und mit Kerben, Fingernageleindrücken, Kammstrichmustern, eingestempelten Kreisen und schraffierten Schachbrettmustern verziert. Im späten 2. Jahrhundert treten auch scheibengedrehte Stücke (Abb. 32,2) auf. Zu diesem Zeitpunkt erscheinen noch weitere scheibengedrehte, recht häufige Typen mit kurzem, umgelegtem Trichterrand (C.12,56). Sie erinnern an den im «Roten Turm» (Abb. 32,1), insbesondere aber in der «Kreditanstalt» häufigen, schon für das 1. Jahrhundert nachgewiesenen Typ<sup>193</sup>. Handgeformte Deckel (C.9,40; C.12,64) sind nicht selten. Ab dem 3. Viertel des 1. Jahrhunderts erscheinen scheibengedrehte Näpfe, die bis ins 3. Jahrhundert vorkommen. Anfangs ist die Randbildung einfach (C.9,32–33), im späten 1. Jahrhundert treten teilweise prägnante, nach innen gebogene Ränder auf (C.10,15), und im späten 2./früheren 3. Jahrhundert sind wiederum einfache Schrägränder beliebt (C.12,55).

#### *Reibschüsseln*

Importierte Reibschüsseln fanden sich bisher keine in Solothurn. Auch die Form mit Steilrand muss sehr selten gewesen sein. Der Typ mit Kragenrand durchläuft die andernorts besser erfasste Entwicklung: Im 2. Jahrhundert löst der Typ mit Wulst am Rand innen (Abb. 32,4) die ältere einfache Form (Abb. 32,3) ab. Im späten 3. Jahrhundert – die Stücke fallen durch ihren charakteristischen hellbraunen Ton auf – ist der Innenwulst kantig (C.12,67). Im späten 2. Jahrhundert kommen Reibschüsseln auf, die vollständig mit Glanzton überzogen sind (C.12,66). Im Gegensatz zu den gleichzeitigen tongrundigen Reibschüsseln weisen sie an der Innenseite fast durchwegs eine Kehle auf. Andere mit Glanzton überzogene Typen dieser Zeit imitieren Sigillata-Formen

192 Roth-Rubi 1975, 86.

193 Zum Typ des 1. Jahrhunderts: Roth-Rubi 1975, 275.



Abb. 32. Region C, Solothurn: Küchenkeramik. 1 Kochtopf mit kurzem, umgelegtem Trichterrand, scheibengedreht, früheres 1. Jh.; 2 Kochtopf, scheibengedreht, 3. Jh.; 3 Reibschüssel mit einfachem Kragenrand, früheres 1. Jh.; 4 Reibschüssel mit Kragenrand und Innenwulst, 2. Jh.; 5 Reibschüssel mit horizontalem Kragenrand, tongrundig, 4. Jh.; 6 glasierte Reibschüssel. M. 1:3.

(C.12,65; C.13,18). Im 4. Jahrhundert treten einerseits kleine Exemplare mit Horizontalrand auf (Abb. 32,5), andererseits grün- bzw. gelbglasierte Stücke (Abb. 32,6), bei denen eine lokale Produktion nicht auszuschliessen ist<sup>194</sup>.

#### *Dolien*

Für das frühere 1. Jahrhundert ist die Produktion von Dolien mit sichelförmigem Rand (C.9,41) belegt<sup>195</sup>. Später weisen sie fast durchwegs einen Horizontalrand auf (C.9,42).

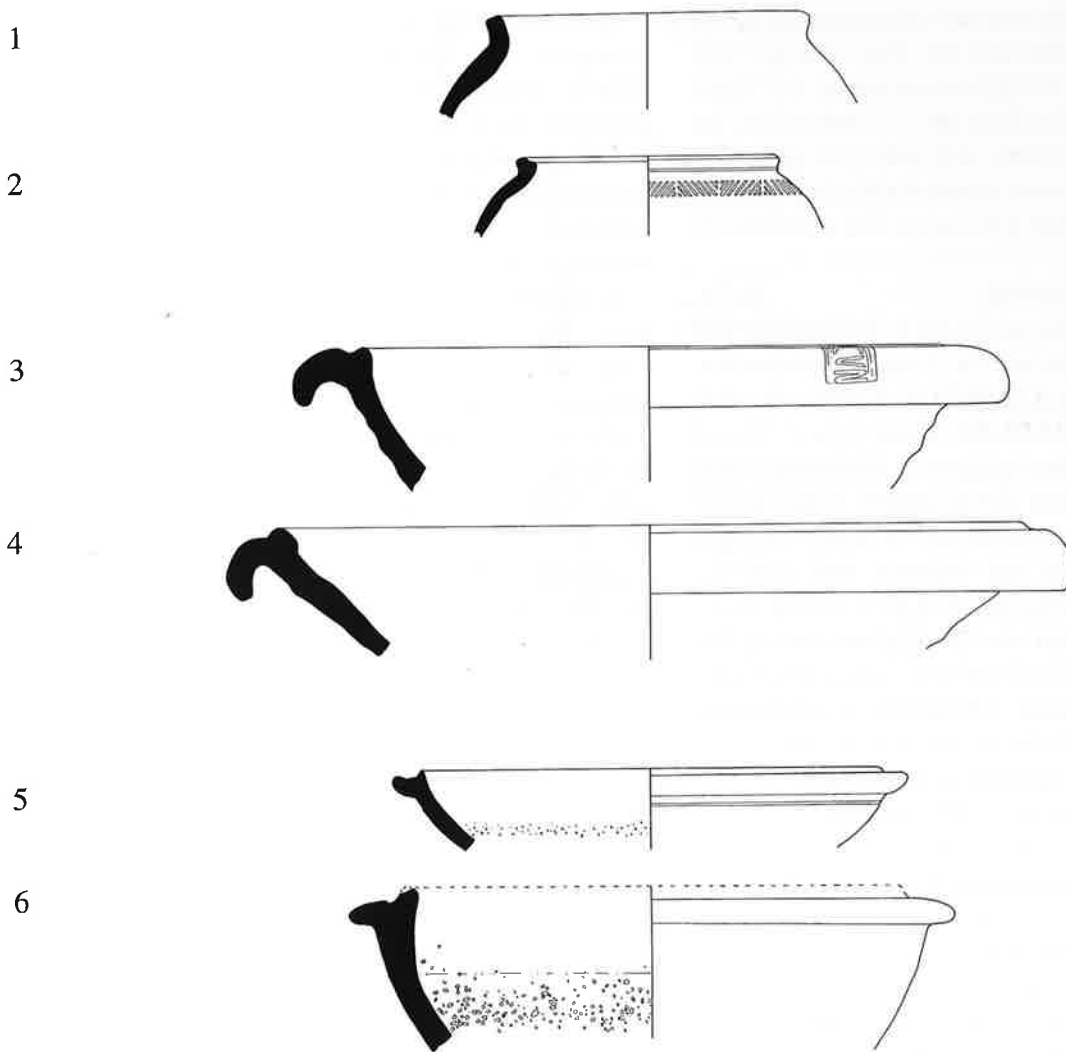
#### *Amphoren*

Amphoren sind selten mit Ausnahme der «Kreditanstalt», wo sie vermutlich aus einer Kellerauffüllung stammen<sup>196</sup>. Vorläufig lässt sich weder über Entwicklung noch Herkunft bzw. Inhalt Schlüssiges aussagen.

194 Spycher/Schucany 1997, 161.  
195 Furrer 1996.

196 Zur Fundsituation vgl. Spycher/Schucany 1997, 253; vgl. auch Martin-Kilcher 1994, Anm. 939.



## C.8 SOLOTHURN 1 (vicus) 20–50 AD

Taf. 51

Fundort	Solothurn SO
Grabung	Vigierhäuser 1981 (Sondierung)
Befund	Abfallschichten (Phase I) **
Fundkomplexe	368 und 391
Fundmaterial	15 RS **
Datierung	Stratigraphie, Funde
Literatur	Backman/Spycher; Schucany 1990, Abb. 2
Aufbewahrung	Kantonsarchäologie Solothurn

### Katalog

#### TS Arretina

1 Consp. 18.2 (Haltem 2); 2 Consp. 22.1–3 (Haltem 8)

#### TS-Imitation

3–4 Drack 1; helltonig, roter Überzug; 5 Drack 9, helltonig, roter Überzug

#### Diverse engobierte Keramik einheimischer Tradition (Drack 20–22 etc.)

6 Drack 21; helltonig, roter Überzug

#### Bemalte Keramik in Spätlatène-Tradition

7 Schüssel

#### Helltonige Gebrauchskeramik

8 Schüssel; 9 Krug

#### Grautonige Gebrauchskeramik

10 Napf; 11–13 Topf

#### Pompejanisch-rote Platte

14 Imitation

#### Grobkeramik, scheibengedreht

15 Kochtopf, grautonig

### Kommentar

Der Komplex C.8 stammt aus den ersten Schichten, die sich auf dem anstehenden Boden abgelagert hatten. Die Sigillata setzt sich ausschliesslich aus Arretina zusammen. Aus einem anderen Fundkomplex dieser Schichten stammt als einzige südgallische Scherbe ein Schälchenboden mit dem Stempel SALVE (Salvetus), einem Töpfer des früheren und mittleren 1. Jahrhunderts (s. Mary 1967, 44f.). Die TS-Imitation ist im Gesamtensemble doppelt so häufig, wie es für das 2. Viertel des 1. Jahrhunderts typisch ist. Sie imitiert ausschliesslich Arretinaformen, wobei jene des Services I (3–4) nicht selten sind. Die Schüssel Drack 21 (6) weist das frühe Randprofil auf. Der Krug mit unterschrittenem Kragenrand (9) passt gut in diese Zeit, ebenso die Imitation einer pompejanisch-roten Platte mit Horizontalrand (14).

## C.9 SOLOTHURN 2 (vicus) 56–80 AD

Taf. 51–53

Fundort	Solothurn SO
Grabung	Vigierhäuser 1983 (Goldgasse)
Befund	Abfallschicht (Phase II) ***
Fundkomplexe	812, 814, 819, 852, 860, 863, 932
Fundmaterial	47 RS ***
Datierung	Baudatum (Dendrochronologie), Stratigraphie, Funde
Literatur	Backman/Spycher; Schucany 1990, Abb. 3–4
Aufbewahrung	Kantonsarchäologie Solothurn

### Katalog

#### TS südgallisch

1 Drag. 15; 2 Drag. 18, Stempel Notus; 3 Drag. 24; 4 5 RS Drag. 27; 5 Hofheim 10; 6 Drag. 29

#### TS mittelgallisch

7 Drag. 37

#### TS-Imitation

8 Drack 3, grautonig, schwarzer Überzug; 9 Drack 4A, helltonig, roter Überzug; 10 Drack 4B, helltonig, roter Überzug; 11 Drack 4B, grautonig, schwarzer Überzug

#### Diverse engobierte Keramik einheimischer Tradition (Drack 20–22 etc.)

12–16 Drack 21, helltonig, roter Überzug; 17 kugelige Schüssel, helltonig, roter Überzug

#### Glanztonkeramik

18 Schüssel, helltonig, hellroter, matter Überzug

#### Bemalte Keramik in Spätlatène-Tradition

19 Becher; 20 Flasche

#### Helltonige Gebrauchskeramik

21 Tonne; 22–24 Krug

#### Grautonige Gebrauchskeramik

25 Schüssel; 26 Gurtbecher; 27 Schultertopf; 28 Topf; 29–31 Tonne

#### Grobkeramik, scheibengedreht

32–33 Napf, grautonig; 34–35 Kochtopf, grautonig;

36 Deckel, grautonig

#### Keramik, handgeformt

37–39 Kochtopf, grautonig; 40 Deckel, grautonig

#### Dolien

41 mit Sichelrand; 42 mit Horizontalrand

### Kommentar

Die Abfallschicht C.9 lagerte sich über einer Uferverbauung ab, deren Hölzer im Herbst 56/Winter 57 AD geschlagen worden waren. Sie war nach oben durch eine bei einem Brand umgestürzte Lehmfachwerkwand abgeschlossen. Darüber kam das Schichtpaket mit C.10 zu liegen. Die Sigillata stammt hauptsächlich aus Südgalien; einzig die Schüssel Drag. 37 (7) könnte der Tonbeschaffenheit nach in Mittelgalien produziert worden sein. Es treten die in claudisch-neronischer Zeit beliebten Typen auf (1–4), teils allerdings in der späten Ausformung (6). Mit Hofheim 10 (5) erscheint eine Form, die zu den Typen des 2. Jahrhunderts überleitet. Die TS-Imitation ist gegenüber der Sigillata in den Hintergrund getreten. Sie imitiert mit einer Ausnahme (9) südgallische Typen (8.10–11); neben roten erscheinen nun auch graue Beispiele. Keine der Schüsseln Drack 21 (12–16) weist die jüngere nach aussen geknickte Randform auf. Erste noch seltene Glanztongefässe (18) erscheinen. Die in Spätlatène-Tradition bemalte Flasche (20) ist über den Farbbändern reich mit dunklen Linienmustern verziert, wie es für das frühere und mittlere 1. Jahrhundert typisch ist (s. C.8,7). In dieser Zeit erscheinen Krüge mit getrepptem Kragenrand (22–23). Die grautonige Gebrauchskeramik ist dank der grösseren Anzahl reichhaltiger als im vorangegangenen, wesentlich kleineren Komplex. Mit dem handgeformten Kugelkochtopf (39) tritt erstmals ein Typ auf, der in der Region Solothurn im 2. und früheren 3. Jahrhundert ungemäss häufig ist (s. C.10,17; C.12,62–63; C.13,16–17). Das Dolium mit dem dicken Sichelrand (41) dürfte eine Weiterentwicklung des augusteisch-tiberischen Typs sein.

## C.10 SOLOTHURN 3 (vicus) 80–100 AD

Taf. 53–54

Fundort	Solothurn SO
Grabung	Vigierhäuser 1983 (Goldgasse)
Befund	Abfallschichten (Phase III) **
Fundkomplexe	802 und 803
Fundmaterial	21 RS **
Datierung	Stratigraphie, Funde
Literatur	Backman/Spycher
Aufbewahrung	Kantonsarchäologie Solothurn

## Katalog

### TS südgallisch

1 Drag. 42; 2 Drag. 18; 3 2 RS Drag. 27; 4 2 RS Drag. 35;  
5 Hofheim 10/Drag. 33

### TS-Imitation

6 Drack 3, grautonig, schwarzer Überzug; 7 Drack 4A, helltonig,  
roter Überzug; 8 Drack 4B, helltonig, roter Überzug

### Diverse engobierte Keramik einheimischer Tradition (Drack 20–22 etc.)

9–11 Drack 21, helltonig, roter Überzug

### Helltonige Gebrauchskeramik

12 Napf, bräunlicher Streifen auf dem Rand; 13 Flasche; 14 Krug

### Grobkeramik, schiebengedreht

15 Napf, grautonig; 16 Kochtopf, grautonig

### Keramik, handgeformt

17 Kochtopf, grautonig

### Reibschüssel

18 tongrundig

### Amphore

19 Dressel 28

## Kommentar

Die Abfallsschichten C.10 lagerten sich über dem Brandschutt ab, welcher C.9 überdeckte. Sie waren überlagert von einer Kies-schicht, die stratigraphisch wie den Funden nach C.11 entspricht (Schucany 1990, Abb. 1). Das Spektrum ist typisch für die fort-geschrittene flavische Zeit. Die Sigillata stammt aus Südgallien; in anderen Fundkomplexen des gleichen Schichtpaketes sind aber schon wenige mittelgallische Exemplare vorhanden. Neben den seit dem mittleren 1. Jahrhundert bekannten Formen (2–3) treten neu zwei Typen auf (1,4), die auch anderswo erst in flavi-scher Zeit vorkommen (s. Planck 1975, Tab. 11). Die noch nicht ganz verschwundene TS-Imitation ahmt vor allem südgallische Typen nach, einmal mit schwarzem Überzug (6). Die Schüsseln Drack 21 (9–11) weisen alle die jüngere Randform auf. Die Seltenheit der Glanztonkeramik im Gesamtensemble – es kom-men nur Wandscherben vor – weist auf ein Ende der Fundabla-gerung um die Jahrhundertwende hin.

## C.11 SOLOTHURN 4 (vicus)

120–190 AD

Taf. 54

Fundort	Solothurn SO
Grabung	Vigierhäuser 1981 (Sondierung)
Befund	Ablagerung (Phase 2) **
Fundkomplexe	275, 301, 305–319, 324–329, 331–344, 397, *39, *41
Fundmaterial	20 RS **
Datierung	Stratigraphie, Funde
Literatur	Backman/Spycher
Aufbewahrung	Kantonsarchäologie Solothurn

## Katalog

### TS südgallisch

1 Drag. 36

### TS mittelgallisch

2 3 RS Drag. 36; 3 Drag. 46

### TS-Imitation

4 Drack 4A, helltonig, roter Überzug; 5 Drack 14, helltonig,  
roter Überzug; 6 Drack 19, grautonig, schwarzer Überzug(?)

### Diverse engobierte Keramik einheimischer Tradition (Drack 20–22 etc.)

7–9 Drack 21, helltonig, roter Überzug

### Glanztonkeramik

10–11 Teller, helltonig, oranger Überzug; 12 Teller, helltonig,  
oranger Überzug mit Goldglimmer; 13–14 Becher, helltonig,  
brauner Überzug; 15–16 Krug, helltonig, oranger Überzug

### Helltonige Gebrauchskeramik

17 Topf; 18 Krug

## Kommentar

Der Komplex C.11 lag unter C.12 und über C.8, von dem er sich aber zeitlich deutlich absetzt; die Aare hat wohl Teile dieser ufernahen Schichten erodiert. Stratigraphisch wie dem Fund-spektrum nach entspricht der Komplex einer über C.10 abgelagerten Kiesschicht (s. Schucany 1990, Abb. 1).

Die Sigillata stammt der Tonbeschaffenheit nach mehrheitlich aus Mittelgallien. Es treten vor allem Typen des 2. Jahrhun-derts auf. Die noch immer erstaunlich gut vertretene TS-Imitation äussert sich in Typen, die zum Teil flavischen Vorbildern folgen (5) bzw. im 2. Jahrhundert noch vorkommen (6). Die Schüsseln Drack 21 weisen mehrheitlich das späte, nach aussen geknickte Randprofil auf (7–8). Die Glanztonkeramik ist mit insgesamt 17% schon gut vertreten. Neben Tellern (10–12) und Bechern (13–14) kommen Krüge vor, die mit dem einfachen Wulstrand (15) bzw. Bandrand (16) dem typischen helltonigen Krug des 2. Jahrhunderts entsprechen (s. 18). Auch die einfachen Teller können ohne Überzug vorkommen.

## C.12 SOLOTHURN 5 (vicus)

190–300 AD

Taf. 55–57

Fundort	Solothurn SO
Grabung	Vigierhäuser 1981 (Sondierung)
Befund	Anschüttung (Phase 3); viele Pass-scherben **
Fundkomplexe	188, 190, 207, 209, 225–234, 236, 238–274, 276, 279–288, 290–295, 298, *11–*13, *15, *17–*33
Fundmaterial	152 RS ***
Datierung	Stratigraphie, Funde
Literatur	Backman/Spycher; Schucany 1990, Abb. 7–8
Aufbewahrung	Kantonsarchäologie Solothurn

## Katalog

### TS südgallisch

1 Drag. 15; 2 Drag. 18; 3 Drag. 23; 4 3 RS Drag. 35;  
5 4 RS Drag. 37

### TS mittelgallisch

6 4 RS Drag. 31; 7 Drag. 32; 8 Drag. 42; 9 Drag. 46;  
10 3 RS Drag. 33; 11 Drag. 38

### TS ostgallisch/obergermanisch

12 2 RS Drag. 32; 13 Drag. 33; 14 Drag. 41; 15 2 RS Drag. 37

### Diverse engobierte Keramik einheimischer Tradition (Drack 20–22 etc.)

16–17 Drack 21, helltonig, roter Überzug; wie 17: 2 RS

### Glanztonkeramik

18–20 Platte, helltonig, oranger Überzug; wie 19: 7 RS;  
21 2 RS Nachahmung von Drag. 30, helltonig, oranger Überzug;  
22 Nachahmung von Drag. 30, grautonig, schwarzer Überzug;  
23 Nachahmung von Drag. 37, grautonig, schwarzer Überzug;  
24 4 RS Nachahmung von Drag. 37, helltonig, Überzug hellbraun;  
25 Nachahmung von Drag. 38, helltonig, oranger Überzug;  
26 Nachahmung von Curle 15, helltonig, Überzug hellbraun;  
27–30 Schüssel, helltonig, oranger Überzug; wie 27: 2 RS; wie 30:  
2 RS; 31 Becher, helltonig, brauner Überzug; 32–35 Becher,  
helltonig, oranger Überzug; wie 32: 10 RS; wie 33: 20 RS; wie 34:  
10 RS; 36 2 RS Niederbieber 32/33, grautonig, schwarzer Überzug;  
37 Becher, grautonig, schwarzer Überzug; 38–39 Krug, helltonig,  
oranger Überzug; 40 Kanne, helltonig, oranger Überzug

### Helltonige Gebrauchskeramik

41–42 Teller mit Goldglimmerüberzug; 43 Schüssel mit Gold-glimmerüberzug; 44–45 Teller; 46 Tonne; 47 Topf; 48–49 Krug

### Grautonige Gebrauchskeramik

50 Schüssel; 51 Niederbieber 33; 52–53 Topf; 54 Tonne

### Grobkeramik, schiebengedreht

55 3 RS Napf, grautonig; 56–61 Kochtopf, grautonig

### Keramik, handgeformt

62–63 Kochtopf, grautonig; 64 Deckel, grautonig

### Reibschüsseln

65–66 mit Glanztonüberzug; wie 66: 4 RS; 67 tongrundig, hellbraun

## Kommentar

Die Schicht wurde über C.11 angeschüttet. Sie entspricht im Keramikspektrum C.13 (vgl. C.12,18–20 mit C.13,2–4; C.12,22–24 mit C.13,5–6; C.12,27.30 mit C.13,7; C.12,34 mit C.13,10; C.12,62–63 mit C.13,16–17). Die Sigillata stammt der Tonbeschaffenheit nach etwa zur Hälfte aus Mittelgallien und zu gut einem Viertel aus Ostgallien/Obergermanien, eine Produktion, die in diesem Ensemble erstmals vorkommt. Mehrheitlich treten Typen auf, die für den Niederbieber-Horizont charakteristisch sind (6–7.10–15). TS-Imitation fehlt weitgehend. Die Schüssel Drack 21 kommt vor allem in der späten Ausformung vor (17). Mit einem Anteil von über 40% stellt die Glanztonkeramik die vorherrschende Sorte dar. Teils ahmt sie späte Sigillata-Typen nach (25–26), teils zwar Typen des späten 1. Jahrhunderts (21–24); es sind dies aber Formen, die zum geläufigen Spektrum des 2. und früheren 3. Jahrhunderts gehören. Neben den schon vom Komplex C.11 bekannten einfachen Tellern und Platten (18–20) sowie eiförmigen Bechern (31.33) kommen neue Bechertypen vor mit kurzem (32) oder langem Hals (35–36), deren schwarze Ausformung mit oder ohne Überzug (51) den Formen Niederbieber 32 bzw. 33 entspricht. Die helltonige, zum Teil mit einem Goldglimmerüberzug versehene Keramik erinnert formal an die Glanztonkeramik: etwa die Teller (41–42.44) oder die Schüssel mit Horizontalrand (43). Die Reibschüsseln weisen mehrheitlich einen Überzug auf. Am häufigsten ist die Form mit Innenkehle (66), die in diesem Komplex erstmals auftritt; eine andere, seltene Form imitiert einen Sigillata-Typ (65). Mit dem kantigen Randwulst und dem charakteristischen Ton gehört das Stück 67 einer Form an, die für das spätere 3. Jahrhundert typisch ist.

## C.13 SOLOTHURN 6 (vicus)

200–330 AD

Taf. 57–58

Fundort	Solothurn SO
Grabung	Kino Elite 1985/1986
Befund	Ziegelplanie 85 (Phase 6) *
Fundkomplexe	21, 200, 224, 231, 247
Fundmaterial	17 RS, 1 WS TS gegossener, gefälschter Denar nach M. Aurel (1. Hälfte 3. Jh.); Gallien (RIC V 192 Nr. 5); Gallien/Nachfolger; Constantin I/Licinius (RIC VII 208 Nr. 451/457) **
Datierung	Stratigraphie, Münzen
Literatur	Spycher/Schucany 1997, 123–130 Nr. 333–446; Münzen Nr. 27.31.32.36
Aufbewahrung	Kantonsarchäologie Solothurn

### Katalog

#### TS Argonnen

1 WS Chenet 320

#### Glanztonkeramik

2–4 Teller, helltonig, rotbrauner Überzug; 5–6 Nachahmung von Drag. 37, helltonig, rotbrauner Überzug; 7–8 Schüssel, helltonig, rotbrauner Überzug; 9–12 Becher, helltonig, rotbrauner Überzug

#### Grautonige Gebrauchskeramik

13 Schüssel; 14 Tonne

#### Grobkeramik, scheibengedreht

15 Kochtopf, grautonig

#### Keramik, handgeformt

16–17 Kochtopf, grautonig

#### Reibschüssel

18 Nachahmung von Drag. 45, mit Glanztonüberzug

## Kommentar

Die Ziegelplanie gehört zu Massnahmen in Zusammenhang mit dem Bau der Castrumsmauer, der – den jüngsten Münzen aus der Bauschicht nach – um 325/330 erfolgt ist (Spycher/Schucany 1997, 133; 157). Die Münzen des Komplexes decken insgesamt das ganze 3. und frühe 4. Jahrhundert ab. Ins frühe 4. Jahrhundert gehört auch die aus den Argonnen importierte Wandscherbe (1). Mit 45% ist der Anteil an Glanztonkeramik im Gesamtspektrum noch etwas höher als im typologisch ansonsten sehr ähnlichen Komplex C.12. Die Reibschüssel mit Glanztonüberzug (18) ahmt einen Sigillata-Typ des Niederbieber-Horizontes nach.

## C.14 SOLOTHURN 7 (castrum)

350–400 AD

Taf. 58

Fundort	Solothurn SO
Grabung	Kino Elite 1985/1986
Befund	Aufschüttung 91 (Phase 7) *
Fundkomplexe	77 und 219
Fundmaterial	13 RS; nicht abgebildet: 1 TS Drag. 27, 1 Kochtopf 12. Jh. Gratian (RIC IX 121 Nr. 23c/122 Nr. 27c) *
Datierung	Stratigraphie, Münzen
Literatur	Spycher/Schucany 1997, 131–133 Nr. 447–573; Münze Nr. 48
Aufbewahrung	Kantonsarchäologie Solothurn

### Katalog

#### Glanztonkeramik

1 Teller, helltonig, oranger Überzug; 2 Lamboglia 2, helltonig, brauner Überzug; 3–4 Lamboglia 1/3, helltonig, rotbrauner Überzug; 5–7 Becher, helltonig, oranger Überzug; 8 Krug, helltonig, oranger Überzug

#### Helltonige Gebrauchskeramik

9 Schüssel mit Goldglimmerüberzug

#### Grautonige Gebrauchskeramik

10–11 Topf; 12 Tonne

#### Reibschüssel

13 hellbraun

## Kommentar

Die Aufschüttung lag über der Brandschicht eines zum Castrum gehörenden Holzhauses, das den Münzen nach um 350 abbrannte. Darüber folgten mittelalterliche Schichten, was den Kochtopf aus dem 12. Jahrhundert erklärt, der aus der Kontaktzone stammen könnte. Die Münze ist in die Jahre 367/378 zu setzen. In diese Zeit passen die Glanztonschüsseln (2–4), die sich mehrheitlich am argonnischen Sigillata-Typ Chenet 320 orientieren, während die Glanztonbecher (5–7), die helltonige Schüssel mit Horizontalrand und Goldglimmerüberzug (9) sowie die Schultertöpfe (10–11) aus älteren Schichten des späten 2./früheren 3. bzw. sogar des 1./2. Jahrhunderts verlagert sein dürften. Die Reibschüssel (13) entspricht mit dem kantigen Randwulst und dem hellbraunen Ton der Form des späten 3. Jahrhunderts (s. C.12,67).

## 7.5 Region D: Nordwestschweiz (D.1, D.16 Basel; D.2–D.15 Augst)

Stefanie Martin-Kilcher

(unter Mitarbeit von Sylvia Fünfschilling)

### Geographischer Raum und Quellenlage

Das Gebiet der heutigen Nordwestschweiz gehörte zur *Civitas* der Rauriker, deren Hauptort zunächst mit aller Wahrscheinlichkeit im Emporium und Oppidum Basel am Rheinknie lag (Raurica), wohin L. Munatius Plancus 44/43 BC eine *Colonia* deduzierte<sup>197</sup>. In augusteischer Zeit löste die im römischen Reich verkehrsgeographisch günstiger gelegene, 10 km weiter östlich am Rhein erneuerte *Colonia Augusta Raurica* (Augst BL/Kaiseraugst AG) das bisherige Zentrum ab. Nach einem steten Ausbau der Stadt mit einer Oberstadt und einer in der Rheinebene gelegenen Unterstadt (wozu auch mit Brücken verbundene rechtsrheinische Vorstädte gehörten), verödeten im Verlauf der 2. Hälfte des 3. Jahrhunderts durch Katastrophen und Kriege grössere Teile der *Colonia*. Einer im späteren 3. Jahrhundert auf Kastelen erbauten Befestigung folgte wohl im frühen 4. Jahrhundert das Kastell (*Castrum Rauracense*) am Rhein, mit Bischofssitz und Legionskommando, die zweitwichtigste Stadt der spätantiken Provinz *Maxima Sequanorum*. Erst im Verlaufe des 6. Jahrhunderts wurde Basel wiederum Zentralort und das *Castrum* allmählich zum einfachen Fischerdorf.

Gegen Osten und Süden bilden die Jurahöhen eine natürliche Abgrenzung zum helvetischen Gebiet, während diese nach Westen und Norden weniger klar definiert ist. Zweifellos gehörten im Norden Teile des Oberelsass und – bereits im frühen 1. Jahrhundert AD – das rechtsrheinische Vorland von Augst dazu. Im Westen dürfte der Bereich der Burgunderpforte eine geographische Abgrenzung zur *Civitas* der Sequaner mit *Vesontio* (Besançon) als Hauptstadt gebildet haben.

Dieser Raum (Region D), dessen Zentrum das Rheinknie bildete, war in römischer Zeit dicht besiedelt. Im Umland der Koloniestadt wurden seit augusteischer Zeit zahlreiche Gutshöfe gebaut und bildeten mehrere *vici* regionale Unterzentren. Diese Siedlungen befinden sich in der Nordwestschweiz, in Südbaden (D) und im Elsass (F). Die heutige Grenzlage ist stets mit zu berücksichtigen, auch wenn hier wegen des gegebenen Rahmens vor allem Schweizer Fundorte figurieren.

### Fundauswahl und Quellenkritik

Die römische Sachkultur aus diesem Gebiet ist bisher am besten in der Koloniestadt Augst selbst sowie in Basel erforscht, wobei gerade an diesen beiden Zentralorten die archäologischen Quellen und Befunde durch die grosse Bautätigkeit und die dadurch notwendigen Ausgrabungen weit über die Basis früherer Arbeiten<sup>198</sup> hinauswuchsen. Weiteres Material liefern etliche Villen und Gräber, wenn auch vollständig aufgearbeitete Komplexe rar sind.

Als stratigraphisch gesicherte Ensembles bieten für die ausgehende Latène- und früheste Kaiserzeit die Befunde in Basel den bisher besten Überblick, während die Koloniestadt *Augusta Rauricorum* und später das *Castrum Rauracense* ein reichhaltiges Angebot aus den nachfolgenden Jahrhunderten zur Verfügung stellen. Zwar sind ländliche Siedlungen (Villen) mit augusteischer Keramik in der Nordwestschweiz und im Jura recht gut bezeugt, Fundstellen mit einer unmittelbar vorangehenden spätkeltischen Siedlungsphase aber bislang sehr selten, was vielleicht auf eine Forschungslücke zurückgeht. Von der spätrömischen Epoche an besitzt man, von immerhin zahlreichen Einzelbefunden abgesehen, aus Basel und Kaiseraugst bisher am meisten Angaben.

Für die Übersicht über die Keramik in der Region D wurden aus mehreren hundert Fundensembles möglichst geschlossene und gut datierbare, mengenmässig aber überblickbare Komplexe ausgewählt, mit denen nicht nur die Entwicklung, sondern auch die Vergesellschaftung der gängigsten Formen illustriert werden kann. Dabei dominieren wegen der günstigen Quellenlage (zahlreiche stratigraphisch auswertbare Befunde, gut greifbares Fundmaterial) Ensembles aus Augst und Kaiseraugst. Die Fundkomplexe wurden zwischen 1980 und 1987 zusammengetragen; in der Zwischenzeit sind gerade aus Augst weitere stratigraphisch auswertbare Ensembles publiziert worden, die die Materialbasis erweitern und die hier gemachten Beobachtungen unterstützen<sup>199</sup>. Da einige dieser neuen Befunde einerseits recht umfangreich, andererseits aber gut greifbar sind, haben wir darauf verzichtet, nachträglich den einen oder anderen Komplex einzuarbeiten.

Mit Ausnahme von D.1 (aus Basel) fand allerdings bei allen hier gezeigten Augster Komplexen vor dem Inventarisieren eine Selektion statt, wobei insbesondere Wandkerben sowie Fragmente ohne besondere Kennzeichen eliminiert wurden (in der Regel mit Ausnahme der Rand-

197 Martin 1971; Laur-Belart/Berger 1988; Asskamp 1989; Hecht et al. 1991; Orgetorix-Tiberius 1997.

198 Ettlinger 1949; Fellmann 1955; Berger 1963.

199 Insbesondere Furger/Deschler-Erb 1992; weitere Angaben s.u.

scherben); immerhin behielt man seit etwa 1965 oft eine Scherbe als Gefäßzeuge. TS und in abnehmendem Masse die übrige Feinkeramik verblieben fast immer im Inventar; diese Gattungen sind also – im Verhältnis zur Gesamtkeramik – übervertreten.

Aus diesen Gründen werden hier in erster Linie die *qualitativen* Unterschiede gewichtet und *nicht* die quantitativen. Für unsere Übersicht fällt dieses Manko wenig ins Gewicht. Augster Schichten mit einer Auswertung nicht selektionierter Fundensembles bietet die Stratigraphie beim Theater, auch wenn sie den Nachteil hat, nicht aus typischen Wohn- und Gewerbequartieren zu stammen, sondern Auffüllungen bei einem öffentlichen Grossbau zu dokumentieren<sup>200</sup>.

Deshalb ist zu beachten: Es sind hier keine kompletten Typenreihen angestrebt, sondern typische Vergesellschaftungen.

Allgemein ist festzuhalten, dass bis ins spätere 1. Jahrhundert viel, im 2. (und im früheren 3.) Jahrhundert hingegen in Augst wie in anderen städtischen Orten, aber im Gegensatz zu ländlichen Siedlungen, eher wenig Kulturschutt abgelagert wurde. Durch Zerstörungshorizonte und eine veränderte Abfallpolitik sind im Verlaufe des 3. Jahrhunderts wieder etwas mehr Funde zu verzeichnen, was auch für die folgenden Zeiten gilt<sup>201</sup>.

#### Allgemeine Beobachtungen zur Keramik

Kapitel 5 gibt eine Übersicht über die einzelnen Keramikgattungen im Laufe der Zeit und ihre Entwicklung. Anhand der in Kapitel 7.5 zusammengestellten Fundkomplexe können die relativchronologische Abfolge sowie Veränderungen innerhalb der Gattungen auch für die Nordwestschweiz nachvollzogen und überprüft werden. Aus diesem Grund, und um typische Elemente immer wieder anzutreffender Vergesellschaftungen ansprechen zu können, wird hier eine Darstellung nach Zeiteinheiten gewählt. Hin und wieder werden auch typologische Entwicklungen einzelner Formen erwähnt.

#### *Etwa 40 BC bis 70 AD (D.1–D.4)*

Die bisher früheste römische Keramik in der Region D ist noch immer aus Basel-Münsterhügel – in einem deutlich militärisch geprägten Umfeld – bekannt, wo sich stratigraphisch eine Abfolge von der Spätlatènezeit bis in die römische Zeit fassen lässt<sup>202</sup>. Im Gegensatz zu bishe-

rigen Ansichten können die frühesten römischen Ensembles in die Zeit der munatischen Koloniegründung von 44/43 BC und bald danach datiert werden (vgl. D.1). Auch die frühe Kaiserzeit ist hier gut vertreten. Neben der traditionellen Keramik haben unterschiedliche Importe von Feingeschirr bis hin zu Amphoren als Lebensmittelbehälter einen deutlichen Anteil.

In Augst gehören die ältesten Schichten in den gegenüber Basel bereits etwas jüngeren Horizont «Dangstetten/Oberaden» (nach 15 BC). Anders als in Basel sind frühe Importe (von etwas Terra sigillata abgesehen) eher selten. Insbesondere fehlen die in Basel reichlichen feinen Becher fast ganz (vgl. D.2). Darin sind aber nicht nur zeitliche, sondern zweifellos auch Unterschiede in der Keramikbelieferung zwischen militärischer und ziviler Besiedlung zu fassen. Dasselbe gilt eine gute Generation später für die militärische Anlage in der Augster Unterstadt (D.3), wo scheibengedrehte Kochtöpfe, Deckel und feine Trinkschalen geläufig sind, während sonst in der Koloniestadt gerne handgemachtes Kochgeschirr und Trinkgeschirr einheimischer Tradition benutzt wurde (vgl. etwas später D.4).

Terra sigillata scheint in den frühesten Horizonten – in Basel – überwiegend italischer Herkunft zu sein; Fabrikate aus Lyon werden erst in mitteleugusteischer Zeit geläufig. Wie fast überall erscheint südgallische TS im Verlaufe des 2. Jahrzehnts AD und dominiert sehr bald das Angebot. Frühe Fabrikate lehnen sich nicht nur formal, sondern auch in der Herstellungstechnik deutlich an italische bzw. Lyoner Vorbilder an (feiner Ton, mattglänzender Überzug). Vom 2. Viertel des 1. Jahrhunderts an bildet die (bei guter Erhaltung) glänzende südgallische TS *die* Leitform eines römischen Fundkomplexes. Seither ist italische Sigillata im Vergleich etwa mit den Regionen G und H sehr selten.

Unter den regionalen und lokalen Nachbildungen importierter Keramik hat rote und schwarze TS-Imitation (dazu Kap. 5.1.3) einen geringen Anteil. Lediglich dem frühen Repertoire entnommene und weiterentwickelte Formen in reduzierend gebranntem Ton setzen sich durch, die nicht zu der mit Vorteil eng definierten TS-Imitation zählen (vgl. D.2–D.3; Abb. 38,2–3). Um die Mitte des 1. Jahrhunderts werden Schüsseln mit Kragenrand in grauer und schwarzer Technik beliebt (D.3ff.). Auch diese Formen wurden zwar aus dem mediterranen Geschirrsortiment rezipiert, unterscheiden sich aber durch ihre Herstellungstechnik und Formdetails (insbe-

200 Furger/Deschler-Erb 1992.

201 Dazu Martin-Kilcher 1994, 456ff.

202 Furger-Gunti 1979.

sondere die Bodenform ohne Standring) von ihren Vorbildern deutlich. Die echte TS-Imitation Drack 19 ist hier sehr selten.

Während man Krüge rasch ins geläufige Geschirrinventar integrierte, werden (fast ausschliesslich hell gebrannte) Reibschüsseln erst allmählich selbstverständliche Bestandteile der Küchenausstattung. Dolien mit sog. Sichelrand (D.1,36; Abb. 38,1) treten dagegen bereits in spätkeltischer Zeit auf, jedoch nur für wenige Generationen.

Die einheimische (Fein)Keramik entwickelt sich aus früheren Formen weiter, übernimmt aber in Profilierung und Formgebung viel römische Einflüsse (vgl. D.1ff.). Die helltonigen kalottenförmigen Schüsseln (?) Drack 22 kommen nur in frühen Schichten vor; die länger gebräuchlichen Formen mit Wandknick Drack 21 sind wenig beliebt. Davon abgesehen herrscht reduzierende Brenntechnik vor. Bei den Flüssigkeitsbehältern sind verschiedenste Tonnen (zuweilen mit Einglättmuster; oft mit Rädchendekor, der mit der Zeit flauer und summarischer wird) vor allem im frühen bis mittleren 1. Jahrhundert beliebt (D.1 und D.3; Abb. 33 mit Beispielen von der Mitte des 1. Jahrhunderts BC bis zur Mitte des 2. Jahrhunderts AD). Die Parallelen zeigen deutliche Beziehungen nach Ostgallien und ins Oberrheintal bis hin zu den Treverern. Auch die in die gleiche Gefässfamilie gehörenden, meist recht feinen sog. Schulter«töpfe» und etwas später die sog. Steilrand«töpfe», deren überwiegend feinkeramische Ausführungen zu den Flüssigkeitsbehältern zählen, sind einheimische Leitformen und halten sich in veränderter Form bis ins 2. Jahrhundert (Abb. 33). Reduzierend gebrannte kalottenförmige Schalen oder Schüsseln mit verdicktem Rand (D.3; Abb. 35,1–2) gibt es sogar noch länger.

Interessant sind die sog. Schlangentöpfe, eigentlich Tonnen einheimischer Form mit ein bis drei plastisch aufgelegten Schlangen, die im häuslichen Kult benützt wurden (Abb. 36,3)<sup>203</sup>. Sie kommen im frühen 1. Jahrhundert auf und halten sich bis ins 3. Jahrhundert.

In Region D wenig verbreitet waren oxydierend gebrannte Flaschen und Schalen mit und ohne Bemalung, hier meistens auf einfache rote Streifen beschränkt (Abb. 36,1).

Bei der Küchen- und Kochkeramik bleiben die Kochtöpfe traditionell und mit Vorliebe handgemacht (vgl. D.1ff.; Abb. 37). Scheibengedrehte Kochtöpfe mit oben gerilltem Rand (D.1ff.) sind eher rar, aber für die Region typisch und haben Parallelen in Ostgallien. Handgemachte Dreifüsse (Abb. 37,1) hingegen kommen noch in vorflavischer Zeit aus der Mode. Ihre mögliche Wurzel im Mittelmeerraum müsste einmal genauer untersucht werden.

Allgemein fällt auf, dass die Profilierung der frühen Keramik bis etwa zum 1. Drittel des 1. Jahrhunderts meist sehr präzise ist, die Brenntechnik sorgfältig. Zu dieser Zeit gibt es auch viele recht grosse und weite Gefässe. Gewöhnliches Küchen- und Tischgeschirr ist oft lokaler Machart und illustriert, wie die Töpfereien ihr Geschirrsortiment in Vielem rasch anpassten. Im 2. und 3. Viertel des 1. Jahrhunderts werden in der einheimischen Keramik nebst grossen Formen auch kleine und sehr dünnwandige Gefässe (öfters Terra nigra; vgl. D.4,23–24; Abb. 33,10–11) beliebt. Öfters und bis in ländliche Gebiete findet sich zu dieser Zeit importierte Feinkeramik (hauptsächlich Trinkgeschirr), darunter auch grünglasierte aus Zentralgallien, hin und wieder sogar aus Spanien (D.4,16). Dazu kommen weiterhin pompejanisch-rote Platten, teilweise aus Campanien (D.1–D.4).

*Wichtige Ensembles:* Allschwil BL (Ettlinger/Schmassmann 1944), Augst/Kaiseraugst (Furger/Deschler-Erb 1992), Basel (Furger-Gunti 1979; Helmig/Jaggi 1988), Bennwil BL (Ettlinger 1946), Boécourt JU (Paccolat 1991; Martin-Kilcher 1993), Weil am Rhein (D) (Asskamp 1989)  
*Töpferiefunde:* Augst/Kaiseraugst (Furger 1991)

#### *Etwa 70–170 (D.5–D.7)*

Ausser TS – diese dafür in Mengen und zeitweise aus verschiedenen Manufakturen gleichzeitig – wird nur wenig Keramik importiert. Für die meisten anderen Formen haben sich inzwischen leistungsfähige regionale und lokale Produktionen etabliert. Seit dem späteren 1. Jahrhundert stellen wir zwar in den städtischen Siedlungen eine generelle Reduktion des Kulturschutts fest, weshalb seltene Importe dem «Fehler der kleinen Zahl» zum Opfer fallen könnten. Im Vergleich mit Villen scheint sich die Tendenz aber zu bestätigen.

Seit dem späten 1. Jahrhundert kommt neben südgalischer TS aus La Graufesenque auch TS aus dem nahen Banassac in die Region. Während La Graufesenque um 120/130 aus den Haushaltungen verschwindet, liefert Banassac bis in die Mitte des 2. Jahrhunderts (vgl. D.7), zeitweise also gleichzeitig mit TS aus mittelgallischen Manufakturen, vor allem Lezoux. Die am nördlichen Oberrhein geläufigen frühen ostgallischen Fabrikate (La Madeleine, Blickweiler, Heiligenberg usw.), die ihre Produktion wahrscheinlich gestaffelt zwischen 130 und 150 AD aufnehmen, sind hier mit Ausnahme von Heiligenberg selten (vgl. D.9).

Ursprünglich aus dem mediterranen Sortiment rezipierte Geschirrfornen wie die Krüge und Reibschüsseln werden jetzt selbstverständliches Allgemeingut und machen regional und lokal eigene Entwicklungen durch. Bei den immer zahlreicheren Reibschüsseln treten um die Mitte des 2. Jahrhunderts erstmals rottonige Exemplare

203 Schmid 1991.

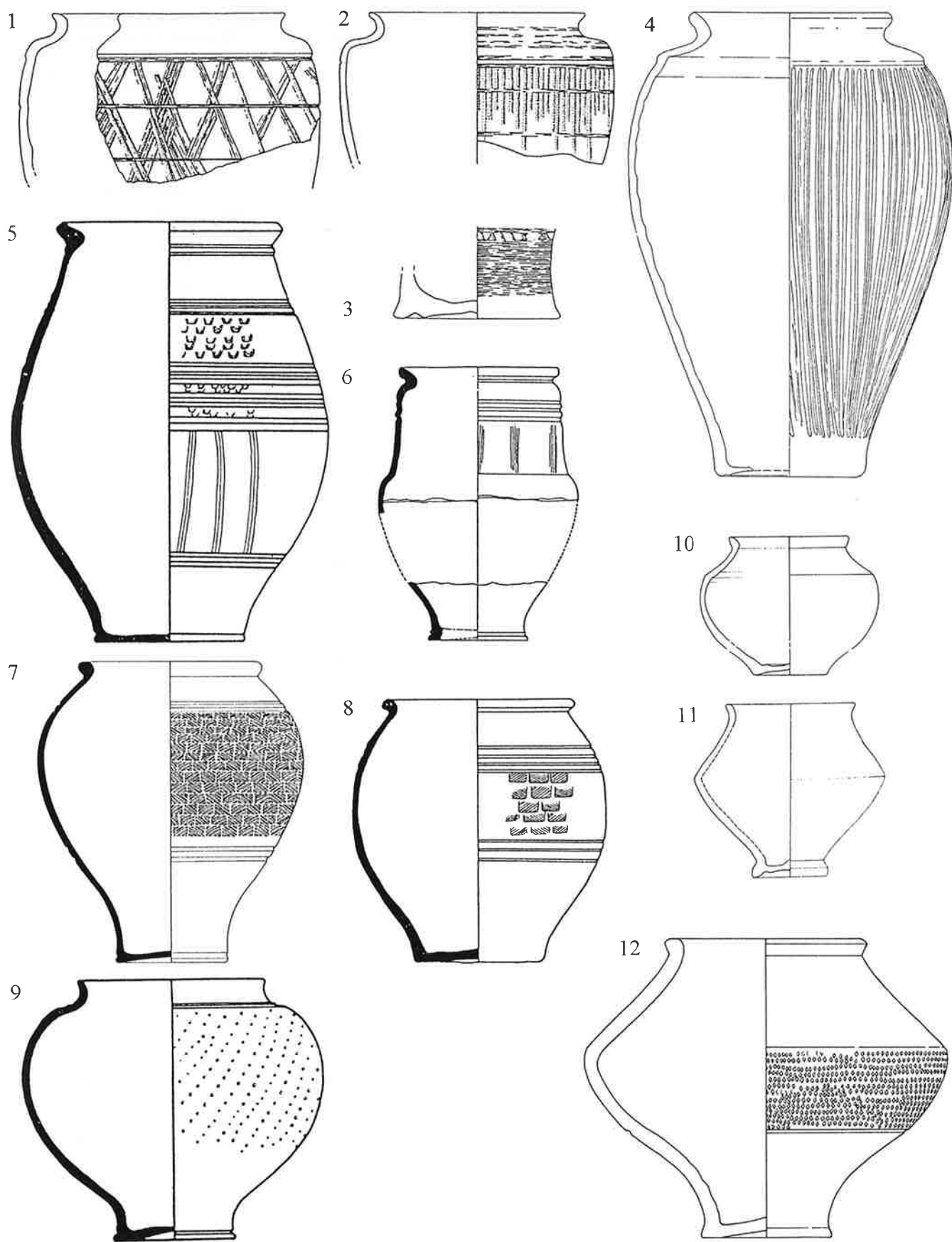

D

Abb. 33. Region D: Tonnen, Schulter- und Steilrand«töpfe» (richtiger: «becher»). 1–3 Basel-Rittergasse, Grube B, Ton grau, Einglättmuster (vor 50 BC); 4 Basel-Aeschenvorstadt Grab 329, Ton grau, Einglättmuster (augusteisch?); 5–9 Allschwil BL Gräberfeld, Ton grau bis braun, mit Rädchenmuster und vereinzelt Glättlinien, 9 mit aufgelegten feinen Punkten (überisch bis flavisch); 10–11 Laufen-Müschhag BL, Ton schwarzgrau; 12 Courroux JU Grab 22 (1. Hälfte 2. Jh.). M. 1:3.

auf, darunter gegen 170 AD die Form mit gerilltem Kragen und teilweise engobierter Oberfläche (sog. rätische).

Unter den Gefässen einheimischer Tradition gehen – ganz im Gegensatz zu anderen Regionen – im 2. Jahrhundert die Tonnen und Flaschen allmählich zurück, mit Ausnahme einiger meist grösserer, stets reduzierend gebrannter Exemplare.

Auch die sog. Schulter- und Steilrandtöpfe verschwinden bzw. gehen auf in den nun in verschiedener Form und Technik hergestellten Trinkbechern, die aus dem frühkaiserzeitlichen Formen- und Verzierungsschatz der Dünnwandkeramik weiterentwickelt wurden (vgl. D.1–D.7; Abb. 33–34). In reduzierender Brennart einheimischer Tradition oder – in zunehmendem Mass – nach südlicher Art in oxydierender Brennart und mit Engobe werden diese Gefässe in unterschiedlicher Form und Grösse zu Leitformen. Der zunächst hellbeige bzw. hellrote Ton wird bis zur Mitte des 2. Jahrhunderts allmählich orange-rot bis orange. Anfänglich ist die Oberfläche dunkelbraun bzw. fast schwarz oder rot engobiert. Seit der Mitte des 2. Jahrhunderts wird eine leicht irisierende rotbraune bis orange Engobe immer beliebter («Glanztön»; vgl. Kap. 5.1.6) (vgl. D.8ff.). Als Verzierung findet sich noch immer Begriessung oder einfacher Barbotine-Dekor mit Fäden oder/und Lunulen. Nach der Mitte des 2. Jahrhunderts wird die Gefässoberfläche stärker bedeckt, z.B. mit breiteren Riefelbändern und Kombinationen von Barbotine und Riefelbändern. Diese Entwicklung geht ohne Unterbruch weiter (s.u.). Trinkschalen aus Ton kommen dagegen im späteren 1. Jahrhundert vorerst ausser Gebrauch (vgl. D.5,23).

Neben den nach wie vor beliebten Schüsseln mit Kragenrand und den kalottenförmigen Schalen/Näpfen mit verdicktem Rand erscheinen allmählich neue Schüsselformen mit Wandknick und mit der Andeutung eines Deckelfalz-Randes (D.7ff.; Abb. 35,3ff.). Die aus einheimischen Näpfen und flachen Backtellern südlicher Tradition (vgl. die pompejanisch-roten Platten) entwickelten Teller mit eingebogenem Rand, die oft innen sowie aussen am Rand orange bis rotbraun engobiert sind, nehmen nach der Mitte des 2. Jahrhunderts allgemein deutlich zu (vgl. D.6ff.). Da sich an ihrer Unterseite kaum je Feuer Spuren finden, werden sie nicht als Kochgeschirr, sondern als Küchen- und Auftrageschirr gedient haben.

Das Kochgeschirr – hauptsächlich Töpfe – entwickelt sich ohne grosse neue Impulse aus dem vorangehenden Inventar weiter.

Während die flavische Keramik mit Ausnahme der Krüge und einiger Becherformen hauptsächlich schwarz und grau gebrannt wurde (oft grosse, massige Gefässe), kommt in der 1. Hälfte des 2. Jahrhunderts vermehrt oxydierender Brand zum Zug, wobei orange gebrannte Gefässe nicht selten mit einem Goldglimmerbelag metallisch (wie Bronze oder Messing) wirken sollten.

*Wichtige Ensembles:* Augst/Kaiseraugst: z.B. Aditus-Verfüllung beim Theater (Furger 1993), Courroux JU (Martin-Kilcher 1976), Laufen-Müschhag BL (Martin-Kilcher 1980)  
*Töpferfunde:* Augst (Furger 1991), Laufen-Müschhag BL (Martin-Kilcher 1980), Region Ostgallien (Congrès SFECAG 1990)

#### *Etwa 170–280 (D.8–D.12)*

Bei der Sigillata dominiert Rheinzabern sehr bald den Markt. Andere Fabrikate, auch die helvetischen, finden in Region D wenig Absatz. Neben reichlich TS (zunächst noch viele Bilderschüsseln) fassen wir – besonders in den späten Horizonten – wieder etwas mehr und verschiedenartiges Importgeschirr (D.11ff.). Soweit die Herkunft eingegrenzt werden kann, handelt es sich in erster Linie um Produkte aus oberrheinischen und ostgallischen Töpfereien. Sog. Glanztonkeramik (CRA) aus dem Rhonetal (*sigillée claire B*) bzw. allgemein aus dem Einzugsgebiet des nördlichen Rhonetals (*sigillée luisante*) ist selten (z.B. D.11). Ein guter Teil der engobierten Keramik wird in lokalen und regionalen Töpfereien hergestellt worden sein.

Insgesamt dominieren die Feinkeramik verschiedene engobierte Becher, die sich aus den früheren Formen weiterentwickeln (vgl. D.5 mit D.8ff.). Begriessung kommt aus der Mode, und die Verzierung mit Tonfäden (Barbotine) wird immer komplizierter. Neue Dekorationen mit breiten Ratterblechstreifen, Rädchenmuster oder eingestempeltem *décor oculé* kommen auf, während figürliche Barbotine-Auflagen fast nur am Südrand unseres Gebietes, in der Kontaktzone zur Region C, vorkommen (Abb. 34,6.8). Die rotbraune bis orange Engobe dieser Becher (selten auch Schüsseln, vgl. D.11,8; Krüge nur als Einzelstücke) irisiert bei guter Erhaltung deutlich (sog. Glanztonüberzug; vgl. Kap. 5.1.6).

Im frühen 3. Jahrhundert erscheint in der Region D eine neue – in Nordgallien entwickelte? – Becherform: Niederbieber 33 (mit feinen Ratterblechbändern; jüngere Formen meist mit Falten; D.10ff.), fast ausschliesslich in schwarzem oder grauem Fabrikat. Im Gegensatz zu anderen Regionen der heutigen Schweiz verdrängt sie die bunten Glanztonbecher rasch und fast vollständig.

Unter den weit verbreiteten, meist orangen bis rotbraunen Schüsseln mit Deckelfalzrand wird eine Variante mit Wandknick in immer schwererer Ausführung zu einer Leitform (Abb. 35,6). Nächstverwandte Stücke finden sich eher in Südbaden und im Elsass als in den südlich angrenzenden Regionen A und F.

Erstmals beginnen gegen Ende des 2. Jahrhunderts mit Sand gemagerte, rauhwandige scheibengedrehte Kochtöpfe den traditionellen handgemachten wirklich Konkurrenz zu machen (D.8ff.), ohne dass diese aber verschwinden. Vom 2. Viertel des 3. Jahrhunderts an werden im Südsass, Südbaden und in der Region D handgemachte, überdrehte Töpfe mit meist scharfkantig umgelegtem Rand und dazupassende Teller mit horizontalem



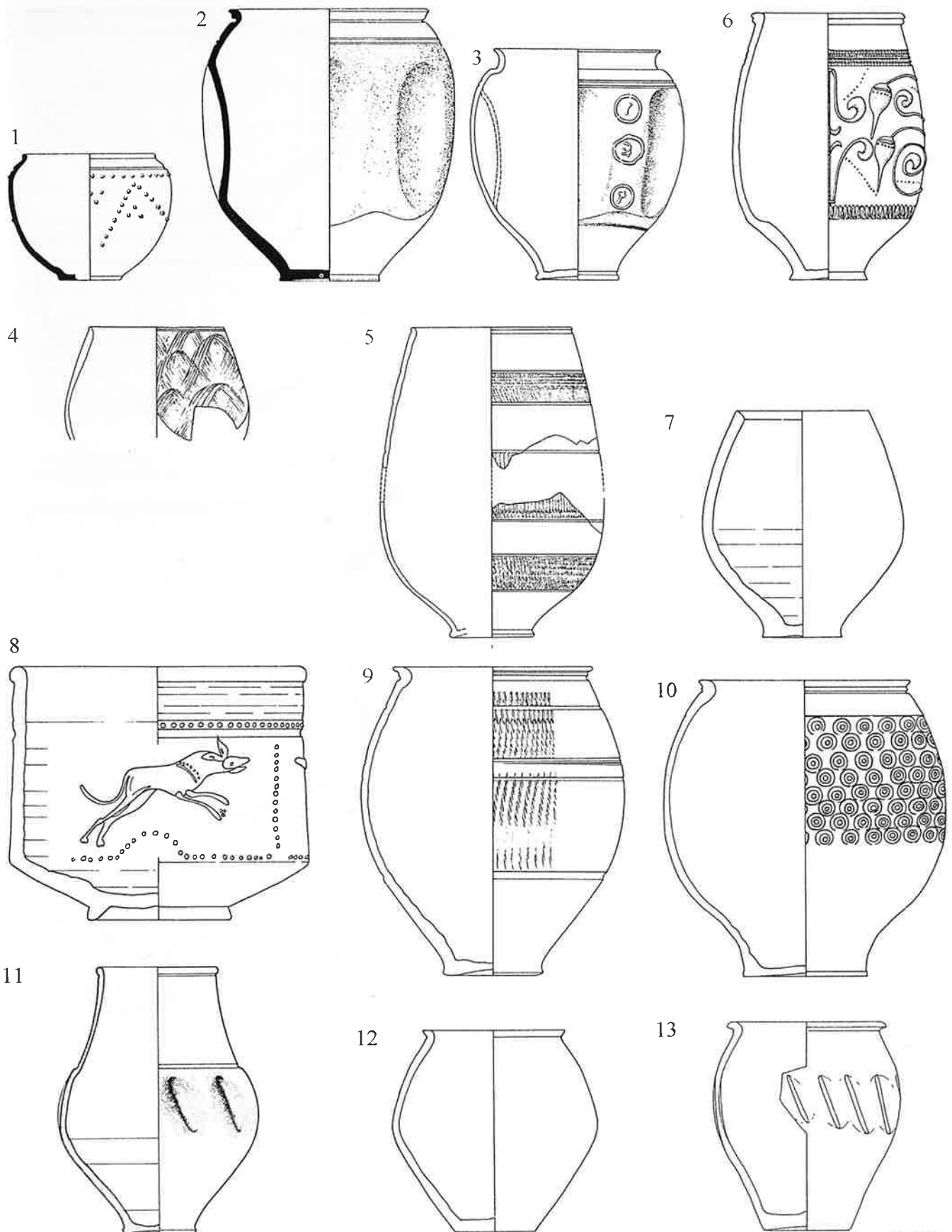

D

Abb. 34. Region D: Becherformen. 1–2 Weil (D): 1 Grab 80, verbrannt (frühflavisch), 2 Grab 49, Ton orange, rotbrauner Überzug, begriest (1. Hälfte 2. Jh.); 3–5.9 Laufen-Müschhag BL: 3 Ton rotbraun, schwarzbrauner Überzug, 4 Ton dunkelgrau, mit gebogenem Kammstrich (flavisch/2. Jh.), 5 Ton orange, schwarzer Überzug, Kerbbänder, Import (um Mitte 2. Jh.), 9 Ton orange, rotbrauner Überzug, Kerbbänder (späteres 2./3. Jh.); 6–8.10.12 Courroux JU: 6 Grab 10, Ton hellbeige, schwarzer Überzug, Barbotine-Ranken, Import (2. Hälfte 2. Jh.), 7 Grab 7, Ton orange, oranger Überzug (späte Glanztonware, 4. Jh.), 8 Grab 24, Ton orange, Überzug orangebraun, Barbotine (späteres 2. Jh.), 10 Grab 57, Ton orange, Überzug orangebraun, Décor oculé (spätes 2./3. Jh.), 12 Grab 11, Ton grau (4. Jh.); 11.13 Basel-Aeschenvorstadt Grab 378, Ton grau (spätes 3./4. Jh.). M. 1:3.



Abb. 35. Region D: Schüsseln. 1 Augst, Ton grau (Ende 1./frühes 2. Jh.); 2 Laufen-Müschhag BL. Töpferofen, Ton grau (flavisch); 3-5 Laufen-Müschhag BL, Ton rötlichbraun (2./3. Jh.); 6-7 Augst Töpferei (3. Jh.); 8-11 Rheinfelden-Görbelhof AG (spätes 3./1. Hälfte 4. Jh.); 12 Courroux JU Grab 33 (1. Hälfte 5. Jh.). M. 1:3.



Abb. 36. Region D: Tonnen (3: sog. Schlangentopf) und Flasche. 1 Augst, Ton bräunlich, rot bemalt (flavisch); 2 Augst/Kaiseraugst, Ton grau (3. Jh.); 3 Augst, Ton grau (flavisch); 4 Augst Töpferei, Ton orange, weiss bemalt (3. Jh.). M. 1:3.

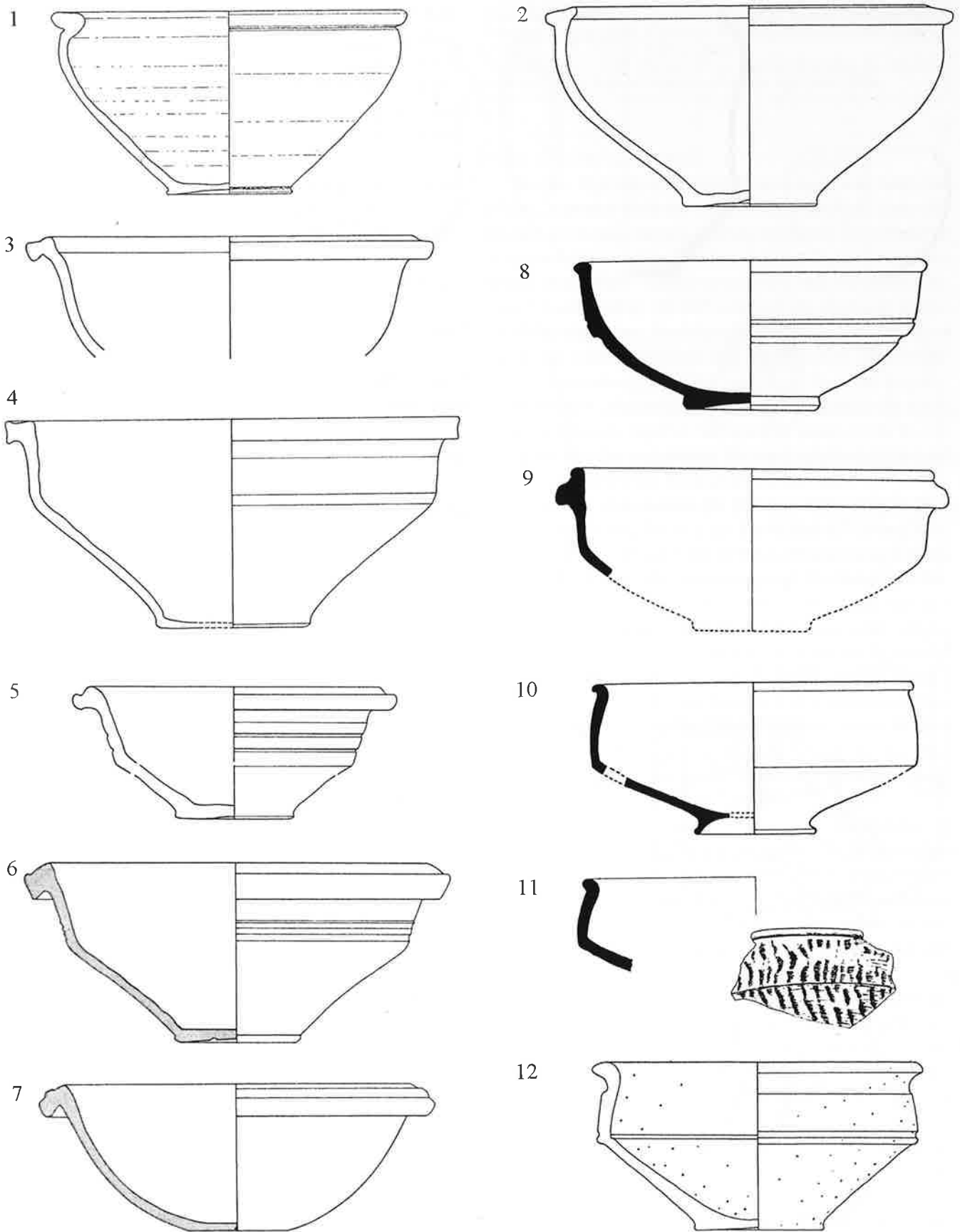

Abb. 37. Region D: Handgemachte bzw. überdrehte Kochkeramik (2: scheibengedreht oder überdreht). 1 Augst, Ton graubraun (flavisch); 2 Weil (D) Grab 55, Ton grau, Kammstrichbündel (früheres 2. Jh.); 3 Allschwil BL Grab 28, Ton graubraun, Kammstrich (3. Viertel 1. Jh.); 4 Courroux JU Grab 50 (um Mitte 2. Jh.); 5 Augst/Kaiseraugst, Ton dunkelgrau, Kammstrich, Graffito vor Brand SVCVS (3. Jh.); 6 Laufen-Müschhag BL, Ton dunkelgrau, horizontaler und gewellter Kammstrich (2. Hälfte 3. Jh.). M. 1:3.

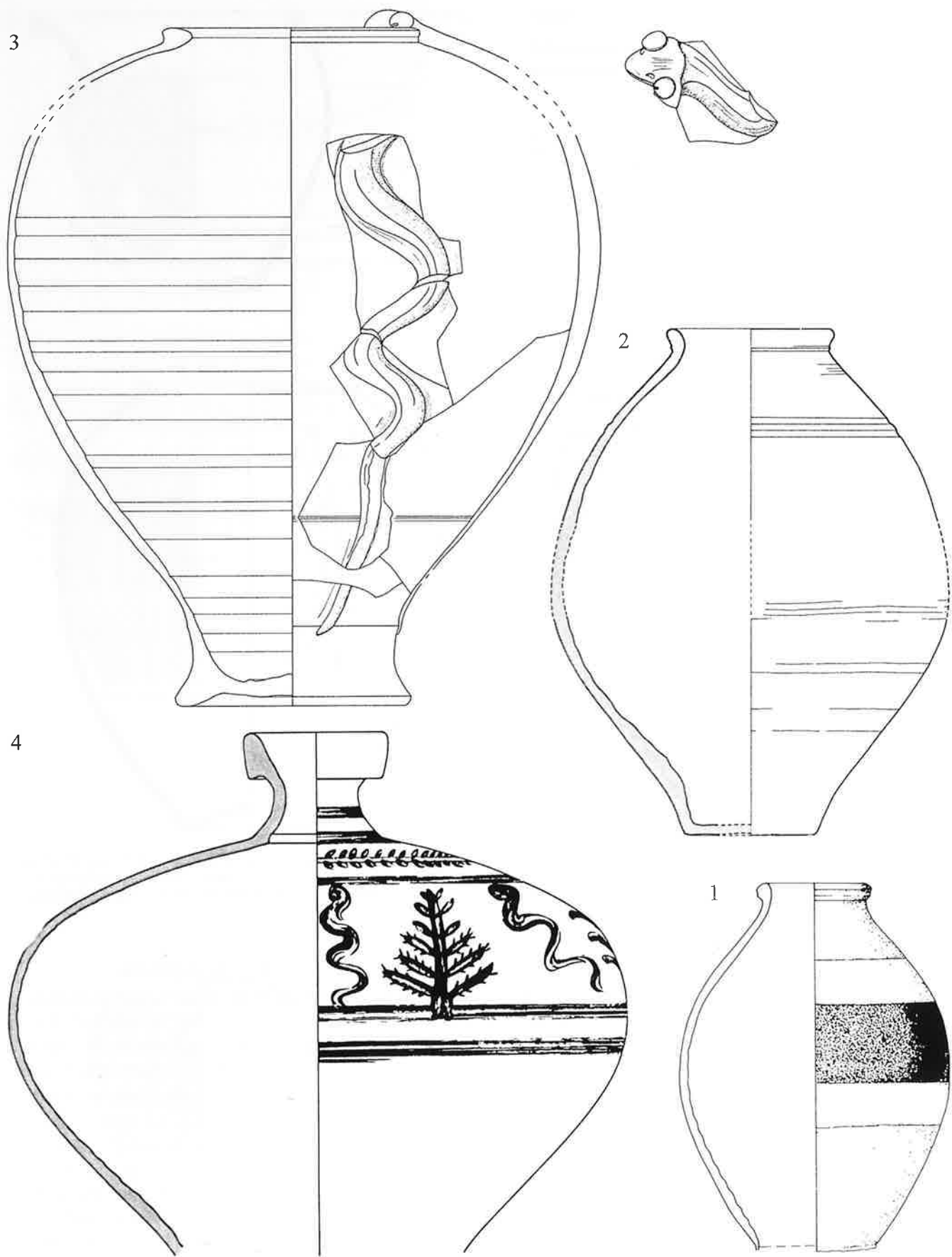

D

Abb. 38. Region D: Verschiedene Formen. 1 Augst Dolium mit sog. Sichelrand (M. 1:6!), Ton bräunlich (frühe Kaiserzeit); 2–3 Allschwil BL: 2 Grab 47, Schüssel/Schale, deren Vorbild frühe Arretina war, Ton grau (claudisch), 3 Grab 59, Teller nach Vorbild Arretina, Ton grau (um Mitte 1. Jh.); 4 Augst/Kaiseraugst, Urceus, Ton beige (3. Jh.); 5 Laufen-Müschhag BL, Räucherkelch, Ton bräunlich (2./3. Jh.). M. 1:3.

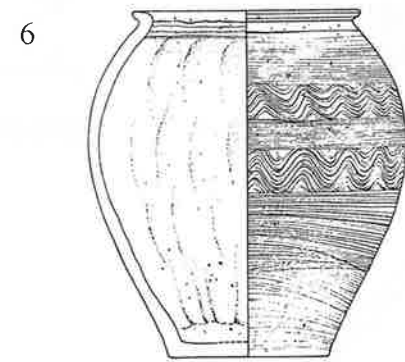
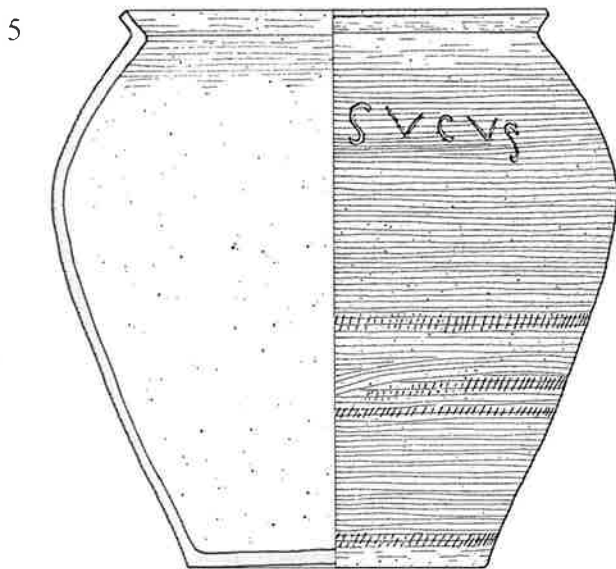
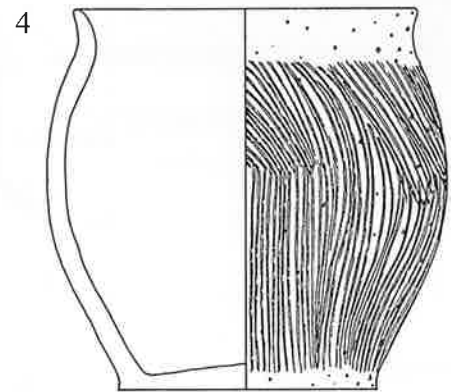
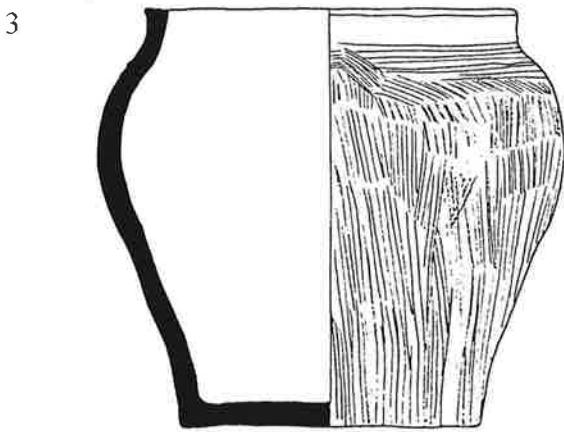
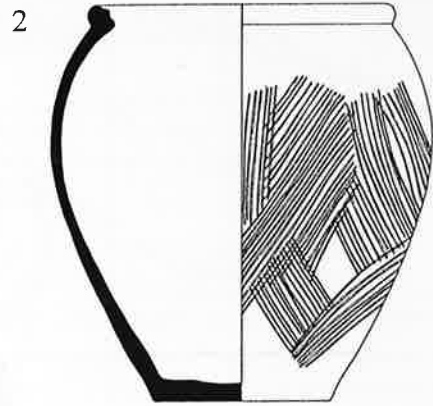
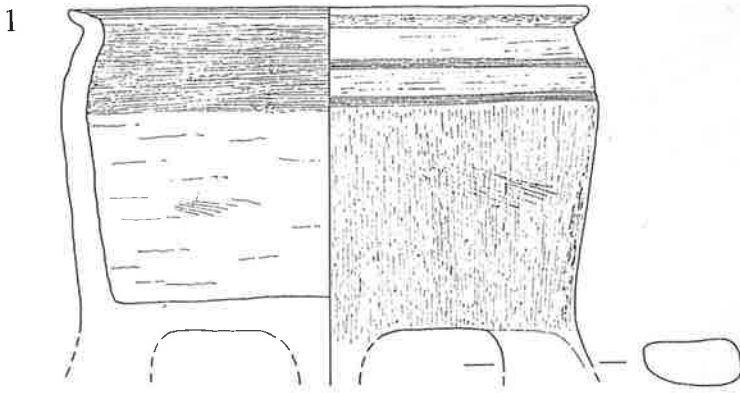
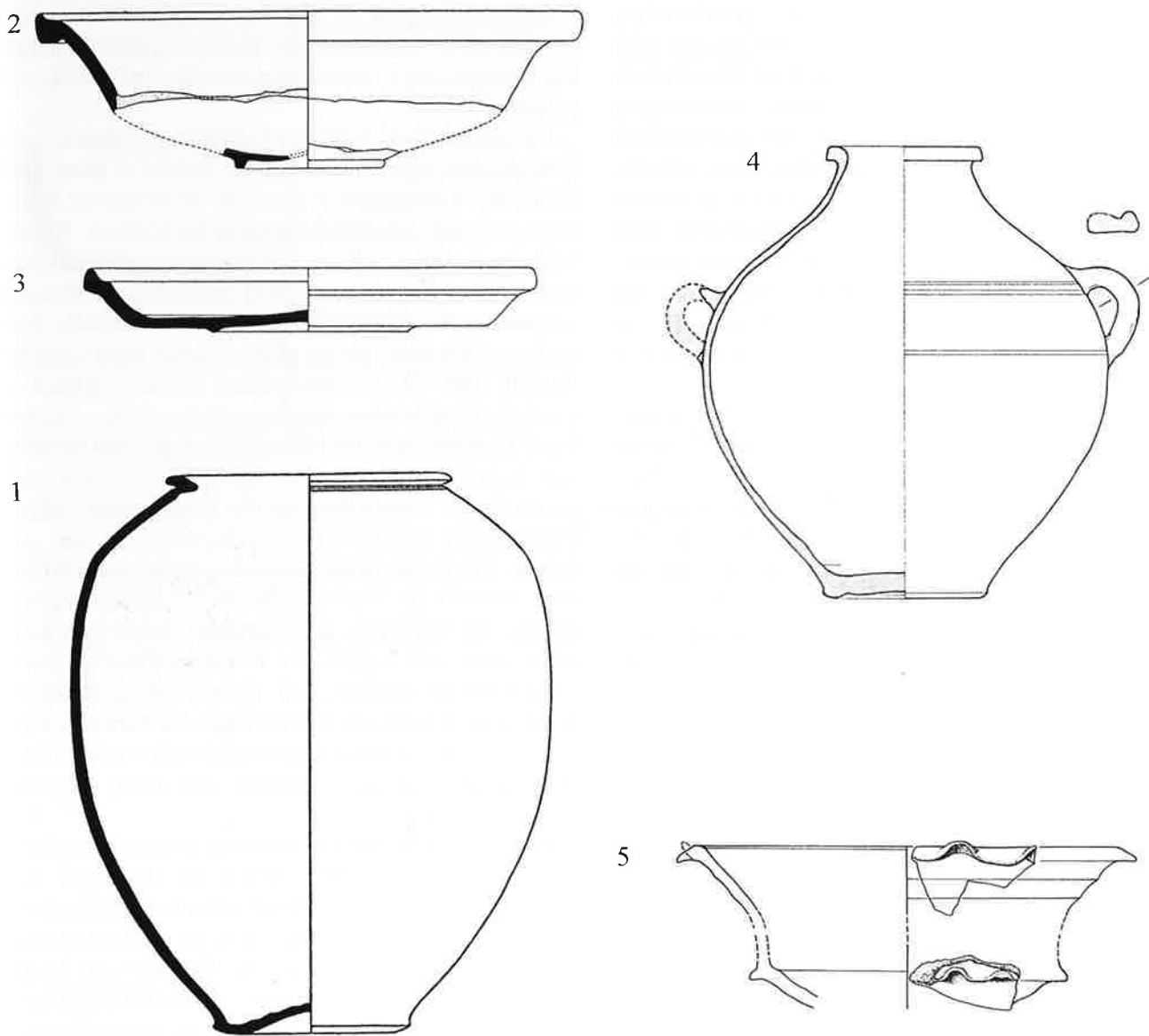
Kammstrich (später auch mit Wellenband) charakteristische Leitformen (D.10ff.). Einige dieser (in Augst hergestellten?) Töpfe tragen vor dem Brand eingeritzte Töpfersignaturen (Abb. 37,5–6).

Krüge werden selten, dafür lebt die althergebrachte Flasche wieder auf (D.10ff.). Einige dieser in Augster Töpfereien in orangem Ton zahlreich hergestellten Flaschen tragen auf der Schulter eine einfache weisse Bemalung, interessanterweise mit Schlangemotiven (Abb. 36,4). Noch immer werden übrigens bei den häuslichen Lararien zuweilen Schlangentöpfe (wie Abb. 36,3) aufgestellt.

Reibschüsseln mit gerilltem Kragen (sog. «rätische») sowie solche mit kantig gebogenem Rand – fast stets aus

rotbraunem Ton – gehören zum häufig verwendeten Geschirr (vgl. D.10ff.).

*Wichtige Ensembles:* Augst/Kaiseraugst (z.B. Furger et al. 1989; Hoek 1991), Courroux JU (Martin-Kilcher 1976), Laufen-Müschhag BL (Martin-Kilcher 1980)  
*Töpfereifunde:* Augst (Alexander 1975; Furger 1991)

*Etwa 280–450 (D.12–D.16)*

Importierte Keramik erreicht die Märkte der Region D regelmässig und aus verschiedenen Herkunftsgebieten. In der lokalen Keramikproduktion werden Anregungen vor allem vom Oberrheingebiet her aufgenommen; formal und technologisch stellt man auch ältere Keramiktraditionen fest (vgl. z.B. die spätantike «Nigraware»).

Nach 270/80 setzt der Übergang zur spätrömischen Keramik ein. Reliefsigillata hat sich überlebt und wird nicht mehr produziert, sehr wohl aber liefert Rheinzabern bis gegen die Mitte des 4. Jahrhunderts verschiedene glattwandige Sigillata (D.12–D.13)<sup>204</sup>. Seit dem früheren 4. Jahrhundert kommt Argonnensigillata dazu (allmählich auch rädchenverzierte), wenn auch nie in grosser Zahl. Afrikanische Sigillata und stempelverzierte DSP (Abb. 39,6) sind hier bisher sehr rar, während andere, meist graue Fabrikate mit feinen Riefelbändern (evtl. aus Töpfereien in Ostgallien oder sogar in Region A?) im ausgehenden 4. und im 5. Jahrhundert auch in der Region D vorhanden sind<sup>205</sup>.

Um 270/80 finden sich erste Fabrikate – meist Schüsseln und Teller – der zunächst bräunlichen (Tonkern bräunlich bis beige), später auch schwarzen sog. oberrheinischen Nigra (D.12ff.), eine Keramik, die in Region D in unterschiedlicher Qualität bis ins 5. Jahrhundert vorkommt (Abb. 35,12)<sup>206</sup>. Auch kräftig gemagerte Töpfe mit mehr oder weniger deutlichem Deckelfalzrand dürften teilweise aus oberrheinischen Töpfereien in der Region D angeboten worden sein (D.13–D.14), nicht zu verwechseln mit vulkanisch gemagerter Eifelkeramik (vgl. D.15). Aus Savoyen (z.B. Portout)<sup>207</sup> und anderen südwestlichen Töpfereien wird Keramik mit rotbrauner bis gelblich-brauner, oft irisierender Engobe («späte Glanztonkeramik», darunter auch *sigillée luisante*) vom späteren 3. und bis ins 5. Jahrhundert auch an den Hoch- und Oberrhein verhandelt (D.13), wenn auch nie in grosser Zahl.

Erst nach der Mitte des 4. und im 5. Jahrhundert werden die charakteristischen Typen der vulkanisch gemagerten Eifelkeramik (D.15,4–5; Abb. 39,7–10) zu Leitformen in späten Ensembles. Grünglasierte Keramik wohl vorwiegend aus lokalen sowie rätischen(?) Töpfereien – mehrheitlich Reibschüsseln, selten andere Formen (Abb. 39,5) – ist dagegen rar.

Der grössere Teil der Keramik stammt jedoch aus noch immer funktionierenden lokalen und regionalen Töpfereien, die viele frühere Traditionen fortsetzen. Als Formen seien die verschiedenen, in der Regel reduzierend gebrannten, rauhwandigen Töpfe genannt, deren Oberfläche oft geschlickt erscheint, ausserdem Schüsseln mit Deckelfalzrand und die nach wie vor reichlichen Reibschüsseln (D.12ff.). Neu sind regional verbreitete graue bis schwarze Nigrabecher mit kurzem Schrägrand (wie D.13; Abb. 34,12) sowie graue Teller mit steiler Wandung und doppelkonische Schüsseln mit senkrechter

Streifenbemalung (D.12; Abb. 35,11). Diese Formen lassen sich aus der einheimischen Keramiktradition ableiten und scheinen das 4. Jahrhundert nur teilweise überdauert zu haben.

Im Verlauf des 4. sowie im 5. Jahrhundert finden sich in Region D – bisher am besten beobachtet in Basel und im Kastell Kaiseraugst – unter der überwiegend römischen Keramik zuweilen handgemachte Gefässe: Töpfe, Näpfe bzw. Teller, Schalen und Fusschalen. Zwei charakteristische Tongruppen sind zu unterscheiden: Erstens eine braune bis schwarzbraune, fettig anzufühlende, fein geglättete Keramik, die an prähistorische Ware erinnert (D.15,6; Abb. 39,11). Diese bisher seltenen Gefässe – meistens feine Schalen unterschiedlicher Form – haben ihre Entsprechungen im freien Germanien und wurden von Angehörigen (elb)germanischer Hilfstruppen und germanischen Neusiedlern an die Rheingrenze mitgebracht. Etwas häufiger ist eine schwarzbraune, hart gebrannte Tongruppe (nicht selten mit weisslichem Glimmer), meistens bei Töpfen (Abb. 39,12). Einige Formen könnten auf regionale, gallorömische Typen zurückzuführen sein, andere aber auf Wochenmärkten diesseits und jenseits des Rheines, z.B. als Verpackung für einen bestimmten Inhalt, von germanischen Siedlern des ehemaligen Limesvorlandes angeboten worden sein<sup>208</sup>. Tonanalysen müssten aber abklären, wo diese Keramik getöpfert wurde.

Wegen der schlechten Quellenlage (bisher kaum stratifizierte Siedlungsbefunde, wenig gut datierbare Importe, im Grabbrauch allmählich erlöschende Beigabensitte) ist in Region D die Keramik des 5. Jahrhunderts bislang schlecht überblickbar. Die Befunde und Funde aus der ländlichen Siedlung von Lausen-Bettenach und die Aufarbeitung neuerer Grabungen im Kastell Kaiseraugst werden diese Lücke schliessen helfen.

Seit dem mittleren 5. Jahrhundert liessen sich gerade gegenüber den spätrömischen Kastellstädten zugezogene germanische Volksteile nieder. Sie brachten erneut fremde Keramik und Herstellungstraditionen mit. Damals begann die frühmittelalterliche Keramikentwicklung, in der (gallor)ömische und germanische Traditionen verarbeitet wurden, die hier nicht mehr zur Debatte stehen.

*Wichtige Ensembles* (nur Gebiet der heutigen Schweiz): Basel, z.B. Kastellnekropole Aeschenvorstadt (Fellmann Brogli et al. 1992), Kaiseraugst, z.B. Kastellnekropole (Martin 1976; 1991), Kaiseraugst, Grabungen Restaurant Adler (Marti et al. 1996), Rheinfelden-Görselhof AG (etwa 280–350: Ettlinger/Bögli 1963), Courroux JU (Martin-Kilcher 1976), Lausen-Bettenach BL (Schmaedecke/Tauber 1992).

204 Bernhard 1989.

205 Marti 1988.

206 Bernhard 1984/85.

207 Pernon 1990; vgl. auch Figlina 7, 1986.

208 Vgl. etwa Keramik aus Mengen: FundMengen 1994.



Abb. 39. Region D: Verschiedene Formen spätantiker Keramik (4. und 5. Jh.). 1–2.5.8 Courroux JU: 1 Grab 141, Teller, Ton orange, matter roter Überzug (späte Glanztonkeramik), 2 o.Nr. sog. Henkeltopf, Ton orange, gemagert, 5 Grab 141, Flasche, Ton hellgrau, grün glasiert, 8 Grab 23, Alzey 30, Ton rötlichbraun, stark gemagert, Import aus der Eifel; 3 Rheinfelden-Görselhof AG. Teller, Ton grau; 4 Lampertheim (D); 6.9 Illzach (F), DSP, Ton grau, stempelverziert; 7.10 Lausen-Bettenach BL: 7 Alzey 28, Ton gelblichgrau, gemagert, wohl Import aus der Eifel, 10 Alzey 33 (Wölbwandtopf), Ton grau, gemagert; 11 Kaiseraugst Grabung Adler, germanische Schrägriefenschale, Ton schwarzgrau mit Glimmer, handgemacht; 12 Mengen (D), germanischer eiförmiger Topf, handgemacht, Ton schwarzgrau. M. 1:3.

## D.1 BASEL 1 (oppidum/wohl: colonia Raurica/vicus) 40–20 BC Taf. 59–60

Fundort	Basel BS
Grabung	Rittergasse 1987/3
Befund	Grube ***
Fundkomplex	Grube 7
Funde	vollständig aufbewahrt; Keramik n >200; RS >50 2 Scharnierbogenfibeln aus Bronze Tonlampe mit eckiger Volutenschnauze; Palmettengriff einer Tonlampe ***
Datierung	Stratigraphie, Funde
Literatur	Helmig/Jaggi 1988; Helmig 1990
Aufbewahrung	Historisches Museum Basel

### Katalog

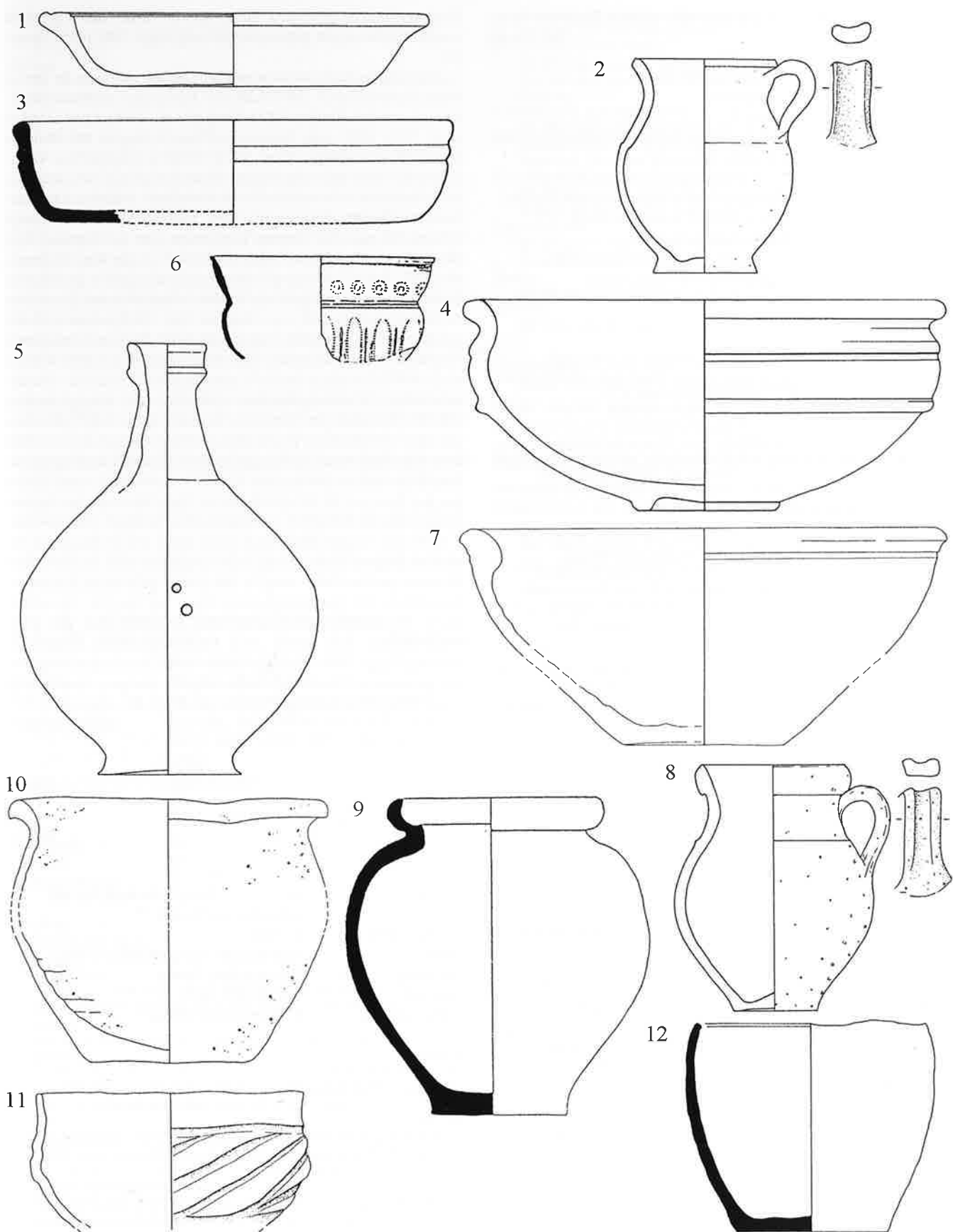
#### TS italisch

- 1** Terra nigra (!); **2** Consp. 2/12.2.; **3** Consp. 12.2. Variante;  
**4** Consp. 7.2. Überzug fleckig-rotbraun. Dreizeiliger Zentralstempel  
M. GRATI/LIVS. ME/NVDORVS.; **5** Consp. 8.3.;  
**6** Consp. 14 mit Rest eines zweizeiligen Stempels.

#### TS-Imitation (frühe Formen; «imitations précoces»)

- 7** Schrägrandteller. Ton hellbeige-rosa. Fleckig hellrötlicher, mattglänzender Überzug; **8** Schrägrandteller mit leicht abgesetztem Rand. Ton beige-rosa, fettig. Oberfläche sorgfältig geglättet;  
**9** Schale mit Schrägrand. Ton hellrötlich-gelblich. Fetter, roter, aussen fleckiger mattglänzender Überzug

#### Dünnwandkeramik

- 10** dünnwandiger Becher. Ton ziegelrot, mit weisser Magerung, hart gebrannt. Aussen matter, dunkelrotbrauner Überzug;  
**11** dünnwandiger Becher. Ton rotbraun, sehr fein. Rotbrauner, innen matter Überzug; **12** dünnwandiger Becher. Ton rotbraun, sehr fein, mit Glimmer. Kein Überzug; **13–14** Aco-Becher. **13** mit Modelsignatur (HIL)ARVS ACO. Ton orange, fein. Kein Überzug

#### Bemalte Keramik in Spätlatène-Tradition

- 15** Schale. Ton rötlichbraun, Kern hellbraungrau, recht fein, mit feinem Glimmer. Oberfläche gut geglättet, aussen weiss grundiert; darauf sepiafarbene Bemalung mit Streifen- und Metopen

#### Helltonige Gebrauchskeramik

- 16–17** Schalen. Ton rötlichbraun, Kern grau. Oberfläche geglättet;  
**18** Schale mit eingebogenem Rand (Napf). Ton hellbraun, Kern grau, leicht gemagert. Oberfläche geglättet; **19** grosse Tonne. Ton braun, Kern grau, fein. Oberfläche sorgfältig geglättet, mit breiten Rillen und Kammstrich-Wellenbändern gegliedert;  
**20–26** Krüge mit gerilltem Kragenrand. **20–21** Ton beige, fein (Import?). **22–26** Ton orange bis rötlichbraun, fein;  
**27** Import. Deckel. Ton beige-hellrötlich, gemagert

#### Pompejanisch-rote Platte

- 28** Import. Ton rötlichbraun, stark glimmerig, fein. Innen dicker, mattroter Überzug

#### Grobkeramik, schiebengedreht

- 29** Topf. Ton graubraun, Kern rotbraun. Scheibenware oder evtl. handgemacht und überdreht

#### Keramik, handgeformt

- 30** Tonne oder Schultertopf. Ton dunkelbraungrau, mit etwas Glimmer. Randzone horizontal geglättet, Wandung aufgerauht. Überdreht; **31** Topf. Ton schwarzgrau, kräftig gemagert; feiner Glimmer. Schräger und senkrechter Kammstrich. Überdreht (nur die Randpartie?); **32–34** Töpfe. Ton graubraun. Oberfläche etwas geglättet. **34** mit senkrechtem Besenstrich; **35** Schale/Napf. Ton dunkelgrau. Oberfläche geglättet, mit horizontalem und senkrechtem Kammstrich

#### Dolium

- 36** Ton orangerötlich, Kern grau

#### Amphoren

- 37** Dressel 1 Variante. Ton hellbeige; **38** Oberaden 74. Ton hellgrünlich-beige; **39** Haltern 70. Ton hellbraungrau; **40** Dressel 20. Ton hellbraun

### Kommentar

Die durch eine moderne Leitung angeschnittene und deshalb nicht vollständig untersuchte Grube gehört stratigraphisch zur untersten Siedlungsschicht der frühromischen Militäranlage auf dem Basler Münsterhügel. Passscherben und z.T. grössere Ge-

fässfragmente zeigen, dass die Grube in kurzer Zeit eingefüllt wurde. Ergänzungen gegenüber Helmig/Jaggi 1988 nach Autopsie.

Die frühen Sigillata-Formen (**2–6**) lassen sich wie die übrige feine Importkeramik (**10–14.28**) mit Horizonten etwa aus Saint-Romain-en-Gal (Desbat 1990; Desbat et al. 1994), Lyon (Desbat et al. 1989, 95ff.) oder Besançon (Phase 3; Beginn mit Dendrodaten 30 BC: Guilhot/Goy 1992, 233ff.) vergleichen. Wahrscheinlich sind auch die frühen TS-Imitationen (**7–9**) Importe, doch lässt sich dies nur mit Keramikanalysen erhärten. Die Aco-Becher (**13–14**) stammen aus den Lyoner Werkstätten (möglicherweise aus den älteren Töpfereien von La Loyasse, vgl. Desbat et al. 1996). Die (teilweise bereits in der Region hergestellten?) Krüge mit den gerillten Rändern und fein profilierten Standringen (**20–26**) gehören zu den frühen Formen. Unter den Amphoren erscheinen nun Importe aus Südspanien (**38–40**) sowie eine im mittleren (oder südlichen) Rhonetal fabrizierte Amphore Dressel 1 Variante (**37**) (Dangréaux et al. 1992; Desbat et al. 1997). Daneben ist das einheimische Element mit charakteristischer schiebengedrehter (**15–19**) und handgemachter (**30–35**) Keramik gut vertreten. Sie setzt späte LT-D2-Formen z.B. aus Schicht 2 von Basel-Münsterhügel (Furger-Gunti 1979) fort, wobei der Anteil an handgemachter Keramik recht gross ist. Parallelen zur einheimischen Keramik liefert auch eine Grube aus der Zeit vor 50 BC (Y. Hecht in: Jud 1994). In der Zusammensetzung ist Schicht 3 von Basel-Münsterhügel (Furger-Gunti 1979) gut vergleichbar, auch wenn darin wie in Besançon zusätzlich jüngere Elemente als in D.1 enthalten sind. In den frühen Horizonten passen ferner zwei in der Grube gefundene Scharnierbogenfibeln mit durchbrochenem Bügel aus Bronze, die militärische Mantelfibel der ausgehenden Republik und der früh-agustaischen Zeit, sowie zwei frühe importierte Tonlampen (Helmig/Jaggi 1988; Helmig 1990). Die Übereinstimmung mit den genannten frühen Horizonten zeigt im übrigen, dass Schicht 3 von Basel-Münsterhügel bereits um 40/30 BC einsetzt.

## D.2 AUGST 1 (colonia) 10 BC–10 AD Taf. 61

Fundort	Augst BL
Grabung	Insula 18 1963/53
Befund	unterste Siedlungsschichten, bis auf gewachsenen Boden **
Fundkomplex	X 2964
Funde	selektioniert; Keramik RS 14 **
Datierung	Stratigraphie, Funde
Literatur	Kat. RCRR 1975, E
Aufbewahrung	Römermuseum Augst

### Katalog

#### TS italisch bzw. Lyon

- 1** Platte. Bodenunterseite ohne Überzug; evtl. zu 2 gehörig;  
**2** Consp. 4.5 (Haltern 4b); **3** Consp. 18/19 (Haltern 3)

#### TS-Imitation

- 4–5** Schrägrandteller, sog. «belgische» Ware. Ton dunkelgrau, eher fein. Oberfläche geglättet. **4** mit radialen Stempeln, wohl ISOSTOS

#### Helltonige Gebrauchskeramik

- 6** Schale. Ton dunkelbraun, Kern hellbraun, feiner Glimmer. Oberfläche geglättet; **7** Topf mit innen gerilltem Rand. Ton hellrötlich, innen beige, eher fein. Am Rand Goldglimmer **8** Krug mit gerilltem Kragenrand. Ton beige, innen braune matte Verpichtung; **9** Zweihenkelkrug mit gerilltem Kragenrand. Ton orange, Kern grau, feiner Glimmer

#### Pompejanisch-rote Platten

- 10** Import. Ton hellrötlichbeige, fein mit Glimmer. Innen sowie aussen am Rand dicker roter Überzug



### Keramik, handgeformt

**11** dreibeiniger Kochnapf. Ton dunkelgrau. Grober senkrechter Kammstrich

### Dolium

**12** Trichterrand. Ton grau. Oberfläche geglättet. Handgemacht und überdreht

### Kommentar

Laut Profil (3A2) wurden die beiden untersten Siedlungsschichten als ein Fundkomplex abgetragen. Die Keramik ist für die augusteischen Horizonte der Koloniestadt charakteristisch. Die TS-Teller (2–3) haben Parallelen in Haltern (v. Schnurbein 1982). Der Teller mit pompejanisch-rottem Überzug (10) ist wohl ebenfalls importiert. Neben der (aus Ostfrankreich?) stammenden grauen «belgischen» Keramik (Congrès SFECAG 1992), die sich an späten Campana- und frühen Sigillata-Formen orientiert (4–5), sind der feine Topf mit innen gerilltem Rand (7) und der handgemachte dreibeinige Kochnapf (11) sowie grosse handgemachte und überdrehte Dolien (12), aber auch feine, braun geglättete Schalen einheimischer Tradition (6) Leitformen der frühen Augster Schichten. Regionale oder lokale TS-Imitationen («Drack-Typen») sind darin kaum vertreten und fehlen auch in diesem Fundkomplex. Ein mit diesem Fundkomplex inventarierter südgallischer TS-Teller Drag. 18/31 ist entweder aus einer viel höheren Schicht oder durch ein Versehen zu diesem Ensemble geraten und hier nicht berücksichtigt.

## D.3 AUGST 2 (Unterstadt: Militäranlage) 20/30–50 AD Taf. 62–64

Fundort	Kaiseraugst AG
Grabung	Region 17 1979/01
Befund	Phase 1d (Auflassung der Anlage) *
Fundkomplexe	B 3756, 3870, 4904, 4912, 4921, 4922, 4923, 4925, 4948, 4952, 4964, 4981, 4982
Funde	selektioniert; RS >80 Prägungen bis Caligula (As, RIC F 111, 38 mit indet. Gegenstempel) **
Datierung	Stratigraphie, Funde
Literatur	Deschler-Erb et al. 1991
Aufbewahrung	Römermuseum Augst

### Katalog

#### TS italisch bzw. Lyon

**1** Teller

#### TS südgallisch

**2** Drag. 17; **3–4** Drag. 15/17; **5–7** Drag. 18; **8–10** Drag. 24;

**11** Hofheim 9; **12** Drag. 27; **13** Hofheim 12; **14** Drag. 29

#### TS-Imitation

**15–16** Teller/Schalen mit Standing. Ton dunkelgrau. Oberfläche geglättet

#### Schüsseln Drack 20–22 u.Ä.

**17–18** Schüsseln Drack 21. Ton orangebraun, Kern grau. 17 mit Rest einer braunen Abdichtung (Pech)

#### Dünnwandkeramik

**19–25** Haltern 40/Hofheim 22, z.T. begriesst bzw. mit Barbotine-Verzierung. Ton rötlich bis beige, fein, gut gebrannt. Rotbrauner bis schwarzbrauner Überzug

#### Helltonige Gebrauchskeramik

**26–28** Krüge mit unterschrittenem Rand. Ton orange; **29** Zwenkelkrug mit kurzem Hals. Ton orange

#### Grautonige Gebrauchskeramik

**30–32** Schalen mit profiliertem Rand und Wandknick. Ton grau bis schwarz. Oberfläche geglättet; **33–34** Schüsseln/Schalen mit einwärts gebogenem Rand. Oberfläche geglättet; **35** Schüssel mit Horizontalrand. Schwach gemagert; **36–39** Tonnen mit Rädchenverzierung. Ton braun bis grau. Oberfläche geglättet; **40–43** Schul-

ter«töpfe» bzw. -becher. Ton graubraun bis schwarz. Oberfläche geglättet, z.T. mit Silberglimmer auf der Schulter

#### Pompejanisch-rote Platten

**44–45** Import aus der Campana. 44 mit Stempel SOCR(ates) MARI. Ton rotbraun, mit starker vulkanischer Magerung. Innen dicker roter Überzug

#### Grobkeramik, schiebendgedreht

**46–48** Töpfe mit gerillter Schulter. Ton grau; **49–50** Töpfe mit gerilltem Hals. Ton graubraun; **51** Topf/Tonne mit geschlickter Wandung. Ton grau; **52–56** Deckel. Ton grau bis graubraun

#### Keramik, handgeformt

**57–61** Töpfe. Ton graubraun. Z.T. horizontal überglättet (leicht überdreht?); **62** dreibeiniger Kochnapf. Ton graubraun

#### Reibschüsseln

**63** mit kaum abgesetztem Steilrand. Ton beigebraun; **64** mit Kragenrand. Ton beige

#### Dolien

**65–66** mit Horizontalrand. Ton grau; **67** Ton orange, Kern grau

#### Amphore

**68** Vind. 586/Pompeji VII. Ton grünlich-beige

### Kommentar

Phase 1d (ohne die Füllung eines Grabens) der Militäranlage in der Augster Unterstadt enthält Funde aus der ganzen, etwa 30 Jahre dauernden Benützungszeit. Die Münzreihe bietet einen guten *terminus post quem* und spricht für ein Ende in claudischer Zeit (M. Peter in: Deschler-Erb et al. 1991). Das Areal wurde erst im späteren 1. Jahrhundert mit der planmässigen Aufsiedlung der Unterstadt in die städtische Bebauung einbezogen, weshalb dieser Komplex davon gut abzusetzen ist.

Der Wechsel der TS-Importe von Italien/Lyon zu Südgalien (La Graufesenque) ist abgeschlossen: Lediglich ein Teller (1) ist Arretina, die übrige TS (2–14) südgalisch, mit Formen des 2. Viertels des 1. Jahrhunderts. Wiederum ist eigentliche TS-Imitation kaum vorhanden, mit Ausnahme der allerdings deutlich entfernten Formen (15–16). Nur von der Fabrikation her verwandt sind die Schüsseln Drack 21 (17–18). Dünnwandige Becher sind nicht mehr vertreten, jedoch begriesste Schälchen sowie neu solche mit Barbotine-Auflagen (19–25). Typisch für den Zeithorizont sind auch die aus Italien (Campana) importierten Platten mit pompejanisch-rottem Überzug (44–45), darunter ein sehr grosses (geflicktes) Exemplar mit Stempel (dazu Grünwald et al. 1980).

Die Ränder der Einhenkelkrüge (26–28) vereinfachen sich, die Abtreppung wird flauer. Nicht der TS-Imitation zuzurechnen sind die von den italischen Vorbildern deutlich entfernten Schüsseln (30–32). Formen wie die Schüsseln und Schalen (33–35) sind erstmals in tiberischen Horizonten vorhanden (vgl. D.3). Unter der übrigen feineren Küchen- und Tischkeramik finden sich noch immer Tonnen mit Rädchenmuster (36–39); die sog. Schultertöpfe (40–43) sind gegenüber früheren Formen deutlich entwickelter: Die Schulter wird steiler. Neu im Sortiment sind graue Töpfe mit gerillter Schulter (46–47), die ebenso auf Spätlatène-Formen zurückgehen wie die etwas gemagerten (Koch)töpfe (49–50; vgl. auch Abb. 37,2), wenn sie auch in den frühesten Augster Schichten selten vorkommen. In Augst unüblich und vielleicht mit dem militärischen Umfeld zu erklären sind die vielen Deckel (einige Beispiele 52–56) für Kochtöpfe und Schüsseln. Die vielen handgemachten Töpfe (57–61) setzen z.T. schiebendgedrehte oder überdrehte ältere Formen fort (vgl. D.2). Noch immer werden handgeformte Dreibeine zum Kochen benützt (62). Neben einer späten Reibschüssel mit Steilrand (63), die in augusteischer Zeit und während der 1. Hälfte des 1. Jahrhunderts im Rhonetal besonders beliebt war, steht eine aus Italien importierte(?) Form mit Kragenrand (64).

D

## D.4 AUGST 3 (colonia) 60–70 AD

Taf. 65–66

Fundort	Augst BL
Grabung	Insula 20 1967
Befund	Einfüllung eines Sickerlochs *
Fundkomplex	X 7362
Funde	selektioniert; RS >40 Tonlampe mit gerundeter Voluten- schnauze Fibel 67.16176 **
Datierung	Funde
Literatur	Martin-Kilcher 1994, Abb. 145
Aufbewahrung	Römermuseum Augst

### Katalog

#### TS südgallisch

1–4 Drag. 15/17; 5 Drag. 23; 6 Drag. 18; 7–8 Drag. 24; 9 Hofheim 8 mit Stempel OF AMANDI; 10–12 Hofheim 9; 13 Hofheim 12

#### TS-Imitation

14 Drack 19. Ton braun, mit Glimmer

#### Schüsseln Drack 20–22 u.Ä.

15 Drack 20/22. Ton schwarz, Kern braun. Oberfläche geglättet

#### Dünnwandkeramik

16 feiner Becher mit Barbotine-Dekor. Ton hellbraun. Rotbrauner Überzug; 17–18 feine Becher mit begriesster Wandung. Ton beige. Rötlicher Überzug; 19–20 feine Becher mit Barbotine-Dekor. Ton beige. Aussen grün glasiert. 20 vor dem Brand gelochter Boden

#### Helltonige Gebrauchskeramik

21–22 Krüge. Ton orange

#### Grautonige Gebrauchskeramik

23–24 kleine Schulter«töpfe» (Becher). Geglättet; 25 Schüssel mit Kragenrand

#### Pompejanisch-rote Platten

26–28 Import. Platten/Teller und Deckel. Ton rotbraun, mit kräftiger vulkanischer Magerung. Innen dicker roter Überzug

#### Grobkeramik, schiebengedreht

29 Topf mit gerillter Schulter. Ton grau, geglättet; 30 Deckel. Ton graubraun

#### Keramik, handgeformt

31–34 Kochtöpfe mit senkrechtem und stellenweise schrägem Kammstrich. Ton graubraun

#### Reibschüssel

35 mit Kragenrand. Ton beige

#### Amphore

36 Gauloise 4 aus Südgallien. An Hals und Schulter Graffiti nach dem Brand: (vinum) PIC(atum) sowie Inhaltsangabe M(odii) III SE(xtarii) IIII. Ton rötlichbeige

### Kommentar

Der Befund ist nicht mehr vollständig zu rekonstruieren; die Funde lagen in und bei der als Trichter (eines Sickerlochs?) wiederverwendeten halbierten Amphore (36).

Das Sigillata-Spektrum enthält jüngere Formen und Varianten als D.3; erstmals kommt die Form Drag. 22/23 vor. Die von ihrem Sigillata-Vorbild recht weit entfernten, meist grauen und schwarzen Schüsseln mit Kragenrand (15) sind in Augst zwar bereits vor der Mitte des 1. Jahrhunderts vorhanden, werden aber jetzt für etwa zwei Generationen zum häufig gebrauchten Küchen- und Tischgeschirr. Unter der Feinkeramik ist der Becher (16) wohl echter spanischer Import. Dazu kommen zwei grün glasierte Gefässe aus Zentralfrankreich (19–20). Erstmals treten – noch dünnwandige – begriesste Becher mit rotbraunem Überzug auf (17–18), deren Entwicklung zur Feinkeramik des 2. Jahrhunderts führt. Die Krüge (21–22) lassen sich an D.3 anschliessen. Pompejanisch-rote Platten aus Campanien, mit Deckel, ergänzen das Küchengeschirr (26–28). Weiterhin gibt es schiebengedrehte Töpfe mit gerillter Schulter (29) und zahlreiche handgemachte Kochtöpfe (31–34). Die flachbodige südgallische Weinamphore (36) erscheint in diesem Zeithorizont zum erstenmal in dieser Form mit dem wulstigen Rand (Form Gauloise 4).

## D.5 AUGST 4 (colonia) um 70–90 AD

Taf. 67–68

Fundort	Augst BL
Grabung	Region 5G 1975/52
Befund	Brunnenfüllung, unterer Teil **
Fundkomplex	A 6664
Funde	selektioniert; RS >40 **
Datierung	Funde
Literatur	–
Aufbewahrung	Römermuseum Augst

### Katalog

#### TS südgallisch

1–3 Drag. 18 mit Stempel NOTV OF, OF NIGR, O FRONTO; 4–6 Drag. 23; 7–9 Drag. 22, 1x Besitzermarke x; 10–11 Hofheim 9, 1x Besitzermarke x; 12 Hofheim 8; 13 Drag. 27; 14 Drag. 35/36; 15–16 Drag. 36; 17 Hofheim 12; 18–20 Drag. 29; 18 mit Stempel OF SEDATI; 21 Drag. 37

#### TS-Imitation

22 Drack 3. Ton hellrosa. Überzug rot. Zentralstempel L.A.T.IVC(undi), aus Lausanne-La Péniche (Laufer 1980)

#### Dünnwandkeramik

23 feines begriesstes Schälchen. Ton beige. Reste des dunkelbraunen Überzugs. Stark benützt

#### Glanztonkeramik

24 Faltenbecher, begriesst und mit Barbotine-Lunulae. Ton beige, mit rotbraunem Überzug

#### Helltonige Gebrauchskeramik

25–26 Krüge mit getrepptem Rand. Ton beige, bzw. orange, Kern grau; 27 Zweihenkelkrug mit weiter Mündung. Ton orange. Oberfläche hell engobiert; 28 Krugboden. Ton orange, Kern grau; 29 Dreihenkelkrug. Ton orange, Kern grau

#### Grautonige Gebrauchskeramik

30 kleiner Schulter«topf» bzw. -becher. Ton schwarz. Oberfläche sehr gut geglättet; 31 wie 30. Ton schwarz, Kern braunrot. Oberfläche geglättet; 32 Schüssel mit Kragenrand. Ton braun, Kern grau, mit Goldglimmerauftrag; 33–34 wie 32. Ton grau, Oberfläche dunkelgrau. 33 mit Besitzermarke x

#### Grobkeramik, schiebengedreht

35 Topf. Ton graubraun

#### Keramik, handgeformt

36–38 Kochtöpfe. Ton braungrau. Mit Kammstrich (senkrecht und Bögen)

#### Reibschüssel

39 Ton beige

### Kommentar

Dieser untere Teil einer Brunnenfüllung enthält etliche fast vollständige bzw. in grosse Fragmente zerbrochene Gefässe. Da zumindest bei der TS (ausschliesslich südgallisch) keine oder nur wenige Fragmente weggeworfen wurden, sind die Formen als Ensemble gut überblickbar. Danach scheint es sich um ein regelrechtes Tafelservice zu handeln. Der hier nicht berücksichtigte obere Teil der über 2,2 m tiefen Brunnenfüllung (Fundkomplex A 6652) enthält nur wenige Passcherben bzw. zusätzliche zu diesem Ensemble gehörige Formen (z.B. 1–2 Drag. 37; 2 frühe Drag. 33; 2 weitere frühe Drag. 35 und Drag. 36), dazu kommt, wie so oft in Brunnen und durch die spätere Kompression der Einfüllung verursacht, im oberen Teil auch jüngere Keramik bis etwa zum 1. Drittel des 2. Jahrhunderts (eine Drag. 37 publiziert bei Mees 1992).

Die halbkugelige Reliefschüssel Drag. 37 (21) nimmt Einzug ins TS-Repertoire. Die Spätform einer begriessten Schale (23) muss nach Abnutzungsspuren bereits länger in Gebrauch gestanden haben; der begriesste Faltenbecher mit senkrechten Lunulae-Reihen (24) steht hingegen am Anfang der später so beliebten Gattung von Feinkeramik. Viel gebraucht werden graue und schwarze Schüsseln mit Kragenrand (32–34). Die handgemachten Kochtöpfen (36–38) entwickeln sich aus den älteren Formen weiter (vgl. D.3ff.).

## D.6 AUGST 5 (colonia) 70/80–110 AD

Fundort	Augst BL
Grabung	Insula 50 1969/53
Befund	Strassengraben *
Fundkomplex	A 232
Funde	selektioniert; RS >10 Denar Nero 64–68 (RIC I <sup>2</sup> 153, 53) *
Datierung	Stratigraphie, Funde
Literatur	–
Aufbewahrung	Römermuseum Augst

### Katalog

#### TS südgallisch

1 Drag. 15/17; 2 Drag. 18/31; 3 Drag. 27; 4 Drag. 22; 5 Drag. 29;  
6 Drag. 37

#### Helltonige Gebrauchskeramik

7 Teller. Ton orange, Kern grau. Goldglimmerüberzug; 8 Zweihenkelkrug. Ton beige

#### Grautonige Gebrauchskeramik

9 Henkeltopf. Ton schwarz, Kern rotbraun; 10 Flasche

#### Grobkeramik, scheidengedreht

11 Topf. Ton hellgrau, sandig; gut gebrannt

#### Keramik, handgeformt

12 Topf. Ton graubraun. Horizontaler Kammstrich. Wohl überdreht

### Kommentar

In den städtischen Strassengräben werden wie in einer Art Miniatur-Schutthügel nicht selten stratigraphisch recht gut trennbare Schichten angetroffen.

Das TS-Spektrum weist z.T. entwickelte Formen auf (vgl. 2.5). Um die Wende zum 2. Jahrhundert erscheinen in Augst verschiedene Formen oranger Teller und Schüsseln, mit (durch oxydierenden Brand erreichtem) Goldglimmernauftrag am Rand bzw. innen und am Rand (7), ausserdem für kurze Zeit dunkelgrau weitmündige Henkel«töpfe» (9). Die einheimischen Flaschen (10) finden sich auch in der Nordwestschweiz wieder etwas häufiger und halten sich – fast immer in reduzierendem Brand – auch in der Folgezeit, z.T. als grosse Behälter mit hoch sitzender Schulter und stark bauchiger bis fast kugelliger Wandung. Die handgemachten Kochtöpfe (12) werden schlanker, die Oberflächenbehandlung beschränkt sich auf horizontalen (zuweilen in einigen senkrechten Bahnen) Kammstrich.

Taf. 69

## D.7 AUGST 6 (colonia) 110/120–150/160 AD

Fundort	Augst BL
Grabung	Insula 31 1961
Befund	Schicht 5: über Gehhorizont; Einfüllung als Unterlage für einen Holzboden *
Fundkomplexe	X 158, 205, 281, 357 (ohne 253, 271 mit sehr wenig Funden)
Funde	selektioniert; RS >20 terminus post quem As Hadrian 125–128 (RIC II 427, 678) bzw. Dup. Hadrian 125–128 (RIC II 426, 657 (i)) *
Datierung	Funde; Stratigraphie
Literatur	Steiger et al. 1977
Aufbewahrung	Römermuseum Augst

Taf. 70

### Katalog

#### TS südgallisch

1 Drag. 15/17; 2–3 Drag. 18/31; 4 Drag. 18/31; 5 Drag. 42;  
6–7 Drag. 35 und Drag. 36; 8 Drag. 30; 9–10 Drag. 37. Banassac

#### TS mittelgallisch

11 Drag. 18/31 mit Stempel MICCIONIM: Lubié; 12 Drag. 37. Lezoux

#### Glanztonkeramik

13 Teller mit eingebogenem Rand. Ton hellbraun. Rotbrauner Überzug; 14–15 Becher, 14 mit Barbotine-Auflage; 15 mit Resten von Begriessung. Ton orange. Rotbrauner, etwas fleckiger Überzug

#### Helltonige Gebrauchskeramik

16 Flasche? Ton beigebraun, fein; 17 kleiner Topf. Ton rotbraun. Oberfläche mit Goldglimmer (Boden von gleichem Typus, aber wohl nicht zugehörig); 18 Schüssel mit gekehltem Rand. Ton braun(grau), feiner Glimmer; 19 Krüglein. Ton hellbraun. Oberfläche hell geschlickt

#### Grautonige Gebrauchskeramik

20 tiefer Teller. Oberfläche flüchtig geglättet; 21–22 Schalen/Schüsseln

#### Grobkeramik, scheidengedreht

23 Schüssel. Ton rotbraun. Oberfläche bräunlich, geschlickt

### Kommentar

Stratigraphisch liegt Schicht 5 über einer flavischen Planie (*terminus post quem* As Domitian 84–96) und darüberliegendem, schlecht fassbarem Gehhorizont sowie unter einem gezimmerten Holzboden, der allerdings stellenweise gestört war. Wohl aus einer (nicht erkannten) Grube, die stratigraphisch zu jüngeren Ablagerungen (Schicht 4) gehört, stammen aus FK X 205 zwei in grossen Fragmenten erhaltene Becher Niederbieber 32 und 33 (zu den Typen vgl. D.12) sowie ein bronzener Schwertriemenhalter (evtl. zugehöriger Schwertgriff in der darüberliegenden Schicht 4). Diese Funde werden hier nicht berücksichtigt.

Unter der noch immer gut vertretenen südgallischen Sigillata sind nur entwickelte und späte Formen zu finden, und es ist typisch, dass dabei zwei Drag. 37 aus Banassac (9–10) figurieren (s.u.). Dazu kommt mittelgallische TS. Die Becher werden grösser, wenn auch als Verzierungen nach wie vor Tonfäden (14) und Begriessung (15) gewählt werden (vgl. Abb. 34). Der (noch) meist feine, beige bis rosarote oder orange Ton und der eher dicke, kaum metallisierende schwarze, dunkelbraune oder tiefrote Überzug unterscheiden sich von den seit der Mitte des 2. Jahrhunderts vorherrschenden Fabrikaten (vgl. D.8ff.). Parallelen in anderen Ensembles dieser Zeit hat auch der feine Topf (16).

Recht gutes Ensemble aus der 1. Hälfte/Mitte des 2. Jahrhunderts, mit Schwergewicht im 2. Viertel.

D

**D.8** AUGST 7 (colonia)  
170/180–200/210 AD

Taf. 71–72

Fundort	Augst BL
Grabung	Insula 31 1964/54
Befund	Unter Steinsetzung (für jüngeren Boden) **
Fundkomplex	X 3787
Funde	selektioniert; RS 30 Schrötlinge; subaerater Denar aus früh-severischer Zeit, terminus post quem 195 *
Datierung	Stratigraphie, Funde
Literatur	Martin-Kilcher 1987; Peter 1990
Aufbewahrung	Römermuseum Augst

Katalog

*TS mittelgallisch*

1 Lezoux 55.

*TS mittelgallisch/ostgallisch*

2 Curle 15; 3 Drag. 33

*TS ostgallisch*

4 Drag. 32; 5 Drag. 30. Rheinzabern; 6 Drag. 37. Ittenweiler (Cibisus); 7 Drag. 37. Rheinzabern

*Glanztonkeramik*

8 Teller mit eingebogenem Rand. Ton rötlichbraun. Mit rotem Überzug innen sowie aussen am Rand; 9 Schüssel mit kurzer Griffleiste. Ton rotbraun; innen und aussen am Rand rotbrauner Überzug; 10 Niederbieber 32, begriest. Ton hellbeige. Mattschwarzer Überzug; 11 Becher mit Karniesrand. Reste von breiten Kerbbändern. Ton hellorange. Bräunlicher z.T. metallisierender Überzug; 12–14 Niederbieber 30 mit breiten Kerbbändern. Ton orange-gelblich. Rotbrauner, leicht metallisierender Überzug (12.14) bzw. dunkelgrau mit schwarzem Überzug (13)

*Helltonige Gebrauchskeramik*

15 Teller mit eingebogenem Rand. Ton rötlichbraun; 16–18 Schüsseln mit gekehltem Rand. Ton orange- bis rotbraun; 19 kleiner Topf (Becher?). Ton hellbraun, mit feinem Glimmer. Oberfläche geglättet

*Grobkeramik, schiebengedreht*

20 Import. Schüssel mit eingebogenem Rand ähnlich Niederbieber 104. Ton gelblichbeige, mit dunkler Magerung, hart gebrannt; 21–22 Töpfe. Ton grau bis beige-grau, gut gebrannt. Oberfläche geschlickt oder gewaschen

*Keramik, handgeformt*

23–28 Töpfe. Ton bräunlich bis schwarzgrau. Oberfläche überglättet, z.T. mit Kammstrich (23.28). Teilweise überdreht

*Reibschüssel*

29 mit geknicktem Kragenrand. Ton rotbraun

Kommentar

Die Funde gehören stratigraphisch zu einer Münzwerkstätte, aus der mehrere Schrötlinge und ein stempelfrischer «gefälschter» Denar aus dem Jahr 195 stammen. Nach unten wird die nicht näher definierbare (Abraum?)schicht durch einen Mörtelboden abgeschlossen, nach oben durch eine (nur teilweise beobachtete) Unterlage aus Kieselsteinen für einen Holzboden(?).

Neu sind die in severischer Zeit aufkommenden grauen, schiebengedrehten Töpfe mit meist kantig umgelegtem Rand (21–22) und die importierte Schüssel (20), vielleicht Ware aus Urmitz (nördlich von Koblenz am Mittelrhein). Weiterhin präsent sind handgemachte Kochtöpfe (23–28), die sich aus spätlatène- und frühkaiserzeitlichen Formen weiterentwickelten und von einer bemerkenswerten Konstanz dieser Traditionen zeugen.

**D.9** AUGST 8 (colonia)  
180/190–230/240 AD

Taf. 73

Fundort	Augst BL
Grabung	Insula 29 1961/53
Befund	Schuttschicht über Mauerkronen *
Fundkomplex	X 525
Funde	selektioniert; RS >25 terminus post quem Sesterz Severus Alexander 232 (RIC IV.2 112, 525) *
Datierung	Funde
Literatur	Martin-Kilcher 1987
Aufbewahrung	Römermuseum Augst

Katalog

*TS mittelgallisch*

1 Drag. 33; 2–3 Drag. 37

*TS ostgallisch*

4–7 Drag. 32 mit Stempel DOMITIANVS FE (Heiligenberg/Kräherwald); REG[alis] (Rheinzabern); AGAPESVS FEC; 8 Drag. 37. Rheinzabern Gruppe II spät

*Glanztonkeramik*

9 Teller mit eingebogenem Rand. Ton rotbraun. Rotbrauner Überzug; 10–11 Schüsseln mit gekehltem Rand. Ton orangerot. Rotbrauner Überzug; 12 Schüssel mit massivem Wulstrand. Ton rotbraun. Rotbrauner Überzug; 13 Becher mit Décor oculé. Ton orange. Metallisierender orangebrauner Überzug; 14 Niederbieber 33. Ton grau. Schwarzer Überzug; 15 Niederbieber 33. Dekoration in Glasschliff-Imitation. Ton orange. Schlecht erhaltener oranger Überzug; 16 Becher/Schale. Ton orange. Schwarzer glänzender Überzug; 17–18 Flaschen. Ton rotbraun. Rotbrauner Überzug

*Helltonige Gebrauchskeramik*

19–20 Schüsseln mit gekehltem Rand. Ton orangerot

*Grautonige Gebrauchskeramik*

21 Teller. Ton schwarz, Kern braun. Oberfläche geglättet

*Grobkeramik, schiebengedreht*

22 tiefer Teller. Ton grau. Oberfläche grau geschlickt; 23 kleiner «Topf» oder rauhwandiger Becher. Ton schwarzbraun; 24–26 Töpfe. Ton dunkelgrau, gemagert. Oberfläche grau geschlickt; 27 Topf. Ton dunkelgrau, Kern braunrot; 28 Topf. Ton dunkelgrau

*Keramik, handgeformt*

29 Topf. Ton schwarzbraun. Randpartie überdreht

Kommentar

Die Keramik schliesst an D.8 an. Die Schüsseln mit gekehltem Rand werden schwerer (vgl. 10–11). Die bis anhin variantenreichen rotbraunen und orangen Becher werden allmählich durch die neue, meist graue bis schwarze Form Niederbieber 33 ersetzt. Neu sind Töpfe, deren Rand auf der Oberseite immer deutlicher eine Kehlung (Deckelfalz) zeigt (24–25.28) sowie tiefe Teller (22) und Flaschen mit kurzem, recht engem Hals (17–18). Gegenüber der Erstpublikation (Martin-Kilcher 1987, 37) halte ich dieses stratigraphisch nicht so gute Ensemble für weniger einheitlich; neben – bezeichnenderweise in nur kleinen Fragmenten vorhandenen – Stücken des ausgehenden 2. Jahrhunderts sowohl bei der TS (2–3) wie bei der übrigen Keramik (13.20.29) sind jedoch Formen des früheren 3. Jahrhunderts (8.10–12.14–16.22.25) in der Mehrzahl. Dies bestätigt auch ein Vergleich mit vorangehenden und folgenden Ensembles.

## D.10 AUGST 9 (colonia) 230–250 AD

Taf. 74

Fundort	Augst BL
Grabung	Insula 22 1964/55
Befund	Zerstörungshorizont, Brandschicht unter umgestürzter Mauer; nach oben durch spätere Bauphase abgeschlossen ***
Fundkomplex	X 3255
Funde	selektioniert; RS 25 Fund einer Börse, terminus post quem 243 **
Datierung	Stratigraphie, Funde
Literatur	Martin-Kilcher 1987; Deschler-Erb/Schwarz 1993
Aufbewahrung	Römermuseum Augst

### Katalog

TS ostgallisch (meist Rheinzabern)

1 Niederbieber 6b; 2 Drag. 33; 3 Niederbieber 12; 4 Drag. 37

#### Glanztonkeramik

5–7 Teller mit eingebogenem Rand. Ton orange bzw. grau (verbrannt). Reste eines Überzugs; 8–9 Schüsseln mit gekelhtem Rand. Ton orange. Rötlichbrauner Überzug; 10 Becher mit vor dem Brand eingeritztem Dekor. Ton rötlichbeige. Rotbrauner, leicht metallisierender Überzug; 11 Niederbieber 33. Ton und Überzug wohl grauschwarz (verbrannt); 12 Niederbieber 38/39. Ton und Überzug grauschwarz (trotz Verbrennung)

#### Helltonige(?) Gebrauchskeramik

13 Flasche. (Völlig verbrannt)

#### Grobkeramik, scheibengedreht

14–16 Töpfe. Ton grau(braun), etwas sandig gemagert; hart gebrannt

#### Keramik, handgeformt

17 Teller mit leicht gekelhtem Rand. Horizontaler Kammstrich. Ton dunkel (verbrannt). Überdreht; 18–21 Töpfe mit scharfkantig umgebogenem Rand. Horizontaler, zuweilen mit kleinen Partien senkrechtem Kammstrich. Ton braungrau bis schwarz. Überdreht

#### Reibschüsseln

22 Drag. 43/Niederbieber 21b, TS ostgallisch; 23 mit Kragenrand. Ton rötlichbraun; 24 mit geknicktem Kragenrand. Ton rotbraun

### Kommentar

Die durch eine umgestürzte Mauer von einer späteren Bauphase getrennte Brandschicht bietet einen ausgezeichneten Überblick über die Keramik etwa des 2. Viertels des 3. Jahrhunderts. Fast alle Gefäße zeigen starke Brandspuren (Ausnahme: 10, 23: Altstücke ohne Feuerspuren!).

Reliefsigillata tritt zurück. Neue TS-Formen sind Schalen mit Glasschliff Niederbieber 12 sowie Teller Niederbieber 6b. Neu sind auch die handgemachten und überdrehten Töpfe mit scharfkantig umgelegtem Rand und horizontalem Kammstrich (18–21) sowie der dazu «passende» Teller (17). Derartige Gefäße sind weder in D.9 noch in einem der vorherigen Ensembles vorhanden, hingegen Leitfunde der folgenden Ensembles D.11ff. Daraus ist zu schliessen, dass sie erst im 2. Drittel des 3. Jahrhunderts beginnen (vgl. auch Martin-Kilcher 1987, Abb. 9). Weiterhin präsent sind die scheibengedrehten, meist rauhwandigen Töpfe (14–16). Für diesen Horizont sind auch stark bauchige Flaschen und Krüge (13) aus den Töpfereien Venusstrasse-Ost charakteristisch (Alexander 1975).

## D.11 AUGST 10 (colonia) 250–280 AD

Taf. 75–76

Fundort	Augst BL
Grabung	Insula 42 1968/56
Befund	Zerstörungsschutt auf Strasse und Strassengraben *
Fundkomplex	X 7888
Funde	selektioniert; RS >25 Antoniniane bis Gallienus 264–268 (RIC V.1 181, 564 (k)); AE 3 Constantin I 313–314 (RIC VII 98, 10) *
Datierung	Stratigraphie, Funde
Literatur	Martin-Kilcher 1987
Aufbewahrung	Römermuseum Augst

### Katalog

TS ostgallisch (meist Rheinzabern)

1 Teller (Drag. 32?) mit Stempel IVVIINIS F; 2 Drag. 33; 3 Niederbieber 12; 4 Schüssel, Form? 5 Drag. 37. Rheinzabern Gruppe II c; 6 Drag. 37. Rheinzabern Gruppe III b

#### Glanztonkeramik

7 Teller mit eingebogenem Rand. Ton rotbraun. Innen sowie aussen am Rand rotbrauner Überzug; 8 Import. Lamboglia 2. Décor oculé (Rädchen?). Ton orange gelblich, fein. Oranger, metallisierender Überzug; 9–11 Schüsseln mit gekelhtem Rand. Ton orangebraun; z.T. (innen) rotbrauner glimmeriger Überzug; 12 Niederbieber 33. Ton grau. Schwarzer glänzender Überzug

#### Grautonige Gebrauchskeramik

13 Teller mit leicht gekelhtem Rand. Ton schwarz, Kern grau, schwach glimmerig

#### Grobkeramik, scheibengedreht

14 Teller. Ton grau; 15–18 Töpfe. Ton grau bis dunkelgrau. Oberfläche grau geschlickt; 19 Topf mit gekelhtem Rand (Deckelfalz). Ton dunkelgrau; 20 Import. Topf mit gekelhtem Rand (Deckelfalz). Ton dunkelgrau-blau, kräftig gemagert, sehr hart gebrannt. «Céramique craquelée bleutée»; 21 Deckel. Ton dunkelgrau

#### Keramik, handgeformt

22 Teller. Ton graubraun. Überdreht? 23 Schüssel. Ton dunkelgrau. Oberfläche geschlickt oder gewaschen. Überdreht?

#### Reibschüsseln

24 mit gerilltem Krage. Ton orangebraun. Innen sowie aussen am Rand rotbrauner, metallisierender Überzug; 25 mit geknicktem Krage. Ton rotbraun. Oberfläche geschlickt oder gewaschen

### Kommentar

Die Münzreihe reicht bis zu Gallienus (264–268). Eine früh-constantinische Prägung von 313–314 ist hier nicht mit entsprechenden Siedlungsfunden zusammen zu bringen; die Grabungsfläche umfasst aber den Strassengraben und die auch im 4. Jahrhundert noch benützte Strasse. Der Vergleich mit den folgenden Ensembles zeigt dort ausser der Kontinuität von Gefässformen neue Elemente, die den Fundstoff des ausgehenden 3./früheren 4. Jahrhunderts von diesem spätest-koloniezeitlichen absetzen.

D.11 enthält charakteristische Keramik der späten Koloniezeit: Mit späten Rheinzaberner Reliefsigillaten (5–6) ist typischerweise Niederbieber 12 (3) vergesellschaftet. Die wahrscheinlich aus einer Töpferei in Savoyen stammende Schüssel (8) gehört zur sog. *sigillée luisante* (zu den Formen Figlina 7, 1986), die wir der Glanztonkeramik angeschlossen haben. Sehr selten in Augst und Kaiseraugst ist die aus Nordwestgallien importierte *céramique craquelée bleutée* (Bernhard 1984/85), hier ein Topf des späteren 3. Jahrhunderts (20). Auch die Form der übrigen Töpfe – in diesem Komplex alle scheibengedreht – ist für diese Zeit charakteristisch: bei kleinerem Durchmesser werden die Schultern rundlich.

D

## D.12 AUGST 11 (colonia)

270/280–300 AD

Taf. 77

Fundort Augst BL  
Grabung Insula 42 1972/53  
Befund Abtrag nach Trax bis auf obersten Mörtelboden \*  
Fundkomplex Z 2302  
Funde selektioniert; RS >15  
Armbrustfibel Riha 1979, Nr. 1440  
Antoniniane bis Claudius II 268 (RIC V.1 215, 52 (F)) bzw. 268–269 (RIC V.1 216, 62–63 Var.) \*  
Datierung Stratigraphie, Funde  
Literatur Martin-Kilcher 1987  
Aufbewahrung Römermuseum Augst

### Katalog

#### TS ostgallisch

1 Drag. 32; 2 Niederbieber 19

#### Diverse engobierte Keramik einheimischer Tradition

3 Schüssel mit eingebogener Wand. Ton rotbraun. Aussen in senkrechten Streifen rot marmoriert

#### Glanztonkeramik

4–5 Schüsseln mit gekehltem Rand. Ton orangebraun. Orangebrauner Überzug; 6 Niederbieber 33. Ton schwarzgrau. Überzug (verbrannt); 7 Niederbieber 33. Ton grau. Schwarzer Überzug

#### Helltonige Gebrauchskeramik

8 Schüssel mit eingebogener Wand. Ton hellbraun, Kern beigebraun. Oberfläche geglättet (braune Nigra)

#### Grobkeramik, schiebengedreht

9–10 Töpfe. Ton grau bis schwarzgrau, etwas sandig gemagert

#### Keramik, handgeformt

11 Teller mit leicht gekehltem Rand. Horizontaler Kammstrich. Ton schwarzbraun. Überdreht; 12–15 Töpfe mit scharfkantig umgelegtem Rand. Horizontaler und Wellenband-Kammstrich. Ton grau bis schwarzbraun. Überdreht

#### Reibschüssel

16 wie Drag. 45. Ton orange. Schlechter oranger Glanztonüberzug. Wohl lokales Fabrikat

### Kommentar

Auch jetzt sind Neuerungen festzustellen: Die Töpfe mit scharfkantig umgelegtem Rand werden nun auch mit Wellenband-Kammstrich verziert (14–15). Ebenfalls neu dazu kommt die mit senkrechten Streifen marmorierte Schüssel mit eingezogener Wand (3), eine in der Region gut bekannte Form des ausgehenden 3. und früheren 4. Jahrhunderts (z.B. Görbelhof: Ettliger/Bögli 1963, Taf. 4 sowie Basel: Martin-Kilcher 1979, Abb. 56). Gegen 270 erscheint die sog. braun geglättete oberrheinische «Terra nigra» (8) (Bernhard 1984/85). Die Schüssel 8 gehört typologisch zu den älteren Formen des 3. Jahrhunderts. Diese Gattung leitet zum spätrömischen Keramikspektrum über (vgl. D.13); der Übergang zur Keramik der 1. Hälfte des 4. Jahrhunderts ist unmittelbar zu fassen. Dieses Ensemble gehört zur spätrömischen Besiedlungsphase in der Augster Südvorstadt (dazu Martin-Kilcher 1994, 493ff.).

## D.13 AUGST/KAISERAUGST 12 (castrum)

320–350 AD

Taf. 78

Fundort Kaiseraugst AG  
Grabung vor dem Westtor 1973  
Befund Schuttablagerung \*  
Fundkomplexe A 4701 und A 4702  
Funde selektioniert; RS >20  
terminus post quem Ae 3 Constantin I 323–324 (RIC VII 135, 215) \*

### Datierung

### Literatur

### Aufbewahrung

### Funde

Martin-Kilcher 1987

Römermuseum Augst

### Katalog

#### TS ostgallisch (Rheinzaubern)

1 Niederbieber 19

#### Argonnensigillata

2–3 Chenet 320; 3 mit einfachem Rädchenmuster Chenet 159;

4 Chenet 335

#### Glanztonkeramik

5 Import. Teller mit dreieckigen Vertiefungen in der Wandung. Ton rötlich. Roter, leicht metallisierender Überzug. Portout Form 2; 6–7 Schüsseln mit kurzem Kragenrand. Ton beige bzw. rötlichbraun. Hellrot-brauner Überzug; 8 Flasche. Ton beigebraun. Rötlichbrauner Überzug

#### Helltonige Gebrauchskeramik

9 Import. Alzey 24/26. Ton hellbraun, Kern beige. Oberfläche geglättet (braune Nigra); 10 Krug. Ton rotbraun

#### Grautonige Gebrauchskeramik

11 Schüssel. Geglättet; 12 Niederbieber 33. Ton schwarz. Geglättet;

13 Becher. Geglättet

#### Grobkeramik, schiebengedreht

14–15 Töpfe. Ton dunkelgrau; 16 Topf mit Deckelfalzrand.

Ton beige-grau

#### Keramik, handgeformt

17 Schale/Teller mit leicht gekehltem Rand. Ton schwarzgrau.

Teilweise überdreht

#### Reibschüsseln

18–20 mit geknicktem Kragen. Ton rotbraun, etwas gemagert

### Kommentar

In dieser Schuttschicht, die möglicherweise mit den Zerstörungen im *Castrum Rauracense* 352/353 (Germaneneinfälle nach der Usurpation des Magnentius; vgl. Martin 1977, 39ff.) in Verbindung zu bringen ist, sind hauptsächlich Elemente konstantinischer Zeit enthalten. Im Vergleich mit den vorigen Ensembles ist Vergleichbares vor allem unter der Feinkeramik zu finden: An die vorangehende Zeit knüpfen Formen wie (1), (12), (13) sowie die Reibschüsseln (18–20) an. Die Sigillata-Schüssel (1) ist sehr wahrscheinlich ein spätes Fabrikat aus Rheinzaubern (Bernhard 1987), dessen Töpfereien bis zur Mitte des 4. Jahrhunderts weiter produzieren und bis an den Hochrhein exportieren. Der Becher (4) dürfte hingegen aus den Töpfereien in den Argonnen stammen. Spätromische rädchenverzierte Argonnenware kommt im 2. Viertel des 4. Jahrhunderts auf. Im übrigen ist sie, verglichen mit Fundplätzen etwa in der heutigen Nordostschweiz, in Kaiseraugst und in der Nordwestschweiz allgemein spärlich vertreten (dazu auch Ettliger 1968).

Die Form der Flasche mit profiliertem Rand (8) ist bisher – in Nigra-Technik – aus rechtsrheinischen, germanischen Siedlungen und Gräbern bekannt (Bernhard 1984/85 z.B. Abb. 40.46). Die Herstellungstechnik mit Überzug weist auf eine provinziälromische Herkunft (z.B. aus dem südlichen Oberrheintal?). Die braune oder besser Oberrheinische Nigra, die in Augst noch während der spätesten Koloniezeit aufkommt, wird weiterhin aus den noch nicht lokalisierten Töpfereien am Oberrhein geliefert (9 und wohl auch 11), wobei die verschiedenen Varianten (z.T. seit etwa der Mitte des 4. Jahrhunderts echte Terra nigra mit schwarzer Oberfläche, vgl. Bernhard 1984/85) eine vergrößerte Produktion spiegeln. Bemerkenswert der Teller aus den Töpfereien von Portout in Savoyen einerseits (5) (Pernon 1990) und die oberrheinische braune Nigra (9) andererseits, die anschaulich die damaligen «keramischen Verbindungen» am Rheinknie nach Süden und – recht ausgeprägt – nach Norden spiegeln.

## D.14 AUGST/KAISERAUGST 13 (castrum) 330/350–370/400 AD Taf. 79

Fundort	Kaiseraugst AG
Grabung	Region 20 W 1974/12, Kastellthermen
Befund	Füllung einer Kanalheizung *
Fundkomplex	A 5272
Funde	selektioniert; RS 7 *
Datierung	Funde, (Stratigraphie)
Literatur	Martin-Kilcher 1987
Aufbewahrung	Römermuseum Augst

### Katalog

#### *Argonnensigillata*

1 Chenet 320 mit Rädchenmuster; 2 Chenet 334 mit Resten von Weissmalerei

#### *Grobkeramik, scheibengedreht*

3 Alzey 20. Ton schwarzgrau. Oberfläche grob geglättet; 4 Topf mit Kammstrich-Wellenband. Ton grau; 5–6 Töpfe. Ton grau. 5 sandig gemagert; 7 Topf, dickbodig. Ton grau, stark sandig gemagert

#### *Keramik, handgeformt*

8 Schale/Teller. Ton schwarz, fettig. Oberfläche geglättet. Überdreht? 9 Tiegel (zum Glasschmelzen?). Ton grau, stark sandig gemagert. Keine Gebrauchsspuren

### Kommentar

Ohne baugeschichtliche Analyse der Kaiseraugster Kastellthermen ist diese Einfüllung zeitlich nicht näher einzugrenzen.

An die vorangegangene Zeit erinnert das Wellenband des nunmehr aber scheibengedrehten und formal spätromischen Typen entsprechenden Topfes (4). Der dickbodige, stark gemagerte Topf (7) weist bereits in das späte 4. Jahrhundert.

## D.15 AUGST/KAISERAUGST 14 (castrum) 350–400/430 AD Taf. 80

Fundort	Kaiseraugst AG
Grabung	Region 20 W 1976/04
Befund	Mauerversturz über Ziegelschutt *
Fundkomplex	A 7853
Funde	selektioniert; RS >5 AE 4 341–348 *
Datierung	Funde, (Stratigraphie)
Literatur	Martin-Kilcher 1987
Aufbewahrung	Römermuseum Augst

### Katalog

#### *Argonnensigillata*

1 Chenet 304; 2 Chenet 323?

#### *Grobkeramik, scheibengedreht*

3 Topf. Ton grau, gemagert. Oberfläche gewaschen; 4–5 Alzey 27. Ton grau, vulkanische Einschlüsse. Eifelkeramik

#### *Keramik, handgeformt*

6 Fusschale. Ton schwarzbraun, fettig. Oberfläche geglättet

### Kommentar

D.15 liegt oberhalb von Schichten des mittleren 4. Jahrhunderts, von diesen durch einen Zerstörungshorizont getrennt. Im *Castrum Rauracense* sind gut stratifizierte Fundkomplexe der Zeit nach 350 bisher selten fassbar, was teilweise am Stand der Forschung liegt: Wegen der späteren ununterbrochenen Besiedlung wurden im Kastellinnern die obersten Siedlungshorizonte oft stark gestört und umgelagert. In diesen Ablagerungen sind extern datierbare Funde aus der ganzen Spätantike und dem frühen Mittelalter enthalten. Bei neuen Grabungen wurde diese Schicht erstmals in mehreren Abstichen abgetragen, und dabei

liessen sich stellenweise relativchronologisch auswertbare Unterschiede im Fundmaterial feststellen (Marti et al. 1996).

Gut vergleichbar ist Keramik aus Gräbern des ausgehenden 4. und früheren 5. Jahrhunderts (z.B. Bernhard 1984/85) oder aus spätromischen Warten (Stehlin/v. Gonzenbach 1957). Im Gegensatz zur bisher registrierten handgemachten (in der Regel teilweise überdrehten) Keramik, die in einheimischer, gallorömischer Tradition steht, kommen seit der 2. Hälfte des 4. Jahrhunderts zuweilen fast prähistorisch anmutende handgemachte Gefässe vor, deren fettige Oberfläche zwar sorgfältig geglättet, aber nicht überdreht ist. Auch wenn man nicht alle handgemachte Keramik der spätromischen Zeit unbesehen als germanisch bezeichnen darf, gibt es Formen, deren Parallelen in den elbgermanischen Bereich weisen. Dazu gehört auch die kleine Fusschale (6). Elbgermanische Zuwanderer in Kaiseraugst sind zur gleichen Zeit dank ihrer fremden Tracht zu erkennen (Martin 1991, 309f.; bes. Grab 544).

## D.16 BASEL 2 (castrum) 400–450/480 AD Taf. 80

Fundort	Basel BS
Grabung	Augustinergasse 1978
Befund	s.u. Kommentar *
Fundkomplex	6864
Funde	selektioniert; RS 4 Frühe Fünfknopffibel aus Bronze Tüllengriff aus Hirschhorn *
Datierung	Funde, (Stratigraphie)
Literatur	Martin-Kilcher 1979
Aufbewahrung	Historisches Museum Basel

### Katalog

#### *Argonnensigillata*

1 Chenet 304

#### *Glanztonkeramik*

2 Faltenbecher mit zwei feinen Kerbbändern und kreisrunder Delle. Ton und Überzug gelblichbraun

#### *Grobkeramik, scheibengedreht*

3 Topf. Ton dunkelgrau; 4–5 Alzey 27. Ton gelblichbraun (keine Eifelware)

### Kommentar

Rest einer nicht näher definierten Schicht, die über frühromischen Strukturen liegt, d.h. nach einer gründlichen Planie abgelagert wurde. Darüber fundarmer Horizont mit wenig Keramik bis ins 9./10. Jahrhundert. Da in unserem Arbeitsgebiet gute stratigraphische Befunde des 5. Jahrhunderts bisher kaum zu fassen waren und gut datierbare keramische Leitfunde wie Afrikanische Sigillata, afrikanische Lampen oder *Derivées de sigillées paléochrétiennes* (DSP) sehr selten vorkommen, ist es schwierig, geschlossene Siedlungsfunde aus dieser Zeit vorzustellen. Eine Datierung ist nur mit auswärtigen Vergleichen möglich, wird aber bei D.16 gestützt durch eine zierliche Fünfknopffibel des mittleren 5. Jahrhunderts. Die Aufarbeitung und Publikation der Funde aus der spätromisch-frühmittelalterlichen Siedlung von Lausen-Bettenach (Vorbericht Schmaedecke/Tauber 1992) wird diese empfindliche Lücke schliessen helfen.

Die Form des Tellers (1) ist aus Grabfunden des 5. Jahrhunderts bekannt, auch der Topf (4) mit seinem extrem schweren gekelhten Rand ist (nach Kaschau 1976, 15) ins 5. Jahrhundert zu datieren, während (5) auch im späten 4. möglich wäre. Der Topf (3) ist dagegen eine regionale Form des 4. Jahrhunderts (vgl. D.14,4) und ein Altstück.

## 7.6 Region E: Vindonissa (E.1–E.10)

Christine Meyer-Freuler

### Topographie und historische Übersicht

*Vindonissa* liegt in unmittelbarer Nähe des Zusammenflusses von Reuss und Aare am Jurasüdfuss auf einem strategisch günstig gelegenen Geländesporn. Bezeugt sind Spuren einer keltischen Siedlung, welche gegen Westen durch einen 20 m breiten Graben (sog. Keltengraben) begrenzt war. Am gleichen Platz entstand im Zusammenhang mit den Alpenfeldzügen der Stiefsöhne des Augustus ca. 15 BC ein kleiner Militärposten<sup>209</sup>. Westlich des sog. Keltengrabens wurde spätestens im 2. Jahrzehnt AD das Legionslager erbaut, welches in unterschiedlicher Truppengrösse von der 13. Legion (*legio XIII gemina*, 2. Jahrzehnt–45/46 AD), der 21. Legion (*legio XXI rapax*, 45/46–69 AD), der 11. Legion (*legio XI Claudia pia fidelis*, 70–101 AD) und von ca. 30–69 AD zusätzlich von Hilfstruppen belegt war<sup>210</sup>. Im 2. Jahrhundert stand *Vindonissa* noch eine Zeit lang unter militärischem Einflussbereich, bevor die Zivilbevölkerung das ehemalige Legionslager in Besitz nahm und umbaute<sup>211</sup>. Die drohenden Alamanneneinfälle führten 260 AD zum Wiederaufbau der Lagermauern und östlich davon im 4. Jahrhundert zur Errichtung des *Castrum Vindonissense*.

### Die Bedeutung von *Vindonissa*

Es wäre einseitig, *Vindonissa* nur mit dem Legionslager gleichsetzen zu wollen; es umfasst viel mehr auch den augusteischen Militärposten und die zivilen Anlagen während der ganzen römischen Zeit: Ausserhalb des Lagers bestanden ein *vicus* und die *canabae legionis* (welche wir allerdings nicht trennen können), das spätrömische *castrum* und mehrere Gräberfelder an den Ausfallstrassen, dazu das spätrömische Gräberfeld von Oberburg. Von Bedeutung sind auch die Kastelle von Zurzach, weil historische Überlegungen und die Funde aus den Kastellgrabungen vermuten lassen, dass die 13. und 21. Legion dort Detachements stationiert hatten<sup>212</sup>.

Das vielfältige keramische Spektrum wird durch mancherlei Faktoren geprägt: Ausschlaggebend sind auf der einen Seite die Herkunft der Soldaten und deren Bedürf-

nisse in Bezug auf Ess- und Trinkgewohnheiten, auf der andern Seite die einheimische helvetische Bevölkerung im *vicus* mit ihren Traditionen. Dieser Akkulturationsprozess wirkte sich für beide Teile befruchtend aus und stärkte die wirtschaftliche Bedeutung der Region. Wie überall in den neu errichteten Provinzen ergaben sich weitere Absatzmöglichkeiten für mittelmeeerische Waren (Sigillata, sonstige Dünnwandkeramik, Amphoren), welche in beträchtlichen Mengen importiert, bald einmal aber auch in legionseigenen oder einheimischen Töpfereibetrieben imitiert und modifiziert wurden (TS-Imitation, Dünnwandkeramik, Lampen). Diese Betriebe deckten auch den grossen Bedarf an Gebrauchskeramik, welche noch starken Spätlatène-Charakter aufweist (E.4). Die Wechselwirkung von römisch-mittelmeerischem und keltischem Formengut wirkt sich für eine Keramikanalyse komplizierter aus als in zivilen Siedlungen, da die einzelnen Legionen und Hilfstruppen innerhalb der römischen Provinzen mehrfach verlegt wurden und dadurch auch andere kulturelle Impulse empfangen (z.B. Keramik der 11. Legion, s. unten).

Ein Versuch, die Keramik der einzelnen Lageretappen zu charakterisieren, muss aus Platzgründen summarisch bleiben:

Die Keramik des *augusteischen Militärpostens* (ca. 15 BC–?: E.1–E.4) entspricht vom Import her gesehen dem Bild anderer frühkaiserzeitlicher Stationen: italische Sigillata aus Arezzo und Pisa, gallische Sigillata aus Lyon, Dünnwandkeramik aus Oberitalien (Aco-Becher u.a.) und Spanien (E.3), pompejanisch-rote Platten aus Campanien. In dieser Zeit ist das Spätlatène-Element noch sehr stark spürbar, vor allem in der bemalten Keramik, aber auch in der gewöhnlichen Gebrauchskeramik, denn ausserhalb des Postens wirkten dort, wo das spätere Legionslager stand, offenbar Töpfer, welche graue Keramik in Spätlatène-Tradition herstellten (E.4).

Die Keramik der 13. Legion (E.5; E.6) hat T. Tomasevic beschrieben<sup>213</sup>; neuerdings wird das Spektrum mit den Funden aus den Kastellen von Zurzach komplettiert<sup>214</sup>: Neben italischen Sigillata-Formen kommt südgallische Sigillata auf, die beide lokal imitiert werden, anfänglich in roter Technik (Drack 1945: Technik I). Zur importierten Dünnwandkeramik zählen die hart gebrannten grauen Schälchen (Vind. 265) aus Oberitalien. Ab dem 2. Viertel des 1. Jahrhunderts beginnt neben dem seltenen Import von bleiglasierten Gefässen aus Mittelgallien (Lezoux, St. Rémy u.a.) eine massive Einfuhr von sog. Dünn-

209 Hartmann/Lüdin 1977. An seiner Existenz an dieser Stelle wird neuerdings wieder gezweifelt, da die Befunde eher für eine Kontinuität (LT D2-römisch) sprechen, als für eine Zäsur (C. Schucany in Orgetorix-Tiberius 1997, 103). Es ist aber festzuhalten, dass die Befundsituation mit der untersuchten Fläche von nur 16 m<sup>2</sup> unzureichend ist, weshalb der Begriff «Militärposten» beibehalten wird (vgl. dazu Jber. GPV 1998 in Vorb.).

210 Hartmann 1986; Hartmann/Speidel 1991, 3ff.

211 v. Gonzenbach 1967, 76; Hartmann/Speidel 1991, 18f.

212 Hartmann/Speidel 1991, 21; Hänggi et al. 1994, 427.

213 Tomasevic 1970, ergänzend Meyer-Freuler 1998b, Taf. 9–34.

214 Hänggi et al. 1994, 101–143.



wandkeramik aus Lyon. Die einheimische Keramik in Spätlatène-Tradition ist stark präsent mit grautoniger Ware (Schultertöpfe, Flaschen und Tonnen mit Rädchenmuster und Schlickbewurf), während die bemalte Keramik kontinuierlich zurückgeht.

Die Keramik der 21. Legion (s. auch E.7) ist mit Ausnahme des Materials im Schutthügel noch nicht genauer erfasst und monographisch beschrieben worden<sup>215</sup>: An Importen sind nach wie vor südgallische Sigillata, Dünnwandkeramik aus Lyon und bleiglasierte Dünnwandkeramik aus Mittelgallien zu verzeichnen. Im lokalen Bereich beginnt die Blütezeit der Terra nigra mit hochglänzendem Überzug, welche nicht nur die TS-Imitationen Drack 19 und die Schüsseln Drack 20 betrifft, sondern auch eine ganze Reihe von Topfformen, vornehmlich Schulter- und Steilrandtöpfe (Vind. 73ff. 98). Die 21. Legion hat eine Ziegelproduktion im heutigen Hunzenschwil betrieben, über Töpfereien ist hingegen noch nichts bekannt.

Mit dem Einzug der 11. Legion (s. auch E.8) im Jahre 70 AD aus Burnum (Dalmatien) wird eine markante Veränderung im keramischen Bild sichtbar, sowohl in den z.T. ungewöhnlichen, Metall und Glas nachahmenden Gefäßformen als auch im Dekor (geflammt bzw. marmoriert, Goldglimmerüberzug, roter Überzug). Diese Tatsache wurde damit erklärt, dass diese Truppen die Kenntnis der Herstellung solcher Keramik aus dem Balkengebiet in die westlichen Provinzen mitgebracht hätten<sup>216</sup>. Diese Hypothese hat seither zu manchen Diskussionen angeregt, auf welche hier nicht näher eingegangen werden kann<sup>217</sup>. Neben der feineren Ware hat die 11. Legion auch ziegelrotes, feinsandiges Kochgeschirr (sog. Militärkochtöpfe und -schüsseln) produziert, das in Formgebung und Machart unverwechselbar ist und mit dem Abzug der Legion auch wieder verschwindet. Die Auszählung der Keramik aus dem Schutthügel zeigt aber deutlich, dass einheimisches Geschirr genau so häufig geliefert und benutzt wurde<sup>218</sup>.

Es ist archäologisch erwiesen, dass die Truppen die ihnen wirtschaftlich nahe stehenden Villen in der Nordschweiz und darüber hinaus im Austausch gegen landwirtschaftliche Güter mit keramischen Produkten und mit Ziegeln versorgten<sup>219</sup>. Auch der nahe gelegene vicus von Baden verrät in seinem keramischen Formenschatz die Nähe des Militärlagers, auch wenn die Keramik der 11. Legion, insbesondere deren Kochtöpfe, nur wenig Anklang fanden<sup>220</sup>.

Die Verhältnisse im 2. und 3. Jahrhundert sind noch unklar. Es ist wahrscheinlich, dass nach dem Abzug der 11. Legion noch eine Zeit lang ein militärischer Posten für die Heeresversorgung stationiert war<sup>221</sup>. Hinweise auf Um- oder Einbauten im ehemaligen Lager lassen vermuten, dass sich ab der 2. Hälfte des 2. Jahrhunderts die Zivilbevölkerung hier niederliess. Diese Vorgänge sind von der Keramik her zur Zeit noch nicht überprüfbar, da eine Aufarbeitung des Fundmaterials aussteht. Man muss annehmen, dass nach dem Abzug der Truppen noch über Jahre lagerzeitliche Objekte vorhanden waren (E.9), dass aber nun für *Vindonissa* als Zivilsiedlung die gleichen wirtschaftlichen Bedingungen bestanden wie anderswo. Immerhin ist ein Töpferofen bekannt, welcher in die ehemalige *principia* eingebaut wurde (s. unten). Eine kleine Auswahl von Funden des 2. Jahrhunderts<sup>222</sup> gibt Abbildung 44.

#### Quellenkritik

Während in der *Vindonissa*-Forschung bei der Auswertung lange Zeit hauptsächlich Ausdehnung und Innenstrukturen des Legionslagers im Vordergrund standen, wurde Mitte der 40er Jahre durch Ch. Simonett und E. Ettliger die Bearbeitung der Keramik vorangetrieben: ausgelöst einerseits durch die ansehnliche Anzahl früher italischer Sigillata, welche zusammen mit andern Faktoren (Münzen) das Anfangsdatum des Legionslagers, bzw. die Erwägung eines augusteischen Militärpostens beeinflusste, andererseits durch die Ausgrabungen am Schutthügel. Dieser diente etwa seit der Erweiterung des Lagers nach Norden um 30 AD bis zum Abzug der 11. Legion als Müllhalde und gilt als einzigartiges Dokument römischer Hinterlassenschaft. Aufgrund der Schichtgrabungen konnte eine Unterscheidung von Ostteil (ca. 30 bis ca. 75 AD) und Westteil (ca. 75–101 AD)<sup>223</sup> vorgenommen werden. E. Ettliger wertete die in mehreren Grabungskampagnen geborgene Keramik erstmals mit statistischen Methoden aus und konnte damit in überzeugender Weise eine Gegenüberstellung der Keramik aus dem Ost- und Westteil vornehmen, so dass sich die Entwicklungslinien der Keramik im Verlaufe des 1. Jahrhunderts aufzeigen und kommentieren liessen<sup>224</sup>. Das grundlegende Werk «Römische Keramik aus dem Schutthügel von Vindonissa»<sup>225</sup> gibt deshalb einen umfassenden Überblick

215 Vgl. dazu Meyer-Freuler 1998b, Taf. 35–37.

216 Ettliger 1951, 105ff.; Ettliger/Simonett 1952, 57ff.

217 Greene 1977, 113ff.; Schönberger/Simon 1989, 89f.; Ettliger 1978, 23ff.; Hochuli-Gysel et al. 1986, 99ff.; Rupp 1987, 61; Gassner/Jilek 1997, 301–309; Gassner et al. 1997, 230–244.

218 E. Ettliger in Vorb. (Jber. GPV 1998).

219 Z.B. Rothkegel 1994, 91; 103; 109; 136 oder Fetz/Meyer-Freuler 1997, 427ff.

220 Schucany 1996; s. auch Kap. 7.6.1.

221 Hartmann/Speidel 1991, 18f.

222 Meyer-Freuler 1998b, Taf. 56–65. Vgl. auch Weiss/Holliger 1979/80, 51f.; 58f.

223 Zum Enddatum vgl. Kraay 1962, 42; 137.

224 Ettliger/Simonett 1952, bes. 91ff.; Ettliger 1977b, 56ff.; 68ff.

225 Ettliger/Simonett 1952.

über die Zeit zwischen 30–101 AD. Da es sich aber nicht um geschlossene Fundkomplexe handelt, wurden die Funde hier nicht einbezogen. Es werden jedoch aus dem Werk Typen mit «Vind. ...» zitiert, welche die hier vorgestellten Fundkomplexe komplettieren.

Die wenigen zur Verfügung stehenden publizierten Fundkomplexe spiegeln eindrücklich die Forschungsgeschichte wieder, denn es ist kaum möglich, Fundkomplexe aus Schichtabfolgen einer Grabung vorzustellen<sup>226</sup>, da die Funde oft zu global<sup>227</sup> oder nur nach bestimmten Gesichtspunkten publiziert wurden. Der Grund liegt darin, dass im Sinne von Vorberichten oft einzelne Fragestellungen, etwa die Abklärung eines augusteischen Militärpostens, im Vordergrund standen, und die Keramik als Datierungshilfe und Hinweis auf Importbeziehungen diente. Es erstaunt deshalb wenig, dass die einzelnen Fundkomplexe aus verschiedenen weit auseinanderliegenden Grabungen in- und ausserhalb des Legionslagers stammen: E.1–E.4 bezeugen den augusteischen Militärposten inklusive eines zeitlich zugehörigen Töpferofens (E.4); E.5–E.6 beziehen sich auf die Holzbauten des 2. Viertels des 1. Jahrhunderts, E.7–E.9 gehören zu einem zivilen Gebäude östlich des Legionslagers und umfassen einen Zeitbereich von rund 75 Jahren, während mit E.10 Funde aus einer spätrömischen Badeanlage innerhalb des *castrum* vorgestellt werden.

Bedingt durch die Forschungsgeschichte ist die 1. Hälfte des 1. Jahrhunderts im Legionslager durch Fundkomplexe besser erschlossen als die 2. Hälfte, da die Keramik durch die «Schutthügel-Monographie» genügend bekannt war und deshalb bei den folgenden Grabungsberichten nicht mehr weiter nach Schichten differenziert publiziert wurde. Eine umfassende Darstellung der Keramik des 2./3. Jahrhunderts steht noch aus, weshalb nur summarisch darauf eingegangen werden kann<sup>228</sup>. Ähnlich verhält es sich mit dem 3./4. Jahrhundert: Aus dem spätantiken *Castrum Vindonissense* sind erwartungsgemäss keine ungestörten Fundeinheiten zu nennen, so dass eine Zusammenstellung aus verschiedenen Fundkomplexen genügen muss (E.10)<sup>229</sup>. Ergänzend dazu tritt das erst im Teildruck publizierte Gräberfeld von Oberburg südlich des ehemaligen Legionslagers, welches kontinuierlich vom Beginn des 4. bis zum Beginn des 8. Jahrhunderts belegt war<sup>230</sup>.

## Fundauswahl

Bei allen vorgestellten Fundkomplexen wurde bereits bei der Inventarisierung eine Selektion nach den üblichen Kriterien vorgenommen: Unverzierte Wandscherben ohne besondere Merkmale und ohne nähere Zuweisungsmöglichkeit wurden z.T. gewogen, nach Farbton (rot/grautonig) und/oder Gattung (Amphoren/Reibschalen) notiert und anschliessend eliminiert. Für die jeweilige Publikation wählte man die aussagekräftigsten Stücke aus, so dass am Ende eine doppelte Selektion stattgefunden hat, die es jedoch erleichtert, auf einen Blick das Wesentliche im Sinne einer typischen Vergesellschaftung zu erkennen.

## *Terra sigillata*

Die italische Sigillata ist vor allem im augusteischen Militärposten (E.1,1–4; E.2,1–5; E.3,1–9) sowie in den frühesten Schichten des späteren Legionslagers nachgewiesen<sup>231</sup>. Dazu kommt eine kleine Anzahl an Lyoner Sigillata, welche aber ohne chemische Analyse nicht immer leicht nachzuweisen ist<sup>232</sup>. In der Frühzeit des Lagers sind italische und gallische Sigillata (Lyon) stets noch vorhanden, gleichzeitig beginnt die grosse Einfuhr von südgallischer Sigillata (E.5,A2; E.6,1–3), welche ab dem 2. Viertel bis ins 2. Jahrhundert gänzlich dominiert (E.8; E.9,1). Auffällig ist das generell geringe Vorkommen von reliefierter Sigillata<sup>233</sup>, welche als Luxusware offenbar weniger angeschafft wurde. Die Bezugsverhältnisse der Sigillata im 2. und 3. Jahrhundert sind angesichts der heutigen Forschungslage noch unklar; bezeugt sind Erzeugnisse aus Lezoux, Ittenweiler, Heiligenberg, Mittelbronn, Rheinzabern und helvetischen Manufakturen. Das relativ zahlreiche Vorkommen an Argonnen-Sigillata und *sigillée paléochrétienne* im ehemaligen Legionslager und im spätrömischen *castrum* lassen eine nicht ganz unbedeutende Besiedlung im 4./5. Jahrhundert vermuten (E.10)<sup>234</sup>.

## *TS-Imitation*

Für *Vindonissa* ist nach wie vor die Monographie von W. Drack wegweisend, da sie in Bezug auf Formen und Techniken vom *Vindonissa*-Material ausgeht<sup>235</sup>. Bereits in augusteischer Zeit tritt eine Vielzahl von TS-Imitationen

226 Die Ergebnisse der Grabung Feuerwehrmagazin konnten hier nicht mehr einbezogen werden (Meyer-Freuler 1998b).

227 Tomasevic 1970: Keramik der 13. Legion.

228 Erwähnungen vgl. ASA NF 12, 1910, 118ff.; Ettliger 1978, 12ff.; Hartmann 1986, 110ff.; Meyer-Freuler 1989, 97ff.; dies. 1998b, Taf. 56–65.

229 Vgl. auch Engel/Engel 1968, 40ff.

230 Hartmann 1981; ders. 1992, 17ff.

231 Simonett 1945/46, 5ff.; Hartmann 1980a, 553ff.; Meyer-Freuler

1989, 18; 26; 121f. (abgebranntes Geschirrdepot Beitr. E. Ettliger).

232 Meyer-Freuler 1989, 120.

233 Tomasevic 1970, 13f., 17.

234 Engel/Engel 1968, 43ff.; Ettliger 1968, 27ff.; Meyer-Freuler 1974, 18ff.; Taf. 1; dies. 1989, 98f.; Taf. 29–31.

235 Drack 1945, 21: 88% der bearbeiteten Keramik stammen aus *Vindonissa*.

in zahlreichen Gefässvarianten in vorerst roter, später auch in schwarzer Technik auf (E.1,5; E.3,10–16), welche sich mit einer Blütezeit in der 1. Jahrhunderthälfte analog neu auftretender Typen der Sigillata-Importe im Verlaufe des 1. Jahrhunderts verändern (E.5,A3; E.6,4–6; E.7,1–2). Dieser Entwicklung werden die vorgelegten Fundkomplexe in ihrer Lückenhaftigkeit in der 2. Hälfte des 1. Jahrhunderts nicht gerecht, da sie ein gänzlich Verschwinden vortäuschen, welches nicht der Realität entspricht. So fehlen z.B. die so häufigen Kragenschüsseln Drack 19. Aufgrund des gehäuften Vorkommens von Gefässen mit dem Töpferstempel VILLO wird angenommen, dass ein Teil der Produktion von TS-Imitation in oder um *Vindonissa* lag, und auch die 11. Legion muss aufgrund von gestempelten Tellern eine Töpferei betrieben haben<sup>236</sup>.

#### *Diverse engobierte Keramik einheimischer Tradition (Drack 20–22 etc.)*

Analog der TS-Imitation sind für eine Grobdatierung nicht nur die Form und deren Entwicklung massgebend, sondern auch die verschiedenen Techniken. Auch die drei Schüsselformen Drack 20–22 sind wohl hier hergestellt worden, wie das massenweise Vorkommen, namentlich der Schüssel Drack 21 vermuten lässt. Drack 22 – meist in roter Technik hergestellt, aber auch grautonig (E.4,1–3) – repräsentiert in *Vindonissa* die frühe Schüssel der augusteisch-tiberischen Zeit und verschwindet allmählich gegen die Mitte des 1. Jahrhunderts (E.3,17; E.4,1–3), währenddem die rote Wandknickschüssel Drack 21 sich analog der Sigillata-Schüssel Drag. 29 entwickelt (E.6,8). Drack 20 kommt im Gegensatz zu Baden erst ab Mitte des 1. Jahrhunderts vor allem in schwarzer Technik auf und hält sich wie andernorts bis ins frühe 2. Jahrhundert (E.7,3; E.9,2). Die ab dem 3. Viertel des 1. Jahrhunderts erscheinenden halbkugeligen Schalen, die ebenfalls nur aussen einen Überzug aufweisen, führen die Tradition weiter (Vind. 380–385). E. Ettliger hat sie in ihrer 3. Gruppe der rot überfärbten, goldglimmerüberzogenen und geflammt Ware beschrieben. Generell gehören Schüsseln mit braunem Überzug oder Marmorierung (= geflammt) erst ins 4. Viertel des 1. Jahrhunderts, letztere eine Spezialität der 11. Legion (s. oben).

#### *Dünnwandkeramik*

Zur mediterranen Trink- und Esskultur gehören feine Becher und Schälchen, welche einen festen Bestandteil des Soldatengeschirrs bildeten. Die Entwicklung dieser Dünnwandkeramik und die mannigfaltigen Importmöglichkeiten durch das Militär lassen sich am Beispiel von *Vindonissa* in nahezu lückenloser Abfolge aufzeigen. Als früheste Typen augusteischer Zeit gelten in den nördlichen Provinzen die aus Oberitalien und/oder Lyon importierten Rippen- und Aco-Becher (E.2,6–8), verzierte Schälchen aus Spanien (E.3,18–20), die von Haltern her bekannten tongrundigen Becher Haltern 41b (Oberaden 20 oder sog. Soldatenbecher, E.1,6), welche vielleicht ebenfalls in Lyon fabriziert wurden<sup>237</sup>, sowie weitere feine Becher mit oder ohne Überzug (E.2,9–10). Es folgen zeitlich dicht danach die oberitalienischen grauen Schälchen (E.3,21; E.6,13), die auch in Baden vorkommen und deren Bedeutung anhand der Fundzusammensetzung der frühkaiserzeitlichen Gruben im Kastellareal in Zurzach jüngst hervorgehoben wurde<sup>238</sup>. Die seit dem 2. Viertel in Lyon massenhafte Produktion von sog. Dünnwandkeramik aus unverkennbar gelblichem Ton mit olivebraunem bis dunkelrotbraunem Überzug erreichte sowohl *Vindonissa* als auch das von dessen Detachements belegte Zurzach<sup>239</sup> in grosser Zahl und während rund 40 Jahren sind Scherben dieser feinen Ware, vor allem Becher und Schälchen mit Begriessung, Brombeer- auflagen, Schuppen und grobem Tonschlickerüberzug in allen Fundschichten markant präsent (E.6,10–12.14–15). Auch aus dem Rheinland gelangten ähnliche Produkte nach *Vindonissa*, und vielleicht wurden die qualitativ weniger guten rötlichen Exemplare an Ort und Stelle hergestellt<sup>240</sup>. Dazu kommt noch eine kleine Gruppe von Reliefschälchen aus Südgallien, welche vor allem vom Schutthügel her bekannt geworden ist (Vind. 226). Im 4. Viertel des 1. Jahrhunderts verschwindet diese Dünnwandkeramik völlig vom Markt. Sie macht der feinen Glanztonkeramik Platz. Daneben erscheint selten sog. Eierschalenware aus Spanien (Mayet 34 und E.7,5–6).

#### *Bleigliasierte Ware*

Die bleigliasierte Ware bildet eine kleine, aber bemerkenswerte Gruppe von teurem Luxusgeschirr, welches in den vorgelegten Fundkomplexen nirgends aufscheint.

236 Drack 1945, 45; 118; Ettliger/Simonett 1952, 57, Abb. 19.

237 Vegas 1975, 7.

238 Koller/Doswald 1996, 88 (Kat.Nr. 41.71–73); Hänggi et al. 1994, 107, vgl. dazu auch den bekannten Depotfund in *Vindonissa*, Ettliger/Fellmann 1955, 364ff. – In eigener Töpferei hergestellte

dickwandigere Exemplare vgl. Vind. 266, Meyer-Freuler 1998a, 160; Abb. 4,13–15 (hier Abb. 40,1).

239 Hänggi et al. 1994, 129.

240 Ettliger/Simonett 1952, 38.

Ganz wenige Stücke stammen aus Oberitalien und sogar Tarsos in Kleinasien, der Hauptteil jedoch aus Gallien (St. Rémy). Unterschieden werden Gefässe (vor allem Becher mit Trichterrand, Vind. 192) mit Verzierung *à la barbotine*, mit aus der Form gepresstem Relief und mit Applikenreliefs, welche *Vindonissa* im 2. und 3. Viertel des 1. Jahrhunderts erreichten. Die Verbreitungskarte<sup>241</sup> zeigt Schwerpunkte im Gräberfeld längs der Aarauerstrasse (kleine Gefässe und Balsamarien), im Schutthügel und im Lagerzentrum zwischen *via principalis* und den Thermen.

#### Balsamarien

In *Vindonissa* tauchen in augusteisch-tiberischen Fundschichten gelegentlich Balsamarien auf, kleine Fläschchen mit Öl zur Körperpflege, welche aufgrund ihres sehr fein geschlammten, hellbraunen oder hellroten Tons bereits an kleinsten Fragmenten erkennbar sind. Zwei Formen sind bekannt, eine tropfenförmige und eine spindelförmige (Vind. 236.237; **E.6,9**), wobei letztere im Innern in der Regel mit einem Überzug abgedichtet sind. Ab der 2. Hälfte des 1. Jahrhunderts werden diese durch Glasflacons ersetzt oder durch bleiglasierte zoomorphe und anthropomorphe Balsamarien, welche in *Vindonissa* hauptsächlich, aber nicht nur, in Gräbern anzutreffen sind<sup>242</sup>.

#### Glanztonkeramik

In frühkaiserzeitlichem Kontext ist einfache Gebrauchskeramik mit Überzug relativ selten. Eine Ausnahme bilden die Teller mit verschiedenen Randformen (**E.1,7–8**), von denen der Teller mit verdicktem Rand als Spätlatène-Form charakteristisch ist für die augusteisch-tiberische Zeit.

Erst ab dem 3./4. Viertel des 1. Jahrhunderts macht sich ein massives Vorkommen an rot überfärbter, goldglimmerüberzogener und geflammter Ware mit einem erstaunlichen, aber auch ungewöhnlichen Formenreichtum bemerkbar. Dieses Phänomen wird allgemein mit der 11. Legion in Verbindung gebracht, welche aufgrund von «XI LEG»-Stempeln hier offensichtlich solche Keramik getöpft hat. Ettliger<sup>243</sup> unterscheidet drei Hauptgruppen und betont, dass hinsichtlich der Formen und der ähnlichen Machart manche Überschneidung und Beeinflussung spürbar sind, namentlich zu den TS-Imitationen, aber auch zur engobierten Dünnwandkeramik:

– Feine Töpfchen, Becher und Schälchen (Abb. 42,1–3;

Vind. 287–315) mit Verzierung (Dellen, Kerb- und Barbotine-Muster, s. unten).

- Metall- und Sigillata- oder Glasgefässe imitierende Formen, vor allem die sehr häufige Kragenschüssel (Abb. 42,6; Vind. 146–149), Teller mit Horizontalrand (Abb. 42,4; Vind. 351–359), Schalen und einfache Teller (Abb. 42,5; **E.8,5–7**), Zylinderkrug (Abb. 42,13; Vind. 530) und Kanne (Abb. 42,14; **E.8,8**).
- Formen, die sich wie die Schüsseln Drack 20–22 aus der Spätlatène-Keramik entwickelt haben (s. oben).

Nach dem Abzug der 11. Legion 101 AD sind im keramischen Spektrum keine Unterschiede zu andern Siedlungen mehr spürbar. Die grosse Fülle von mehrheitlich importierten Schälchen- und Becherformen unterschiedlichster Machart und Herkunft verschwindet im 2. Jahrhundert, an ihre Stelle tritt bereits gegen Ende des 1. Jahrhunderts die bekannte Glanztonkeramik, vor allem Becher und Schüsseln, welche das 2.–4. Jahrhundert prägen. Anfänglich nur matt aufgetragen (rot, dunkelbraun und schwarz), wird der Überzug mit fortschreitender Zeit glänzend bis metallisch glänzend (**E.9,3–8**). Die Becher mit Trichterrand (Vind. 239–241) werden abgelöst von solchen mit Karniesrand im 4. Viertel des 1. Jahrhunderts (**E.9,3–4**). Im 2. Jahrhundert gesellen sich die Becher mit sog. rätischem Rand (Vind. 246, Niederbieber 32) dazu, später die tönchenartige Form Niederbieber 31 (Abb. 44,3) und die hochhalsige Form Niederbieber 33. Die Verzierung bewegt sich im gewohnten Rahmen: *à la barbotine* (Tonfäden, Lunulae, Blätter, selten figürlich, Vind. 246.250), Kerbbänder (Vind. 249), Kreisstempel *en oculé* und Dellen (Falten). Vergleiche aus dem Schutthügel-Repertoire zeigen, dass sowohl Tonfadenverzierung als auch Dellen bereits für das 4. Viertel des 1. Jahrhunderts belegt sind (Abb. 44,1.4–6; Vind. 192.239 bzw. 243).

#### Bemalte Keramik in Spätlatène-Tradition

Die reizvolle Gattung der bemalten Keramik in Spätlatène-Tradition ist in *Vindonissa* bis in die spättiberische Zeit auffällig stark präsent und umfasst alle traditionellen Formen wie Schalen, Schüsseln, Nöpfe, Flaschen und Teller (**E.1,9.10**; **E.2,13**). Meist handelt es sich um breit aufgetragene rot-weiße Bänder mit geometrischen Mustern in braunviolett und schwarz<sup>244</sup>. Wie andernorts bricht diese Tradition nicht ab, sondern entwickelt sich zu einfacher rot-weißer Streifenbemalung, welche – meist auf Flaschen oder Kugeltöpfe beschränkt – bis weit ins 2. Jahrhundert vorkommt.

241 Holliger/Holliger 1981, 9.

242 Holliger/Holliger 1981, 5ff.

243 Ettliger/Simonett 1952, 57ff.

244 Vogt 1931, 47; Ettliger/Simonett 1952, 8ff., Taf. 1; 28,1–7; Maier 1966, 159ff.

### *Helltonige Gebrauchskeramik*

Bei der helltonigen Gebrauchskeramik sind im ganzen 1. Jahrhundert vor allem mediterrane Formen, Krüge und Honigtöpfe, zu verzeichnen. Einer der in den nördlichen Provinzen frühesten Krüge, mit unterschrittenem, oft gerilltem Kragenrand, ist in den frühen Fundschichten dominant (**E.1,12**; **E.2,15**; **E.3,24**). Daneben finden sich auch Unika unbestimmter Herkunft (**E.3,27–28**). Gegen Mitte des 1. Jahrhunderts verflacht das Randprofil zusehends und andere Mündungsformen wie Trichter- und Wulstrand gewinnen an Bedeutung (**E.5,B4**; **E.6,18**, bzw. **E.6,19–20**; **E.7,9**). Der hier gebräuchliche Honigtopf ist Vind. 108 (Abb. 43,6) mit hoch sitzenden Henkeln, seltener eine schlankere Form wie **E.7,10–11**.

Dazu kommt eine ganze Reihe von Gefässarten, welche typisch sind für die Lagerzeit und welche offenbar einem bestimmten Zweck dienen: Kragenplatten (Abb. 42,8), Stürze (Vind. 118) und grosse Schüsseln mit Wulstgriff (Abb. 42,10; **E.9,10**). Vorwiegend an Militärstationen gebunden sind auch die Räucherkelche (Abb. 42,12; **E.6,22**) (s. auch: Grautonige Gebrauchskeramik).

Für das 3. und 4. Jahrhundert ist ein Variantenreichtum an Schüsseln typisch (**E.10,3–7**), der sich einerseits noch an ältere Formen anlehnt (**E.10,3–4**), andererseits aber in der Machart (z.T. streifig aufgetragener Überzug) (**E.10,4**) neue Tendenzen erkennen lässt.

### *Grautonige Gebrauchskeramik (Abb. 41)*

Die Kenntnis der Töpferwaren des frühen 1. Jahrhunderts (E.4) erlaubt uns die Annahme, dass die einheimische Gebrauchsware, im Unterschied zum rot- und helltonigen römisch-mediterranen Formengut, anfänglich fast ausschliesslich reduzierend gebrannt wurde. Auch wenn bereits in augusteischer Zeit Ansätze zu römisch inspirierten Formen bestehen (Teller mit Standring: **E.4,7.12**), so ist der Rest der an Ort hergestellten Keramik noch ganz der Spätlatène-Tradition verpflichtet: Schultertonnen mit Tonschlicker, Flaschen mit Kammstrichverzierung, sowie verzierte Schultertöpfe (**E.4,10–11.21–27**). Gegen Mitte des 1. Jahrhunderts wird der Schulter- und Steilrandtopf (letzterer oft mit Barbotinepunkten und -Kreisen verziert) zur beherrschenden Hauptform und hält sich bis über die Jahrhundertwende<sup>245</sup>. Dazu treten weitere charakteristische Formen wie der Topf mit Wulstringen (Abb. 41,10; Vind. 69.70) und die Tonne mit Trichterrand (Abb. 41,1–2; Vind. 90.91), welche vor allem in der Nordschweiz vorkommt. Selten

sind die grautonigen Räucherkelche, meist kleinformatiger und generell älter als die rottonigen (Vind. 106) (s. oben: Helltonige Gebrauchskeramik).

Über die Keramik im 2. Jahrhundert besteht noch keine Übersicht, hingegen zeigen die Formen des 3. und 4. Jahrhunderts aufgrund der geschichtlich bedingten veränderten grossräumigen Wirtschaftssituation neue Einflussphären namentlich aus Norden.

### *Pompejanisch-rote Platten*

In den frühen Keramikensembles treten pompejanisch-rote Platten aus Mittelitalien regelmässig auf und gelten als Leitform bis etwa zur Mitte des 1. Jahrhunderts. Die dazugehörigen Deckel sind bedeutend seltener. Früh schon werden entsprechende Platten auch in einheimischen Töpfereien hergestellt (**E.3,31–34**; **E.5,A8**).

### *Handgeformte und scheinbendegedrehte Grobkeramik*

Für die Lagerzeit sind die grossen Hauptzüge herausgearbeitet<sup>246</sup>. Die neueren Funde verdeutlichen in Bezug auf Form und Verzierung (Grübchen, Kammstrich) beim handgemachten Kochgeschirr (Kochtöpfe und -schalen, bzw. Näpfe) in den frühkaiserzeitlichen Fundkomplexen eine starke Spätlatène-Tradition (**E.1,18–19**; **E.4,28–30**), welche im Verlaufe des 2. Viertels des 1. Jahrhunderts zurückgeht. Für das 2. bis 4. Viertel sind neben weniger häufig auftretenden Formen (**E.5,B8**) fünf Grundformen von Kochtöpfen charakteristisch:

- Handgemachte, wenig standardisierte Formen in Spätlatène-Tradition mit Kammstrichverzierung (Gruppe 1; **E.1,19**; **E.5,B7**; **E.6,32–33**).
- Handgeformte oder auf einfacher Töpferscheibe gedrehte variantenreiche Formen von besserer Qualität in Spätlatène-Tradition (Gruppe 2; **E.5,B6**).
- Scheibengedrehte meist grautonige Kochtöpfe mit Schrägrand und horizontalen Rillen mit grosser Verbreitung, auch in den nördlichen Provinzen (Gruppe 3; Vind. 33.34; **E.5,A9**). Solche Kochtöpfe werden bereits in der frühen Kaiserzeit hergestellt<sup>247</sup>.
- Kochtopf mit zweigeteiltem Steilrand und hoch sitzender, verzierter Schulter, welcher hier relativ selten und in Norditalien häufig ist (Gruppe 4; Vind. 22).
- Sog. Militärkochtopf oder -schüssel und dazugehörige Deckel, unverkennbar im kräftig rotbraunen oder orangen Ton und der festen Struktur, immer scheinbendegedreht, meist mit Lippe und Hals. Er wird der 11. Legion zugeschrieben und kommt gelegentlich auch

245 Vind. 73–84, bzw. Vind. 92–99; von letzterem Fehlbrand im Schutthügel, Ettliger/Simonett 1952, 120; E.6,24–28. Vgl. auch die z.T. ganz erhaltenen Gefässe aus einer Grube unter der späteren *via principalis* (Belleltati/Meyer-Freuler 1994, 12ff.).

246 Ettliger 1977a, 47ff.

247 Töpferofen in der Breite: Abb. 40,2 (Fellmann 1953/54,10); Meyer-Freuler 1998a, 158f., Abb. 4,1–6.

1

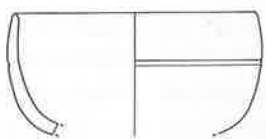

2

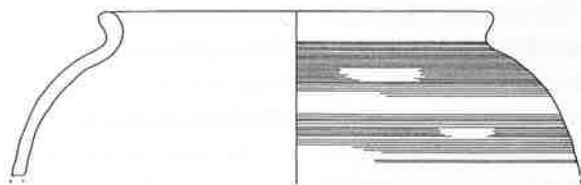

3



4

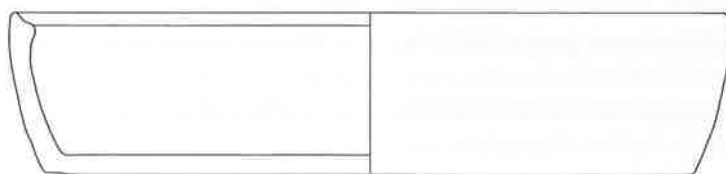

5

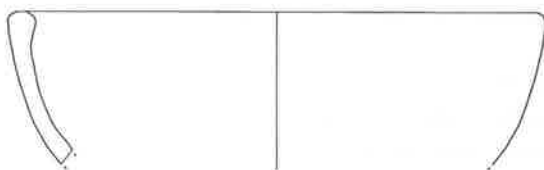

6

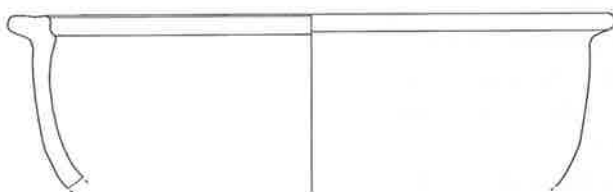

7



Abb. 40. Region E, Vindonissa: Töpferofen in der Breite. Formenübersicht über die im Ofen gebrannte Keramik. Ton grau oder graubraun, stark sandig, mit weisslichen Einschlüssen, rauhwandig. 1 graues Schälchen; 2 bauchiger Topf mit horizontalen Rillen oder unverziert; 3 graubrauner Teller; 4 tiefe Platte mit gekehltem Rand; 5 Schale mit eingebogenem Rand; 6 Schüssel mit Horizontalrand und Innenkehle; 7 Dolium mit Wulstrand. M. 1:3.



E

Abb. 41. Region E, Vindonissa: Terra nigra Töpfe des 2.–4. Viertels 1. Jahrhunderts. 1 Tonne; 2 Tonne; 3 Topf mit Steilrand und getreppter Schulter; 4 Schultertopf; 5 Schultertopf mit Tonpunkten; 6 Schultertopf mit Barbotine-Kreisen; 7 Schultertopf mit Steilrand; 8 Topf mit Steilrand; 9 Topf mit ausgeprägtem Wandknick; 10 Topf mit Steilrand und Wulstringen; 11 Henkeltopf (eher selten). M. 1:3.

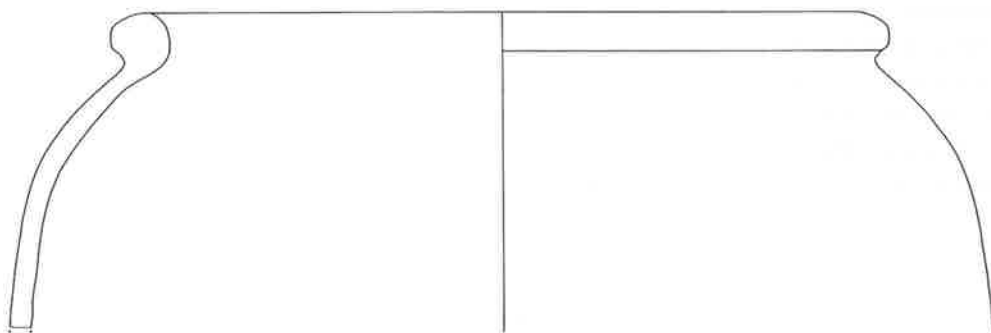
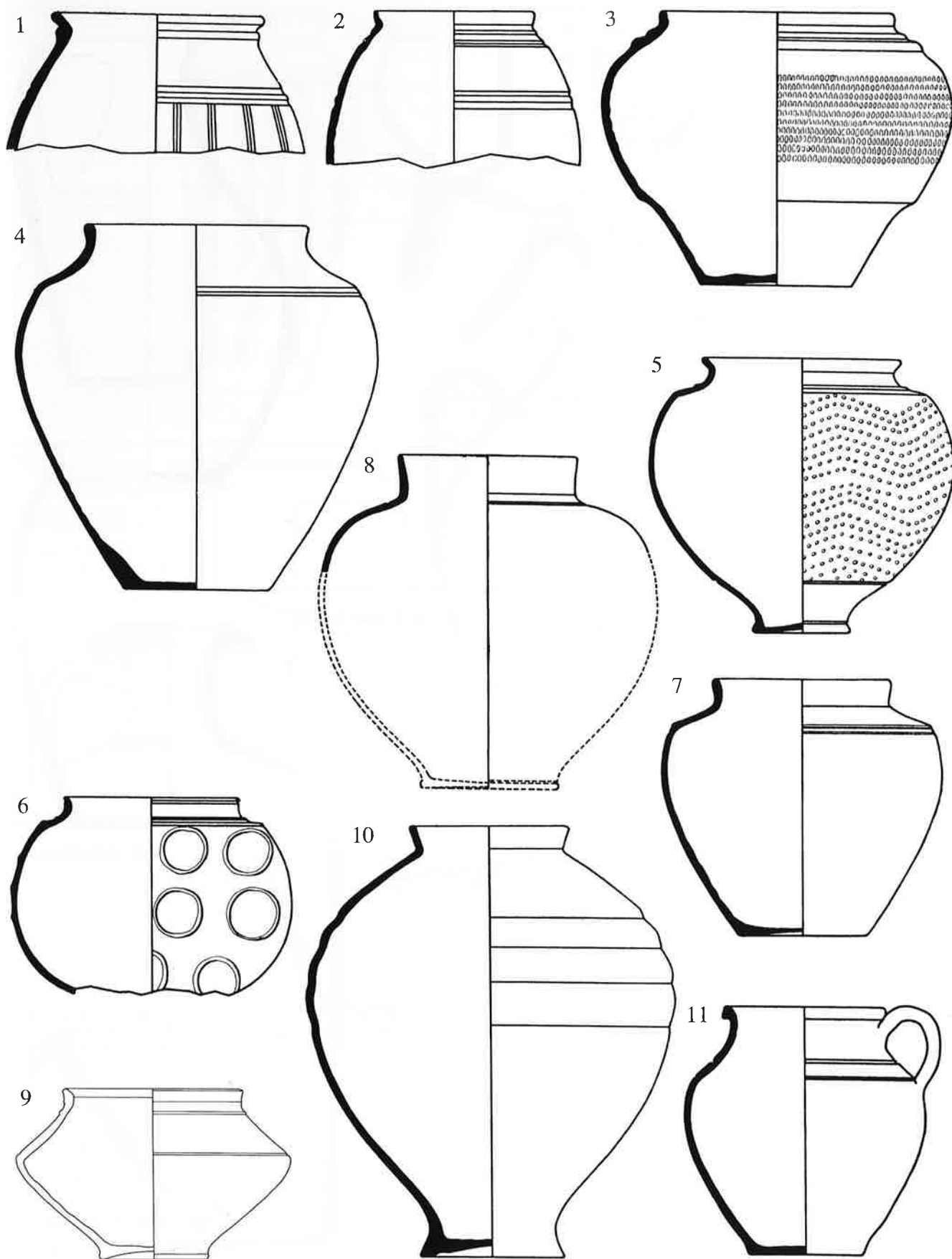

Abb. 42. Region E, Vindonissa: Typische Keramik der 11. Legion.

1 Becher mit Steilrand, rötlich; 2 Becher mit Steilrand und Falten, Ton rötlich, beidseits braunoranger Überzug; 3 Farbtöpfchen, Ton rötlich; 4 Teller mit Standring (vgl. Drack Typ 14b), Ton rötlich, Überzug rotbraun; 5 Teller mit eingebogenem Rand, Ton rötlich, Überzug rotorange; 6 Kragenschüssel, Ton hellrot, Überzug rot; 7 flache Schale mit eingezogenem Rand, Ton blassrosa, geglättet; 8 grosse Kragenplatte, Ton hellrot; 9 Schüssel mit eingebogenem Rand, Ton hellrot; 10 grosse Schüssel mit Griffhenkel und Standring, Ton ziegelrot oder weisslich; 11 sog. Militärkochtopf, Ton ziegelrot; 12 Räucherkelch, Ton ziegelrot; 13 einhenkliger Krug, Ton gelbrot, Überzug rot; 14 Kanne, Ton blassrot, geflammt. Metallform. M. 1:3.



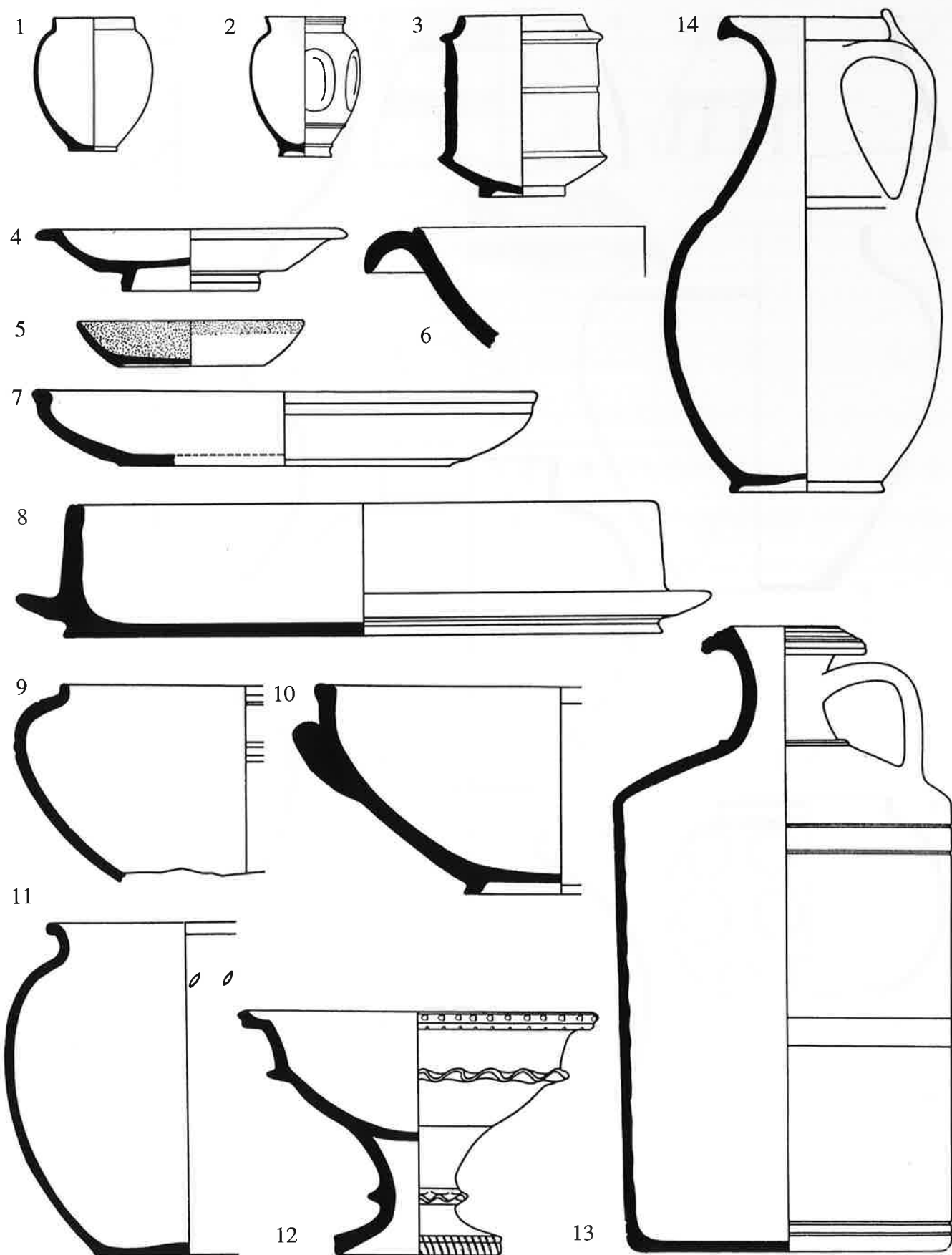
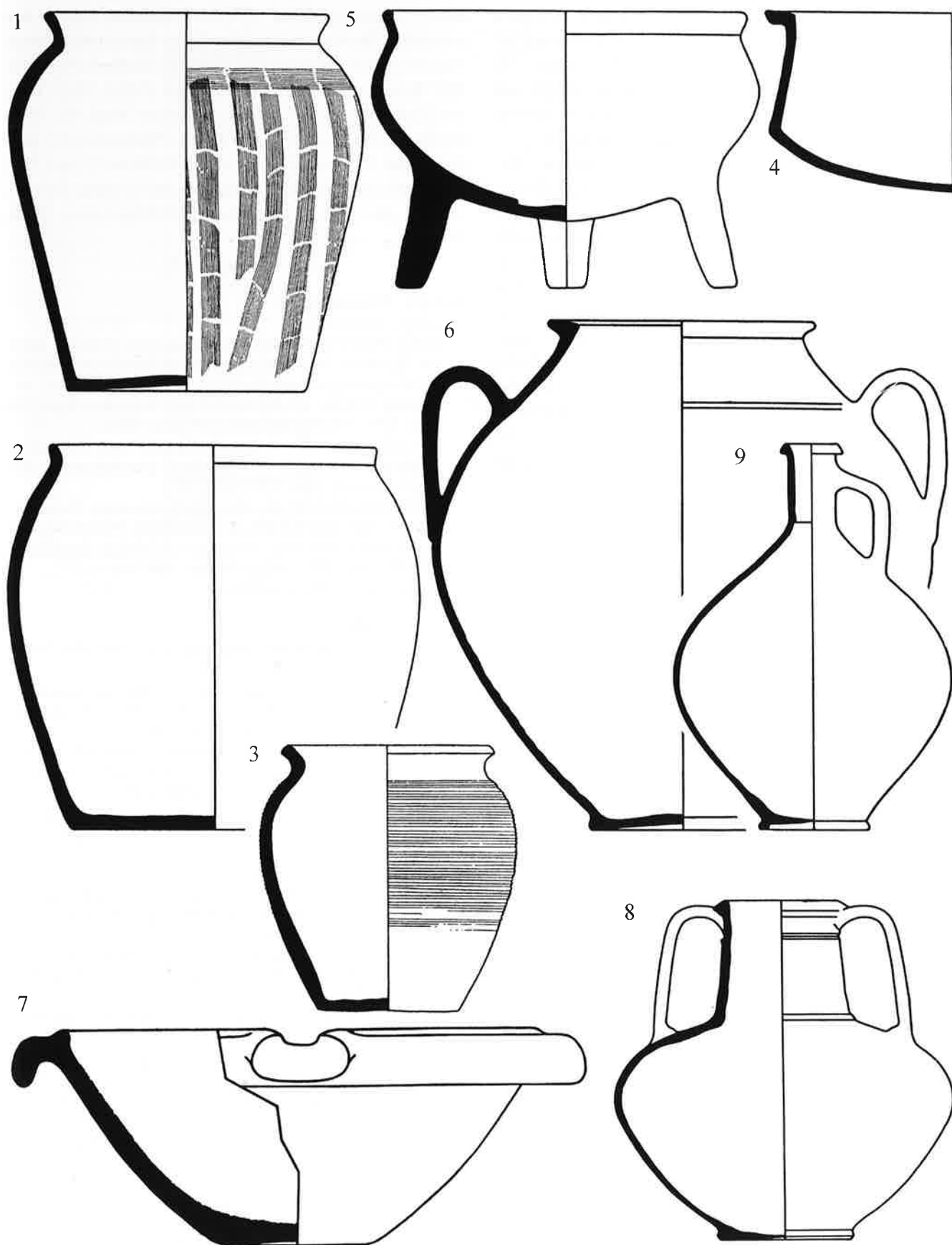

E

Abb. 43. Region E, Vindonissa: Einheimische Gebrauchskeramik der 2. Hälfte des 1. Jahrhunderts (bes. der 11. Legion). 1 Kochtopf mit Kammstrichbändern; 2 Kochtopf mit kurzem Steilrand; 3 Kochtopf mit horizontalen Rillen; 4 Kochschüssel mit Horizontalrand; 5 Dreifussnapf. Italische Formen. 6 Honigtopf, helltonig; 7 Reibschale mit Kragenrand; 8 Doppelhenkelkrug mit Zylinderhals, rottonig; 9 Einhenkelkrug mit Lippe, Ton ziegelrot. M. 1:3.

im vicus von *Vindonissa* und, sehr selten, in Baden (E.6,69) vor<sup>248</sup>. Häufig sind auch grosse Kochschüsseln mit ausladendem Horizontalrand (Vind. 39; E.5,B5) sowie Dreifüsse (Gruppe 5; Vind. 41.43), und in grosser Anzahl grob geformte Deckel, teilweise mit Fingereindrücken (Gruppe 6; Vind. 46; E.6,35).

Formen des 2. Jahrhunderts sind Kochtöpfe mit einwärts gebogenem Rand und Trichterrand (E.9,12–13). Kammstrich als Verzierungselement ist verschwunden. Das 3. und 4. Jahrhundert sind durch die aus dem nördlichen Oberrheingebiet inspirierten Kochtopfformen mit herzförmigem Profil (Niederbieber 89; E.10,16) und sichelförmigem Rand (Alzei 27; E.10,17–18) geprägt, wobei einheimische und importierte Ware (Mayen-Eifelkeramik) nebeneinander stehen. Dazu sind einfache Kochtöpfe mit Wulstrand zu nennen, welche ebenfalls entlang der Rheinlinie Parallelen haben<sup>249</sup>. Das Auftreten von spezieller handgemachter Grobkeramik im ehemaligen Lagerareal zeigt eine kulturelle Komponente, welche in *Vindonissa* vorderhand noch selten ist<sup>250</sup>.

### Reibschalen

Die Entwicklung der Reibschale ist hinreichend bekannt (Kap. 5.2.6)<sup>251</sup>. Neben den regional hergestellten Reibschalen mit Steil- und Kragenrand finden sich selten auch importierte Reibschüsseln (Vind. 574) aus Südfrankreich. Im 2. und 3. Jahrhundert ist neben der tongrundigen mit Kragenrand die sog. rätische Reibschüssel mit Innenkehle und Überzug (E.10,20–21) häufig, welche allmählich im 3./4. Jahrhundert von der Reibschüssel mit abgekantetem Kragen (E.10,24) abgelöst werden. Die grünglasierte ist aus dem spätromischen *castrum* (östlich des ehemaligen Legionslagers) bekannt<sup>252</sup>.

### Dolien

Charakteristisch für die frühen Keramikensembles sind die weit verbreiteten brauntonigen Dolien mit eingezogenem Rand (Typ Zürich-Lindenhof; E.1,20). Im frühkaiserzeitlichen Töpferofen wurde dieser Typ reduzierend gebrannt (E.4,31). Als zweiter Haupttyp, aber während des ganzen 1. Jahrhunderts präsent sind Dolien mit breitem Horizontalrand (Vind. 88; E.4,32–33).

### Amphoren

Ein zusammenfassender Überblick über die Amphoren, Stempel und Graffiti fehlt nach wie vor, doch lässt sich die Vielfalt der bei Ettliger/Simonett 1952 abgebil-

deten Amphoren (Vind. 577–597) erahnen, welche Importmöglichkeiten sich aufgrund des durchstrukturierten Handelsnetzes ergaben: Olivenöl aus Südspanien (Vind. 584; E.1,21; E.5,A11) und Tunesien (Vind. 592), Wein aus Südfrankreich (Vind. 582), Spanien (Vind. 581.583), Kreta und Rhodos (Vind. 591.585), Fischsauce aus Gallien (Vind. 577) und der Iberischen Halbinsel (Vind. 586) und getrocknete und eingelegte Früchte (Feigen, Datteln, Oliven) aus dem südöstlichen Mittelmeerraum (Vind. 580)<sup>253</sup>.

### Anhang: Töpfereien

#### Gesicherte Töpferöfen:

- Breite 1952/53 (unter den Manipelkasernen nördl. der späteren Thermen): Zwei Töpferöfen und dazugehörige Schlammgrube. Spät augusteisch. Produktion: grautonige Töpfe, steilwandige Platten, Kochschüsseln und Schälchen Vind. 266 (Jber. GPV 1953/54, 8ff.; Meyer-Freuler 1998a).
- Scheuergasse 1989 (nordwestl. Südtor): Drei Töpferöfen. Augusteisch. Produktion: vorwiegend graubrauntonige Gebrauchskeramik (Jber. GPV 1990, 3ff.).
- Breite 1956 (Bereich der ehemaligen *principia*): Zwei Töpferöfen. Nachlagerzeitlich, 2. Jahrhundert. Produktion: rottonige Glanztonkeramik, Keramik mit Goldglimmerüberzug (US 20, 1956, 38ff.; Meyer-Freuler 1989, 79).
- Königsfelden 1985: Unpubliziert.

#### Unsichere Befunde:

- Töpferofen oberhalb von Altenburg an der Aare (F.L. Haller 1772, zitiert bei Laur-Belart 1935, 97).
- Töpferofen in Königsfelden, Grabung 1869, mit gestempelten Lampen des Verecundus (ASA NF 9, 1907, 35; Laur-Belart 1935, 97; vgl. Loeschke 1919, 219f.).
- Töpferofen am Ostrand der Klosterzelg, ausserhalb des Lagers. Grabung 1922 (ASA NF 25, 1923, 108f.; Laur-Belart 1935, 97, Taf. 2; Hartmann 1986, Plan 6, 25).
- Königsfelden 1971: konnte nicht genügend beobachtet werden (vgl. Dokumentation Kantonsarchäologie Aargau).

#### Indirekte Belege zu Töpferöfen:

- Bildlampenfragmente mit Graffiti CELER und darunter XIII, aus einer Grube der frühesten Lagerzeit (Laur-Belart 1935, 98; Ettliger/Simonett 1952, 127).
- Lampengriff mit Stempel L. PVPIVS MASIVS F(ecit) MIL(es) LEG XI (Ettliger/Simonett 1952, Taf. 27,600; Hartmann 1986, Abb. 70).
- Stempel der 11. Legion auf Tellern TS-Imitation (Laur-Belart 1935, 97f.; Drack 1945, 110; Ettliger/Simonett 1952, 57, Abb. 19; Hartmann 1986, Abb. 71).
- Fehlbrände im Schutthügel: Ettliger/Simonett 1952, 120.
- Modellfragment für Reliefsigillata: Helvetische Sigillata mit Eierstab E2; 1. Hälfte 3. Jh. Grabung Breite 1930, in der Auffüllung der Thermen (Jber. GPV 1930/31, 8f.; Laur-Belart 1935, 98; Vogt 1941, Abb. 3,21; Ettliger/Roth-Rubi 1979, Taf. 23, 21; Hartmann 1986, 115f.).

248 Abb. 42,11; Ettliger 1977a, Gruppe 7; Vind. 30.31; Kommentar zu E.7; E.8,9–14; vgl. auch Fehlbrände im Schutthügel, Ettliger/Simonett 1952, 120.

249 Villa von Rheinfelden-Görselhof, Ettliger/Bögli 1963, Taf. 7,12–14.

250 Hartmann 1980b, 23ff.

251 Ettliger/Simonett 1952, 86f.; Vegas 1975, 41; Paunier 1981, 38.

252 Engel/Engel 1968, 49f.

253 Umfassend Martin-Kilcher 1987; Martin-Kilcher 1994.

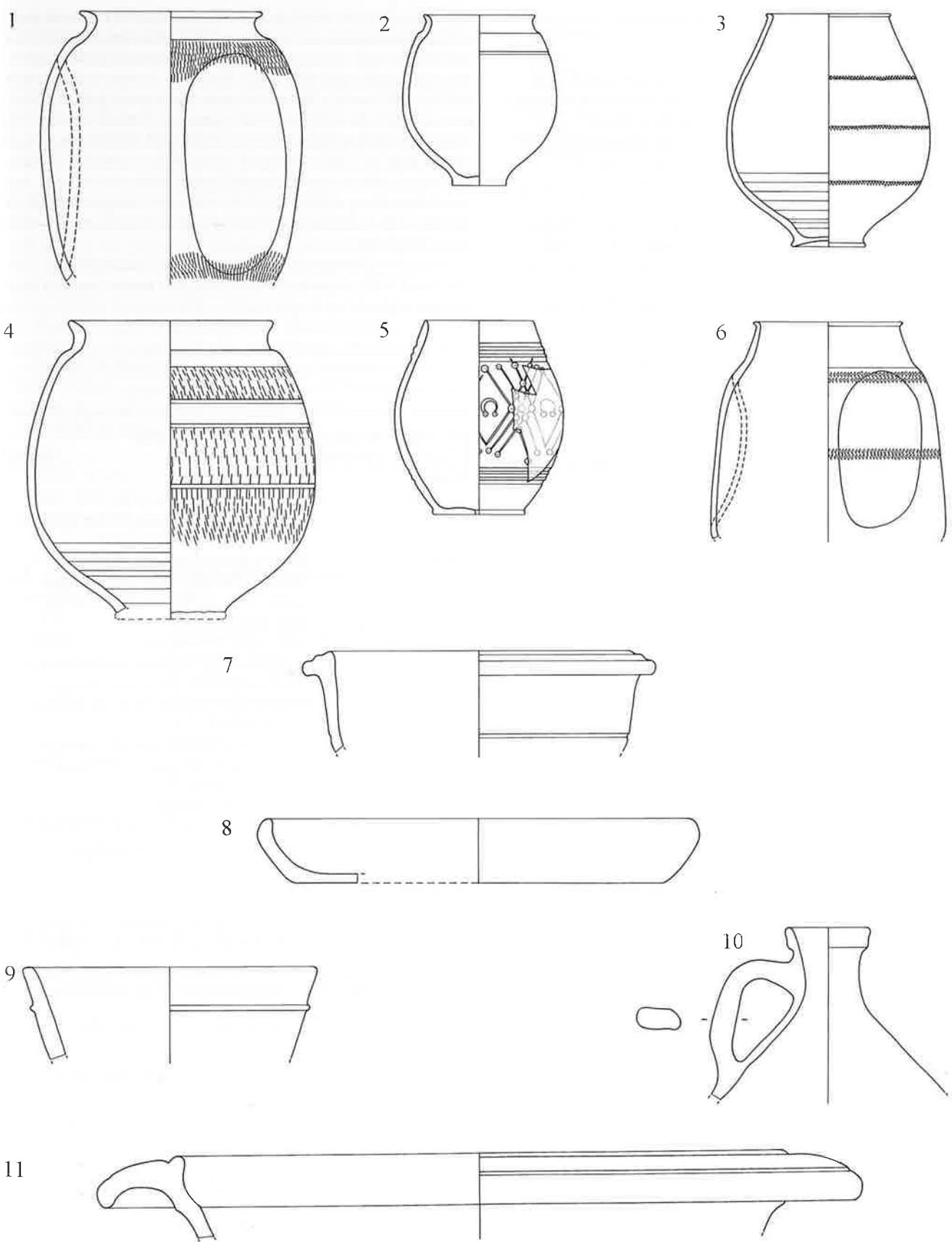

**E**

Abb. 44. Region E, Vindonissa: Keramik des 2. Jahrhunderts. 1–6 Glanztonbecher; 7 Schüssel mit gerilltem Rand; 8 Teller mit eingebogenem Rand; 9 Schale mit Leiste; 10 Krug mit Bandrand; 11 sog. rätische Reibschale. M. 1:3.

## E.1 VINDONISSA 1 (Militärposten) Taf. 81

Fundort	Windisch AG
Grabung	Dorfstrasse 1977, Parzelle 1828, zwischen Keltengraben und Ostumwallung (Lager), nahe der Reusskante
Befund	ältester römischer Benützungshorizont (Schicht 3, Holzbauten) über zwei spätkeltischen Schichten **
Fundkomplexe	nicht mehr zuzuordnen
Fundmaterial	Repräsentative Auswahl aus mehreren geschlossenen Fundkomplexen. Die kleine Ausgrabungsfläche von nur 16 m <sup>2</sup> rechtfertigt diesen Schritt. 67 RS, WS verziert und BS, darunter 9 TS **
Datierung	Stratigraphie, Funde
Literatur	Hartmann/Lüdin 1977, 5ff.
Aufbewahrung	Aargauische Kantonsarchäologie

### Katalog

#### TS italisch

1 Consp. 1.1; 2 Consp. 11.1 (Haltern 1b); 3 Consp. 18.2 (Haltern 2); 4 Consp. 14.2 (Haltern 7)

#### TS-Imitation

5 Drack 7. Ton rötlich, roter Überzug

#### Dünnwandkeramik

6 Haltern 41b

#### Glanztonkeramik

7 Teller. Ton bräunlich, braungrauer Überzug; 8 Teller. Ton orange, innen rotoranger Überzug

#### Bemalte Keramik in Spätlatène-Tradition

9 Schale, bol roanne. Ton hellbräunlich. Weisse Grundbemalung mit Glimmer und braunviolette Muster; 10 Schale. Ton hellbraun, violette Bemalung aussen am Rand und auf der Innenseite

#### Helltonige Gebrauchskeramik

11 Teller. Ton blassbräunlich, geglättet; 12 Krug Vind. 429. Ton braunorange

#### Grautonige Gebrauchskeramik

13 Teller. Überzug grau; 14 Schüssel; 15 Schultertopf. Randpartie geglättet; 16–17 Tonnen.

#### Grobkeramik, handgeformt

18 Napf. Ton dunkelgrau; 19 Kochtopf. Ton schwarzbraun

#### Dolium

20 Ton braunrot, grauer Kern

#### Amphore

21 Dressel 20

### Kommentar

Die italische Sigillata ist vorwiegend durch das Service Ib (2.4) (5 Ex.) und Ic vertreten, Service II ist nur einmal vorhanden (3), ferner gibt es einen frühen Schrägwandteller (1), wie er auch in Zürich-Lindenhof verzeichnet ist (Vogt 1948, Abb. 30,13). Feine Becher (6) wie Haltern 41b sind vorläufig noch selten; auch TS-Imitationen sind im Vergleich mit der italischen Sigillata noch(?) eine Rarität (5). Bemalte und vor allem tongrundige einheimische Keramik in Spätlatène-Tradition ist in allen frühkaiserzeitlichen Komplexen (vgl. E.4 und Meyer-Freuler 1989, 19 und Taf. 4,41–52) in auffällig grosser Vielfalt vorhanden und damit ein kennzeichnendes Merkmal dieser Zeit. Sie zeigt eine echte Kontinuität an, d.h. die römischen Truppen wurden offensichtlich neben den Importen auch in grösserem Ausmass mit lokalen Produkten beliefert. Zu den gängigsten Formen zählen bemalte halbkugelige Schalen (9) und Tonnen (16–17), letztere mit dem charakteristischen eingezogenen Fuss. Leitformen der einfachen Gebrauchskeramik sind graue Schultertöpfe mit Horizontalrillen (15), einfache graue oder rote Teller und Platten mit oder ohne Überzug (7–8, 11, 13). Kochtöpfe sind in dieser Schicht nur vereinzelt nachgewiesen, (19) zeigt ein Wandstück mit traditioneller Verzierung: Kammgrübchen und -strich,

ein Dekor, welcher auch in E.4 nachgewiesen ist. Die kleinen, z.T. handgemachten steilwandigen Näpfe (18) sind ebenfalls Teil einheimischen Formenguts, während Honigtöpfe (nicht abgebildet, vgl. Hartmann/Lüdin 1977, Taf. 6,98, selten in frühkaiserzeitlichem Kontext!), Krüge mit unterschrittenem gerilltem Krugrand (12), die südspanische Ölamphore Dressel 20 mit dem charakteristischen flachen frühen Profil (21) (Randform A nach Martin-Kilcher 1987, Beilage 1) und Dolien vom Typ Zürich-Lindenhof (20) allesamt überregionale frühkaiserzeitliche Importe darstellen, welche zusammen mit der italischen Sigillata und den feinen Bechern eine Datierung in die letzten 20 Jahre BC ermöglichen.

Teilweise Übereinstimmungen mit Basel-Münsterhügel (Furger-Gunti 1979, Schicht 3 oben/Schicht 4 unten) und E.1 sind offenkundig.

## E.2 VINDONISSA 2 (Militärposten) Taf. 82

Fundort	Windisch AG
Grabung	Dorfstrasse 1977, Parzelle 1828, zwischen Keltengraben und Ostumwallung (Lager), nahe der Reusskante
Befund	jüngere Benützungsschicht (Schicht 4, Holzbauten) über einer ältesten römischen (E.1) und zwei spätkeltischen Siedlungsschichten **
Fundkomplexe	nicht mehr zuzuordnen
Fundmaterial	Repräsentative Auswahl aus mehreren Fundkomplexen. Die kleine Ausgrabungsfläche von nur 16 m <sup>2</sup> rechtfertigt diesen Schritt. 45 RS, WS verziert und BS, darunter 9 TS italisch, Stempel: L.TITI und RUFIO/T.RUFUR **
Datierung	Stratigraphie, Funde
Literatur	Hartmann/Lüdin 1977, 5ff.
Aufbewahrung	Aargauische Kantonsarchäologie

### Katalog

#### TS italisch

1 Consp. 12.1 (Haltern 1b); 2 Consp. 18.2 (Haltern 2); 3 Consp. 20.1 (Haltern 5); 4 Consp. 14.2 (Haltern 7); 5 Consp. 22.1 (Haltern 8)

#### Dünnwandkeramik

6–7 Rippenbecher. Ton rötlich; 8 Aco-Becher. Ton orange; 9 Becher. Ton rötlichbraun, mit feinem Glättmuster; 10 Becher. Ton weisslich, Überzug rötlichbraun; 11 Becher Vind. 238. Ton weisslich, Glanztonüberzug braungrünlich; Griessbewurf; 12 Haltern 40. Ton grau, Überzug schwarzgrün

#### Bemalte Keramik in Spätlatène-Tradition

13 Tonne/Flasche. Ton hellbraun, weisse Grundierung mit braunvioletter Bemalung

#### Helltonige Gebrauchskeramik

14 Flasche. Ton hellbraun, geglättet; 15–16 Krüge Vind. 429. Ton hellbraun

#### Grautonige Gebrauchskeramik

17 Teller. Ton braunrot, Überzug dunkelgrau; 18 Teller. Überzug braungrau; 19–21 Schale; 22–24 Schultertöpfe. Geglättet; 25 Flasche. Geglättet

#### Grobkeramik, handgeformt

26 Kochtopf. Ton graubraun, Kammstrich

### Kommentar

Ein wesentlicher Unterschied ist weniger bei der einheimischen Keramik spürbar als im Import von italischer Sigillata, zeigt sich doch in diesem Sektor eine zahlenmässige Verschie-

bung von Service I zu Service II, dazu treten auch einige wenige Bodenstempel auf, welche solchen in Haltern entsprechen (1–5). TS-Imitationen fehlen in dieser Schicht, obwohl namentlich Anlehnungen an Service I- und II-Formen durchaus zu erwarten wären, ebenso die frühen Schüsseln Drack Typ 21 und 22. In Anbetracht der kleinen Grabungsfläche handelt es sich hier eher um eine Fundlücke als um einen zeitlichen Anhaltspunkt. Erstaunlich spät sind in diesem Kontext die dünnwandigen Becher mit Verzierung (Rippen und Kommmuster mit Blättchen, sog. Aco-Becher) (6–8). Einfache graue Schälchen (12) sind in dieser Zeit häufig (vgl. Roth-Rubi in: Hänggi et al. 1994, 107); der begriessste Becher ist vermutlich etwas später (11). Das Spektrum der lokalen Produktion bleibt relativ konstant: Spätlatène-Formen, bemalt und unbemalt (13–14, 25), Teller und flache Schalen, z.T. mit dem charakteristischen verdickten Rand (17–20), Schultertöpfe mit Horizontalrillen (24) und Kochtöpfe mit Kammstrich (26). Unverändert sind auch die Krüge (15–16). Anhand der Importe ist eine Zeitstellung etwa um Christi Geburt gegeben. Das einheimische Formengut zeigt deutlich, dass sich innerhalb zweier Jahrzehnte kaum nennenswerte Veränderungen abzeichnen.

### E.3 VINDONISSA 3 (Militärposten) 10 BC–10 AD

Taf. 83

Fundort	Windisch AG
Grabung	Keltengraben 1972, Parzelle 892. Grabungsausschnitt von rund 120 m <sup>2</sup> im nördlichen Teil des Keltengrabens. Zur Zeit des Lagers in dessen östlichem Teil gelegen und sukzessive aufgefüllt worden
Befund	unterste Einfüllung unter Flechthag, darin kleinteilige Scherben, aneinanderpassende Stücke z.T. weit verstreut * bes. 99, 100, 105, 147, 167, 187, 189
Fundkomplexe	RS, WS verziert und BS, davon ca. 30 TS italisch. Stempel: MEMMI, LT.TYRSI, XANTI, ATEIVS.
Fundmaterial	TS-Imitation: VILLO, ER.FRO, RVFVS, ..AETA *
Datierung	Stratigraphie, Funde
Literatur	Ettlinger 1972, 34ff.
Aufbewahrung	Aargauische Kantonsarchäologie

#### Katalog

##### TS italisch

1 Consp. 12.1 (Haltern 1b); 2 Consp. 12.2 (Haltern 1b); 3 Consp. 14.2 (Haltern 7); 4 Consp. 18.2 (Haltern 2); 5 Consp. 22.1 (Haltern 8); 6 Consp. 15.1 (Haltern 10); 7 Consp. 26.1 (Haltern 15); 8 Consp. 33.1 (Haltern 12); 9 Consp. 31.1 (Haltern 11)

##### TS-Imitation

10–13 Teller und Platten Service I (kein best. Drack Typ). Ton beige-grau, Überzug rotfleckig; 14 Drack 2, Stempel VILLO FECIT. Ton hellrötlich, Überzug rot; 15 Platte. Ton rötlichbraun, Überzug hellrot-braun; 16 Drack 18. Ton beige, Überzug rot

##### Diverse engobierte Keramik einheimischer Tradition (Drack 20–22 etc.)

17 Drack 22. Ton beige, Überzug rot

##### Dünnwandkeramik

18–20 Schälchen. Ton hellrötlich, Glanztonüberzug hellrot; 21 Haltern 40b (Vind. 266)

##### Helltonige Gebrauchskeramik

22 Topf. Ton bräunlich, Goldglimmerüberzug; 23 Tonne. Ton hellocker; 24 Krug. Ton hellocker; 25 Krug Vind. 486,

zweihenklig. Ton ocker; 26 Krug Vind. 431. Ton hellocker; 27 Krug, zweihenklig. Ton gelbweisslich; 28 Krug. Ton weisslich

##### Grautonige Gebrauchskeramik

29 Platte, Campana-Imitation. Ton ocker, Überzug schwarz;

30 Gurtbecher. Ton schwarz

##### Pompejanisch-rote Platten

31–34 Imitation. Ton bräunlich, rotbrauner Überzug

##### Grobkeramik/Kochgeschirr, scheibengedreht

35 Kochtopf Oberaden 60. Ton grauschwarz

#### Kommentar

Wie E.1 und E.2 enthält die unterste Einfüllung des Keltengrabens ausnahmslos italische Sigillata, d.h. alle Abstufungen des Service I (von der Frühstufe bis zu Service Ic), sowie des Service II (1–9). Die TS-Imitationen zeigen ein Spektrum, welches im Einzelfall stark von den bei Drack verzeichneten Typen abweicht und bestätigt, dass in der Frühzeit der einheimischen Sigillata-Produktion eine viel grössere Variationsbreite vorhanden war, als bisher angenommen. Dies gilt für verschliffene oder stark abgewandelte Formen in Anlehnung an das Service I (10–13) oder Service II (14), deren Überzug mit politurartigem Glanz sehr qualitativ ist. Zu den bekannten Formen Drack 18 (16, eher selten) und Drack 22 – Leitform in augusteisch-früh-tiberischen Fundkomplexen in *Vindonissa* (17) – treten noch schwarze Platten mit Schrägrand und konzentrischem Riefelband dazu, welche mit dem porösen Fabrikat vom Magdalensberg zu vergleichen sind (29) und Campanaformen imitieren. Während die TS-Imitation sehr gut vertreten ist, fehlt in dieser Einfüllschicht – im Gegensatz zu den andern fast zeitgleichen Fundkomplexen – Keramik in Spätlatène-Tradition fast gänzlich. Ein bedenkenswerter Aspekt! Hingegen sind wirtschaftliche Verbindungen nicht nur mit Italien, sondern auch mit dem Norden, Rheinland, Augst (?): Topf mit nach innen getrepptem Rand und Goldglimmer, Gurtbecher (22, 30), und mit Spanien spürbar: feine, mit Barbotine-Punkten verzierte rottonige Schälchen (18–20). Interessant ist in dieser Fundschicht die Variationsbreite unter den Krügen: (24–26) zeigen gängige Typen wie sie auch in Haltern und Oberaden auftreten, (27) und (28) sind Unika.

### E.4 VINDONISSA 4 (militärisch/zivile Siedlung westl. Keltengraben) Chr. Geb.–ca. 15 AD

Taf. 84–86

Fundort	Windisch AG
Grabung	Scheuergasse 6, 1989 (V.89.2), Parzelle 1940 (nordwestlich des Südtors des späteren Legionslagers)
Befund	Töpferofen der ersten Siedlungsperiode ***
Fundkomplex	93
Fundmaterial	Auswahl der wichtigsten Typen aus der Bedienungsgrube und dem Ofen: Total 61 RS, WS verziert, BS, keine TS **
Datierung	Stratigraphie, Funde
Literatur	Koller 1990, 3ff.
Aufbewahrung	Aargauische Kantonsarchäologie

#### Katalog

##### Diverse engobierte Keramik einheimischer Tradition (Drack 20–22 etc.)

1 Drack 22. Ton grau, Überzug schwarzbraun. Keine Töpferofenware; 2–3 Drack 22. Ton grau, geglättet; 4 halbkugelige Schüssel. Ton braungrau; 5–6 Drack 20. Ton braungrau, bzw. grau

E

### *Helltonige Gebrauchskeramik*

7–8 Teller. Ton braun, z.T. geglättet; 9 Topf. Ton bräunlichgelb, Töpferofenware? 10 Topf (Schultertonne). Ton hellbraun; 11 Flasche. Ton braun, Halszone geglättet

### *Grautonige Gebrauchskeramik*

12–13 Teller. Ton braungrau, z.T. geglättet; 14–17 Näpfe. Ton grau-braun; 18–24 Töpfe; 25–26 Flaschen. Ton braungrau bzw. grau; 27 Tonne. Ton schwarz

### *Grobkeramik, scheidengedreht*

28–29 Kochtöpfe. Ton schwarz bzw. gelblichgrau

### *Grobkeramik, handgeformt*

30 Kochtopf. Ton schwarz, wohl keine Töpferofenware

### *Dolien*

31 Ton schwarz bis grünlichbraun. Scheibengedreht oder nur Randpartie; 32 Ton braungrau, handgeformt und überdreht; 33 Ton schwarz bis rotbraun, handgeformt und evtl. überdreht

### Kommentar

Die Töpferofenware setzt sich fast ausnahmslos aus Spätlatène-Formen zusammen, welche in mancher Hinsicht an solche in der Westschweiz erinnern. Die Gefässe sind aus homogenem feinem Ton, scheidengedreht und meist reduzierend gebrannt. Zu den Hauptformen gehören Teller mit hohem und niedrigem Rand (7–8), welche mit ihren etwas plump und unsorgfältig geformten Standringen zeigen, dass die Herstellung von flachen Tellern im Unterschied zu anderen Formen offenbar nicht so einfach war. Zum Repertoire gehören auch Schalen in der Art Drack 22 (2–4) und mit geknickter Wandung, welche ihre Vorläufer in der Spätlatène-Keramik haben und später als Drack Typ 20 weiterleben (5–6), napfartige Gefässe in Spätlatène-Tradition (16–17), Flaschen (25–26) und Tonnen (27), Töpfe mit Schulterwulst (18–20), Töpfe mit gerilltem Horizontalrand und Schlickrauhung (Netzwerk) (24) und Schultertöpfe mit Kerb-, Ritz- und Rädchenmuster (21–22). Auffallend ist das grosse Formenspektrum an Dolien (31–33), für die z.T. auch der Leittyp Zürich-Lindenhof als Vorbild diente. Sie sind jedoch bedeutend weniger gross und auch dünnwandiger.

Da keine leicht zu datierende Import-Sigillata vorhanden ist, kann die Zeitstellung nur annähernd ermittelt werden. Nach dem Vergleich mit dem Formenspektrum aus der untersten Schicht der Grabung Scheuerhof 1967/68 (Meyer-Freuler 1989, Taf. 4–6) und der Grabung Feuerwehrmagazin 1976 (Meyer-Freuler 1998b), welche in die ersten beiden Jahrzehnte AD datiert werden können, muss jedenfalls angenommen werden, dass der Töpferofen teilweise gleichzeitig mit dem augusteischen Militärposten bestand.

## **E.5 VINDONISSA 5 (Legionslager)**

16/17 AD–30 AD

Taf. 87

Fundort	Windisch AG
Grabung	Scheuerhof 1967/68, südöstlicher Teil des Lagers, zwischen Südwand und <i>via principalis</i> , Holzbauten unter Praetorium und Basilika
Befund	Benützungs- und Planierungsschichten der 1. und 2. Holzbauperiode *
Fundkomplexe	81 und 151 (Baugrube C)
Fundmaterial	es sind Stücke aus zwei Fundkomplexen wieder als Einheiten zusammengeführt worden, werden aber, da auch sie nur eine Auswahl darstellen, gemeinsam kommentiert FK81: 33 RS, WS verziert und BS, davon 1 TS südgallisch

FK151: 12 RS, WS verziert und BS  
Asse halbiert: Augustus (RIC I<sup>2</sup> 432);  
Augustus (RIC I<sup>2</sup> 230) \*\*

### Datierung

### Literatur

### Aufbewahrung

Stratigraphie, Funde

Meyer-Freuler 1989, 32ff. und Taf. 9–14

Aargauische Kantonsarchäologie

### Katalog

#### *FK81 (Taf. 87A)*

##### *TS italisch*

1 Consp. 12.1 (Haltern 1b)

##### *TS südgallisch*

2 Drag. 11

##### *TS-Imitation*

3 Drack 2. Ton rötlich, Überzug rotorange

##### *Dünnwandkeramik*

4 Schälchen. Ton hellbeige, fein geschlämmt, keine Begrüssung

##### *Helltonige Gebrauchskeramik*

5 Schale. Ton rotbraun; 6 Tonne. Ton ziegelrot

##### *Grautonige Gebrauchskeramik*

7 Schultertopf Vind. 73ff.

##### *Pompejanisch-rote Platte*

8 Imitation, Vind. 390–392. Ton rötlich Überzug rotbraun

##### *Grobkeramik, scheidengedreht*

9 Kochtopf. Ton graubraun

##### *Grobkeramik, handgeformt*

10 Kochschale Vind. 35.36. Ton schwarzgrau

##### *Amphore*

11 Dressel 20

#### *FK151 (Taf. 87B)*

##### *Glanztonkeramik*

1 Schale Vind. 1–3. Ton hellorange, Überzug rotbraun; 2 Platte. Ton ziegelrot, Überzug braunrot

##### *Helltonige Gebrauchskeramik*

3 Topf. Ton rotbraun; 4 Krug Vind. 508. Ton blassrötlich

##### *Grobkeramik, scheidengedreht*

5 Kochschüssel. Ton schwarzgrau; 6 Topf. Ton grau

##### *Grobkeramik, handgeformt*

7 Kochtopf Vind. 26. Ton bräunlichrot; 8 Kochtopf. Ton dunkelbraungrau

### Kommentar

Die italische Sigillata ist nach wie vor präsent mit frühen und späten Formen (umgelagertes Material, längere Zeit in Gebrauch stehendes Tischservice) (A,1), hingegen ist eine grosse Zunahme von südgallischer Sigillata festzustellen, hauptsächlich vertreten durch die Schälchen Drag. 24 und 27 (nicht abgebildet). Der Formenschatz bei der TS-Imitation verschiebt sich unwesentlich (Schüssel Drack 21 und 22 zahlenmässig etwa gleichwertig nebeneinander), hingegen nimmt die Keramik in Spätlatène-Tradition fast schlagartig ab und bestätigt damit die andernorts im Lager gemachten Beobachtungen (E.6 und Grabung Königsfelden 1962/63, Meyer-Freuler 1989, 132 Tab. 27). Unter den wenigen feinen Schälchen sind wie bei den frühen Sigillata-Importen sowohl ältere Typen (grautonige Schälchen aus Norditalien) vorhanden als auch aus Lyon (mit Griessbewurf).

Grautonige Töpfe, geglättet oder mit Überzug, sind in zahllosen Varianten präsent (stellvertretend dafür A,7). Bei den Kochtöpfen sind drei Hauptgruppen zu unterscheiden: mit Schrägrand (A,9) (regionale Verbreitung), mit kurzem Steilrand und Kammstrich (B,7) (lokale Bedeutung) und der Kochtopf mit gerilltem Horizontalrand, der vor allem in der Gegend von Augst häufig ist (Taf. 64, 57–61), in *Vindonissa* jedoch eher selten.

Zu den überregionalen römischen Formen zählen nach wie vor die pompejanisch-roten Backplatten (nicht abgebildet), welche z.T. in lokalen Töpfereien nachgebildet wurden (A,8), Reibschalen mit Steilrand (Vind. 560) und Dolien des Typs Zürich-Lindenhof (beide nicht abgebildet). Die frühen Krüge mit unterschrittenem Kragenrand werden allmählich abgelöst von Krügen mit Trichter- und Wulstrand (B,4).

## E.6 VINDONISSA 6 (Legionslager) Taf. 88

Fundort	Windisch AG
Grabung	Grabung Jaberg 1960, Parzelle 776, nordwestlich des Südtors
Befund	unterste Schicht (unter claudischem Horizont) **
Fundkomplexe	1, 2, 3, 4 und 5
Fundmaterial	Auswahl der wichtigsten Funde aus fünf Fundkomplexen. FK1: 18 RS, WS verziert und BS, davon 1 TS südgallisch FK2: 13 RS, WS verziert, BS, davon 1 TS südgallisch. – Bildlampe FK3: 9 RS, WS verziert und BS FK4: 19 RS, WS verziert und BS, davon 2 TS südgallisch. – Bildlampe FK5: 14 RS, WS verziert und BS. – Bildlampe **
Datierung	Stratigraphie, Funde
Literatur	Ettlinger 1960/61, 20ff.
Aufbewahrung	Aargauische Kantonsarchäologie

### Katalog

#### TS südgallisch

1 Drag. 24; 2 Hofheim 2; 3 Hofheim 8

#### TS-Imitation

4 Drack 2. Ton rot, roter Überzug; 5 Drack 5. Ton rot, roter Überzug;  
6 Drack 9. Ton rot, roter Überzug

#### Diverse engobierte Keramik einheimischer Tradition (Drack 20–22 etc.)

7 Drack 22 Variante. Ton rötlich, Überzug rot, gute Qualität;  
8 Drack 21. Ton rötlich, Überzug rot

#### Dünnwandkeramik

9 Balsamarium, Vind. 237. Ton gelblich, Überzug braun;  
10–11 Schälchen Vind. 223. Ton hellgrünlich, Überzug lilabraun, beidseits Griessbewurf; 12 Becher Vind. 238. Ton hellgelblich, Überzug hellbraun, aussen Griessbewurf; 13 Schälchen Vind. 266. Ton dunkelgrau; 14 Schälchen Vind. 224. Ton hellgrünlich, lilabrauner Überzug; 15 Schälchen Vind. 227. Ton und Überzug hellrötlich

#### Bemalte Keramik in Spätlatène-Tradition

16 Flasche/Tonne. Ton rötlich, dunkelbraune Bemalung

#### Helltonige Gebrauchskeramik

17 Krug Vind. 490. Ton rötlich; 18 Krug Hofheim 53. Ton rötlich-gelb; 19 Krug Vind. 500, zweihenklig. Ton hellbraunrötlich;  
20 Krug Vind. 500, zweihenklig. Ton gelblichrötlich; 21 Honigtopf Vind. 109. Ton rötlich, Überzug weiss; 22 Räucherkelch Vind. 143–144. Ton rötlich

#### Grautonige Gebrauchskeramik

23 Schale Vind. 56; 24–25 Schultertöpfe Vind. 73ff.; 26 Topf;  
27 Schultertopf Vind. 73; 28 Topf mit profilierter Schulter;  
29 Schüssel

#### Grobkeramik, schiebgedreht

30 Kochtopf. Ton grau; 31 Kochschüssel. Ton grauschwarz

#### Grobkeramik, handgeformt

32 Kochtopf. Ton gelbbraunlich; 33 Kochtopf. Ton gelblich;  
34 Kochnapf. Ton schwarzgrau; 35 Deckel. Ton bräunlich

#### Amphore

36 Vind. 586 (Haltern 69). Ton hellbeige

### Kommentar

Italische Sigillata fehlt gänzlich. Die Sigillata ist allgemein in diesen Fundkomplexen schwach vertreten durch südgallische Produkte: Drag. 24, Hofheim 8 und Hofheim 2 im Frühstadium. Die TS-Imitationen sind von ausgesprochen guter Qualität und repräsentieren mit den Typen Drack 2, 5 und 9 frühe Formen. Für einen frühlagerzeitlichen Ansatz sprechen vor allem die feinen grauen Schälchen (13, zwei weitere nicht abgebildet), welche auch im bekannten Depotfund von 1954 verzeichnet sind (Germania 33, 1955, 364ff. mit Taf. 35,10.11). Daran reiht sich eine auffällig grosse Anzahl feiner, begriesster Töpfchen und Schälchen der Typen Vind. 223 und 238 (Hofheim 22 und 25)

aus weichem, hellgelblich-grünlichem Ton (10–12). Keramik in Spätlatène-Tradition fehlt fast gänzlich (16) (vgl. Kommentar zu E.5). Bei den grautonigen Töpfen weist nur noch (28) in die frühe Zeit, während die andern den «klassischen» Schultertopf mit Hochblüte in claudischer Zeit repräsentieren (24.27). Eine speziell lokale Kochtopfform mit hohem Rand, stets noch mit Kamm- oder Besenstrich, aber nurmehr ohne Kammgrübchenzone, dürften (32) und (33) sein. Die Krüge mit Wulstrand oder einfachem Kragenrand sind typische Zeugen im Inventar der tiberisch datierten Keramik der XIII. Legion (17.19–20). Der Vergleich mit den etwa zeitgleichen Fundkomplexen aus der Grabung Scheuerhof 1967/68 (Meyer-Freuler 1989, 34f. und Taf. 15–20) bietet einen höchst instruktiven Vergleich, da die Akzente teilweise ganz anders gesetzt sind (z.B. Präsenz von wenig italischer Sigillata, schwacher Anteil an feinen Schälchen).

## E.7 VINDONISSA 7 (vicus) Taf. 89

Fundort	Windisch AG
Grabung	Unterwindisch, Metron 1978, Parzelle 1851, östlich des Legionslagers, nahe der Reusskante
Befund	älterer Abwasserkanal und Zuleitungskanal zur 1. Bauperiode **
Fundkomplex	156
Fundmaterial	81 RS, WS verziert, BS; davon 28 TS südgallisch (Drag. 29, Drag. 24, Drag. 27, Drag. 18, Hofheim 8, Drag. 23, Drag. 42, Drag. 37, Déchelette 67) Tiberius (RIC 368 o. 370); Claudius (RIC 66); 3 Nero (RIC 166/67.286.329) Fibel Typ Riha 5.7 Glas (22 Ex.) u.a. Millefiori 2 Bildlampen, 1 Firmalampe **
Datierung	Stratigraphie, Funde
Literatur	Ettlinger 1978, 12ff.
Aufbewahrung	Aargauische Kantonsarchäologie

### Katalog

#### TS-Imitationen

1 Drack 11. Ton hellgelb, Überzug rot; 2 Drack 15 (oder 11 oder 13). Ton hellgelblich, Überzug hellrötlich

#### Diverse engobierte Keramik einheimischer Tradition (Drack 20–22 etc.)

3 Drack 20. Ton grau, Überzug schwarzglänzend

#### Dünnwandkeramik

4 Schälchen (verwandt mit Vind. 223–227). Ton hellocker; 5–6 Ton weisslich, bzw. hellocker

#### Helltonige Gebrauchskeramik

7 Schale Vind. 255. Ton ocker; 8 Zylinderhalsgefäss (kein Krug). Ton hellocker; 9 Krug, zweihenklig. Ton ocker; 10–11 Honigtöpfe, Sonderformen. Ton hellocker, geglättet

### Kommentar

Die Funde aus der Kanaleinfüllung zeigen zwar ein beschränktes Spektrum an Keramikgattungen, geben aber von den Sigillata-Importen her ein instruktives Bild: Geläufige Formen der südgallischen Sigillata sind Drag. 29, Drag. 24, Drag. 27, Drag. 22/23, Drag. 18 und Hofheim 8 mit einer Dominanz von Drag. 27 (im Gegensatz zur 1. Hälfte des 1. Jahrhunderts), welche wie die Schälchen Drag. 24 auch in einheimischer Imitation existieren (1). Importverbindungen zu Spanien(?) bezeugen die helltonigen dünnwandigen Schälchen der sog. Eierschalenware (5–6). Von unbekannter Herkunft ist das Schälchen (4).

Neben vielen grauen Töpfen (vor allem Schultertöpfen) wurden wenig graue Kochtöpfe mit Kammstrich, sog. Militärkochtöpfe (rottonig), wenige Krüge und Bildlampen verzeichnet.

E

**E.8 VINDONISSA 8 (vicus) Taf. 90**  
75–100 AD

Fundort Windisch AG  
Grabung Unterwindisch, Metron 1978, Parzelle 1851, östlich des Legionslagers, nahe der Reusskante  
Befund jüngerer Abwasserkanal zur 2. Bauperiode \*\*  
Fundkomplex 47  
Fundmaterial 61 RS, WS verziert, BS, davon 5 TS südgallisch (Drag. 27, Drag. 35, Drag. 18, Drag. 22)  
8 Bildlampen, 1 Firlampe  
2 Ziegelstempel der 11. Legion \*\*  
Datierung Stratigraphie  
Literatur Ettliger 1978, 12ff.  
Aufbewahrung Aargauische Kantonsarchäologie

**Katalog**  
*Dünnwandkeramik*

1 Schälchen. Ton hellgelblich; 2 Becher. Ton hellocker; 3 Becher Vind. 287–289. Ton ocker; 4 Becher. Weisslichgrüner Ton, grünlichbrauner Überzug mit Griessbewurf

*Glanztonkeramik*

5 Schale. Ton gelblich, beidseits rot geflammt; 6–7 Schale. Ton ocker, beidseits rotbrauner Überzug; 8 Kanne Vind. 541/542. Ton ocker, rot geflammt

*Grobkeramik, scheibengedreht*

9 Kochschüssel. Ton rosaorange; 10–13 Vind. 30 (sog. Militärkochtöpfe). Ton ocker, orange oder rötlich; 14 Deckel zu Militärkochtöpfe. Ton orangerosa

**Kommentar**

Bei der wenigen südgallischen Sigillata ist ein eindeutiges Überwiegen der chronologisch signifikanten Schälchen Drag. 35/36 festzustellen. Einige Formen wurden auch in der charakteristischen Technik der rot überfärbten Ware von der 11. Legion hergestellt. Diese Präferenz für rot überfärbtes und geflammtes Geschirr ist auch bei andern Formen spürbar (5–8) und lässt sich bis hin zu den einfachen rottonigen sog. Militärkochtöpfen und -schüsseln verfolgen, welche zur Leitform dieser Zeit gehören (9–14). Auffällig sind auch die zahlreichen feinen Becher (4), wie sie auch von der Keramik aus dem Schutthügel des Legionslagers bekannt sind (1–3). Sie könnten wie die geflammte und rot überfärbte Ware einen billigeren Ersatz für die teurere und in dieser Zeit qualitativ nicht mehr so hochstehende südgallische Sigillata darstellen.

**E.9 VINDONISSA 9 (vicus) Taf. 91**  
100–125 AD

Fundort Windisch AG  
Grabung Unterwindisch, Metron 1978, Parzelle 1851, östlich des Legionslagers, nahe der Reusskante  
Befund Unter der Feuerstelle in Raum 7 in Haus B (3. Bauperiode, nach Abzug der 11. Legion) \*\*  
Fundkomplex 76  
Fundmaterial 61 RS, WS verziert, BS, davon 10 TS südgallisch (Drag. 29, Drag. 22, Drag. 42, Drag. 37, Drag. 36)  
Bildlampe \*\*  
Datierung Stratigraphie, Funde  
Literatur Ettliger 1978, 12ff.  
Aufbewahrung Aargauische Kantonsarchäologie

**Katalog**  
*TS südgallisch*  
1 Drag. 29

*Diverse engobierte Keramik einheimischer Tradition (Drack 20–22 etc.)*  
2 Drack 20. Ton hellgrauocker, Überzug schwarzglänzend

*Glanztonkeramik*

3 Becher mit Karniesrand. Ton hellocker, Überzug ziegelrot;  
4 Becher mit Karniesrand. Ton hellocker, Überzug dunkelbraungrau;  
5 Becher. Ton rotbraun, aussen schwarzglänzender, innen fleckig dunkelweiroter Überzug; 6 Becher. Ton rötlichocker, Überzug schwarzgrau; 7 Becher. Ton dunkelrötlich, Überzug schwarzglänzend; 8 Schälchen. Ton hellgrau, Überzug beidseits schwarzglänzend

*Helltonige Keramik*

9 Schüssel. Ton hellocker; 10 Schale Vind. 120. Ton gelblich;  
11 Napf. Ton hellocker, mit Goldglimmerüberzug

*Grobkeramik, scheibengedreht*

12 Kochtopf. Ton dunkelgrau, angerusst; 13 Kochtopf. Ton grau, aussen verrusst

*Reibschüssel*

14 Vind. 567. Ton hellgelb

**Kommentar**

Zum Ensemble gehören ausser der abgebildeten Sigillata-Schüssel Drag. 29 (1) aus flavischer Zeit die Schälchen Drag. 22, Drag. 35/36 und Drag. 42; dazu kommen Wandknickschüsseln Drack 20 (2). Charakteristisch sind jedoch vor allem die Glanztonbecher mit Karniesrand und sog. rätischem Profil und Dekor, letztere frühe Vertreter einer Gattung, welche bis weit ins 3. Jahrhundert überregional äusserst beliebt war (5–7).

Eine im 2. Jahrhundert und darüber hinaus häufige Schüsselform ist 9 mit gerilltem Horizontalrand, welche weit verbreitet war (z. B. F.11, Töpferofenware). Typisch für die Jahrhundertwende ist sodann Gebrauchskeramik mit Goldglimmerüberzug (11).

Die erhaltenen grauen Kochtöpfe weisen keinen Kammstrich mehr auf und repräsentieren mit Ausnahme des Unikums (12) die übliche Form mit aufgebogenem Rand (13). Die älteren rottonigen Kochtöpfe der 11. Legion und flache helltonige Schüsseln mit Griffleiste (10) sind nur noch wenig vorhanden und als lagerzeitliche Relikte zu taxieren.

**E.10 VINDONISSA 10 (castrum) Taf. 92**  
3./4. Jh. AD

Fundort Windisch AG  
Grabung Friedhoferweiterung 1969. Innerhalb des castrum östlich der spätrömischen Spitzgräben  
Befund Badeanlage eines Gebäudes privaten Charakters. Oberste zwei Schichten (meist gestört) \*  
Fundkomplexe 1, 3, 4, 63, 71, 593, 594, 691, 695, 695a, 696, 718, 740, 744, 745  
Fundmaterial Die Fundkomplexe haben keinen geschlossenen einheitlichen Charakter, sondern enthalten meist auch Fundmaterial des 1. und 2. Jahrhunderts, sowie der nachrömischen Zeit. Trotzdem schien eine selektionierte Materialvorlage sinnvoll, da sonst der Eindruck entstanden wäre, Vindonissa sei in spätrömischer Zeit unbedeutend gewesen. \*  
Datierung Funde  
Literatur Meyer-Freuler 1974, 17ff.  
Aufbewahrung Aargauische Kantonsarchäologie



## Katalog

### *Argonnensigillata*

1 Chenet 320; 2 Chenet 307/Alzei 6/7 (Variante)

### *Diverse engobierte Keramik einheimischer Tradition (Drack 20–22 etc.)*

3 Schüssel. Ton dunkelgrau, Überzug aussen dunkelrotbraun;  
4 Schüssel. Ton rötlichbraun, Überzug aussen rotbraun mit feinen  
aufgemalten senkrechten Streifen

### *Glanztonkeramik*

5 Nachahmung von Chenet 320. Ton rötlich, Überzug rot,  
metallisch, streifig aufgetragen; 6 Schüssel. Ton blassrötlich,  
Überzug aussen rotbraun, innen orangerot; 7 Schüssel mit Griff-  
leiste. Ton orange, Überzug beidseits blassorange; 8 Becher.  
Ton hellgrau, Überzug aussen braun, innen schwarz; 9 Becher.  
Ton grau, Überzug aussen grau

### *Helltonige Gebrauchskeramik*

10 Schüssel mit Griffleiste. Ton orange, leicht gemagert;  
11 Schüssel mit abgetrepptem Kragenrand. Ton rotbraun

### *Grautonige Gebrauchskeramik*

12 Schüssel Niederbieber 104/Alzei 28 (Übergangsform); 13 Teller.  
Mit hellgrauem Tonschlickerüberzug; 14 Teller. Hart gebrannt

### *Grobkeramik, schiebengedreht*

15 Kochtopf. Ton rotbraun und dunkelgrau; 16 Kochtopf, Imitation  
Niederbieber 89. Ton grau, hart gebrannt; 17 Alzei 27 D/E.  
Ton rotbraun, stark gemagert und hart gebrannt. Mayen-Eifelware;  
18 Alzei 27C. Ton braunrot, im Kern dunkelgrau, z.T. mit Augit  
gemagert. Mayen-Eifelware

## *Reibschüsseln*

19 Nachahmung Drag. 45. Ton bräunlich, Überzug beidseits  
bräunlich; 20 sog. rätisch, Ton ziegelrot, rotoranger Überzug auf  
Kragen und Innenkehle; 21 sog. rätisch, Ton orange, klingend hart  
gebrannt, blassoranger Überzug auf Kragen und Innenkehle;  
22 Ton rötlichbraun, im Kern orange, Überzug auf Kragen und  
Innenseite blassorange; 23 Ton rötlichbraun, im Kern grau, Überzug  
auf Kragen und Innenseite orangebraun; 24 Alzei 31. Ton rötlich-  
braun, mit weisslichen Einschlüssen

## Kommentar

Die Auswahl des spätkaiserzeitlichen Formenschatzes in *Vin-  
donissa* zeigt eine auffallende Ähnlichkeit mit dem der Villa von  
Görbelhof, welche ca. in die Jahre 260–350 AD zu datieren ist  
(Ettlinger/Bögli 1963, 5ff.): Formen rheinischer Prägung, Im-  
portkeramik (Mayen-Eifelware, Argonnensigillata), sowie ein-  
heimische Gebrauchskeramik, welche alle im ganzen Habitus  
sehr ähnlich sind.

Dazu vergleichbar ist das Fundmaterial aus zwei benachbar-  
ten Grabungen im Castrumgebiet (Friedhoferweiterung 1967  
und Kirche Windisch 1964/65, Jber. GPV 1968, 40ff.) und aus  
der obersten Schicht einer Kellereinfüllung im ehemaligen  
Lagerareal (Grabung Dätwiler 1979, südlich der Lagerthermen;  
AS 3, 1980, 23ff.).

## 7.7 Region F: Östliches Mittelland

Bettina Hedinger und Caty Schucany

### 7.7.1 Einleitung

(C. Schucany)

Das Gebiet des östlichen Mittellandes erstreckt sich zwischen dem Jura im Nordwesten und den Alpen im Süden, von der durch den Napf gebildeten Taille im Westen bis zum Rhein und Bodensee im Norden und Osten. Doch anders als die Gebirgszüge bilden die Napfeinengung und die Wasserläufe eine nur wenig durchlässige Kulturgrenze<sup>254</sup>. Ein Zentrum, wie es Avenches für das westliche Mittelland darstellt, kennen wir weder aufgrund schriftlicher Quellen noch aufgrund archäologischer Evidenz, doch dürfte *Vindonissa*, mindestens das Legionslager im 1. Jahrhundert, zentrale Funktionen übernommen haben. Vielleicht gilt dies auch für das *castrum vindonissense* im 4. Jahrhundert, wofür sprechen könnte, dass *Vindonissa* im früheren 6. Jahrhundert noch Bischofssitz war<sup>255</sup>. Dass *Vindonissa* auch im 2. und 3. Jahrhundert der Hauptort war, sollte in Betracht gezogen werden<sup>256</sup>, denn bei keinem anderen Ort der Region ist in der fraglichen Zeit eine Entwicklung festzustellen, die auf die Übernahme der Zentrumsfunktion hinwies<sup>257</sup>. Wieweit Bregenz als kulturelles Zentrum in Frage kommt, wäre zu überprüfen<sup>258</sup>. Die für die Verwaltung wichtige Provinzgrenze zwischen der *Germania superior* und der *Raetia* führte am westlichen Ende des Bodensees (*Ad Fines/Pfyn*) durch; für die kulturelle Zugehörigkeit spielte sie offenbar keine Rolle, denn anhand des Keramikgutes ist sie nicht feststellbar<sup>259</sup>.

Neben den für das 1. und zum Teil auch für das 2. Jahrhundert gut untersuchten *vici* von Baden/*Aquae Helveticae* (F.1–F.9) und Oberwinterthur/*Vitudurum* (F.12–F.16) haben wir einige weitere Fundkomplexe ausgewählt, die seit langem bekannt (F.10–F.11; F.18; F.21), zum Teil aber nur summarisch publiziert (F.17) sind, um das Spektrum der Keramik zu zeigen. Dazu kommen Beispiele der regionalen Keramikproduktion (Abb. 47–52). Andere wichtige Fundplätze mussten wir beiseite lassen, insbesondere die grosse Villa von Dietikon, von der stratifiziertes Material nun vorliegt<sup>260</sup>.

Die Keramik des östlichen Mittellandes ist stark von *Vindonissa* (Region E) beeinflusst bzw. zeigt, vor allem was die einheimischen Formen betrifft, ein sehr ähnliches

Bild. Da sind im 1. Jahrhundert die vielen oft mit einem Rädchenmuster verzierten, schwarzen und grauen Schulerbecher und -töpfe zu nennen<sup>261</sup>. Die weiter westlich seltenen schwarzen Knickwandschüsseln Drack 20 sind un-  
gemein beliebt<sup>262</sup>. Handgeformte wie scheibengedrehte Kochtöpfe weisen hier wie dort mehrheitlich einen mehr oder weniger stark nach aussen gebogenen Rand auf und sind oft mit einem Kamm verziert<sup>263</sup>; aus ihnen dürften sich in der Folge der sog. Stutheiner Kochtopf (F.18,11) des 2./3. Jahrhunderts entwickelt haben.

Für die Zeit der 11. Legion (70–101 AD) allerdings sind unvermittelt deutliche Unterschiede zu *Vindonissa* zu verzeichnen: Weder die rotüberfärbte Keramik mediterraner Form noch das Kochgeschirr (s. Abb. 42) fanden bei der einheimischen Bevölkerung des östlichen Mittellandes einen nennenswerten Anklang (Ausnahme: F.6,69). Einzig die anders als im Westen beliebte Sitte, einheimische Formen wie halbkugelige und kugelige Schüsseln, Tonnen und Töpfe, aussen, statt einheitlich rot zu engobieren, mit einem geflammten Überzug zu versehen, ist vielleicht auf den Einfluss der von der 11. Legion produzierten geflammten Ware zurückzuführen<sup>264</sup>.

Ab dem späten 1. Jahrhundert erscheint ein Kochtopftyp mit eingebogenem Rand, der in Baden selten bleibt, weiter östlich aber sehr beliebt wird<sup>265</sup>. Er könnte auf einen in Eschenz belegten Vorläufer (F.20,16–17) zurückgehen. Aus der so beliebten helltonigen Schüssel Drack 21 entwickelt sich ein reduziert gebrannter Typ, der oft mit senkrechten Tonwülsten verziert ist (F.16,17; F.17,8; s. auch Abb. 45,6). Im 2. Jahrhundert treten vor allem im östlichen Teil der Region S-förmige Schüsseln mit breiten Rillen auf (Abb. 52,3; s. auch F.16,21), die nur aussen einen Überzug aufweisen und damit ebenfalls die Tradition der Schüsseln Drack 20–22 weiterführen. Die Glanztonware des 2. und 3. Jahrhunderts ist deutlich dunkler als im westlichen Mittelland<sup>266</sup>. Anders als dort tragen die der Gebrauchskeramik entlehnten Formen – Teller/Platten, Schüsseln mit Horizontalrand, Reibschüsseln – meist nur innen und am Rand einen Überzug.

Im Keramikspektrum fällt der im Vergleich zur Westschweiz viel höhere Anteil an Sigillata im späten 1. und früheren 2. Jahrhundert auf (s. Abb. 20). Allerdings trifft dies nicht für alle Fundplätze zu: Dietikon und *Vindonissa* etwa weisen geringere Werte auf<sup>267</sup>. Wie dies zu erklären ist, müssen künftige Forschungen zeigen (s. auch Kap. 5.4).

254 Kap. 7.4.1; s. auch z.B. Fischer 1953, 41–43; Planck 1975, 169; Mackensen 1978, 179f.

255 Hartmann 1986, 132f.

256 Dazu Sommer 1988, 292 Abb. 1.

257 Vgl. dazu Kap. 7.6.

258 Dazu Sommer 1988, 289–294; Abb. 1.

259 Dazu Mees 1995, 44f.

260 Ebnöther 1995.

261 Vgl. z.B. F.3,70–75; F.14,20; F.20,10–11 mit Abb. 41,3–9.

262 Vgl. z.B. F.3,19–21; F.17,6 mit E.4,5.

263 Vgl. z.B. F.3,81–87,93–98; F.13,18 mit E.5,A9; E.5,B6; E.6,32–33.

264 F.14,10,11; evtl. F.6,25–26. In Oberwinterthur treten allerdings Exemplare (F.14,10–11) in einer Schicht auf, die vor 65 datiert wird.

265 F.4,12; F.16,24; F.17,30,34; F.18,15.

266 Schucany 1997.

267 Die geringen Werte von Dietikon sind vielleicht auch in den z.T. eher kleinen Zahlen begründet.

## 7.7.2 Baden (F.1–F.9)

(C. Schucany)

### Lage und Bedeutung

Der westliche Vertreter unserer Region F (östliches Mittelland) ist *Aquae Helveticae*, die römische Siedlung beim heutigen Baden AG. Der Ort hat den Namen von den heissen Quellen, die mindestens schon in römischer Zeit benutzt wurden. Wieweit die beim Kappelerhof, 1,4 km weiter westlich der Siedlung entdeckten Baureste und Gräber, die ins erste vorchristliche Jahrhundert datieren, auf eine Nutzung der Quellen schon in der späten Latènezeit hinweisen, muss bis zum Auffinden entsprechender Belege im Bäderviertel offen bleiben<sup>268</sup>. 800 m nördlich der Badener Klus, dem Durchbruch der Limmat durch die letzten Ausläufer des Jura, lag der Ort auch verkehrsgeographisch äusserst günstig, an der wichtigen, vermutlich schon in keltischer Zeit bestehenden Verbindung von dem nur 6 km entfernten Legionslager *Vindonissa* im Westen nach Oberwinterthur (*Vitudurum*) und Rätien einerseits sowie über Zürich (*Turicum*) zu den Bündnerpässen andererseits<sup>269</sup>. Die römische Siedlung erstreckt sich auf dem Haselfeld, einer im Norden und Osten von der Limmat hakenförmig umflossenen Niederterrasse, etwa 20 m über den Thermalquellen am Limmatknie<sup>270</sup>. Von *vicani* bewohnt, zeichnet sich der Ort durch die Nähe zum Legionslager *Vindonissa* (Region E) und einen offenbar stattlichen, sozusagen stadähnlichen Ausbau aus<sup>271</sup>.

### Erforschung

Seit Mitte des 15. Jahrhunderts als römische Fundstelle bekannt, fanden die ersten eigentlichen Grabungen im *vicus* und im westlich anschliessenden Gräberfeld im späteren 19. Jahrhundert statt und im Bäderviertel erst in den 60er Jahren unseres Jahrhunderts<sup>272</sup>. Sie werden bis heute in grösseren und kleineren Abständen weitergeführt. Mit Ausnahme der Grabung von 1977 mit den hier

vorliegenden Komplexen und der Grabungen von 1987 und 1988 ist bisher kein stratifiziertes Fundmaterial umfassend bearbeitet und vorgelegt worden<sup>273</sup>.

Hinweise auf die Herstellung von Keramik kamen bisher am Südostrand des *vicus*, nahe der steilen Böschung zur Limmat, für das 2. und 3. Jahrhundert zum Vorschein und am Westrand für das frühere 1. Jahrhundert<sup>274</sup>. Neben Sigillata, Teller Drag. 32 und Schüsseln Drag. 37, und vielleicht TS-Imitation (Drack 3), hat man vor allem Gebrauchsgeschirr produziert wie Schüsseln Drack 21, schwarze Schultertöpfe, Reibschüsseln, helltonige Schüsseln mit Horizontalrand und Kochtöpfe mit horizontalem Kammstrich<sup>275</sup>. Für die Mehrheit der in Baden gefundenen Keramik ist eine Produktion in der Region anzunehmen, denn die Tonqualitäten sind ziemlich einheitlich; oft ist der Ton mit Glimmer versehen. Überdies haben naturwissenschaftliche Untersuchungen gezeigt, dass sich die anstehenden nacheiszeitlichen Geländelehme nicht stark von der Feinkeramik des 2. und 3. Jahrhunderts unterscheiden<sup>276</sup>. Namentlich bekannt sind die Töpfereien eines Gaius Valerius Albanus, eines Iulius Albanus, eines Silvinus und eines Aquitanus(?), die Reibschüsseln herstellten, sowie die Sigillata-Werkstatt eines Reginus<sup>277</sup>.

### Auswahl und Quellenkritik

Die vorliegenden Fundkomplexe F.1–F.9 stammen aus Schichten bzw. Schichtpaketen der Grabung 1977 im Bereich des *vicus*<sup>278</sup>. Die Schichten lassen sich fünfzehn Phasen zuweisen, die vom frühen 1. Jahrhundert (5/10 AD) bis ins frühe 3. Jahrhundert reichen; sie stellen eine lückenlose Abfolge dar, dank der sie sich gegenseitig datieren. Da einige Phasen nur sehr kleine, als Einzelkomplexe nicht genügend repräsentative Fundeinheiten erbracht haben – die Befunde vor der ersten Überbauung (5/10–15/20 AD) sowie Steinbauperiode II.2 (180/190 AD) – werden sie nicht berücksichtigt, desgleichen die Holzbauperiode I.2 (30–40 AD), die ein ähnliches Spektrum wie F.1 aufweist<sup>279</sup>. Zwei Phasen, die jeweils ersten

F

268 Der Name der Ortschaft ist auf Bronzebeschlägen überliefert (Berger 1983, 13). Zu den Thermen: Doppler 1976, 12–16; Hartmann 1982, 47–51; zu den spätkeltischen Befunden beim Kappelerhof: Hartmann et al. 1989.

269 UFAS V, Karte 1. Eine keltische Vorgängerstrasse darf beim Kappelerhof aufgrund eines auf einer Länge von über 150 m nachgewiesenen Gräbchens vermutet werden, das in die Stufe LT D2 zu datieren ist und unter bzw. neben einem entsprechenden Gräbchen mit römischen Funden verlief (Hartmann et al. 1989, 48; 51; Abb. 2).

270 Doppler 1976, 18–22; Hartmann 1982, 443–447; Koller 1989; Schucany 1996, 17f.

271 Tac. hist. I 67; dazu auch Schucany 1996, 206–208. Zu den Bewohnern: CIL XIII 5233; Walsler 1980, Nr. 187.

272 Doppler 1976, 3–7; Schucany 1996, 18; Koller/Doswald 1996, 9f.

273 1977: Schucany 1996; 1987/1988: Koller/Doswald 1996. Da die Resultate der Grabungen Baden 1987/88 erst mit der Publikation zugänglich wurden, konnten die Ergänzungen, die diese Grabungen für das 3. Jahrhundert bringen (s. unten), hier nicht mehr aufgenommen werden.

274 Südostrand: Drack 1949; Roth-Rubi 1983; Westrand Schucany 1996, 27.

275 Drack 1949, Abb. 4,16–19; 5,21–31; 6; 17; Roth-Rubi 1983, Abb. 1–13; Schucany 1996, Nr. 45.46.99; zur vermuteten Produktion von TS-Imitation Roth-Rubi 1983, 44.

276 Jorner/Maggetti 1983, 51.

277 Drack 1949, 36; 41f.; Roth-Rubi 1983, 44; 47.

278 Schucany 1983; Schucany 1993; Schucany 1996.

279 Schucany 1996, 163f.; 166f.; 185f.

Phasen der um 70 AD bzw. um 175 AD erbauten Steinbauperioden I und II, haben ein offensichtlich durch den Bau der bis in den anstehenden Boden reichenden Mauern vermischtes Fundensemble<sup>280</sup>, so dass sie, um das Bild nicht zu verfälschen, unbeachtet bleiben. Viermal hatte ein Feuer das Gebiet verwüstet. Bei drei der abgebrannten Phasen, F.3, F.6 und F.8, wäre es schade, aus den geschlossenen Ensembles aus Brandschicht und Brandschutt nur einen Fundkomplex auszuwählen, so dass diese gesamthaft vorgelegt werden<sup>281</sup>. Die Anzahl der Randscherben pro Typ ist aus dem Katalog ersichtlich.

Ausser bei den erwähnten Phasen sind die Fundensembles offensichtlich nur ausnahmsweise mit älterem Material vermischt<sup>282</sup>. Denn im Spektrum der Keramikgattungen wie der Typen weisen sie kontinuierlich sich entwickelnde Trends auf, die nur durch jene Ensembles unterbrochen werden, die wegen der oben erwähnten Vermischung ein deutlich retardierendes Bild aufzeigen<sup>283</sup>. Gleiches ist auch bei der Entwicklung der einzelnen Typen festzustellen: Frühe Ausformungen schliessen späte weitgehend aus<sup>284</sup>; bei einer allseitig erfolgten Vermischung wäre dies nicht der Fall.

Die drei durch Brand zerstörten Siedlungsphasen der Grabungen 1987/1988, die stratigraphisch wie von den Funden her F.3, F.6 und F.8 entsprechen, werden von H. Koller z.T. deutlich früher angesetzt, da sie die jüngsten Funde nicht zur Festlegung des Endes der jeweiligen Phase heranzieht, obwohl nur diese Hinweise auf die Enddatierung geben<sup>285</sup>.

Die vorliegenden Fundkomplexe geben die Keramikentwicklung vom frühen 1. bis ins späte 2./frühe 3. Jahrhundert AD wieder; bis ins mittlere 2. Jahrhundert in einer ungewöhnlich fein gegliederten Weise (F.1–F.7). Das spätere 2. und frühe 3. Jahrhundert kann in Baden vorläufig nur mit kleinen und damit nur sehr bedingt repräsentativen Ensembles gezeigt werden (F.8–F.9). Das mittlere 3. Jahrhundert ist nun durch eine Kellereinfüllung der Steinbauperiode 2 der Grabung 1988 gut belegt<sup>286</sup>. Für das späte 3. und das 4. Jahrhundert fehlen geschlossenen Komplexe vorläufig; sie wären in dem in dieser Zeit befestigten Bäderviertel zu suchen<sup>287</sup>.

Die Entwicklung der Keramik

### *Terra sigillata*

Die importierte Sigillata beginnt ab claudischer Zeit (F.2) gegenüber der lokal hergestellten vorzuherrschen, um ab dem späten 1. bis weit ins 2. Jahrhundert hinein (F.4–F.8) mit Anteilen von gut 30% bis fast 50% der Randscherben die Keramikensembles insgesamt zu dominieren. Sigillata italischer Art kommt bis in neronische Zeit vor. Die südgallische Sigillata bleibt bis ins spätere 2. Jahrhundert die dominante Sorte; von einer Ablösung durch die mittel- und/oder ostgallische Sigillata kann keine Rede sein. Zwar erscheinen mittelgallische Sigillaten schon ab vespasianischer Zeit, doch ihr Anteil bleibt bis zum Schluss gering. Im mittleren 2. Jahrhundert tritt neu ostgallische Sigillata hinzu (F.7,13). Auch sie bleibt bis ins späte 2. Jahrhundert schwach vertreten.

### *TS-Imitation*

In tiberischer Zeit (F.1) ist die TS-Imitation die häufigste Keramiksorte. Sie verschwindet im Laufe des 2. Jahrhunderts allmählich. Mehrheitlich ist sie mit oxidierendem Brand, in Technik I, hergestellt, ein gutes Drittel ist in einer reduzierenden Atmosphäre gebrannt, in Technik II (s. Kap. 5.1.3). Vereinzelt treten Exemplare auf, die im Ton orange bis beige sind und eine polierte, hellbraune Oberfläche oder einen Überzug aufweisen<sup>288</sup>. Die schwarzen TS-Imitationen sind im früheren und mittleren 1. Jahrhundert selten (F.3,12). In flavischer Zeit nehmen sie zu und werden in den Phasen des 2. Jahrhunderts die häufigste Sorte (F.5,8; F.6,17–20; F.7,15).

Teller sind weitaus häufiger als Schälchen und Schüsseln. Bei mehreren Formen lassen sich Untertypen aufzeigen, die chronologisch relevant sind: Der Teller Drack 3, der in tiberischer Zeit noch fehlt, lässt sich in mehrere Untertypen aufgliedern. Die kurzen, geschwungenen bzw. geraden und senkrecht stehenden Ränder (F.2,8–9; F.3,12–14; F.6,16) kommen im ganzen 1. Jahrhundert vor, die markanten Schrägränder (F.6,17) erscheinen erst in trajanischer Zeit und lösen die vorangegangenen Formen vollständig ab. Die Teller Drack 4 ohne jede Verzierung (F.6,19) bzw. mit Rille an der Innenseite (F.2,10)

280 Schucany 1996, 171–174; 183–185.

281 F.9, die vierte abgebrannte Phase, weist nur einen Fundkomplex auf.

282 Anders sieht das allerdings H. Koller (Koller/Doswald 1996, Anm. 216).

283 Die Vermischung der Phasen 1 der Steinbauperiode I bzw. II ist etwa anhand des jeweils aus dem Rahmen springenden zu hohen Anteil an TS-Imitation zu erkennen oder anhand der vermehrt wieder auftretenden älteren Sigillata-Typen (Schucany 1996, Tab. 27; Abb. 50).

284 Schucany 1996, Abb. 51–137.

285 Koller/Doswald 1996, 85 mit Anm. 216. Für die Auseinandersetzung mit Kollers Argumenten s. Schucany 1998.

286 Koller/Doswald 1996, 112–115 Taf. 71–83.

287 Zur Befestigung des Bäderviertels: Hartmann 1977.

288 Es dürfte sich um die von Drack (1945, 27) beschriebene hornfarbene Technik handeln.

können als Drack 4A, Imitation des Arretinatyps Haltern 4 (Consp. 4.4.5), bezeichnet werden – sie kommen bis in vespasianische Zeit vor. Die mit einer Rille (F.6,18) oder einer Lippe (F.7,14) aussen gegliederte und damit Drag. 18 imitierende Form ist hingegen bis weit ins 2. Jahrhundert belegt. Bei der Schüssel Drack 19 lässt sich ein Untertyp mit kurzem, im Querschnitt dreieckigem Kragenrand definieren (F.1,8), der zur Hauptsache in den frühen Schichten vorkommt. Der im Querschnitt rechteckige Kragenrand entsprechend Drack 19Ab (F.5,8; F.6,20; F.7,15) erscheint wie andere Ausformungen ab flavischer Zeit; sie dominieren im 2. Jahrhundert.

#### *Diverse engobierte Keramik einheimischer Tradition (Drack 20–22 etc.)*

Die Schüsseln Drack 20–22 sind im 1. und in der ersten Hälfte des 2. Jahrhunderts mit bis knapp 10% gut vertreten, scheinen aber im späteren 2. Jahrhundert (F.9) nicht mehr vorzukommen. Die Schüsseln mit Wandknick und ungegliedertem Rand, Drack 20, und mit profiliertem Rand, Drack 21, sind ungemein häufig, halbkugelige Formen hingegen selten. Wie die in den gleichen Ateliers hergestellte TS-Imitation können die Schüsseln in den entsprechenden Techniken gefertigt sein<sup>289</sup>: Drack 20 meist in der schwarzen und nur selten in der roten (F.5,9) bzw. hellbraunen Technik (F.3,17–18), Drack 21 hingegen in der roten und nur selten in der schwarzen Technik (F.3,26–27), während die hellbraune fehlt. Auch die halbkugeligen Schüsseln sind mehrheitlich rot und nur selten grau (F.2,16); die roten Exemplare aus hadrianischer Zeit (F.6,25–27) liessen sich auch der vierten Gruppe der sogenannten rot überfärbten und geflammten Ware zuordnen<sup>290</sup>. Die beiden Schüsselformen mit Wandknick gliedern sich in Untertypen, die eine chronologische Komponente haben: Die häufigen Schüsseln Drack 20 mit geschweifter oberer Wandpartie und abgerundetem Rand (F.3,17.19.21), seltener mit gerader Wand und meist abgestrichenem Rand (F.2,15; F.3,20; F.6,21) kommen vom frühen 1. bis mittleren 2. Jahrhundert vor. Ab domitianischer Zeit werden sie von der Form mit innen gegliedertem Rand (F.5,9; F.6,23) abgelöst. Bei der Schüssel Drack 21 – in den beiden ersten Komplexen

fehlt sie zufälligerweise – kommt die Randform mit Wulst gefolgt von einer ebenso breiten Kehle sowie zwei Rippen (F.3,24) mit geradem Profil entsprechend der Randform 1 von Oberwinterthur<sup>291</sup> oder mit nach aussen gebogenem Profil (F.3,22.26–27) vom frühen 1. Jahrhundert bis um die Mitte des 2. Jahrhunderts vor. In neronischer Zeit tritt erstmals die Form mit nach aussen geknicktem, gerilltem Rand auf (z.B. F.8,8–9; F.3,25), die im Laufe des 2. Jahrhunderts zur dominierenden Schüssel wird.

#### *Dünnwandkeramik*

Eine Badener Besonderheit ist das mit bis zu 3% im 1. und früheren 2. Jahrhundert vergleichsweise häufige Vorkommen von importierter Dünnwandkeramik, was wohl auf die Nachbarschaft zum Legionslager *Vindonissa* zurückzuführen ist<sup>292</sup>. Die helltonigen Schälchen mit dunkelbraunem Überzug stammen aus Lyon (z.B. F.3,29–32), ebenso die sie ab flavischer Zeit allmählich ablösenden Becher gleicher Machart, die zufälligerweise in den vorliegenden Komplexen fehlen. Der Produktionsort der brauntonigen hart gebrannten Becher (F.3,33) ist in Italien zu suchen, jener der im früheren und mittleren 1. Jahrhundert vorkommenden grauen, hart gebrannten Schälchen und Becher in Oberitalien. Glasierte Keramik aus Mittelgallien erscheint erst in der hadrianischen Phase, was von einem langanhaltenden und sorgfältigen Gebrauch zeugen könnte.

#### *Bemalte Keramik in Spätlatène-Tradition*

Bemalte Ware ist in Baden ausserordentlich selten. Es treten Schüsseln, sogenannte *bol Roanne* (F.2,18), Tonnen (F.3,34) und Flaschen (F.7,21) auf. Die häufigste Verzierung sind weisse und rote, selten dunkle horizontale Streifen. Oft sind sie zusätzlich mit einem feinen dunklen Sepiamuster bemalt.

#### *Glanztonkeramik*

Die Glanztonkeramik erscheint ab 80/85, bleibt aber nach einem vielleicht durch den Einfluss der rot überfärbten Keramik der 11. Legion bedingten Hoch von 12% in domitianischer Zeit (F.4) im früheren und mittleren 2.

289 Vgl. Kap. 5.1.3; 5.1.4.

290 Ettliger/Simonett 1952, 59 Nr. 380–382.

291 Rychener/Albertin 1986, 76.

292 In Zurzach hat K. Roth-Rubi exemplarisch zeigen können, dass Fundkomplexe aus militärischen Zusammenhängen weitaus höhere

Anteile an früher Feinkeramik aufweisen als solche aus zivilen (Hänggi et al. 1994, 352f. Abb. 220–221). In Oberwinterthur, Solothurn und sogar in Augst treten importierte Schälchen und Becher nur in verschwindend geringen Mengen auf (vgl. Schucany 1993, Tab. 6–9).

Jahrhundert mit 2% vorerst selten. Im späten 2. Jahrhundert (F.9) setzt sie aber auch in Baden zum allseits bekannten Höhenflug an. Der früheste Typ ist der eiförmige Becher mit kleiner abgesetzter Lippe<sup>293</sup>. Becher mit Karniesrand (F.7,19) erscheinen ab domitianischer Zeit, ebenso einfache Teller (F.4,5–7) und Schüsseln mit ungegliedertem Horizontalrand (F.4,8). Schüsseln mit gekehlttem Horizontalrand und Imitationen der Sigillata-Form Drag. 37 (F.6,29; F.9,2) kommen offenbar etwas später, nämlich erst in hadrianischer Zeit. Im mittleren 2. Jahrhundert erscheinen der Becher mit kurzem Hals, nur wenig später der meist grautonige Becher mit hohem Hals ähnlich Niederbieber 33.

Der Überzug der Formen, die der helltonigen Gebrauchskeramik entliehen sind (Teller, Schüsseln mit Horizontalrand, Krüge), ist meist orange und oft zusätzlich mit Goldglimmer versetzt (F.4,9; F.7,17). Der Zusatz von Goldglimmer kommt bei den Bechern hingegen nur vereinzelt vor (F.4,10). Deren im Durchschnitt etwas dunklere Überzug spielt farblich von orange über rot bis zu dunkelbraun. Im 1. Jahrhundert ist der Überzug mehrheitlich noch matt; Beispiele mit metallischem Glanz erscheinen ab hadrianischer Zeit.

#### *Helltonige Gebrauchskeramik*

Die helltonige Gebrauchskeramik nimmt im Laufe der Zeit zu, von knapp 10% der Randscherben im früheren 1. Jahrhundert (F.1–2) bis um die 30% im späteren 2. Jahrhundert (F.8–F.9). Im früheren 1. Jahrhundert kommen vor allem Krüge vor (F.1,11–14; F.2,19–21). Eine Entwicklung von feingestalteten zu einfachen Rändern, wie andernorts beobachtet, ist nicht festzustellen. Die Profilierung bleibt auch im 2. Jahrhundert differenziert (vgl. z.B. F.6,40–42). Im 3. Viertel des 1. Jahrhunderts verbreitert sich das Formenspektrum: Neben den häufig einen Goldglimmerüberzug aufweisenden Tellern (F.3,35; F.5,12; F.6,30), den Honigtöpfen (z.B. F.3,41–43) und den Krügen erscheinen auch Formen, die ganz in der Tradition der späten Latènezeit stehen, wie Näpfe (F.3,37–39), Schulterbecher (F.3,44–47; F.9,3), Schultertöpfe (F.3,48–49; F.6,36–37) und Tonnen (F.3,51; F.6,38–39). Flaschen (F.3,50) könnten wie die halbkugligen Schüsseln (F.6,31) auch von bemalten Exemplaren stammen. Die hellbraunen Schulterbecher und Schultertöpfe scheinen eine Badener Spezialität zu sein. Sie können einen Goldglimmerüberzug tragen (F.3,45; F.9,3) und sind meist auf dem Bauch verziert, am häufigsten mit Kerbmustern, gefolgt von Rädchenmustern (F.3,48), während Riefen (F.3,47), Netzwerk (F.3,44) und aufge-

legte Tonfäden (F.6,37), letztere erst ab flavischer Zeit, nur vereinzelt auftreten. Ab dem späteren 1. Jahrhundert kommt auch die von der Glanztonkeramik her bekannte, nicht selten mit einem Goldglimmerüberzug versehene Schüssel mit Horizontalrand vor, vorerst mit ungegliedertem Rand (F.6,32–33), ab dem mittleren 2. Jahrhundert mit gekehltm Rand (F.7,23; F.8,10). Deckel treten erst im Laufe des 2. Jahrhunderts vermehrt in Erscheinung (z.B. F.6,49–52).

#### *Grautonige Gebrauchskeramik*

Die grautonige Gebrauchskeramik vermindert ihren Anteil von gut 20% im früheren und mittleren 1. Jahrhundert (F.1–F.3) auf 10% (F.4–F.8). Sie setzt sich vorwiegend aus Formen zusammen, die ganz in der Tradition der späten Latènezeit stehen wie Schulterbecher, Schultertöpfe, Näpfe (F.3,62–66), Tonnen (F.6,62–63) und Flaschen (F.3,77). Mit Ausnahme des Gurtbechers (F.1,16; F.2,23), der nur im früheren 1. Jahrhundert auftritt, kommen alle Typen in erstaunlich wenig sich ändernder Ausformung bis ins spätere 2. Jahrhundert vor. Die Gefäße sind in allen Phasen mehrheitlich grau und nur zu einem Drittel schwarz; eine Zunahme der dunklen Exemplare ist nicht zu beobachten. Die Schulterbecher und -töpfe sind häufig am Bauch verziert. Mit dem Metopen- und dem Glättmuster kommen schon in keltischer Zeit verwendete Verzierungsarten vor. Am häufigsten sind jedoch Rädchenmuster (F.3,70). Aufgelegte Tonfäden, Netzwerkmuster und Nuppen sind seltener, Kerbmuster, Riefen, Besenstrich, Fingernageleindrücke und Falten kommen nur vereinzelt vor. Während der Grossteil der Verzierungsarten chronologisch indifferent zu sein scheint, beschränkt sich das Metopenmuster offenbar auf die 1. Hälfte des 1. Jahrhunderts; aufgelegte Tonfäden und Nuppen kommen erst ab flavischer Zeit vor.

Neben den traditionellen Formen treten auch Typen auf, die aus der Tradition der Mittelmeerwelt herzuleiten sind: Im frühen 1. Jahrhundert sind es Schälchen (F.1,15; F.8,14), im mittleren Schalen mit Hängelippe (F.2,22; F.3,68), die im weitesten Sinn als Campana-Imitation bezeichnet werden könnten. Typisch für das frühe und mittlere 2. Jahrhundert sind grautonige Honigtöpfe (F.5,14–15; F.6,53–54), eine von der helltonigen Gebrauchskeramik her bekannte Form.

#### *Pompejanisch-rote Platten*

Aus Mittelitalien importierte pompejanisch-rote Platten sind selten (F.3,78), ebenso deren lokal hergestellte Imitationen.

293 Schucany 1997, Abb. 17.

### *Handgeformte und scheibengedrehte Grobkeramik*

Die Grobkeramik zeigt eine grosse Vielfalt in Tonbeschaffenheit und Farbe. Es fällt auf, dass der Ton häufig mit hellen, zum Teil ziemlich feinen Körnern gemagert ist. Auch Glimmer hat man wie bei allen in der Region angefertigten Fabrikaten oft beigegeben. Mehrheitlich ist die Grobkeramik dunkelgrau bis dunkelbeige. Manchmal ist der Ton im Kern rötlich. Nur wenige Stücke sind durchgehend rottonig, am häufigsten in neronischer Zeit (z.B. **F.3,80–81.90–91.93–96**). Manche Gefässe sind aussen und am Rand vom Gebrauch geschwärzt, was sie als Kochgeschirr ausweist. Die von Hand gefertigte Ware ist bis ins spätere 2. Jahrhundert mit einem hohen Anteil von durchschnittlich über 30% gut vertreten; im Laufe der Zeit ist keine Verringerung festzustellen<sup>294</sup>. Manchmal sind die Gefässe am Rand überdreht.

Die häufigste Form bei der scheibengedrehten wie bei der handgeformten Grobkeramik ist der Kochtopf, gefolgt vom Napf (z.B. **F.3,79.89–92**), der auch als Dreibein (**F.6,78**) ausgestaltet sein kann, während Deckel (z.B. **F.1,23.26**) und handgeformte Vorratsgefässe (**F.3,100**) selten sind. Die Kochtöpfe zeigen ein erstaunlich einheitliches Bild. Nur vereinzelt tritt der in der Nordwestschweiz (Region D) beliebte Typ mit gerilltem Horizontalrand auf (**F.5,20**). Bemerkenswert selten ist auch der sogenannte Militärkochtopf von *Vindonissa*, der nur in der hadrianischen Phase mit Einzelstücken belegt ist (**F.6,69**). Mit Abstand am häufigsten sind die nach aussen gebogenen oder umgelegten Ränder (z.B. nach aussen umgebogen: **F.3,84.87.93–94.96.98–99**; nach aussen umgelegt: **F.3,80–83.85–86.95.97**). Sie können in allen Phasen vom frühen 1. bis ins späte 2. Jahrhundert vorkommen. Auch Steilränder sind gut vertreten (z.B. **F.6,76–77**), während der nach aussen gebogene Wulstrand (**F.2,32**), der dreieckig verdickte Rand (**F.4,11**) und der nach aussen gebogene gerillte Rand selten sind. Viele Gefässe sind mit einem Kamm verziert, der manchmal mit ziemlich dünnen Zinken ausgestattet war (Besenstrich). Folgende Muster kommen vor: horizontal (z.B. **F.3,81.85–86.96–98**), vertikal (**F.3,87**), meist bogenförmig in der oberen und vertikal in der unteren Zone (**F.3,93–95**), seltener Kammeinstichmuster in der oberen und vertikaler Kammstrich in der unteren Zone (**F.2,33**). Ein einziges Mal erscheint mit einem Kerbmuster

(**F.4,12**) ein anderes Dekor. Kammstrichverzierung tritt bei den handgeformten Stücken hauptsächlich im frühen und mittleren 1. Jahrhundert auf. Bei den scheibengedrehten Kochtöpfen ist der horizontale Kammstrich auch im 2. Jahrhundert noch gut belegt.

### *Reibschüsseln*

Mit Anteilen um 2% sind Reibschüsseln in allen Phasen ähnlich gut vertreten. Im Komplex F.1 fand sich ein mit einem Durchmesser von 56 cm ungewöhnlich grosses Exemplar mit Kragenrand, das dem Ton nach wohl aus Italien stammt. Bei den lokal hergestellten, deutlich kleineren Stücken lassen sich drei chronologisch relevante Untertypen definieren: Der Steilrand (z.B. **F.3,101–102**) tritt vor allem im frühen und mittleren 1. Jahrhundert auf, der Kragenrand mit Randwulst an der Innenseite (**F.4,13; F.6,81–83; F.8,18–19**) erscheint erst ab vespasianischer Zeit, mit einem Übergangstyp in der neronischen Holzbauperiode II (**F.3,103**), und löst im 2. Viertel des 2. Jahrhunderts den ungegliederten Kragenrandtyp (**F.6,80**) vollständig ab. Mit Glanzton überzogene Reibschüsseln fehlen in den vorliegenden Komplexen wohl aus chronologischen Gründen.

### *Dolia*

Dolien sind eher selten. Sie können helltonig oder grau sein und sind oft gemagert. Am häufigsten ist der Typ mit Horizontalrand (**F.3,106–107**). Der sichelförmige Rand (**F.3,104**) ist für augusteische Komplexe typisch<sup>295</sup>. Das plumpe Stück aus dem hadrianischen Komplex (**F.6,84**) könnte eine Weiterentwicklung der zierlichen Frühform sein.

### *Amphoren*

Amphoren sind mit bis zu 5% recht gut vertreten, scheinen aber im späteren 2. Jahrhundert (F.8–F.9) zu verschwinden<sup>296</sup>. Fast die Hälfte der Amphoren der Grabung, aus der die vorliegenden Komplexe entnommen sind, brachte Fischsauce nach *Aquae Helveticae* (**F.3,108; F.6,86–88**), ein gutes Drittel Olivenöl (**F.2,35; F.6,85**) und ein gutes Fünftel Wein (**F.3,109–110; F.5,22**). Mehr als die Hälfte dürfte Güter aus Spanien gebracht haben (**F.2,35; F.5,22; F.6,85–87**), knapp ein Viertel aus Südgallien (**F.3,108–110; F.6,88**).

294 Schucany 1996, Tab. 19.  
295 Furrer 1996, 23f.

296 Allerdings mag dies an den zu kleinen Fundmengen liegen.

## F.1 BADEN 1 (vicus) 20–30 AD

Taf. 93

Fundort Baden AG  
Grabung Römerstrasse 1977 (Parz. 1200/1201)  
Befund Unterlage/Splitterboden in Raum H der Holzbauperiode I.2 (über Raum G der Holzbauperiode I.1) \*

Fundkomplex 464  
Fundmaterial Funde der Holzbauperiode I.1:  
29 RS; nicht abgebildet: importierte Reibschüssel mit Kragenrand, Glanztonschüssel mit Horizontalrand (Fehltauf?) halbirter As (unbestimmbar)  
Bildlampe Loeschcke Schulterform III \*\*

Datierung Stratigraphie, Funde  
Literatur Schucany 1996, 164–166 Nr. 73–105;  
Münze Nr. 157  
Aufbewahrung Aargauische Kantonsarchäologie

### Katalog

#### TS südgallisch

1 Drag. 18; 2 Haltern 11; 3 Drag. 24

#### TS-Imitation

4–5 Drack 2, helltonig, roter Überzug; 6–7 Drack 9, helltonig, roter Überzug; 8 Drack 19, helltonig, roter Überzug  
Diverse engobierte Keramik einheimischer Tradition (Drack 20–22 etc.)

9–10 Drack 20, grautonig, schwarzer Überzug

#### Helltonige Gebrauchskeramik

11–14 Krug

#### Grautonige Gebrauchskeramik

15 Schälchen; 16 Gurtbecher; 17–18 Schulterbecher;

19–20 Schultertopf

#### Grobkeramik, scheibengedreht

21–22 Kochtopf, grautonig; 23 Deckel, grautonig

#### Grobkeramik, handgeformt

24–25 Napf, grautonig; 26 Deckel, grautonig

#### Reibschüssel

27 tongrundig

### Kommentar

Das leider nur sehr kleine Ensemble der Befunde, die unter F.1 zum Vorschein kamen, ist aufgrund von schwarzen Schrägrandtellern und eines nur aussen glasierten Nuppenbeckers in spätaugusteische Zeit zu datieren (Schucany 1996, 163–164).

F.1 zeigt wie die darüber gelegene Phase 2 der Holzbauperiode I ein für tiberische Zeit typisches Ensemble. Die Sigillata ist noch selten und umfasst ausser einer Arretina-Form (2) zwei seit Beginn der südgallischen Produktion nachgewiesene Typen (1.3). Die TS-Imitation ist hingegen sehr häufig, das Verhältnis von Imitation zu TS beträgt 3:1, wie es für tiberische Ensembles typisch ist. Imitiert werden vor allem Arretina-Formen (4–7), während Drack 3 bezeichnenderweise fehlt; bemerkenswert ist das frühe Vorkommen von Drack 19.

Die frühe Reibschüssel mit Steilrand (27) passt gut in diese Zeit. Die Schultertöpfe mit metopenartigem Feinkammstrichmuster (17–18) erinnern an das keltische Vorbild (vgl. z.B. Furger-Gunti/Berger 1980, Nr. 1740).

## F.2 BADEN 2 (vicus) 40–55 AD

Taf. 94–95

Fundort Baden AG  
Grabung Römerstrasse 1977 (Parz. 1200/1201)  
Befund Unterlage/Boden/Benützungsschicht in Raum A der Holzbauperiode I.3 \*

Fundkomplex 213  
Fundmaterial 36 RS  
Fibel Typ Riha 4.4.4 \*\*

Datierung Stratigraphie, Funde  
Literatur Schucany 1996, 168–169 Nr. 219–289  
Aufbewahrung Aargauische Kantonsarchäologie

### Katalog

#### TS südgallisch

1 Drag. 17; 2 Drag. 15; 3 Drag. 18; 4 Haltern 11; 5 2 RS Drag. 24;  
6 Drag. 27

#### TS-Imitation

7 Drack 2(?), helltonig, roter Überzug; 8–9 Drack 3, helltonig, roter Überzug; 10 Drack 4, helltonig, roter Überzug; 11–12 Drack 9, helltonig, roter Überzug; 13 Drack 18, helltonig, roter Überzug  
Diverse engobierte Keramik einheimischer Tradition (Drack 20–22 etc.)

14 Drack 20, grautonig, schwarzer Überzug; 15 Drack 20(?), grautonig; 16 Drack 22(?), grautonig, schwarzer Überzug

#### Dünnwandkeramik

17 Schälchen, helltonig, dunkelbrauner Überzug

#### Bemalte Keramik

18 Schüssel, helltonig, weisse Bemalung

#### Helltonige Gebrauchskeramik

19–21 Krug

#### Grautonige Gebrauchskeramik

22 Schüssel; 23 Gurtbecher; 24–25 Schulterbecher; 26–27 Schultertopf

#### Grobkeramik, scheibengedreht

28 Napf, grautonig; 29–32 Kochtopf, grautonig

#### Grobkeramik, handgeformt

33 Kochtopf, grautonig; 34 Deckel, grautonig

#### Amphore

35 Dressel 20

### Kommentar

F.2 befand sich sowohl über Phase 1 (F.1) wie über Phase 2, einem ziemlich kleinen, ausserdem F.1 entsprechenden Fundensemble der Holzbauperiode I und unter der Holzbauperiode II (F.3).

Die Sigillata enthält zwar noch eine Arretina-Form (4), setzt sich aber vorwiegend aus den für claudisch-neronische Zeit typischen Formen (1–3.5–6) zusammen. Anteilmässig hat die TS zu-, die Imitation abgenommen, so dass das Verhältnis ausgewogen ist. Damit unterscheidet sich dieses claudische Ensemble von den typologisch ähnlichen neronischen Ensembles (z.B. F.3), die weit stärker von der Sigillata dominiert werden. Neben Arretina-Formen (7.10–12) werden vermehrt auch südgallische Typen (8–9.13) imitiert. Ins gleiche chronologische Repertoire gehören das Schälchen (17) und die Ölamphore (35) mit halbkreisförmiger Lippe (Martin-Kilcher 1987, Profil B).

Die Gebrauchskeramik unterscheidet sich weder typologisch noch in der Ausformung von jener des vorangegangenen Komplexes.



## F.3 BADEN 3 (vicus) Taf. 95–100

Fundort	Baden AG
Grabung	Römerstrasse 1977 (Parz. 1200/1201)
Befund	Brandschicht/Brandschutt der Holzbauperiode II ***
Fundkomplexe	57, 88, 181, 250, 256, 271–273, 275–277, 280, 281, 286, 298, 309, 368, 376, 402, 408, 417, 422, 425, 431, 434, 453
Fundmaterial	204 RS Republik: Denar, 2 halbierte As (Crawford RRC 273/1; Semunzialstandard); Augustus: Sesterz (RIC I <sup>2</sup> 57ff.); Tiberius: 5 As (RIC I <sup>2</sup> 96.35; 97.45; 99.71; 99.81); As (unbestimmbar) Bildlampen: Loeschcke 1B; Loeschcke 8; 3 Loeschcke Schulterform III ***
Datierung	Brand 69 (Tacitus hist. I 67); Stratigraphie, Funde
Literatur	Schucany 1983; Schucany 1996, 169–171 Nr. 442–638 und Münzen Nr. 2.10.11.31.49.51.53.54.62.63; zur Datierung s. auch Koller/Doswald 1996, 95–98; Schucany 1998
Aufbewahrung	Aargauische Kantonsarchäologie

### Katalog

#### TS südgallisch

1 3 RS Drag. 17; 2 14 RS Drag. 15; 3 8 RS Drag. 18; 4 9 RS Drag. 24; 5 5 RS Hofheim 8; 6 4 RS Hofheim 9; 7 7 RS Drag. 27; 8 3 RS Hofheim 12; 9 3 RS Drag. 29; 10 Drag. 37

#### TS-Imitation

11 2 RS Drack 2, helltonig, roter Überzug; 12 Drack 3: 3 RS helltonig, roter Überzug, 1 RS grautonig, schwarzer Überzug; 13 2 RS Drack 3, helltonig, roter Überzug; 14 4 RS Drack 3, helltonig, roter Überzug; 15 Drack 11, helltonig, roter Überzug; 16 2 RS Drack 13, helltonig, roter Überzug

#### Diverse engobierte Keramik einheimischer Tradition (Drack 20–22 etc.)

17–18 Drack 20, helltonig, hellbrauner Überzug; 2 RS wie 17; 2 RS wie 18; 19–21 6 RS Drack 20, grautonig, schwarzer Überzug; 2 RS wie 19; 22–25 Drack 21, helltonig, roter Überzug; 5 RS wie 20; 2 RS wie 23; 26–27 Drack 21, grautonig, schwarzer Überzug; 2 RS wie 25; 28 kugelige Schlüssel, helltonig, roter Überzug

#### Dünnwandkeramik

29–32 Schälchen, helltonig, dunkelbrauner Überzug; 33 2 RS Becher, brauntonig

#### Bemalte Keramik in Spätlatène-Tradition

34 Tonne

#### Helltonige Gebrauchskeramik

35 Teller, mit Goldglimmerüberzug; 36 Teller; 37–39 Napf; 40 Schale; 41–43 Honigtopf; 44–47 Schulterbecher; 45 mit Goldglimmer, 2 RS wie 45; 4 RS wie 46; 48–49 4 RS Schultertopf; 2 RS wie 48; 50 Flasche; 51 Tonne; 52–61 Krug

#### Grautonige Gebrauchskeramik

62 Napf, schwarzer Überzug; 63–66 Napf; 2 RS wie 64; 67 Schale; 68 Schlüssel; 69 Schlüssel, schwarzer Überzug; 70–72 Schulterbecher; 8 RS wie 71; 2 RS wie 72; 73 2 RS Schulter(?) -Topf; 74 2 RS Schultertopf; 75–76 Topf; 77 Flasche

#### Pompejanisch-rote Platte

78 Import

#### Grobkeramik, scheibengedreht

79 Napf; 80–81 Kochtopf, helltonig; 82–87 Kochtopf, grautonig; 88 Deckel, grautonig

#### Grobkeramik, handgeformt

89 Napf, grautonig; 90–91 Napf, helltonig; 3 RS wie 90; 92 Napf, grautonig; 93–96 Kochtopf, helltonig; 97–99 Kochtopf, grautonig; 100 Vorratstopf, grautonig

#### Reibschüsseln

101–103 tongrundig

#### Dolien

104 grautonig; 105–106 helltonig; 3 RS wie 106; 107 2 RS grautonig

#### Amphoren

108 Dressel 10 similis; 109–110 Gauloise 3

### Kommentar

Brandschicht und Brandschutt der Holzbauperiode II müssen anlässlich der Plünderung von *Aquae Helveticae* im Jahre 69 durch die 21. Legion von *Vindonissa* entstanden sein, wenn der Bericht des Tacitus (hist. I 67) stimmt und auf Baden zutrifft, denn es sind die einzigen Brandschichten der Grabung 1977, die keine flavischen Münzen geliefert haben (vgl. F.5).

Die Sigillata enthält die für diese Zeit typischen Formen (1–9); bemerkenswert ist das erste Auftreten von Drag. 37 (10). Der Anteil der TS-Imitation hat sich deutlich verringert; sie wird klar von der TS dominiert. Erstmals erscheint ein Stück mit schwarzem Überzug. Ausser vereinzelter Arretina-Formen (11) imitiert sie vor allem südgallische Typen (12–16). Die Schlüssel Drack 21 hat mehrheitlich die frühe Lippenform (22.24.26–27); einmal tritt allerdings schon die späte Form auf (25). Die in claudisch-neronischer Zeit so beliebten Schälchen (29–32) passen gut in dieses Ensemble, während der wohl aus Italien importierte hartgebrannte, braune Becher (33) bisher als augusteische Form gilt (vgl. Schindler-Kaudelka 1975, Typ 19; Vegas 1975, Taf. 1,1). Die Garumamphore (108) und die Weinamphoren (109–110) gehören Typen an, die im späteren 1. Jahrhundert durch andere Formen abgelöst werden (Martin-Kilcher 1994, 360; 414).

Die helltonige Gebrauchskeramik setzt sich nicht mehr nur wie bei den vorausgegangenen Ensembles fast ausschliesslich aus Krügen zusammen, sondern enthält vermehrt auch Teller (35–36) und honigfarbene bis hellbraune Schulterbecher (44–49), letztere offenbar eine Badener Spezialität. Die grautonige Gebrauchskeramik und die Grobkeramik hingegen unterscheiden sich kaum von jener der vorausgegangenen Komplexe F.1 und F.2. Die Reibschüssel mit Kragenrand (103) leitet zum späteren Typ mit Innenwulst (vgl. F.4,13) über, während das Dolium mit feingliedrigem Sichelrand (104) an Beispiele des frühen 1. Jahrhunderts erinnert.

## F.4 BADEN 4 (vicus) Taf. 101

Fundort	Baden AG
Grabung	Römerstrasse 1977 (Parz. 1200/1201)
Befund	Benützungsschicht in Raum J der Steinbauperiode I.2 ***
Fundkomplex	340
Fundmaterial	13 RS Tiberius: As (RIC I <sup>2</sup> 98.53) **
Datierung	Stratigraphie, Funde
Literatur	Schucany 1996, 174–176 Nr. 846–876; Münze Nr. 52
Aufbewahrung	Aargauische Kantonsarchäologie

### Katalog

#### TS südgallisch

1 Hofheim 8 mit Stempel OF SABIN[I]; 2 Drag. 27; 3 Drag. 29

#### Diverse engobierte Keramik einheimischer Tradition (Drack 20–22 etc.)

4 Drack 21, helltonig, roter Überzug

#### Glanztonkeramik

5–7 Teller, helltonig, oranger Überzug; 8 Schlüssel, helltonig, oranger Überzug; 9 Schlüssel, helltonig, brauner Überzug mit Goldglimmer; 10 Becher, helltonig, hellbrauner Überzug mit Goldglimmer

#### Grobkeramik, scheibengedreht

11 Kochtopf, helltonig

#### Grobkeramik, handgeformt

12 Kochtopf, grautonig

#### Reibschüssel

13 tongrundig

## Kommentar

F.4 lag über der Holzbauperiode II (F.3) und über der durch Vermischung mit älterem Material beeinträchtigten Phase 1 der Steinbauperiode I sowie unter deren Phase 3 (F.5). *Terminus post* könnte ein um 77/78 geprägter As des Domitian (Schucany 1996, Nr. 128) geben aus einem Fundkomplex, der Schichten der Phasen 2 und 3 der Steinbauperiode I (F.4 und F.5) umfasst, denn er könnte aus der gleichen Benützungsschicht in Raum J stammen, die sehr viele Münzen enthielt (dazu Schucany 1996, 39; 174; 263).

In der Sigillata unterscheidet sich das Ensemble nur wenig von jenen der vorangegangenen Phasen. Einzig Drag. 29 (3) weist die jüngere, geknickte Form auf. TS-Imitation fehlt; sie wird in dieser Zeit in Baden selten. Es treten die ersten Gefäße mit Glanztonüberzug (5–10) auf.

Die Reibschüssel mit Kragenrand (13) gehört mit dem Randwulst einem Typ an, der in Baden erst in dieser Zeit auftritt und im 2. Jahrhundert die ältere Form – ohne Randwulst an der Innenseite – ablöst.

## F.5 BADEN 5 (vicus)

100–110 AD

Taf. 101–102

Fundort	Baden AG
Grabung	Römerstrasse 1977 (Parz. 1200/1201)
Befund	Bauplanie in Raum M der Steinbauperiode I.4 (über Raum J der Steinbauperiode I.3) *
Fundkomplex	324
Fundmaterial	Funde der Steinbauperiode I.3: 26 RS Augustus: Denar (RIC I <sup>2</sup> 47.79a); Tiberius: 2 As (RIC I <sup>2</sup> 9981); Caligula: Dupondius, 2 As (RIC I <sup>2</sup> 112.56; 111.58); Nero: As (RIC I <sup>2</sup> 182.540); Vespasian: As (RIC II 77.528) Fibeln: Typ Riha 2. 3. 3.; Typ Riha 8. 1. 3.; Scheibenfibel mit Scharnierverschluss BS Firmenlampe des Phoetaspus **
Datierung	Stratigraphie, Funde
Literatur	Schucany 1996, 176–178 Nr. 1115–1167; Münzen Nr. 38.67.68.85.94.102.119.121.125
Aufbewahrung	Aargauische Kantonsarchäologie

## Katalog

### TS südgallisch

1 3 RS Drag. 18; 2 Drag. 16; 3 2 RS Drag. 24; 4 2 RS Drag. 35;  
5 Hémet 9; 6 Drag. 29; 7 Drag. 37

### TS-Imitation

8 Drack 19, grautonig, schwarzer Überzug

*Diverse engobierte Keramik einheimischer Tradition (Drack 20–22 etc.)*

9 Drack 20, helltonig, roter Überzug(?); 10 Drack 21, helltonig, roter Überzug

### Dünnwandkeramik

11 Schälchen, helltonig, graubrauner Überzug

### Helltonige Gebrauchskeramik

12 Teller, mit Glimmerüberzug

### Grautonige Gebrauchskeramik

13 Napf; 14–15 Honigtopf; 16 Schultertopf

### Grobkeramik, scheidengedreht

17–18 Kochtopf, grautonig; 19 Kochtopf, helltonig

### Grobkeramik, handgeformt

20 Kochtopf, grautonig; 21 Deckel, grautonig

### Amphore

22 Haltern 70

## Kommentar

F.5 lag über F.4 und unter F.6. Aus einem Fundkomplex, der Schichten der Phasen 2 und 3 der Steinbauperiode I (F.4/F.5) umfasst, stammt, wie erwähnt (vgl. F.4), ein um 77/78 geprägter As des Domitian.

Bei der Sigillata treten neu Hémet 9 (5) und das ab flavischer Zeit beliebte Schälchen Drag. 35 (4) auf. Mit der geknickten Wand, dem hohen Riefelrand und dem Tännchenmuster folgt Drag. 29 (6) dem späten Formenschema. Gut in diese Zeit passt die Firmenlampe. Die TS-Imitation ist wie im vorangegangenen Komplex selten. Mit dem im Querschnitt rechteckigen Rand gehört Drack 19 (8) einem in Baden ab flavischer Zeit auftretenden Untertyp an. Auch Drack 20 (9) folgt mit der Rille innen am Rand und dem auch innen angebrachten Überzug einer Weiterentwicklung, die im späten 1. Jahrhundert erscheint und im 2. die Form mit ungliedertem Rand ablöst (vgl. F.3,19–21). Drack 21 (10) weist die schon von F.3 her bekannte späte Randform auf. Die in claudisch-neronischer Zeit so beliebten Schälchen (11) können im früheren 2. Jahrhundert durchaus noch auftreten, wie auch ein Stück aus dem aufgrund des Befundes geschlossenen Komplex F.6 zeigt. Die vorliegende Amphore (22) ist ein weiterer Beleg, dass Haltern 70 auch im 2. Jahrhundert noch vorkommt (vgl. Martin-Kilcher 1994, 388).

Die grautonige Gebrauchskeramik und die Grobkeramik unterscheiden sich kaum von jener der vorangegangenen Phasen. Einzig mit dem grautonigen Honigtopf (14–15) erscheint erstmals eine in Baden für das 2. Jahrhundert typische Form.

## F.6 BADEN 6 (vicus)

110–130 AD

Taf. 102–106

Fundort	Baden AG
Grabung	Römerstrasse 1977 (Parz. 1200/1201)
Befund	Brandschicht/Brandschutt der Steinbauperiode I.4 ***
Fundkomplexe	28, 32, 36, 39, 87, 91, 107, 146a, 161, 166, 179, 186, 290, 291, 299, 305, 307, 312, 403
Fundmaterial	133 RS Bildlampe Schulterform Loeschcke V–VII Fibel Typ Riha 5. 13. 1. ***
Datierung	Stratigraphie, Funde
Literatur	Schucany 1996, 178–179 Nr. 1103–1113.1253–1394; zur Datierung s. auch Koller/Doswald 1996, 103–109; Schucany 1998
Aufbewahrung	Aargauische Kantonsarchäologie

## Katalog

### TS südgallisch

1 4 RS Drag. 15; 2 Hofheim 1; 3 4 RS Drag. 18; 4 3 RS Drag. 36;  
5 2 RS Hofheim 9; 6 2 RS Drag. 27; 7 Drag. 33; 8 2 RS Drag. 35;  
9 2 RS Drag. 42; 10 2 RS Drag. 30; 11 4 RS Drag. 29; 12 Drag. 29 Variante; 13 3 RS Drag. 37; 14 Becher

### TS mittelgallisch

15 Drag. 36

### TS-Imitation

16 Drack 3, helltonig, roter Überzug; 17 Drack 3, grautonig, schwarz Überzug; 18 Drack 4B, grautonig, schwarzer Überzug; 19 Drack 4A, grautonig; 20 2 RS Drack 19, grautonig, schwarzer Überzug

*Diverse engobierte Keramik einheimischer Tradition (Drack 20–22 etc.)*

21–22 Drack 20, grautonig; 23 2 RS Drack 20, grautonig, schwarzer Überzug; 24 Drack 21, helltonig, roter Überzug;  
25–27 halbkugelige Schüssel, helltonig, roter Überzug

### Dünnwandkeramik

28 Schälchen, helltonig, brauner Überzug

### Glanztonkeramik

29 Schüssel, helltonig, oranger Überzug

### Helltonige Gebrauchskeramik

30 Teller, mit Goldglimmerüberzug; 31–33 Schüssel; 34–35 Honigtopf; 36–37 Schultertopf; 38–39 Tonne; 40–47 Krug; 2 RS wie 42; 3 RS wie 43; 48 Krug/Kanne; 49–52 Deckel; 2 RS wie 49; 3 RS wie 50; 2 RS wie 51

### Grautonige Gebrauchskeramik

53–54 7 RS Honigtopf; 2 RS wie 54; 55–56 3 RS Schulterbecher; 57–59 7 RS Schultertopf; 3 RS wie 58; 60–61 Topf; 62–63 Tonne; 2 RS wie 63; 64 Flasche(?)

### Grobkeramik, scheibengedreht

65 Teller/Napf, verbrannt; 66 Teller/Napf, grautonig; 67 Kochschüssel, helltonig; 68–71 Kochtopf, helltonig; 2 RS wie 69; 72 Kochtopf, grautonig

### Grobkeramik, handgeformt

73–74 Napf, grautonig; 75–77 Kochtopf, grautonig; 78 Dreibein

### Reibschüsseln

79–83 tongrundig; 2 RS wie 80; 2 RS wie 81

### Dolium

84 grautonig

### Amphoren

85 3 RS Dressel 20; 86 Vind. 586; 87 4 RS Pélichet 46; 88 Dressel 10 similis

### Kommentar

F.6 lag über F.5 und unter F.7. Das Ensemble stammt aus den durch ein Feuer verursachten Zerstörungsschichten, so dass es als nach unten und oben geschlossen anzusehen ist.

Neben den seit dem 2. Viertel des 1. Jahrhunderts beliebten Formen (1–3.5–6.10) weist die Sigillata Typen auf, die ihre Glanzzeit erst im späten 1./1. Hälfte 2. Jahrhundert haben (4.7–9.11–15), darunter ein Stück aus Mittelgallien. Die seit dem späteren 1. Jahrhundert seltene, nun vorwiegend schwarze TS-Imitation ist mit einer Ausformung von Drack 3 (17) vertreten, die hier erst im 2. Jahrhundert erscheint. Die Randgestaltung von Drack 20 (23) und Drack 21 (24) folgt dem späten Schema (vgl. F.5,9–10). Typisch für diese Zeit sind in Baden die aussen rot überzogenen halbkugeligen Schüsseln (25–27), die als Weiterentwicklung von Drack 22 anzusehen sind. Die Ölamphore Dressel 20 (85) weist das für das späte 1./1. Hälfte 2. Jahrhundert typische Randprofil auf (Martin-Kilcher 1987, Profil D/E). Die Garumamphore Dressel 10 similis (88) gilt zwar als typische Form der 1. Hälfte des 1. Jahrhunderts (Martin-Kilcher 1994, 414), doch belegen neben dem vorliegenden auch einige wenige Beispiele aus Augst (Martin-Kilcher 1994, z.B. Nr. 4687.4700), dass diese Form durchaus in der 2. Hälfte des 1. und im frühen 2. Jahrhundert noch vorkommen kann. Die noch seltene Glanztonkeramik ist mit einer Imitation Drag. 37 (29) vertreten.

Die Krüge erinnern teils an Stücke aus den vorangegangenen Komplexen wie der Typ mit Kragenrand (40) (vgl. F.2,19; F.3,52), teils treten Exemplare erstmals in dieser Form auf wie der Typ mit dem dreieckig verdickten Rand (43), der im mittleren und späten 2. Jahrhundert nicht selten ist (vgl. F.7,26). Die grautonigen, kleinen Honigtöpfe (53–54) entsprechen jenen von F.5 (F.5,14–15). Mit der Fadenaufgabe bei den Schultertöpfen (57) kommt eine Verzierungsart dazu, die erst im späten 1. Jahrhundert erscheint und im mittleren und späteren 2. Jahrhundert nicht selten ist. Die handgemachte Grobkeramik hält ihren Anteil. Erstmals findet sich der in Baden erstaunlich seltene Militärkochtopf von *Vindonissa* (69). Die Reibschüsseln weisen mehrheitlich das spätere Profil mit Innenwulst (81–83) auf.

## F.7 BADEN 7 (vicus) 130–160 AD

Taf. 106–107

Fundort  
Grabung  
Befund

Baden AG  
Römerstrasse 1977 (Parz. 1200/1201)  
Bauplanie in Raum A der Steinbau-  
periode I.6 (über Raum A der Steinbau-  
periode I.5) \*

Fundkomplex  
Fundmaterial

86  
Funde der Steinbauperiode I.5:  
31 RS  
Trajan: Dupondius (nicht genau  
bestimmbar)  
Bildlampe Loeschke Typ IV \*\*

Datierung  
Literatur

Stratigraphie, Funde  
Schucany 1996, 180–181 Nr.  
1572–1652; Münze Nr. 144

Aufbewahrung

Aargauische Kantonsarchäologie

### Katalog

#### TS südgallisch

1 Drag. 15; 2 2 RS Drag. 18; 3 Drag. 18/31; 4 Drag. 36; 5 Hofheim 8; 6 Hofheim 9; 7 3 RS Drag. 27; 8 Drag. 35; 9 Drag. 29; 10 Drag. 30; 11 Drag. 37

#### TS mittellgallisch

12 Drag. 18/31

#### TS ostgallisch

13 Drag. 37

#### TS-Imitation

14 Drack 4B, helltonig, roter Überzug; 15 Drack 19, grautonig, schwarzer Überzug

#### Diverse engobierte Keramik einheimischer Tradition (Drack 20–22 etc.)

16 halbkugelige Schüssel, helltonig, roter Überzug

#### Glanztonkeramik

17 Teller, helltonig, oranger Überzug mit Goldglimmer;  
18–19 Becher, helltonig, rotbrauner Überzug; 20 Schultertopf,  
helltonig, roter Überzug

#### Bemalte Keramik

21 Flasche

#### Helltonige Gebrauchskeramik

22 Teller; 23 Schüssel; 24 Honigtopf; 25–26 Krug; 27 Deckel

#### Grautonige Gebrauchskeramik

28 Tonne; 29 Topf

#### Grobkeramik, scheibengedreht

30 Kochtopf, grautonig

#### Grobkeramik, handgeformt

31 Kochtopf, grautonig

### Kommentar

Der Komplex F.7 befand sich über F.6 und unter F.8. Die Münzen geben einen *terminus post* um 100 AD.

Die Sigillata stammt mehrheitlich noch immer aus Südgallien. Die seit dem mittleren 1. Jahrhundert beliebten Formen (1–2.5–6.10) sind neben den seit flavischer Zeit dominierenden (4.8–9.11–12) noch immer sehr gut vertreten; sie könnten auf eine bei einer Planie nicht unerwartete Vermischung mit älterem Material hindeuten. Allerdings treten auch jüngere Ausformungen dieser Typen auf wie Drag. 27 mit flauer Lippe (7) und Drag. 29 mit geschweifter Wand (9). Drag. 18 mit gerader Wand (3.12) führt über zum späteren Typ Drag. 31. Drag. 37 kommen häufiger vor als Drag. 29. In einem anderen Fundkomplex des gleichen Bauhorizontes fanden sich eine weitere ostgallische Schüssel Drag. 37 mit hohem glattem Rand (13) und ein schwarzer Hochhalsbecher Niederbieber 33.

Drack 4B (14) ahmt mit der kaum gekrümmten Wandung den Übergangstyp Drag. 18/31 nach. Drack 19 (15) folgt mit dem im Querschnitt rechteckigen Kragenrand einem Typ, der in Baden ab flavischer Zeit vorkommt und im 2. Jahrhundert dominiert. Die halbkugelige, rote Schüssel (16) entspricht den Beispielen des vorangegangenen Komplexes (vgl. F.6,25–27). Die Glanztonkeramik hat zugenommen; es treten Teller (17) und vor allem Becher (18–19) auf.

F

## F.8 BADEN 8 (vicus) 160–170 AD Taf. 108

Fundort Baden AG  
 Grabung Römerstrasse 1977 (Parz. 1200/1201)  
 Befund Brandschicht/Brandschutt der Steinbau-  
 periode I.6 \*\*\*  
 Fundkomplexe 27, 239  
 Fundmaterial 24 RS  
 Tiberius: As (RIC P 99.81); Caligula:  
 As (RIC P 110.35) \*  
 Datierung Stratigraphie, Funde  
 Literatur Schucany 1996, 182–183 Nr. 1693–1714  
 und Münzen Nr. 75.86; zur Datierung  
 s. auch Koller/Doswald 1996, 110–111;  
 Schucany 1998  
 Aufbewahrung Aargauische Kantonsarchäologie

Katalog  
*TS südgallisch*  
 1 Drag. 27; 2 Drag. 23; 3 2 RS Drag. 35; 4 Drag. 33; 5 2 RS Drag.  
 29; 6 4 RS Drag. 37  
*TS mittellgallisch*  
 7 Drag. 18  
*Diverse engobierte Keramik einheimischer Tradition (Drack 20–22 etc.)*  
 8–9 Drack 21, helltonig, roter Überzug  
*Helltonige Gebrauchskeramik*  
 10 Schüssel, mit Goldglimmerüberzug; 11 Honigtopf; 12 Krug;  
 13 Deckel  
*Grautonige Gebrauchskeramik*  
 14 Schälchen; 15 Napf; 16 Becher  
*Grobkeramik, schiebengedreht*  
 17 Kochschüssel, grautonig  
*Reibschüsseln*  
 18–19 tongrundig

### Kommentar

F.8 lag über F.7 und unter der Steinbauperiode II.1. Aus den Zerstörungsschichten eines Brandes stammend, muss es sich um einen nach unten und oben abgeschlossenen Komplex handeln.

Die Sigillata stammt noch mehrheitlich aus Südgallien, umfasst aber Typen, die auch im 2. Jahrhundert noch auftreten. Drag. 37 ist häufiger als Drag. 29. TS-Imitation fehlt. Die Schüsseln Drack 21 (8–9) weisen die späte Randform auf. Bemerkenswert ist das Fehlen von Glanztonkeramik, das einerseits an der relativen Kleinheit des Ensembles liegen mag, andererseits aber doch wohl auch bedeutet, dass die Glanztonkeramik in dieser Zeit ihren grossen Ausstoss noch vor sich hat.

Die helltonige Gebrauchskeramik passt gut in diese Zeit, insbesondere erinnert der kleine Vorratstopf (11) an grautonige Beispiele aus den vorangegangenen Komplexen (vgl. F.5,14–15; F.6,53–54). Beim grautonigen Schälchen (14) scheint es sich um ein umgelagertes Stück zu handeln, denn hier treten ähnliche Schälchen ausschliesslich in den Schichten des früheren 1. Jahrhunderts auf. Der Becher (16) hingegen könnte eine einheimische Variante des in dieser Zeit aufkommenden Hochhalsbeckers Niederbieber 33 sein. Typisch sind die Reibschüsseln (18–19) mit nach innen abgesetztem Randwulst.

## F.9 BADEN 9 (vicus) 190–200 AD Taf. 109

Fundort Baden AG  
 Grabung Römerstrasse 1977 (Parz. 1200/1201)  
 Befund Brandschicht in Raum F der Steinbau-  
 periode II.3 \*\*\*  
 Fundkomplex 24  
 Fundmaterial 8 RS; 1 Drag. 29 nicht abgebildet \*  
 Datierung Stratigraphie, Funde  
 Literatur Schucany 1996, 186 Nr. 1897–1906  
 Aufbewahrung Aargauische Kantonsarchäologie

### Katalog

*TS*  
 1 Drag. 37, verbrannt  
*Glanztonkeramik*  
 2 Schüssel, helltonig, oranger Überzug mit Goldglimmer  
*Helltonige Gebrauchskeramik*  
 3 Topf, mit Goldglimmerüberzug; 4–5 Deckel  
*Grobkeramik, schiebengedreht*  
 6 Kochtopf, helltonig; 7 Deckel

### Kommentar

Der leider nur sehr kleine Komplex F.9 kam über den Phasen 1/2 der Steinbauperiode II zum Vorschein, die ihrerseits über der Steinbauperiode I.6 (F.8) lagen. Aus einer Brandschicht stammend ist er als geschlossen zu bezeichnen. Allerdings ist das Ensemble der Kleinheit wegen wohl nicht sehr repräsentativ; die jüngsten zu erwartenden Stücke dürften fehlen.

Die Herkunft der einzigen Sigillata lässt sich nicht mehr bestimmen. Die Glanztonkeramik ist durch eine Imitation Drag. 37 (2) vertreten. Der Topf mit Goldglimmerüberzug (3) ist insofern bemerkenswert, als dieser Überzug gewöhnlich nur bei Tellern und Schüsseln mit Horizontalrand auftritt, bei Bechern und Töpfen jedoch selten ist. Der Rest der Gebrauchskeramik ist nicht sehr aussagekräftig.

### 7.7.3 Zürich und Umgebung

(F.10 Zürich-Altstetten; F.11 Winkel-Seeb)

(B. Hedinger)

#### Topographie und Geschichte von Zürich

Das heutige Bild der römischen Siedlung in Zürich ist noch sehr lückenhaft. Die Erforschung begann zwar bereits im 18. Jahrhundert, doch bot bisher die dicht überbaute Altstadt wenig Gelegenheit zu grossflächigen Untersuchungen. Die römische Siedlung mit Zentrum am linken Limmatufer der Zürcher Altstadt kann jedoch als *vicus* angesprochen werden. Die bekannte, erstmals den Namen «*Turicum*» erwähnende Inschrift präzisiert auch ihre Funktion als *statio*, als Zollstation<sup>297</sup>.

Dass die topographische Situation am Ausfluss der Limmat aus dem Zürichsee schon zu Beginn der römischen Expansion von grosser Bedeutung war, zeigen die frühen Funde auf und rund um den Lindenhof. Diesbezüglich müssen wir uns immer noch in erster Linie auf die Forschungen von E. Vogt stützen<sup>298</sup>. Der Charakter der frühesten Siedlung konnte jedoch bisher nicht präzisiert werden. Die Thermen am Weinplatz, in unmittelbarer Nähe des Flussufers, bilden bisher den einzigen veröffentlichten Gebäudekomplex<sup>299</sup>. Die Keramik aus den Badeanlagen ist bedauerlicherweise nicht nach Schichten vorgelegt, sondern für die einzelnen Perioden nach Gattungen statistisch untersucht, so dass sie für die folgenden Überlegungen kaum beigezogen werden kann. Die mit Ausnahme des Befestigungswerkes spärlichen Zeugen der späten Kaiserzeit sind vor allem auf dem Lindenhof zu suchen<sup>300</sup>.

Hinweise auf eine lokale Keramikproduktion fehlen. Die bisher veröffentlichten Befunde und Funde weisen aber darauf hin, dass *Turicum* ein nicht unbedeutender *vicus* an einer wichtigen, da schiffbaren Handelsroute war. Zudem stellte der durch die Siedlung führende Wasserweg eine Verbindung von den Alpenübergängen nach *Aquae Helveticae* (Baden) und *Vindonissa* (Windisch) her.

#### Die Umgebung von Zürich

##### Die Villen um Turicum

Rund um den *vicus Turicum* sind etwa zwölf römische Fundstellen bekannt, die mehrheitlich als Reste von

Gutshöfen zu interpretieren sind<sup>301</sup>. Nur drei davon wurden etwas gründlicher untersucht: Die Ausgrabung im Herrenhaus von Altstetten-Loogarten lieferte einen Materialkomplex, der einige verbreitete Gefässtypen der 1. Hälfte des 3. Jahrhunderts umfasst (F.10)<sup>302</sup>. Der Gutshof wurde möglicherweise bereits im 2. Viertel des 1. Jahrhunderts AD errichtet. Belege für eine Besiedlung der Anlage über das 3. Jahrhundert hinaus fehlen bisher<sup>303</sup>. Aus den 1837 entdeckten Ruinen der Villa von Albisrieden-Galgenhügel sind einige Sigillata- und Metallfunde erhalten; die offenbar damals in grossen Mengen gefundene Gebrauchskeramik wurde nicht für aufbewahrenswürdig erachtet<sup>304</sup>. Die Bedeutung des Gutshofes liegt in der Tatsache, dass es sich dabei um eine der wenigen Anlagen handelt, die aufgrund der Funde bis in die 2. Hälfte des 4. Jahrhunderts besiedelt worden sind.

##### Der Gutshof von Seeb (Gemeinde Winkel)

Der römische Gutshof von Seeb liegt zwischen Kloten und Bülach und gehörte wohl zu den wichtigeren der Gegend<sup>305</sup>. Er wurde möglicherweise bereits in tiberischer Zeit gegründet, im Lauf der Jahrhunderte mehrfach umgebaut und erweitert und bestand mit zeitweisen Siedlungsunterbrüchen bis ins 2. Viertel des 4. Jahrhunderts. Zahlreiche Ziegelstempel der in Vindonissa stationierten Legionen<sup>306</sup> dürften darauf hinweisen, dass zwischen dem Gutsherrn und dem römischen Militär eine wirtschaftliche Beziehung bestand.

Die umfassenden Ausgrabungen haben eine beträchtliche Materialmenge zutage gefördert. Da die Fundvorlage jedoch nicht nach der Stratigraphie des Befundes erfolgte, konnten nur vereinzelte Komplexe beigezogen werden.

##### Der spätrömische Burgus von Kloten

Die 1990 entdeckte und weitgehend ausgegrabene Kleinfestung bildet für die spätrömische Siedlungsgeschichte der Ostschweiz einen wichtigen Referenzpunkt, obwohl das Fundmaterial nicht umfangreich ist<sup>307</sup>. Es zeigt aber, dass die Festung nach 400 weiterhin besiedelt wurde. Mit den grossen Kastellen der Ostschweiz (Pfyn, Stein am Rhein und Arbon) ist sie jedoch kaum vergleichbar.

297 Howald/Meyer 1940, Nr. 260.

298 Vogt 1948.

299 Wild/Krebs 1993.

300 Vogt 1948.

301 Hanser et al. 1984, 92f.

302 Roth-Rubi/Ruoff 1987.

303 W. Drack, Zürcher Denkmalpflege, 2. Ber. 1960/61, 122ff.; 3. Ber. 1962/63, 151ff.

304 Bodmer-Gessner 1960.

305 Drack 1990.

306 Vor allem der 21. aber auch eine Anzahl der 11. Legion.

307 D. Jomini et al., Der spätrömische Burgus in Kloten. Monographien der Kantonsarchäologie Zürich (in Vorbereitung).

## Fundauswahl

Der schlechte Stand der Erforschung zwang zu einer ausgesprochen begrenzten Auswahl an Referenzfunden. Der Komplex F.10 aus dem Gutshof Altstetten-Loogarten bildet dabei neben den vor bald 50 Jahren vorgelegten Befunden vom Lindenhof das einzige aufgrund des Fundzusammenhanges datierbare und publizierte Fundensemble aus der Umgebung des *vicus*.

### *Töpfereien aus der Umgebung von Zürich*

In der *pars urbana*, westlich des Herrenhauses des Gutshofes von Seeb, befand sich in einem Annex des Nebengebäudes B ein Töpferofen, der im späten 2. und in der 1. Hälfte des 3. Jahrhunderts AD in Gebrauch war. Die Anlage wurde im oxidierenden Brandverfahren betrieben. Die Hauptformen der hier gebrannten Glanztonkeramik sind Teller, Schüsseln mit gerilltem Rand, Becher und rätische Reibschüsseln (Abb. 46). Die Produktion umfasst eine Anzahl von Glanztongefäßen. Dazu kommt ein helltoniger Honigtopf. Chemisch-mineralogische Analysen einer Anzahl Proben aus Seeb und aus verschiedenen Gutshöfen im Kanton Zürich weisen darauf hin, dass die Produktion eine weite regionale Verbreitung fand<sup>308</sup>.

Auch im Areal des spätkaiserzeitlichen Burgus von Kloten konnte 1990 ein Töpferofen freigelegt werden, in welchem im 2. Jahrhundert grautonige Gebrauchskeramik gebrannt wurde<sup>309</sup>.

### *Terra sigillata*

Frühe Importe aus Italien wurden bisher vor allem auf dem Lindenhof und dessen Abhängen gefunden. Vogt veröffentlichte bereits 1948 Schalen und Teller der Formen Consp. 1, 7, 10–11, 13 und 14 mit radialen und zentralen Töpfersignaturen. Nachgewiesen sind bisher Erzeugnisse aus den Werkstätten des P. Attius und Apollonius Avilli. Die Funde deuten auf eine frühaugusteische Nutzung des Lindenhofs. An der Fortunagasse sind in einer etwa mittelaugusteischen Planie zusätzlich Produkte aus den Töpfereien von Cn. Ateius Xanthus und Zoilus, Crispinius und Tettius belegt<sup>310</sup>.

Unter den derzeit greifbaren Keramikbeständen aus Zürich befinden sich in nennenswerten Mengen süd-, mittel- und ostgallische Sigillaten, Produkte aus Rheinzabern und den Argonnen. Afrikanische Sigillata ist bisher nur mit Einzelstücken aus Kloten belegt.

Vom Lindenhof ist eine Anzahl von helvetischen Reliefschüsseln aus dem späten 2. oder frühen 3. Jahrhundert bekannt, die möglicherweise aus den Töpfereien von

Baden stammen<sup>311</sup>. Auch im Gutshof von Seeb wurden verschiedene helvetische Reliefgefäße gefunden.

### *TS-Imitation und Drack 20–22*

Vor allem aus den frühen Schichten auf und um den Lindenhof sind TS-Imitation und Drack 20–22 in beträchtlichen Mengen erhalten. Bemerkungen zur zeitlichen Abfolge einzelner Formen sind zum derzeitigen Zeitpunkt kaum möglich.

### *Frühe Feinkeramik und glasierte Ware*

Auf dem Lindenhof sind verschiedene frühkaiserzeitliche Gattungen der Feinkeramik nachgewiesen. Dazu gehört eine Anzahl Fragmente von Aco-Bechern, u. a. mit einem Beispiel aus der Werkstatt des Chrysippus<sup>312</sup> und weitere tongrundig belassene, dünnwandige Trinkgefäße mit gekerbten Vertikalleisten oder Dornendekor (Abb. 45,1). Glasierte Ware ist aus dem Raum Zürich bisher kaum bekannt.

### *Glanztonkeramik*

Die ins späte 1. und ins frühe 2. Jahrhundert datierten begriestten Becher mit Karniesrand oder mit Schrägrand sind u. a. in Zürich in den Benützungsschichten des in erneronischer Zeit erbauten Bades I zu finden (Abb. 45,2).

Auf dem Lindenhof und im Gutshof von Loogarten sind verschiedene Beispiele der Becherformen Niederbieber 29 und 32 belegt (F.10,10). Diese sind in der Ostschweiz für das späte 2. und das 3. Jahrhundert charakteristisch und in nennenswerten Mengen erhalten (Abb. 45,3). Die Formen Niederbieber 32 und 33 sind zudem in der Produktion von Seeb nachgewiesen (Abb. 46,6–7). Schalen sind hingegen seltener: Neben der Form mit herausgebogenem Rand (F.10,9) besteht eine Variante mit Steilrand (Abb. 45,4), die möglicherweise ursprünglich mit einem Deckel konzipiert war. Schalen und Becher sind gewöhnlich mit dem Ratterblech oder mit «geschlitzten Blättern» verziert. Occulé-Muster und Tiermotive in Barbotine-Technik treten seltener auf.

Eine leicht erkennbare Ware bilden ein kugeliges Töpfchen und eine Schale, die mit vertikalen Barbotinestreifen verziert sind (Abb. 45,5–6). Die grautonigen Gefäße sind mit einem schwarzen Überzug versehen, auf welchem sich die aufgesetzten Streifen hell abheben. Verlässliche Hinweise für eine präzise Datierung der Ware fehlen bisher. Die entsprechend verzierten Knickwandschüsseln (F.16,17; F.17,8) dürften aber eine Weiterentwicklung der Form Drack 21 darstellen und dem 2. Jahrhundert zugeordnet werden.

308 A. Benghezal in: Drack 1990, 240–253.

309 AS 13, 1990, 154.

310 Publikation in Vorbereitung.

311 Ettliger/Roth-Rubi 1979, 44.

312 Vogt 1948, Taf. 34,4.

Eine weitere für die Ostschweiz typische Form ist die grosse bauchige Tonne mit Horizontalrillen über dem grössten Durchmesser (F.10,12). Die vergleichbaren offenen Gefässe werden mitunter als «Eschenzer-Schüsseln» bezeichnet (Abb. 52,3).

Die Seeber Keramikproduktion zeigt einen wichtigen Ausschnitt des Spektrums der mittleren Kaiserzeit zwischen ca. 180 bis 250 AD: Die typischen helltonigen Schüsseln mit rotem Überzug und gerilltem Rand (Abb. 46,3–4; F.11,3–4) sind auch auf dem Lindenhof belegt (Abb. 45,7). Eine weitere in der Ostschweiz häufig anzutreffende Form bildet der Napf mit umlaufender Leiste<sup>313</sup>. In denselben Zeithorizont gehören die flachen Teller mit gebogener Wandung, die innen einen roten bis braunen Überzug aufweisen (Abb. 45,8; 46,1). Die Form geht letztlich auf die in der frühen Kaiserzeit importierten pompejanisch-roten Platten zurück und ist im späten 1. und frühen 2. Jahrhundert vergleichbar in einem helltonigen Fabrikat mit Goldglimmerüberzug vertreten.

#### *Bemalte Keramik in Spätlatène-Tradition*

In der Benützungsschicht des augusteischen Kellers auf dem Lindenhof finden sich die beiden Hauptformen der in der Ostschweiz gebräuchlichen Keramik in Spätlatène-Tradition: Die Flasche ist auf der Schulter mit einem aufgemalten roten Streifen geschmückt, während die kugelige Schale auf der Aussenseite Reste weisslicher Bemalung mit Spuren geometrischer Muster aufweist (Abb. 45,9–10). In Zürich-Altstetten kommen Flaschen mit bemalten Streifen (F.10,13) in der 1. Hälfte des 3. Jahrhunderts vor.

#### *Helltonige Gebrauchskeramik*

Die Goldglimmerware bildet einen wichtigen Anteil der helltonigen Gebrauchskeramik der 2. Hälfte des 1. und des frühen 2. Jahrhunderts. Es sind vor allem offene Gefässformen belegt, darunter halbkugelige Schüsseln mit Horizontalrand (Abb. 45,11) und Teller mit leicht gebogener Wandung. Beide Formen werden später mit einem roten Überzug weiterproduziert (vgl. Abb. 46).

Vom Lindenhof und auch von Zürich-Altstetten sind Vorratsgefässe – Tonnen und Flaschen – mit eingeglätteten Gittermustern (F.10,15,17; F.11,8), die mehrheitlich in die 1. Hälfte des 3. Jahrhunderts zu datieren sind, bekannt.

Aus der Seeber Produktion stammt ein Honigtopf (Abb. 46,8), der im Vergleich zur frühkaiserzeitlichen Form ein gestreckteres Profil aufweist.

#### *Grautonige Gebrauchskeramik*

Aus der 2. Hälfte des 1. Jahrhunderts AD ist eine breite Palette an rädchenverzieren Bechern bezeugt. Die seit der frühen Kaiserzeit geläufige zylindrische Form (Abb. 45,12) wurde auch in der Töpferei von Oberwinterthur-Bäumlistrasse produziert (s. Kap. 7.7.5). Der bauchige Becher (Abb. 45,13) erinnert an eine Produktion aus Kempraten (Abb. 47).

Daneben sind auch zylindrische Töpfe mit Netzwerkverzierung (Abb. 45,14) und Schrägrandbecher mit Barbotine-Tupfen belegt (Abb. 45,15).

Ab der Mitte des 1. Jahrhunderts AD und bis ins späte 2. gehört die Schale mit eingebogenem Rand (Abb. 45,16) zu den Leitformen der grautonigen Keramik.

#### *Grobkeramik*

Die handgemachten Töpfe aus der Benützungsschicht des augusteischen Kellers auf dem Lindenhof zeigen noch die Charakteristika der Spätlatènezeit (Abb. 45,17). Unter der Einschnürung des Halses ist der Kammstrich auf einer kurzen Strecke horizontal geführt; darunter ist er in leicht gebogenen Schwüngen vertikal über den Gefässkörper gezogen.

Die handgemachten Kochtöpfe des 2. und 3. Jahrhunderts weisen einen gestreckteren Hals auf (Abb. 45,18)<sup>314</sup>. Die gleichzeitigen Teller sind in der Ausformung sehr unterschiedlich, aber häufig mit Griffleisten versehen (F.10,18–19).

#### *Reibschüsseln*

Die Variante mit anliegendem Rand ist nur in der frühen Kaiserzeit vertreten<sup>315</sup>. Sie wird im Verlauf des 1. Jahrhunderts AD von verschiedenen Ausformungen des Kragenrandes abgelöst<sup>316</sup>. Gestempelte Beispiele sind bisher aus Zürich selten: anepigraphisch und IV[]/ALB<sup>317</sup>, RA<sup>318</sup>.

In Zürich und Umgebung in grosser Zahl belegt sind auch die rätischen Reibschüsseln. Ein Teil der regionalen Produktion dürfte aus der Töpferei von Seeb stammen (Abb. 46,9). Daneben besteht auch eine Variante ohne die charakteristische innere Kehlung (Abb. 46,10).

#### *Dolien*

Typisch für die frühkaiserzeitlichen Dolien ist neben dem sichelförmigen Rand der weissliche Überzug, der die unteren drei Viertel des Gefässkörpers bedeckt<sup>319</sup>.

313 Drack 1990, 160 SE 61; Ebnöther 1995, Kat.-Nr. 927.1056.1277.

314 Zur Entwicklung der Kochtopfform ab dem 2. Viertel des 3. bis ins frühe 4. Jahrhundert vgl. Ebnöther 1995, 166–168 mit Abb. 233–234.

315 Vogt 1948, Abb. 31,28.

316 Vogt 1948, Abb. 40.

317 Vogt 1948, Abb. 40,9.15.

318 Wild/Krebs 1993, 86.

319 Vogt 1948, Taf. 35,8.

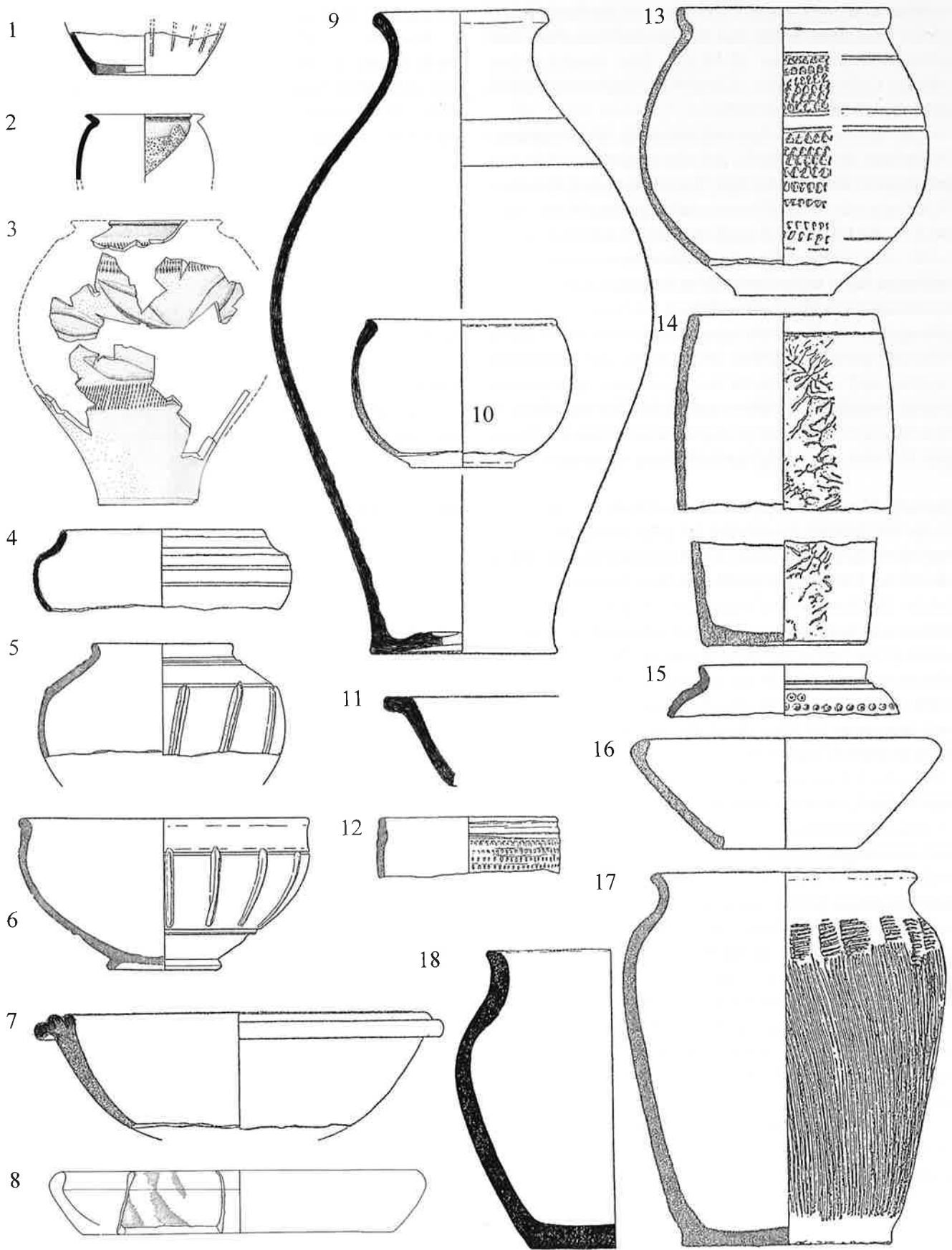

Fig. 45. Region F, Zürich: Keramik des 1.–3. Jahrhunderts. 1 helltoniger Becher mit gekerbten Vertikalleisten; 2–3 Glanztonbecher; 4 Glanztonschale; 5–6 grautonige Gefässe mit Überzug und Barbotine-Streifen; 7–8 helltonige Keramik mit rotem Überzug; 9–10 Gefässe in Spätlatène-Tradition; 11 helltonige Schüssel mit Goldglimmerüberzug; 12–16 grautonige Keramik; 17–18 Kochtöpfe, M. 1:3.





F

Fig. 46. Region F, Winkel-Seeb: Übersicht über die im Töpferofen von Gebäude B gebrannten Gefäßstypen. 1 helltoniger Teller mit rotem Überzug; 2–4 helltonige Schüsseln mit rotem Überzug; 5 helltoniger Becher mit rotem Überzug; 6–7 Glanztonbecher; 8 Honigkopf; 9 rätische Reibschüssel; 10 Reibschüssel mit Kragenrand. M. 1:3.

**F.10 ZÜRICH-ALTSTETTEN (villa)**  
**200–250 AD Taf. 110–112**

Fundort Zürich ZH  
 Grabung Altstetten 1960  
 Befund Einfüllung eines Kellers mit Brandschutt. Darüber eine Hauptmauer der Villa \*\*  
 Fundmaterial insgesamt 58 Gefässe  
 Lavez (je 1 Napf und 1 Deckel) \*\*  
 Datierung Stratigraphie, Funde  
 Literatur Roth-Rubi/Ruoff 1987, 145–158  
 Aufbewahrung Zürich, Schweizerisches Landesmuseum

**Katalog**

*TS ostgallisch/Rheinzabern*

1 Drag. 37. Werkstatt des Verecundus/Cibisus; 2 Drag. 32. Stempel PIIRVINC(us), Rheinzabern; 3 Curle 15. Stempel [I]FECIT, wohl ostgallisch; 4 Drag. 40. Rosettenstempel, wohl Rheinzabern; 5 Drag. 33. Ostgallisch; 6 Drag. 38. Ostgallisch

*Glanztonkeramik*

7 Teller. Ton braunrötlich, dunkelroter Überzug; 8 Schüssel. Ton braun, braunrötlicher Überzug; 9 Schüssel mit Glanztonüberzug, Riefelbändern und geschlitzten Blättern auf der Bauchung; 10 Faltenbecher Niederbieber 32 mit Riefelband unter dem Hals. Rotbrauner Ton, brauner Überzug; 11 Becher Niederbieber 31 mit Riefelbändern. Ton rot, schwarzer metallisch glänzender Überzug; 12 Tonne mit Horizontalrillen. Ton rot, bräunlichgrauer Überzug

*Bemalte Keramik*

13 Flasche. Ton beige mit weissen Horizontalstreifen

*Helltonige Gebrauchskeramik*

14 Schüssel. Ton orange, mit Ziegelschrot durchsetzt; 15 Tonne mit Gittermuster durch Glättstreifen auf der Bauchung. Ton beige; 16 Tonne mit vertikalen Glättstreifen auf der Bauchung. Ton beige; 17 Tonne mit eingetieftem Rautenmuster auf der Bauchung. Ton beige, grau verfärbt

*Grobkeramik, scheidengedreht*

18 Napf mit zwei Griffleisten. Ton grau; 19 Napf mit Griffleiste. Ton graubeige; 20 Teller. Ton grau; 21 Grosser Napf. Grau- bis beigetonig, grobkörnig; 22 Becken mit Wandleiste. Ton rötlichbraun

*Reibschüsseln*

23 mit gekehltem Rand. Ton orange, mit Ziegelschrot durchsetzt. Chemisch analysiert; 24 rottonig mit dunklen Einschlüssen

**Kommentar**

Mehrere Gefässe sind beinahe vollständig erhalten, viele sind verbrannt. Das Inventar ist mit demjenigen des Gutshofes von Wiesendangen vergleichbar. Die Terra sigillata stammt v.a. aus den ostgallischen Töpfereien und aus Rheinzabern. Für die Zeit typisch sind die Drag. 37 mit hohem Rand (4 Ex.) und die Drag. 38 (1 Ex.). Charakteristisch ist ferner auch die Glanztonschüssel (9) mit ihrer Verzierung. Es fehlt aber der für das mittlere 3. Jahrhundert charakteristische Faltenbecher Niederbieber 33. Wie in Wiesendangen überwiegen bei der Glanztonkeramik die Becher (8 Ex.) gegenüber den Schüsseln (2 Ex.). Auffallend sind in diesem Komplex die zahlreichen grossen Vorratsgefässe (13.15–17), deren Anzahl (4 Flaschen, 10 Tonnen) wohl mit der Nutzung des Raumes zu erklären ist. Eingeläutete Gittermuster tauchen im 3. Jahrhundert auf verschiedenen geschlossenen Gefässformen auf (s. auch F.11,8). Die chemisch analysierte «rätische» Reibschüssel (23) scheint aus der Töpferei des Gutshofs von Seeb (Abb. 46) zu stammen (Drack 1990, Probe SE 55). Drei der fünf Reibschüsseln haben einen gekehlten Rand.

Besonders der signierte Teller aus Rheinzabern (2) weist auf eine Datierung des Komplexes bis zur Mitte des 3. Jahrhunderts hin. Das Fehlen der Form Niederbieber 33 ist m.E. für eine Datierung nur bis zum Ende des 1. Drittels des 3. Jahrhunderts unzureichend. Dabei ist auch die Fundlage des Ensembles in einem Keller, in welchem vor allem Vorratsgefässe erwartet werden, zu berücksichtigen. Die Einfüllung des Raumes umfasst aber zweifellos nicht nur im Keller aufbewahrtes Geschirr, sondern auch umgelagertes Material.

**F.11 WINKEL-SEEB (villa)**  
**200–250/70 AD Taf. 113**

Fundort Winkel ZH  
 Grabung 1961  
 Befund Zerstörungsschicht in einem Keller (4,15 × 2,2 m) unter Nebenraum 1 von Gebäude E. Abdrücke im Verputz weisen darauf hin, dass an zwei Wänden des Raumes Holzgestelle eingebaut waren \*\*\*  
 Fundmaterial ca. 130 Gefässe \*\*  
 Datierung Stratigraphie, Funde  
 Literatur Drack 1990, 56–58 (für den Befund), 162 (für das Material)  
 Aufbewahrung Zürich, Schweizerisches Landesmuseum

**Katalog**

*Glanztonkeramik*

1 Teller. Ton orange, orangeroter Überzug innen und auf dem Rand; 2 Teller mit Sieblöchern. Ton grau, grauer Überzug; 3 Schüssel. Ton rot, orangeroter Überzug innen und auf dem Rand; 4 Schüssel. Ton orange, oranger Überzug innen und auf dem Rand; 5 Becher Niederbieber 32. Ton rot, Überzug rötlichbraun; 6 Faltenbecher Niederbieber 33. Ton grau, schwarzer Überzug; 7 Becher mit Glasschliffdekor. Ton orange, Überzug metallisch glänzend

*Helltonige Gebrauchskeramik*

8 Flasche mit eingeläutetem Gittermuster. Ton braun

*Grobkeramik, scheidengedreht*

9 Topf. Ton grau

*Grobkeramik, handgeformt*

10 Topf. Ton grau

*Reibschüssel*

11 mit gekehltem Rand. Helltonig, oranger Überzug

**Kommentar**

Das Inventar umfasst v.a. Glanzton- und Gebrauchskeramik, TS fehlt weitgehend. Die Gefässe, bes. die charakteristisch rot überfärbten Teller und Schüsseln, stammen teilweise aus der eigenen Gutshofproduktion (1.3–5.11). Die Schüssel mit gerilltem Rand (3–4) findet sich in verschiedenen Gutshöfen in einem gewissen Umkreis um Seeb. Die Verzierung der Flasche (8) ist ähnlich in Zürich-Altstetten belegt (F.10,15).

Die genaue, mengenmässige Zusammensetzung des Komplexes ist nicht bekannt. Die vorliegenden Typen dürften jedoch das Spektrum der im Keller vorgefundenen Gefässe widerspiegeln.

Die Funktion des am Rand der *pars urbana* gelegenen Gebäudes E ist nicht ermittelt. In der zentralen Halle wurden zwölf Denare und Antoniniane gefunden, die wohl einen zerstreuten Börsenfund mit Schlussdatum um 270 AD bilden. Zwischen dem Material aus dem Keller und dem Börsenfund besteht keine sichere stratigraphische Verbindung. Es ist jedoch nicht auszuschliessen, dass der Keller erst nach der Mitte des 3. Jahrhunderts verfüllt wurde. Gewisse Teile des Gebäudes scheinen dagegen nach den Münzfunden bis ins späte 3. Jahrhundert genutzt worden zu sein.

## 7.7.4 Jona-Kempraten, Festungen am Walensee

(B. Hedinger)

### Topographie und Geschichte

Die Gegend zwischen Walensee und oberem Zürichsee gewann sehr früh und im Zusammenhang mit dem Alpenfeldzug an Bedeutung, allerdings aus topographischen Gründen mehr als Durchgangsweg, denn als Siedlungsgebiet. Ein Teil der über die Alpenpässe gelangenden Güter wurde aber bereits weiter östlich von der Walenseeroute, durch das Rheintal, nordwärts in Richtung Bregenz abgelenkt. Die Trennung der beiden Handelswege schlägt sich auch im Fundmaterial nieder, indem gewisse aus dem Süden importierte Waren praktisch ausschliesslich durch das Rheintal nach Norden abgesetzt wurden. Dies gilt beispielsweise für die applikenverzierte italische Sigillata des mittleren 1. Jahrhunderts AD und für die spätkaiserzeitliche afrikanische Sigillata, die in der Ostschweiz ausserhalb des Rheintales nur in sehr spärlichen Mengen bezeugt sind.

### *Festungen am Walensee*

Die am unteren Ende des Walensees angelegten augusteischen Kleinfestungen von Filzbach-Voremwald, Amden-Strahlegg und Schanis-Biberlikopf scheinen nur kurz belegt gewesen zu sein. Die Untersuchung der Fundmünzen aus diesem Gebiet lassen dies zumindest vermuten<sup>320</sup>. Das weitgehend aus dem Süden importierte spärliche Fundmaterial aus den Grabungen beim Turm von Filzbach-Voremwald, weist trotz seiner fragmentarischen Erhaltung auf eine militärische Belegung im Lauf der beiden letzten vorchristlichen Jahrzehnte hin. Reste von Pila, dreiflügelige Pfeilspitzen, eine bronzene Strigilis und auf den Quadersteinen der Festung auf dem Biberlikopf eingeritzte phallische Symbole unterstützen diese Annahme.

### *Jona-Kempraten*

Der *vicus* Kempraten ist bisher archäologisch wenig untersucht. In unmittelbarer Nähe der im Frühmittelalter entstandenen Kapelle St. Ursula wurden in den 40er Jahren entlang einer Strasse Reste von typischen länglichen Wohn- und Wirtschaftsbauten entdeckt. Als eine der wenigen Informationsquellen dient noch immer ein von E. Ettliger erstelltes, unveröffentlicht gebliebenes Manuskript. Der *vicus* befand sich an einer Weggabelung, wo sich der Verkehrsweg, der von den Alpen nach Zürich und Baden führte, von der Strasse nach Oberwinterthur

trennte. Wann die Siedlung angelegt wurde, entzieht sich unserer Kenntnis. Das bisher bekannte Fundmaterial weist jedoch darauf hin, dass Kempraten erst nach der Gründung von *Vindonissa* entstanden ist. Die Siedlung wird aufgrund ihrer günstigen Verkehrslage innerhalb kurzer Zeit an Bedeutung gewonnen haben. Dafür spricht zumindest die grosse Fläche, innerhalb welcher bisher Siedlungs- und Bestattungsreste aus dem 1. Jahrhundert AD gefunden wurden.

### Fundauswahl

Der schlechte Forschungsstand verunmöglicht die Berücksichtigung einer Auswahl von datierten Fundkomplexen für das vorliegende Werk. Ausser den Siedlungsfunden bieten vor allem die knapp 50 entdeckten Brandgräber und zwei Töpferöfen Hinweise auf die hier gebräuchliche Keramik. Dabei ist festzuhalten, dass aufgrund des speziellen Fundkontextes damit nur ein beschränkter Ausschnitt der Gebrauchskeramik von Kempraten dargestellt werden kann. Da die Produktion aus dem 1944 freigelegten Töpferofen eine für die Ostschweiz wichtige Keramikgattung darstellt, erscheint die Wiedergabe der wichtigsten Gefässprofile aus diesem Befund sinnvoll.

### *Töpferöfen*

Der Töpferofen des 1. Jahrhunderts AD wurde zwischen den südlich der Kapelle St. Ursula freigelegten Wohn- und Wirtschaftsbauten des 2. Jahrhunderts entdeckt<sup>321</sup>. Der Ofen dürfte folglich ursprünglich ausserhalb oder randlich des *vicus* gelegen haben, in einem Bereich der erst im Zusammenhang mit einer späteren Expansion der Siedlung überbaut wurde. Sein Brennraum wies einen Durchmesser von ca. 1,1 m und der Schürkanal eine Länge von 1 m auf. Die Anlage war für den reduzierenden Brand vorgesehen. Im Ofen fanden sich zahlreiche Fragmente grautoniger Gebrauchskeramik des mittleren 1. Jahrhunderts. Das Formenspektrum umfasst verschiedene Teller, Schüsseln, Töpfe, Tonnen und Deckel (Abb. 47). Die meisten geschlossenen Gefässe sind mit Rollstempeln verziert. Dabei ist ein schlichtes hochrechteckiges Muster vorherrschend. Der Ton ist ziemlich einheitlich und mit Glimmer durchsetzt. Sowohl die konischen Schüsseln mit eingebogenem Rand (Näpfe) wie die Schultertöpfe bilden in der Ostschweiz geläufige Formen. Dabei ist aber zu vermuten, dass diese nicht nur in Kempraten produziert wurden.

320 Wiedemer 1976, 85–94. – Zu den Festungen: Laur-Belart et al. 1960; Laur-Belart 1962; Legler-Staub et al. 1960; Grüniger 1960/61; Schindler 1993.

321 Bär-Brockmann 1944.

Der bisher zweite Töpferofen wurde 1991, nördlich des ersten, an der Rütistrasse entdeckt und ist noch unpubliziert<sup>322</sup>. Er befand sich im Hof eines vollständig ausgegrabenen Wohn- oder Gewerbehäuses. Aus der Ofenkonstruktion stammt ein Ziegelstempel der 11. Legion. Die Stratigraphie und eine C14-Datierung weisen ins 2. Jahrhundert. In der nächsten Umgebung des Ofens lagen zahlreiche Fragmente von Reibschüsseln, grauer und beigeger Brauchskeramik und einiger Terrakottastatuetten.

#### Bemerkungen zur Keramik

Zu den folgenden Gattungen sind mangels Vorlage des Fundmaterials keine Aussagen möglich: TS-Imitation, Drack 20–22, Balsamarien, bemalte Keramik in Spätlatène-Tradition, pompejanisch-rote Platten, Kochgeschirr und Reibschüsseln.

#### *Terra sigillata*

Unter dem stark fragmentierten Material von der Festung Filzbach-Voremwald können die frühen Sigillata-Formen Consp. 12.1 und 14.1 erkannt werden<sup>323</sup>. Die Kempratener Funde umfassen das übliche Spektrum von der südgalischen Sigillata bis zu den Rheinzaberner Produkten. Frühkaiserzeitliche italische Importe fehlen bisher, und auch die typischen Sigillaten des 4. Jahrhunderts sind trotz nachgewiesener spätkaiserzeitlicher Siedlungstätigkeit in Kempraten nicht vorhanden.

#### *Glasierte Ware*

Aus einigen Gräbern von Kempraten stammen kleine bikonische Krüge<sup>324</sup>. Die aus Modeln gepressten, reliefverzierten Salbölfläschchen stammen wohl aus der Gegend von Vichy und sind in der Ostschweiz als Grabbeigaben verschiedentlich nachgewiesen. Die Gefässe sind aus weisslichem Ton; die gelb bis grüne Glasur ist häufig stark abgerieben. Eine zweite, zeitgleiche Gruppe von glasierten Gefässen, deren Verzierung aus Barbotine-Tupfen besteht<sup>325</sup>, ist in der Ostschweiz auch in Siedlungen nachgewiesen. Beide Gruppen sind der 2. Hälfte des 1. Jahrhunderts AD zuzuweisen und in den Gräbern von Kempraten mit der lokalen grauen Töpferofenware vergesellschaftet.

#### *Frühe Feinkeramik*

Anlässlich der Grabungen bei der augusteischen Festung von Filzbach-Voremwald kamen verschiedene Fragmente italischer, dünnwandiger Becher mit kerbverzierten Vertikalleisten und mit Dornenmotiv zum Vorschein<sup>326</sup>, die z. B. auch in Zürich belegt sind (Abb. 45,1). Weitere, auf dieselben Weise verzierte Trinkgefässe fanden sich auch bei der Anlage auf dem Biberlikopf<sup>327</sup>.

#### *Glanztonkeramik*

In Kempraten ist eine Menge an Gefässen belegt, die typische Vertreter der Ostschweiz darstellen: Dazu gehören die verbreiteten Becher mit verschiedenen Verzierungen. Mehrfach vertreten sind auch Schüsseln, die auf die Knickwandschüssel Drack 21 zurückzuführen sind. Eine helltonige Variante mit rotem Überzug weist eine Verzierung mit Barbotine-Blättchen auf<sup>328</sup>, die ähnlich auf Erzeugnissen aus einem Töpferofen von Winterthur-Bäumlistrasse 1a vorkommt. Grautonige Beispiele mit vertikalen Barbotine-Streifen<sup>329</sup> sind vor allem im späten 1. und in der 1. Hälfte des 2. Jahrhunderts häufig anzutreffen (F.17,8). Ferner ist die sogenannte «Eschenzer-Schüssel» (vgl. Abb. 52,3) zu erwähnen<sup>330</sup>.

#### *Helltonige Brauchskeramik*

Vom Turm von Filzbach-Voremwald stammen drei, in der frühkaiserzeitlichen mediterranen Tradition gestaltete helltonige Krüge (Abb. 48). Ein zweihenkliger Krug weist dreistabige Henkel und einen Schulterknick auf, und eine einhenklige Form zeichnet sich durch einen mehrfach gerillten Rand aus. Daneben ist auch ein Beispiel mit unterschrittenem Rand belegt<sup>331</sup>.

#### *Grautonige Brauchskeramik*

Die Einheitlichkeit des Fabrikates der Gefässe aus dem 1944 untersuchten Töpferofen (Abb. 47) spricht für eine Deutung als Reste einer lokalen Produktion, obwohl es sich bei den vorliegenden Gefässen nicht um Fehlbrände handelt. Diese Keramik ist besonders auch in den Brandgräbern von Kempraten mehrfach nachgewiesen.

Die Oberfläche der beiden Tellerformen (Abb. 47,1–2) ist geglättet. Die erste Gefässform scheint sich indirekt an Sigillata-Vorbilder anzulehnen: Eine gewisse Übereinstimmung mit der helvetischen Form Drack 4 ist

322 Grüniger 1992. Der Töpferofen und die zugehörigen Funde werden im Rahmen einer Lizentiatsarbeit an der Universität Basel bearbeitet.

323 Legler-Staub et al. 1960, 19 Abb. 16,1–2.

324 Ettliger Ms. Nr. 29–31.

325 Ettliger Ms. Nr. 32.

326 Legler-Staub et al. 1960, 19 Abb. 17.

327 Laur-Belart 1962, 44 Abb. 42.

328 Ettliger Ms. Nr. 18.

329 Ettliger Ms. Nr. 47.

330 Ettliger Ms. Nr. 48.

331 Legler-Staub et al. 1960, 19 Abb. 16,4.

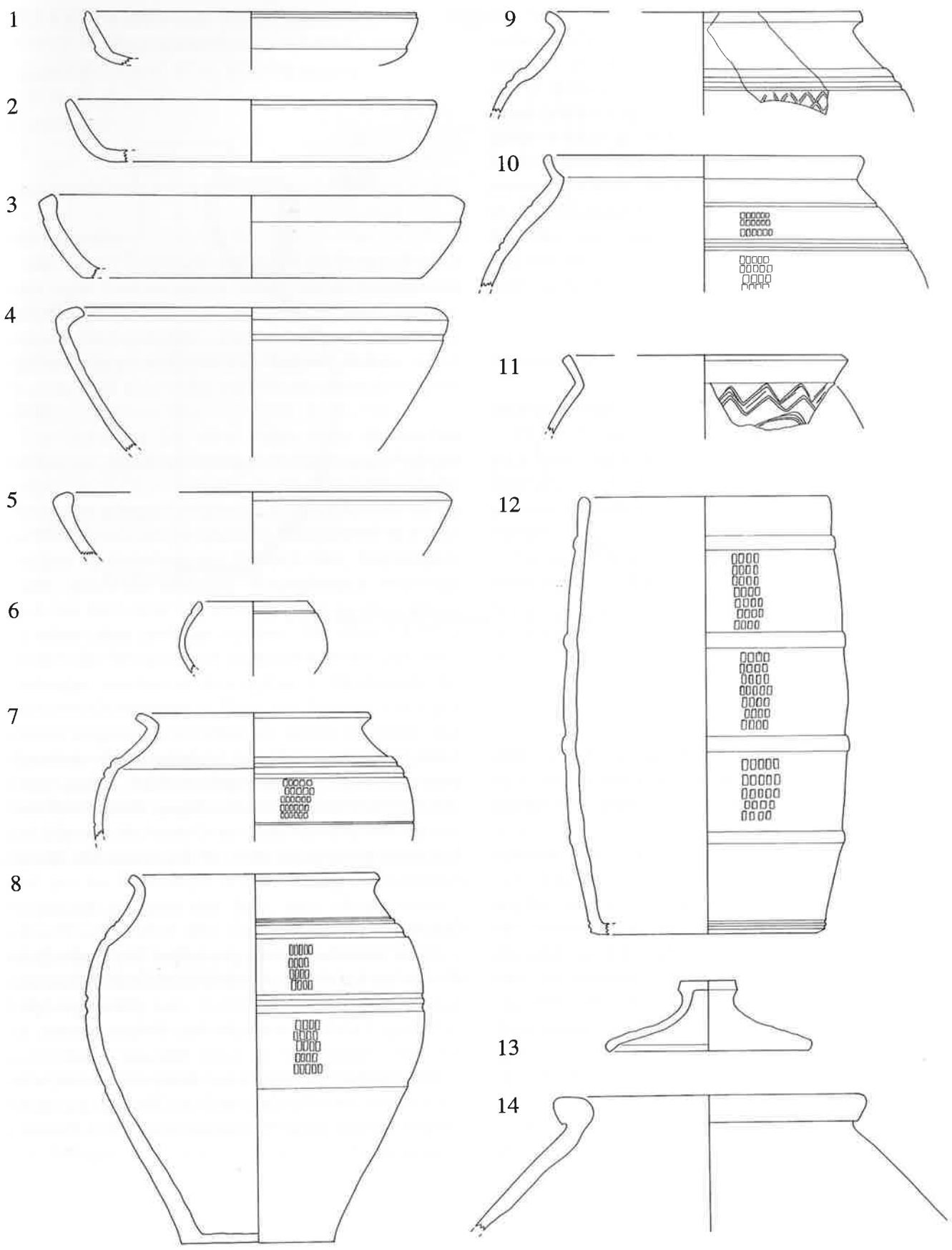

F

Abb. 47. Region F, Jona-Kempraten: Grautonige Keramik aus dem 1944 entdeckten Töpferofen. 1–2 Teller mit geglätteter Oberfläche; 3 Teller; 4–5 Schüsseln; 6 Schale; 7–10 Töpfe mit Rollstempel; 11 Topf mit Kammstrich; 12 Tonne mit Rollstempel; 13 Deckel; 14 Dolium. M. 1:3.



Abb. 48. Region F, Filzbach-Voremwald: Helltonige Krüge aus dem frühkaiserzeitlichen Wachturm. M. 1:3.

offensichtlich. Der etwas dickwandigere Teller (Abb. 47,3) mit dem schwach gegliederten Rand ist eine typische Form der Gebrauchskeramik. Auch die beiden Schüsselformen (Abb. 47,4–5), mit eingebogenem Rand und mit Keulenrand, stellen Leitformen des mittleren 1. Jahrhunderts AD dar. Die kleine Schale mit eingezogenem Rand (Abb. 47,6) ist ein Einzelstück. Bei den geschlossenen Gefäßen herrschen die Schultertöpfe mit Schrägrand vor (Abb. 47,7–11). Auffällig ist dabei die bauchige Form mit leicht gekehltem Steilrand, der wohl als Deckelrast zu deuten ist (Abb. 47,10). Für diese Gefäße dürften die Deckel (Abb. 47,13) vorgesehen sein. Eine eigentümliche Form bildet die verzierte Tonne (Abb. 47,12), die sich an latènezeitliche Vorbilder anlehnt.

Töpfe und Tonnen scheinen alle verziert gewesen zu sein. Typisch ist die Aufteilung in verzierte Zonen, die

durch Rillen unterteilt und zuoberst durch einen oder zwei plastische Wülste begrenzt sind. Neben einem mehrfach belegten, hochrechteckigen Muster sind Rollstempel mit Rauten- und mit *Chevron*-Motiv und eine Kammstrichverzierung (Abb. 47,11) belegt. Die übrigen Form sind alle glatt.

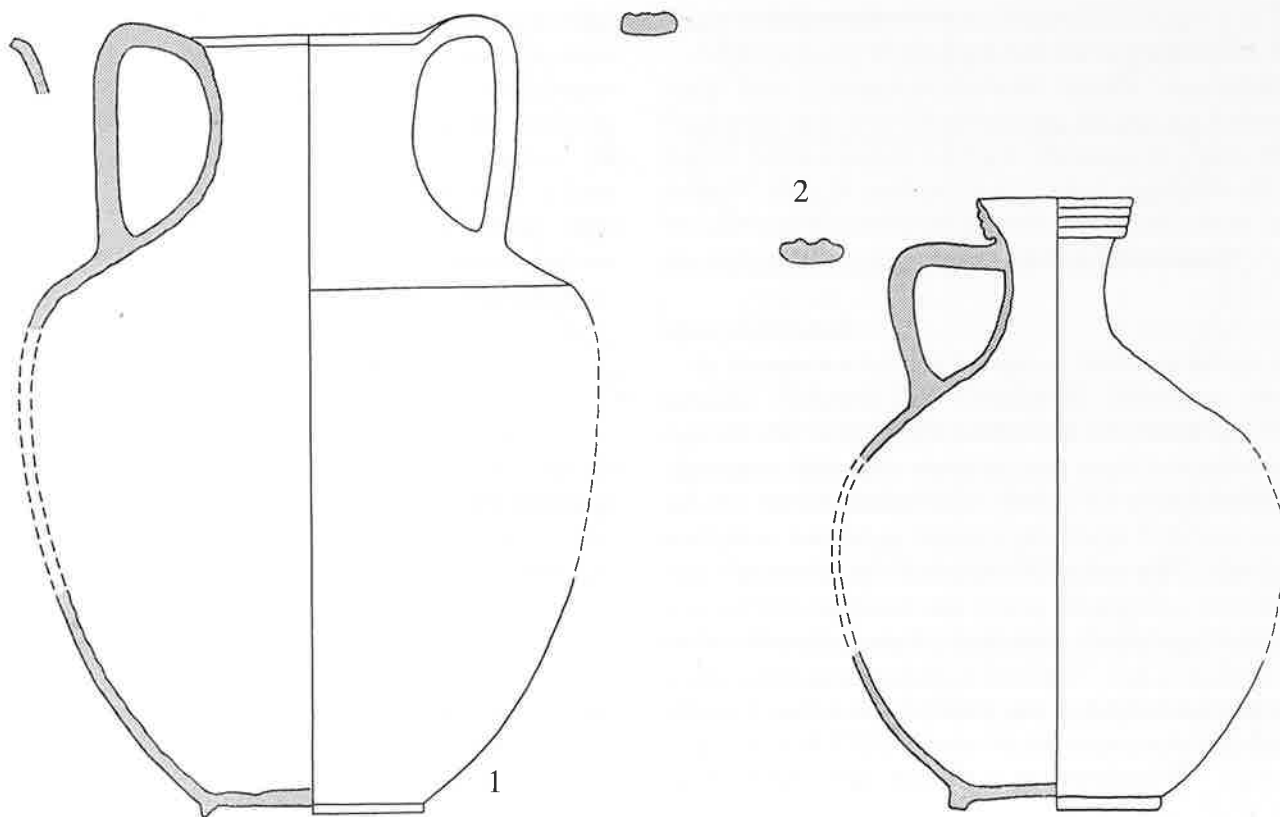
#### *Dolien und Amphoren*

Unter dem Material aus demselben Töpferofen befindet sich ein Randstück, das als kleines Dolium angesprochen werden kann (Abb. 47,14). Das grautonige, glimmerhaltige Fabrikat entspricht den übrigen Formen aus dem Ofen. Auffällig ist der kurze Horizontalrand.

Das Amphorenspektrum von Kempraten ist nicht bekannt. Unter dem Fundmaterial der Wachtürme ist besonders auf eine frühe Weinamphore der Form Dressel 1 hinzuweisen<sup>332</sup>.

332 Legler-Staub et al. 1960, 19 Abb. 16,3.

## 7.7.5 Oberwinterthur und Umgebung (F.12–F.16 Oberwinterthur; F.17 Kleinandelfingen-Oerlingen; F.18 Wiesendangen; F.19 Neftenbach) (B. Hedinger)

### Topographie und Geschichte

#### *Oberwinterthur*

Das antike *Vitudurum* wurde auf einer ursprünglich durch zwei Geländespornen vergrösserten Terrasse am südöstlichen Abhang des Lindbergs, an der Stelle des heutigen Oberwinterthurs, kurz vor unserer Zeitrechnung angelegt. Einige prähistorische Befunde weisen darauf hin, dass dabei nicht völlig unberührtes Gelände besiedelt wurde.

Zur Gründung des *vicus* liegen keine historischen Quellen vor. Dendrochronologische Messungen belegen eine Bautätigkeit im Zentrum ab dem Jahr 4 BC. Die bis vor kurzem gehegte Vermutung, es handelte sich um ein aus Streifenhäusern bestehendes Strassendorf mit einer einzigen Erweiterung im Bereich des Kirchhügels, wurde durch die neuesten Notgrabungen widerlegt. Auch das Bild eines fast ausschliesslich in Holz gebauten *vicus* muss revidiert werden. Die etwa 20–30 m nördlich der Römerstrasse entdeckten Wohn- und Speicherbauten wurden ab dem späten 1. Jahrhundert AD durch Steinbauten ersetzt. Reste von Porticus und repräsentativ ausgestatteten Gebäuden lassen vermuten, dass gegenüber des Kirchhügels ein weiteres Siedlungszentrum bestand. Im Jahr 294 veranlasste der Statthalter Aurelius Proculus gemäss der bekannten Inschrift<sup>333</sup> die Befestigung von *Vitudurum*. Streufunde ausserhalb der Mauern weisen darauf hin, dass in spätrömischer Zeit nicht nur der Kirchhügel bewohnt war. Ein spätantikes Körpergrab inmitten der früh- und mittelkaiserzeitlichen Bauten belegt aber die Verringerung der Fläche der Siedlung und bildet zugleich den ersten Nachweis für eine Siedlungstätigkeit bis ins späteste 4. oder frühe 5. Jahrhundert<sup>334</sup>.

#### *Gutshöfe*

In zahlreichen Gemeinden rund um Oberwinterthur konnten Reste römischer Siedlungstätigkeit nachgewiesen werden. Vom römischen Gutshof von Kleinandelfingen-Oerlingen (F.17) fand sich anlässlich der Ausgrabun-

gen von 1924/25 ein gemauerter Keller, der mit einem umfangreichen Keramikinventar der 1. Hälfte des 2. Jahrhunderts verfüllt war. Im Jahr 1958 wurde in Wiesendangen (F.18) eine Ecke des Herrenhauses eines Gutshofes angeschnitten. Das Gebäude scheint erst um 100 AD angelegt worden zu sein und bestand sicher bis ins späte 3. Jahrhundert. Wegen Neubauten musste der im 18. Jahrhundert teilweise erforschte Gutshof von Neftenbach (F.19) grossflächig ausgegraben werden. Er wurde vor der Mitte des 1. Jahrhunderts AD als Holzbau angelegt und bestand nach verschiedenen Um- und Ausbauten in Stein sicher bis ins späte 3. Jahrhundert.

### Fundauswahl

#### *Oberwinterthur*

Da die Auswertung zahlreicher neuerer Ausgrabungen noch nicht abgeschlossen ist, kann im Rahmen der vorliegenden Arbeit nur ein provisorischer Überblick über die hier gebräuchlichen Keramikgattungen vermittelt werden.

Die Ausgrabungen an der Römerstr. 186 lieferten eine interessante stratigraphische Abfolge, von welcher vier Komplexe (F.12–F.14 und F.16) ausgewählt wurden. Diese decken etwa eine Zeitspanne von Augustus bis Hadrianus ab. Das sehr umfangreiche Material kann dabei nur in Auszügen vorgelegt werden. Einen etwas spezielleren Ausschnitt der Oberwinterthurer Keramik stellen die Gefässe aus dem Keramiklager von Haus 12 im Unteren Bühl (F.15) dar. Neben den importierten südgallischen Sigillaten befanden sich in diesem Keller grosse Mengen an Gebrauchskeramik.

#### *Gutshöfe*

Das umfangreiche Fundmaterial aus dem ausgegrabenen Keller von Oerlingen (F.17) widerspiegelt das typische Spektrum der Gefässe aus der Zeit zwischen etwa 100 und 150 AD und wird hier trotz der schlecht dokumentierten Stratigraphie berücksichtigt. In der Nordostecke der mutmasslichen zentralen Halle der Villa von Wiesendangen (F.18) kamen ca. 75, zum Teil gut erhaltene Gefässe – Überreste des Geschirrinventars aus der Zeit der Zerstörung des Wohnhauses – zum Vorschein. Der kleine Fundkomplex aus Neftenbach (F.19) stellt Spuren der letzten Benützung eines Hauses, das etwa um 280–285 AD zerstört wurde, dar.

333 Howald/Meyer 1940 Nr. 264.

334 Windler 1995.

## Töpfereien

Bisher konnten sowohl im Osten wie im Westen von Oberwinterthur anlässlich von vier Notgrabungen insgesamt dreizehn Töpferöfen festgestellt werden. Die ersten drei Anlagen kamen 1991 und 1992 an der Dorfstrasse 7, im Osten des *vicus*, zum Vorschein<sup>335</sup>. In zwei Öfen lag dieselbe graue Gebrauchskeramik des mittleren 2. Jahrhunderts; in einem davon schien die letzte Beschickung verstürzt liegen geblieben zu sein. Auffällig sind die Tonnen mit einfachem Rollstempel und die Lavezformen imitierenden Tonnen und Schalen (Abb. 49–50). Diese Produkte sind in den Stratigraphien des *vicus* selten. Dies wird v. a. auch mit dem Umstand zusammenhängen, dass wenig intakte Schichten des mittleren 2. Jahrhunderts erhalten sind.

Unmittelbar westlich der Dorfstrasse 7, hangaufwärts in Richtung *vicus*, wurden im Januar 1996 zwei weitere Töpferöfen (Römerstrasse 210) freigelegt<sup>336</sup>. Die Brandspuren und der Inhalt der einen Anlage deuten auf eine helltonige Produktion des 1. Jahrhunderts AD, u. a. von Reibschüsseln, hin.

Am entgegengesetzten Ende des *vicus*, westlich des Unteren Bühls, wurden 1994 und 1996 an der Bäumli-strasse Reste von acht Öfen ausgegraben<sup>337</sup>. Die sehr unterschiedlichen Anlagen dienten dem Brand dieser Gebrauchskeramik, die nach einer ersten Materialdurchsicht vorwiegend dem 3. Viertel des 1. Jahrhunderts AD zuzuweisen ist. Erwähnenswert sind etwa grautonige Dolien und Töpfe sowie helltonige Knickwandschüsseln mit Überzug und umlaufender Barbotine-Verzierung<sup>338</sup>.

## Bemerkungen zur Keramik

### *Terra sigillata*

Die italischen Importe sind zwar nicht zahlreich, aber dennoch in nennenswerten Mengen erhalten. Darunter sind z. B. Erzeugnisse aus den Töpfereien des Cn. Ateius, Xanthus und Euhodus sowie des M. Perennius zu erwähnen<sup>339</sup>; *planta-pedis*-Signaturen sind dabei in der Minderheit.

Ab tiberischer Zeit verdrängen die mengenmässig massiv auftretenden südgallischen Importe die italischen Erzeugnisse sehr schnell. In verschiedenen früh-tiberischen Komplexen scheinen dabei die Schüsseln Drag. 29 (F.12,6) vor den glatten Gefässen aufzutauchen. Im

2. Viertel des 1. Jahrhunderts AD sind die italischen Sigillaten kaum mehr vorzufinden. Ab der Mitte des 1. Jahrhunderts sind unter den typischen claudischen Formen (Drag. 5/22) marmorierte südgallische Gefässe (F.14,5) belegt. Die Funde aus dem Keramiklager (F.15) zeigen das für das 3. Viertel des 1. Jahrhunderts AD geläufige Spektrum. Im letzten Viertel des 1. und im 1. Drittel des 2. Jahrhunderts sind die im Keramiklager noch fehlenden Schalen Drag. 35/36 sehr häufig (F.16,9; F.17,2–3).

Mittel- und ostgallische Sigillata ist in geringen Mengen vertreten. Die zeitgleiche helvetische Reliefsigillata ist hier seltener als im Raum Zürich<sup>340</sup>. Die Region von Winterthur und der Thurgau scheinen als Absatzgebiet für die einheimischen Reliefsigillaten keine grosse Rolle gespielt zu haben. Auch Gefässe aus Rheinzabern sind im *vicus rar*<sup>341</sup>, tauchen jedoch in den Gutshöfen mehrfach auf (F.18,1.3–6).

Die bekannten Fragmente von Argonnensigillata stammen vorwiegend aus dem Bereich des Kirchhügels von Oberwinterthur und dessen Abhängen<sup>342</sup>. Afrikanische Sigillata liegt bisher nicht vor und ist höchstens in geringen Mengen zu erwarten.

Einige grautonige Fragmente mit Reliefverzierung<sup>343</sup> stellen unter den Funden von Oberwinterthur aussergewöhnliche Gefässe dar. Darauf können leicht Elemente der italischen und der südgallischen Sigillata erkannt werden. Es scheint sich dabei mindestens teilweise um eine Produktion aus dem Rhonetal (Aoste) bzw. um mittelgallische Erzeugnisse tiberisch-claudischer Zeit zu handeln<sup>344</sup>. Für einen Teil der Gruppe ist eine helvetische Herkunft nicht auszuschliessen.

### *TS-Imitation*

Das Vorkommen der helvetischen TS-Imitation beschränkt sich weitgehend auf die ersten drei Viertel des 1. Jahrhunderts AD mit abnehmender Tendenz ab dem 2. Viertel. Es sind vor allem Signaturen der Töpfer Vepotalus und Villo, möglicherweise auch von L. Aemilius Faustus erhalten. Einige sind radial gestempelt und dürften folglich zur frühen helvetischen Produktion gehören<sup>345</sup>. Dem Schwerpunkt des Formenspektrums der italischen Sigillata entsprechend sind die spätaugusteischen Formen Drack 2 (F.12,8) und 9 (F.12,9) häufiger, als die früheren Typen. Im Keramiklager sind noch einige claudisch-neronische Formen vertreten.

335 Hedinger 1992; JbSGUF 75, 1992, 228; 76, 1993, 221.

336 JbSGUF 80, 1997, 260.

337 JbSGUF 78, 1995, 228; 80, 1997, 260f.

338 B. Hedinger in: Ebnöther 1995, 121–123.

339 Rychener/Albertin 1986, 118 Kat. 45; Vogt 1938, 33 Abb. 1.

340 Ettliger/Roth-Rubi 1979, 40 Nr. 211 mit Taf. 23,8.

341 Bouffard 1943, Abb. 6; Ebnöther/Kaufmann-Heimimann 1996, Kat. LAM 10.

342 Zu den Altfunden: Hübener 1968, Abb. 5–6.

343 Bouffard 1943, Abb. 11 unten rechts.

344 E. Vogt, Kleine Beiträge zur vor- und frühgeschichtlichen Archäologie der Schweiz. ASA 34, 1932, 170 Abb. 6,7; 174 Abb. 8b; Vogel Müller 1998, 105–113.

345 Bouffard 1943, 26.



### *Diverse engobierte Keramik einheimischer Tradition (Drack 20–22 etc.)*

Bei den Formen Drack 20 und 21 zeigt sich im Lauf des 1. Jahrhunderts eine deutliche Zunahme an schwarz-weißen Beispielen gegenüber den helltonigen Exemplaren. Die in spätaugusteischer Zeit übliche Randform weist meistens eine doppelte Rippe unter dem Randwulst auf (F.12,11). Spätere Beispiele stehen eher den südgalischen Schüsseln Drag. 29 und Drag. 30 (F.14,8) nahe.

Um ca. 50 AD sind geschlossene Formen vorhanden, deren Überzug mit dem Schwämmchen aufgetragen ist. Ein bevorzugt in dieser Technik produzierter Gefäßstyp ist die Tonne (F.14,11).

### *Frühe Feinkeramik*

Augusteische Becher liegen in geringen Mengen vor. Aus Oberitalien wurden in augusteisch-frühtiberischer Zeit dünnwandige halbkugelige Schalen importiert. Diese sind grautonig und können eine blassrosafarbene Barbotine-Verzierung aufweisen. Schuppen (F.12,16) und Netzwerkverzierungen bilden die vorherrschenden Dekorationen auf den eher seltenen gelbtonigen Gefäßen der claudischen Zeit. Schalen sind vor allem im mittleren Drittel des Jahrhunderts belegt, während Becher erst nach 50 AD in grösserer Anzahl vorkommen. Die Schrägränder der oft kugeligen Formen sind kurz und meist fein. Eine häufige Verzierungsart ist der Sandbewurf (F.15,24).

### *Glasierte Ware*

Gelbe oder grünliche bleiglasierte Keramik stellt hier eine seltene Gattung dar. Die meisten Becher sind mit Barbotine-Tupfen oder geschlitzten Fäden (F.15,23) verziert. Wenige Gefässe, so etwa ein Ringhenkelkantharos<sup>346</sup>, sind etwas aufwendiger gestaltet.

### *Balsamarien*

Spindelförmige Balsamarien tauchen in Oberwinterthur in frühtiberischen Komplexen auf, sind aber insgesamt selten.

### *Glanztonkeramik*

Die Becher sind häufig gestreckter als noch im 1. Jahrhundert. Die Herkunft der Gefässe scheint sich zu verlagern, wie die unterschiedlichen Fabrikate zeigen. Im 2. Jahrhundert tauchen die ersten rottonigen Becher mit

schwarzem Überzug auf (F.17,15). Im 3. Jahrhundert sind neben Bechern mit Karniesrand (F.18,10) die Becherformen Niederbieber 29, 31, 32 und 33 reichlich vertreten. Beliebte Verzierungen sind das Muster mit den «geschlitzten Blättern» (F.18,9) und Zonen mit Riefelbändern. Die Schüssel (F.18,8) ist weniger häufig, aber dennoch mehrfach belegt (vgl. auch F.10,9).

Unter den dickwandigeren Gefässen bilden die Teller eine wichtige Gruppe, die in sehr unterschiedlichen Variationen erhalten sind (F.17,10; F.18,7; F.19,3–4). Aus dem Keller von Oerlingen stammen zwei zylindrische Gefässe (F.17,12–13), die kaum als Trinkgefässe verwendet wurden. Eines davon weist eine im 2. Jahrhundert auch bei Töpfen (F.17,27) und Schüsseln übliche Verzierung mit horizontalen Rillen auf.

### *Bemalte Keramik in Spätlatène-Tradition*

Die häufigsten frühkaiserzeitlichen Formen sind halbkugelige Schüsseln mit schwach eingezogenem Rand (F.12,18), Flaschen und Tonnen. Seltener sind Töpfe (F.12,19) oder Teller mit bemaltem Rand. Die Bemalung beschränkt sich meistens auf horizontale, z.T. metopenartig gegliederte Bänder und Wellenlinien in den Farben Rot, Weiss und Schwarz. Schon im 2. Viertel des 1. Jahrhunderts gehen die Anteile der in Spätlatène-Tradition bemalten Keramik stark zurück. Ein spätes Beispiel ist das eiförmige Töpfchen aus Oerlingen (F.17,18).

### *Helltonige Gebrauchskeramik*

Die für die frühe Kaiserzeit charakteristischen Krüge mit Kragenrand sind zahlreich belegt (F.12,25–26). Die getreppte Variante dürfte etwas länger verwendet worden sein (F.13,13). Spätere Krüge haben häufig einen einfachen Wulstrand (F.17,19).

Eine für Oberwinterthur wichtige Materialgruppe sind die Gefässe mit Goldglimmerüberzug des späten 1. und des 2. Jahrhunderts. Sehr häufig sind dabei halbkugelige Schalen mit Horizontalrand und Teller mit leicht eingebogenem Rand, deren Vorbilder zum Teil in Italien zu suchen sind. Vereinzelt treten geschlossene Gefässe, wie Becher oder Krüge und Kannen (F.16,12) auf.

Zu den geläufigen Formen des 3. Viertels des 1. Jahrhunderts AD gehört die Schale mit eingebogenem Rand (Napf, F.15,26), die auch grautonig produziert wurde (F.14,17). Helltonige Töpfe mit Rollstempelverzierung (F.15,28) sind selten.

Die Schüssel mit gerilltem Rand aus Neftenbach (F.19,5) zeigt, obwohl das Gefäss keinen Überzug aufweist, grosse Ähnlichkeit mit Gefässen aus der Seeber Produktion (Abb. 46,4) und ist typisch für das späte 2. und das 3. Jahrhundert.

#### *Grautonige Gebrauchskeramik*

Grautonige Gebrauchskeramik wird zwar seit der frühen Kaiserzeit produziert, aber sie gewinnt erst im 2. Jahrhundert stark an Bedeutung. Die Tradition, Sigillata-Formen zu imitieren, ohne die Gefässe mit einem Überzug zu versehen, besteht seit der frühen Kaiserzeit und dauert bis ins 2. Jahrhundert (F.17,5.22). In spät-augusteisch-frühtiberischen Keramikkomplexen können nicht nur grautonige Imitationen der italischen Importe, sondern auch Nachahmungen der helvetischen Formen festgestellt werden, so etwa der Schüssel Drack 22. Um 100 sind die ersten Belege für die schwarze Form Drack 21 mit vertikalen Barbotine-Streifen zu datieren (F.16,17), die auch unter dem Material von Oerlingen

auftauchen (F.17,8). Dort lässt sich eine gewisse Bandbreite der mit dem Malhörnchen oder dem Spritzsack angebrachten Muster erkennen, die an helltonige Vorgänger (F.15,17) erinnern.

Im 2. Jahrhundert werden in einer Oberwinterthurer Töpferei Gefässe produziert, die an Lavezformen erinnern (Abb. 50,2–3.5).

Zu den grautonigen Hauptformen gehören verschiedene Typen von Schultertöpfen (F.12,32), Töpfe mit Steilrand und Barbotine-Verzierung (F.17,26; Abb. 50,4), Tonnen, Becher sowie weitere Gefässe mit Rollstempel (F.17,23; Abb. 49,4) und vor allem die Schüssel mit Keulenrand (F.17,21; Abb. 49,2).

Rollstempelverzierungen sind im 1. und 2. Jahrhundert häufig, wobei die Muster der frühesten Kaiserzeit etwas variantenreicher und feiner ausgestaltet erscheinen. Die Tonnen aus der Produktion der Dorfstrasse in Oberwinterthur sind mit einem einfachen Zickzackmuster verziert (Abb. 49,4).



Abb. 49. Region F, Oberwinterthur-Töpferei Dorfstrasse 7: Grautonige Gefässtypen aus Ofen Pos. 9. 1 Schüssel mit zwei seitlichen Griffen; 2 Schüssel; 3 Tonne; 4 Tonne mit einfachem Rollstempel. M. 1:3.



Abb. 50. Region F, Oberwinterthur-Töpferei Dorfstrasse 7: Grautonige Gefässtypen aus Ofen Pos. 10. 1 Schüssel mit Horizontalrand; 2 Schüssel mit zwei seitlichen Griffen; 3 Schüssel; 4 Topf mit Barbotine-Tupfen; 5 Topf mit zwei seitlichen Griffen; 6 Deckel. M. 1:3.

### *Pompejanisch-rote Platten*

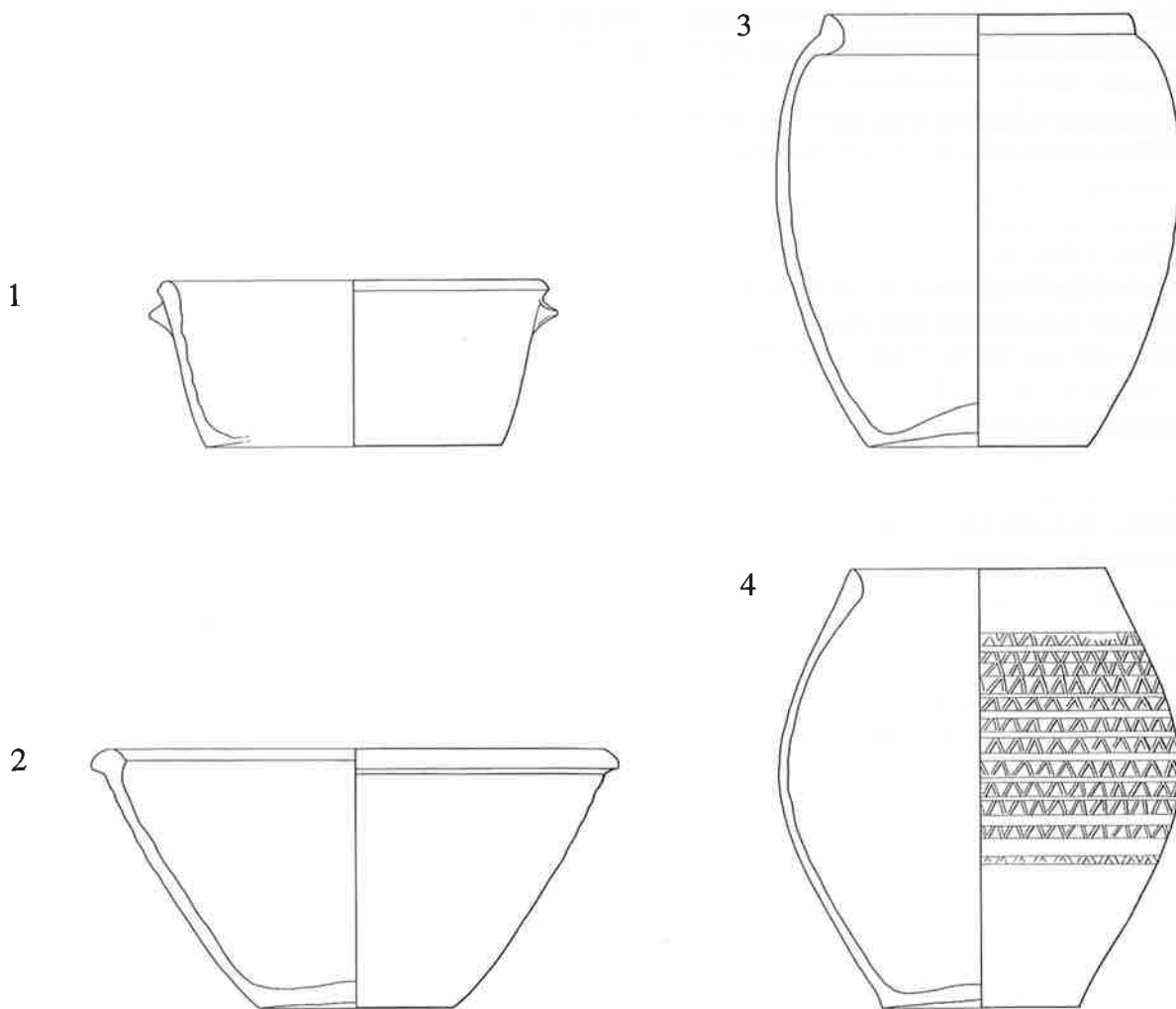
Importierte pompejanisch-rote Platten (F.12,34) und die zugehörigen Deckel sind sehr selten und vor allem in augusteisch-frühtiberischen Schichten anzutreffen.

### *Handgeformte und scheibengedrehte Grobkeramik*

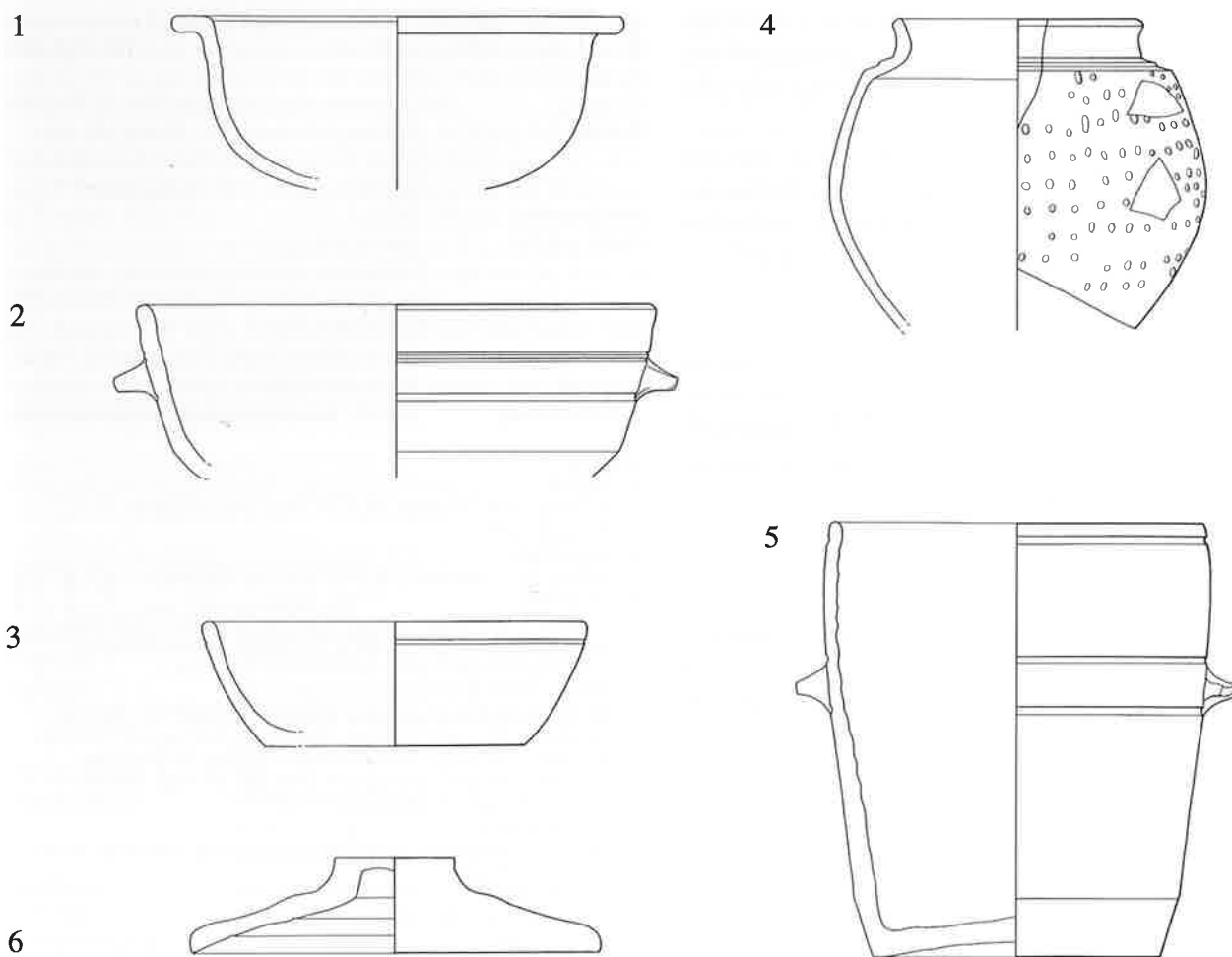
Das Kochgeschirr umfasst Töpfe, Schüsseln und Teller. Der Anteil der handgemachten Ware scheint in der 2. Hälfte des 1. Jahrhunderts AD rückläufig zu sein. In julisch-claudischer Zeit ist das Formen- und Fabrikatpektrum beider Gruppen gross. Ein auffälliges Fabrikat mit sehr grossen Glimmereinschlüssen ist in frühen Fundensembles durch Töpfe mit eingedrückten, sich überschneidenden Kreismustern vertreten. In der frühen Kaiserzeit sind Töpfe mit Schrägrand und lockerer Kammstrich- oder Besenstrichverzierung (F.12,38) häufig. In tiberisch-claudischer Zeit werden die Ränder kürzer und kompakter und der Kammstrich regelmässiger.

Im späteren 1. und 2. Jahrhundert finden sich mehrfach Töpfe mit leicht eingezogenem Rand (F.16,23–24; F.17,34). Der scheibengedrehte Topf mit kantiger Lippe und Rillen unter dem Hals (F.18,11) stellt in der Ostschweiz eine Leitform des 3. Jahrhunderts dar («Stutheiner-Kochtopf», s. Kap. 7.7.6).

### *Reibschüsseln*

In Oberwinterthur produzierte ein Töpfer namens Ve-gis Reibschüsseln<sup>347</sup>. Aus den verschiedenen Grabungen im vicus ist zudem eine Anzahl weiterer Stempel bekannt, darunter C. Atisius Gratus, Cer(), M(), Raetic(), Rae() sowie anepigraphische Marken in Palmettenform u.a.m.

Die früheste Randform ist nur in augusteisch-tiberischem Schichtzusammenhang belegt. Sie wird schnell durch die Kragenform abgelöst (F.16,25). Die vor allem im 3. Jahrhundert übliche «rätische» Form (F.18,17.19)

scheint bereits im 2. Jahrhundert aufzutreten (F.17,35). Unter den unstratifizierten Funden vom Kirchhügel von Oberwinterthur taucht eine Reibschüsselform mit sehr kurzem Kragenrand auf<sup>348</sup>.

Spätromische Reibschüsseln mit Innenglasur, typische Gefässe des rätischen Raums in der zweiten Hälfte des 4. Jahrhunderts, sind in Oberwinterthur selten und bisher nur im Bereich des Kirchhügels gefunden worden<sup>349</sup>.

#### Dolien

In der Frühzeit sind die Ränder oft geschweift (F.12,43). Eine in Oberwinterthur verbreitete Form ist die Variante mit umlaufendem Wulst über der Standfläche (F.12,42; F.14,25), die ähnlich auch aus den Töpfereien an der Bäumlistrasse vorliegt.

#### Amphoren

Da bisher keine systematische Untersuchung des umfangreichen Amphorenmaterials aus Oberwinterthur vorliegt, sind dazu keine allgemeinen Aussagen möglich. In grossen Mengen sind die südspanischen Ölamphoren Dressel 20 belegt. Unter den gestempelten Stücken verschiedener, zum Teil noch unpublizierter Ausgrabungen befinden sich Beispiele der folgenden Firmen: C. Antoni Quieti, Calpurni, Iuni Melissi et Melissae<sup>350</sup>, A.L.F.O<sup>351</sup>, C. V. Va(), etc. Aber auch Saucen- und Weinamphoren sind in Oberwinterthur in beträchtlichen Mengen erhalten.

## F.12 OBERWINTERTHUR 1 (vicus) 1 BC–ca. 20 AD Taf. 114–116

Fundort Winterthur ZH  
 Grabung Oberwinterthur, Römerstr. 186, 1979–1983  
 Befund Siedlungsstratigraphie. Planie, die Bauphase A abschliesst. Phase A dendrochronologisch 1 BC–20 AD datiert \* 102  
 Fundkomplex 284 Mindestgefässe  
 Fundmaterial Halbierter republikanischer As; As des Augustus, Lyon, Altar-Serie I (RIC P 230) (10–3 BC) \*\*\*  
 Datierung Dendrochronologie, Stratigraphie, Funde  
 Literatur Rychener/Albertin 1986, 13–15; 24–25  
 Aufbewahrung Zürich, Schweizerisches Landesmuseum

#### Katalog

##### TS italisch

1 Consp. 12.4; 2 Consp. 18.2; 3 Consp. 20.2; 4 Consp. 22.1; 5 Consp. 22.1

##### TS südgallisch

6 Drag. 29

##### TS-Imitation

7 Drack 1. Ton beige, brauner Überzug; 8 Drack 2. Ton grau, schwarzer Überzug; 9 Drack 9. Ton beige, brauner Überzug  
*Diverse engobierte Keramik einheimischer Tradition (Schüsseln Drack 20–21 etc.)*

10 Drack 20. Ton rot, brauner Überzug; 11 Drack 21. Ton rot, braunroter Überzug; 12 Tonne. Ton braun, hellbrauner Überzug; 13 Tonne. Ton beige, dunkelbrauner Überzug; 14 Topf oder Schüssel. Ton grau, braungrauer Überzug; 15 Napf. Ton rot, beidseits braunroter Überzug

##### Dünnwandkeramik

16 Becher mit plastischer Schuppenverzierung. Ton beige, ockerfarbener Überzug

##### Glanztonkeramik

17 Teller. Ton beige, brauner Überzug

##### Bemalte Keramik

18 Schüssel. Ton beige, weinrote Bemalung; 19 Topf. Ton beige, weinrote horizontal umlaufende Bänder; 20 Tonne. Ton beige, hellbraune Bemalung

##### Helltonige Gebrauchskeramik

21 Tonne. Ton braun, Goldglimmerüberzug; 22 Schüssel. Ton beige; 23 Flasche. Ton rot; 24 Krug. Ton beige; 25 Krug. Ton orangebraun; 26 Krug. Ton braun; 27 Krug. Ton braun; 28 Deckel. Ton beige

##### Grautonige Gebrauchskeramik

29 Becher; 30 Topf mit Rollstempelverzierung; 31 Topf mit Riefelbandverzierung; 32 Topf. Aussen schwarz poliert; 33 Topf. Aussen schwarz

##### Pompejanisch-rote Platten

34 Import. Ton grau, innen braunrot überfärbt; 35 Imitation. Ton grau, innen schwarz überfärbt

##### Grobkeramik, scheibengedreht

36 Teller. Ton grau; 37 Teller. Ton beige; 38 Topf mit Kammstrichverzierung. Ton grau, aussen schwarz

##### Grobkeramik, handgeformt

39 Napf. Ton grau; 40 Topf. Ton schwarz

##### Dolien

41 Ton grau; 42 Ton grau, aussen schwarz; 43 Ton braun, im Kern dunkelgrau

#### Kommentar

Neben der italischen Sigillata sind nur vereinzelte südgallische Gefässe belegt, so etwa die Form Drag. 29. Ein italischer Sigillata-Teller ist vom Töpfer Xanthus signiert; auf Gefässen in TS-Imitation sind Stempel von Catullus, Villo, [I]Aem() erhalten. Die TS-Imitation umfasst knapp 40% der gesamten Keramikmenge. Dazu gesellen sich 40 Schüsseln Drack 21. Dünnwandkeramik hingegen ist selten. Unter der Gebrauchskeramik sind zahlreiche verschiedene Fabrikate vertreten. Eine Tonne ist mit Goldglimmerüberzug versehen (21). Helltonige Krüge mit Kragenrand sind mehrfach belegt. Die kleine pompejanisch-rote Platte (34) dürfte aus dem Süden importiert sein. Der Kochtopf (38) weist eine für die augusteische Zeit in unserer Region cha-

348 Rychener 1984, Kat. 1001.1002.

349 Rychener 1988, Kat. 152.187.

350 JbSGUF 78, 1995, 228.

351 Rychener 1984, Kat. 472.

rakteristische Kammstrichverzierung auf; der Rand des Gefäßes hingegen erinnert an vergleichbare italische Kochtöpfe. Unter den Dolien ist ein Beispiel mit dem für die frühe Kaiserzeit typischen, geschwungenen Rand vertreten (43).

Der Beginn der Bauphase A kann dank mehrerer Pfosten mit Waldkante um 1 BC gut datiert werden. Die Ergebnisse der dendrochronologischen Messungen sind dagegen für die Bauphase B weniger klar. Der um 20 AD datierte Pfosten befindet sich nicht im konstruktiven Verband der Häuser B.1 und B.2. Zwei Bauhölzer mit Waldkante aus Bauphase B sind um 24, bzw. 35 AD datiert. Für den Abschluss der Bauphase A und den Beginn der Bauphase B kann folglich innerhalb der tiberischen Zeit kaum ein genaues Datum bestimmt werden. Die Zusammensetzung des vorgelegten Materials dürfte jedoch eher für einen früh-tiberischen Ansatz sprechen.

## F.13 OBERWINTERTHUR 2 (vicus) ca. 20–ca. 40/50 AD Taf. 117–118

Fundort Winterthur ZH  
 Grabung Oberwinterthur, Römerstr. 186, 1979–1983  
 Befund Siedlungsstratigraphie, Kulturschicht, entstanden während der Benützungszeit des Hauses B (Bauphase B) \*\*

Fundkomplex 201  
 Fundmaterial 99 Mindestgefäße  
 As des Augustus, unbestimmte Münzmeister-Serie (16–4 BC) \*\*\*

Datierung Dendrochronologie, Stratigraphie, Funde  
 Literatur Rychener/Albertin 1986, 13–15; 25–26  
 Aufbewahrung Zürich, Schweizerisches Landesmuseum

Katalog  
 TS südgallich  
 1 Drag. 29; 2 Drag. 15/17; 3 Drag. 27; 4 Drag. 24/25; 5 Drag. 23  
 TS-Imitation  
 6 Drack 2. Ton rot, rotgrauer Überzug; 7 Drack 8. Ton beige, hellbrauner Überzug; 8 Drack 9. Ton rot, roter Überzug  
 Diverse engobierte Keramik einheimischer Tradition (Drack 20–22 etc.)  
 9 Drack 21. Ton beige, hellbrauner Überzug. Graffiti FLAVS;  
 10 Napf. Ton rot, brauner Überzug  
 Helltonige Gebrauchskeramik  
 11 Napf. Ton beige mit Glimmer; 12 einhenkliger Krug. Ton beige;  
 13 zweihenkliger Krug. Ton beige  
 Grautonige Gebrauchskeramik  
 14 Napf; 15 Topf; 16 Topf; 17 Topf. Mit feinen Kalksplittern gemagert  
 Grobkeramik, scheibengedreht  
 18 Topf mit umlaufender feiner Kammstrichverzierung. Ton grau;  
 19 Topf. Ton grau; 20 Topf. Ton grau  
 Grobkeramik, handgeformt  
 21 Deckel. Ton grau, grobe Quarzmagerung  
 Dolia  
 22 Ton grau; 23 Ton grau  
 Amphore  
 24 Dressel 20. Ton rot, hellbeige Engobe

### Kommentar

Die italische Sigillata ist weitgehend durch Importe aus Südgallien verdrängt. Hauptformen sind Drag. 15/17 (9 Ex.) und Drag. 29 (12 Ex.), sowie die Schüssel Drack 21 (16 Ex.) mit unterschiedlichen Randausformungen. Im Vergleich zum Komplex F.12 ist der Anteil der Imitationen rückläufig. Es sind je ein südgallischer Stempel (Of Crestio) und eine Signatur auf TS-Imitation (Villo fecit) belegt. Eine wichtige Form der Gebrauchskeramik ist die Schale mit eingebogener Lippe (14). Der mit Kammstrich verzierte Kochtopf (18) weist im Vergleich mit dem

Kochtopf aus Phase A (F.12,38) einen kürzeren und steileren Rand auf. Unter den Dolien befinden sich nur Beispiele mit Horizontalrand (22–23).

Auf die Problematik der Datierung des Beginns der Phase B wurde im Kommentar zum Komplex F.12 hingewiesen. Das Schlussdatum wird aufgrund der Zusammensetzung des Fundmaterials zwischen 40 und 55 angesetzt und ist nach Rychener mit einer Neubauphase im Unteren Bühl und den Bauten auf dem Kirchhügel zu verbinden.

## F.14 OBERWINTERTHUR 3 (vicus) 45/55–60/65 AD Taf. 119

Fundort Winterthur ZH  
 Grabung Oberwinterthur, Römerstr. 186, 1979–1983  
 Befund Füllung der rechteckigen Grube 6 (1,7 × 1,1 m), die mit einer Holzkonstruktion ausgefacht war und ursprünglich als Vorratskeller diente (Bauphase C1) \*\*

Fundkomplex 406  
 Fundmaterial Keramik  
 As des Claudius (RIC<sup>2</sup> 95 Typ) (41–54 AD)  
 Spiralfibel Typ Riha 1  
 2 Rippenschalen Isings 3 \*\*

Datierung Stratigraphie, Funde  
 Literatur Rychener/Albertin 1986, 40–41  
 Aufbewahrung Zürich, Schweizerisches Landesmuseum

### Katalog

TS italisch  
 1 Consp. 18.2  
 TS südgallich  
 2 Drag. 29; 3 Déchelette 67; 4 Drag. 18; 5 Drag. 22, marmorierte Sigillata; 6 Drag. 24/25; 7 Drag. 23  
 Diverse engobierte Keramik einheimischer Tradition (Drack 20–22 etc.)  
 8 Zylindrische Schüssel in Anlehnung an Drag. 30. Ton beige, schwarzer Überzug; 9 Schale. Ton grau, dunkelgrauer Überzug, sekundär verbrannt? 10 Topf. Ton beige, hellbrauner Überzug, mit Schwämmchen aufgetragen; 11 Tonne. Ton beige, hellbrauner Überzug, mit Schwämmchen aufgetragen; 12 Tonne. Ton rot, aussen rot überfärbt  
 Helltonige Gebrauchskeramik  
 13 Schüssel. Ton beige; 14 Topf? Mit vertikaler, mit den Fingern erzeugter Riefenverzierung. Ton braun; 15 Krug. Ton beige  
 Grautonige Gebrauchskeramik  
 16 Napf; 17 Napf; 18 Becher oder kleiner Topf; 19 Topf. Mit feinen Kalksplittern gemagert, aussen schwarz; 20 Schultertopf. Aussen schwarz; 21 Tonne. Braun-schwarzer Überzug; 22 Tonne. Aussen schwarz  
 Grobkeramik  
 23 Topf. Ton beige bis schwarz; 24 Deckel. Ton grau  
 Dolium  
 25 mit vertikaler Glättverzierung, unten umlaufende plastische Rippe. Ton ockrig-gelb bis grau

### Kommentar

In diesem claudisch-neronischen Fundkomplex befinden sich auch einige ältere Funde, so etwa der italische Teller (1). Gegenüber der älteren Phase (F.13) sind mehr Drag. 18, Drag. 22 und Drag. 23 zu vermerken. Einige Sigillata-Gefäße (Teller und Schalen) lassen sich zu «Service» zusammenfassen. Bemerkenswert sind auch südgallische Sigillata-Gefäße in marmorierter Technik. Der Anteil der TS-Imitationen ist gering. Die Schüssel Drack 21 mit Riefelbändern auf einem konvexen Band unter der Lippe (8) bildet eine neue, eigenständige Formvariante. Erstmals tritt die «Schwämmchen-Technik» (10–11) in Erscheinung. Un-

ter den Töpfen fällt der grautonige bikonische Schultertopf (20) auf. Zwei Dolia dienten im Keller wohl als Vorratsgefäße.

Die im Boden eingetiefte Vorratsgrube wurde nur relativ kurze Zeit verwendet; noch während der Bauphase C wurde sie von einem Mörtelboden überdeckt. Von der sorgsam gefertigten und gut erhaltenen Holzkonstruktion konnten keine Hölzer dendrochronologisch datiert werden.

## F.15 OBERWINTERTHUR 4 (vicus) Taf. 120–121

Fundort	Winterthur ZH
Grabung	Oberwinterthur, Unteres Bühl, Grabung 1982
Befund	Haus 12, Keramiklager in einem Keller (15 m <sup>2</sup> ) im Bereich des Hinterhofes des Hauses. Das Lager wurde durch eine Brandkatastrophe zerstört. Die vermutlich zum Verkauf bereitgestellte Ware befand sich wohl zu diesem Zeitpunkt nach Gattungen getrennt auf Holzgestellen gestapelt ***
Fundkomplexe	zahlreiche zw. 4633 und 8293
Fundmaterial	insgesamt ca. 1000 Gefäße, davon 542 Stück Gebrauchskeramik. Die Keramik wurde durch den Brand stark in Mitleidenschaft gezogen, weshalb die Beschreibung der Tonfarbe nur mit Vorbehalt zu verwenden ist
Datierung	Terrakotten (ca. 20 Venusstatuetten) ***
Literatur	Dendrochronologie, Stratigraphie, Funde Ebnöther/Eschenlohr 1985; Ch. Ebnöther/A. Mees/M. Polak, Le dépôt de céramique du vicus de VITVDVRVM-Oberwinterthur (Suisse). Rapport préliminaire. SFECAG Actes du Congrès de Millau 1994, 127–131
Aufbewahrung	Zürich, Kantonsarchäologie

### Katalog

#### TS südgallisch

1 Drag. 29; 2 Hofheim 1; 3 Drag. 15/17; 4 Drag. 18/31; 5 Drag. 27; 6 Hofheim 9; 7 Hofheim 8; 8 Drag. 24; 9 Drag. 22/23; 10 Hofheim 12.

#### TS-Imitation

11 Drack 3. Ton beige, rotbrauner Überzug; 12 Drack 4. Ton beige, Reste von rotem Überzug; 13 Drack 11. Ton beige, Reste von rotem Überzug; 14 Drack 19. Ton beige, rotbrauner Überzug.

#### Diverse engobierte Keramik einheimischer Tradition (Drack 20–22 etc.)

15 Drack 20. Ton beige; 16 Drack 21. Ton beige, Reste von rotbraunem Überzug; 17 Zylindergefäß mit Barbotine-Verzierung. Ton beige, aussen rotbrauner Überzug, innen nicht geglättet; 18–20 Töpfe. Ton beige, rotoranger Überzug; 21–22 Tonnen. Ton beige, roter Überzug.

#### Dünnwandkeramik

23 Becher mit Verzierung des Typs «geschlitzte Fäden». Ton beige, Reste von grüner Glasur.

#### Glanztonkeramik

24 Becher. Ton orange, roter Überzug und Sandbewurf; 25 Saugflaschen. Ton beige, roter Überzug.

#### Helltonige Gebrauchskeramik

26 Napf. Ton beige; 27 Topf mit Barbotine-Tupfen. Ton rötlich bis beige, unregelmässig aufgesetzte weissliche Tupfen; 28 Topf mit Rollstempelverzierung. Ton orange, leicht sandig; 29–30 Schultertöpfe. Ton beige; 31–32 Flaschen. Ton beige; 33 einhenkliger Krug. Ton beige; 34 zweihenkliger Krug. Ton beige.

#### Grobkeramik, scheibengedreht

35 Schüssel. Ton orange; 36 Topf. Ton orange; 37 Deckel. Ton orange; 38 Deckel. Ton rot.

### Kommentar

Die TS umfasst nur südgallischen Import. Die häufigsten Formen sind der Teller Drag. 18/31 (106 Ex.), die Schale Drag. 27 (98 Ex.) und die Schüsseln Drag. 29 (36 Ex.). Im Keramiklager befanden sich keine Schüsseln Drag. 37. Unter den Töpfen herrscht bei weitem Passienus (30% der Signaturen) vor, gefolgt von Mixius, Quartus, Logirinus, Pasinx und weiteren, meist nur vereinzelt belegten Töpfen. Dünnwandkeramik und glasierte Gefäße sind selten. Kochkeramik ist kaum vorhanden; Reibschüsseln und Dolia fehlen vollständig.

Die ausschliesslich helltonige Gebrauchskeramik weist ein vielfältiges Formenspektrum auf. Vorherrschend sind Zylindergefäße (29 Ex.), verschiedene einfache Töpfe mit Schrägrand (123 Ex.), rot überfärbte Tonnen (84 Ex.), Flaschen (85 Ex.) und einhenklige Krüge (55 Ex.). Die Zylindergefäße mit Überzug und Barbotine-Verzierung (17) unterscheiden sich in Form und Verzierung von den vergleichbaren, aber deutlich jüngeren grautonigen Formtypen von Oerlingen (F.17,8.22).

Die in Bezug auf das Fabrikat sehr homogenen helltonigen Gefäße sind in den stratigraphischen Sequenzen des vicus kaum zu finden. Es ist zu vermuten, dass mindestens ein Teil der Gebrauchskeramik in Oberwinterthur produziert wurde. Einige Gefäße wurden chemisch-mineralogisch analysiert. Ein archäologisch-naturwissenschaftlicher Vergleich mit dem Material aus den Keramiköfen an der Bäumlistr. 1a wird zur im Keramiklager gestapelten Gebrauchskeramik weitere Aufschlüsse liefern.

Die dendrochronologische Untersuchung der Bauhölzer ergibt für die Errichtung des Kellers ein Datum um 51 AD. Die Datierung der Brandkatastrophe, die die Zerstörung des Keramiklagers zur Folge hatte, beruht auf der Untersuchung des Geschirrinventars. (Die Materialbeschreibung verdanke ich Ch. Ebnöther, Zürich).

## F.16 OBERWINTERTHUR 5 (vicus) Taf. 122

Fundort	Winterthur ZH
Grabung	Oberwinterthur, Römerstr. 186, 1979–1983
Befund	Siedlungsstratigraphie, Zerstörungs- und Brandschicht, die die Befunde der Bauphase C bedeckte ***
Fundkomplex	301
Fundmaterial	127 Mindestgefäße As des Claudius (RIC <sup>2</sup> 95 Typ) (41–54 AD); Denar des Vitellius (RIC <sup>2</sup> 107) (69 AD); As des Vespasianus für Titus (RIC 786) (77–78 AD) Scheibenfibel Typ Riha 7.2 Glas: halbkugelige Becher Isings 12 o.ä.; Aryballos Isings 61; Krug Isings 50/Topf Isings 62 Lavezbecher ***
Datierung	Stratigraphie, Funde
Literatur	Rychener/Albertin 1986, 36–37
Aufbewahrung	Zürich, Schweizerisches Landesmuseum

## Katalog

### TS südgallich

1 Drag. 29. Stempel des SENICIO; 2 Drag. 37; 3 Drag. 15/17; 4 Drag. 22; 5 Drag. 42; 6 Drag. 27; 7 Drag. 23; 8 Drag. 33; 9 Drag. 35; 10 Drag. 46; 11 Hofheim 12

### Helltonige Gebrauchskeramik

12 Kanne. Ton beige mit Goldglimmerüberzug; 13 Krug. Ton beige; 14 Krug. Ton rot mit feiner Kalkmagerung; 15 Deckel. Ton beige

### Grautonige Gebrauchskeramik

16 Teller. Aussen schwarz geglättet, innen abgeriebener schwarzer Überzug; 17 Drack 21 mit senkrechten Barbotine-Streifen. Ton grau, aussen hochglänzend poliert; 18 Topf. Überzug ocker lasierend; 19 Tonne. Schwarzer, glänzender Überzug; 20 Becher. Oberfläche grau bis schwarz gefleckt; 21 Schale. Aussen schwarz poliert

### Grobkeramik, handgeformt

22 Napf. Ton grau; 23 Topf mit Kammstichmuster. Ton grau; 24 Topf. Ton grau

### Reibschüssel

25 Ton hellbraun

## Kommentar

Das Verhältnis von Fein- zu Gebrauchskeramik beträgt ca. 2:1. Die im 1. Jahrhundert häufige Sigillata-Imitation ist kaum belegt. Charakteristisch für das ausgehende 1. Jahrhundert und die 1. Hälfte des 2. sind in der Ostschweiz vor allem drei, hier auftretende Fabrikat- und Formgruppen: die grautonigen Knickwandgefässe mit Barbotine-Streifen (17), vgl. F.17,8, die Schalen mit Horizontalrillen (21) sowie die mit Goldglimmerüberzug versehenen Gefässe (12). Die hier abgebildete Kanne ist jedoch eine relativ seltene Form dieses Fabrikates.

Die Datierung der Brandschicht beruht im wesentlichen auf dem erstmaligen Auftauchen der Sigillata-Formen Curle 15 und Drag. 46 (10). Die Zerstörung ist nach Rychener etwa gleichzeitig wie die Brandschicht, die auf dem Kirchhügel von Oberwinterthur die Periode C abschliesst.

## F.17 OERLINGEN (villa)

100–150/170 AD

Taf. 123–126

Fundort	Kleinandelfingen ZH
Grabung	1924/25
Befund	Einfüllung eines gemauerten Kellers (7×2,5 m), Zerstörungsschicht eines römischen Gebäudes *
Fundmaterial	mind. 185 Gefässe As des Vespasianus (RIC 485 Typ) (71–74 AD); Sesterz des Traianus (RIC 413) (99/100 AD) Spiralfibel Typ Riha 1; Fibel mit glattem, ungeteiltem Bügel Typ Riha 2.2; 3 Scharnierfibeln Typ Riha 5.12; Scheibenfibel Typ Riha 7.6 **
Datierung	Funde
Literatur	Viollier 1925
Aufbewahrung	Zürich, Schweizerisches Landesmuseum

## Katalog

### TS südgallich

1 Drag. 37; 2 Drag. 36; 3 Drag. 35

### TS-Imitation

4 Drack 19. Ton grau, schwarzer Überzug; 5 Teller. Ton grau

### Diverse engobierte einheimischer Tradition (Drack 20–22 etc.)

6 Drack 20. Ton grau, schwarzer Überzug; 7 Drack 20. Ton grau, schwarzer Überzug; 8 Drack 21 mit vertikalen Barbotine-Streifen. Ton grau, schwarzer Überzug; 9 Drack 21. Ton grau, graubrauner Überzug

### Glanztonkeramik

10 Teller. Ton grau, bräunlicher, dünner Überzug; 11 Napf. Ton grau, schwarzer Überzug; 12–13 zylindrische Becher. Ton grau, schwarzer Überzug; 14 Faltenbecher. Ton rot, orange-roter Überzug; 15 Becher. Ton orange, schwarzer Überzug; 16–17 Töpfe. Ton grau, schwarzer Überzug

### Bemalte Keramik in Spätlatène-Tradition

18 eiförmiges Töpfchen. Gelbtonig, weisse und rote aufgemalte Horizontalstreifen

### Helltonige Gebrauchskeramik

19 Krug. Ton beige

### Grautonige Gebrauchskeramik

20 Teller; 21 Napf. Gemagert; 22 Knickwandschüssel; 23 Becher mit Rollstempelverzierung; 24 Becher. Mit weissen Einschlüssen; 25 Topf mit umlaufendem Einstichmuster; 26 Topf mit Barbotine-Punkten; 27–28 Töpfe

### Grobkeramik, scheibengedreht

29 Topf. Ton grau; 30 Topf. Ton schwarz

### Grobkeramik, handgeformt

31 Teller. Ton grau; 32–33 konische Schalen. Ton grau; 34 Topf. Ton grau

### Reibschüssel

35 mit gekehltem Rand. Ton rot, braunroter Überzug

### Dolium

36 Ton grau

## Kommentar

Unter den Sigillata-Formen dominieren die Schalen Drag. 35/36 (9 Ex.). Als glatte Formen sind ferner Drag. 15, Drag. 18, Drag. 33 und Drag. 42 sowie Hofheim 12 belegt. Die drei reliefverzierten Schüsseln Drag. 37 sind süd- und mittelgallischer Herkunft. Daneben sind Fragmente von zwei südgalischen Bechern Knorr 78 erhalten. Charakteristisch sind die grautonigen Knickwandschüsseln (22) und die mit Barbotine-Mustern verzierten Schüsseln Drack 21 (8). Diese erinnern an vergleichbare helltonige Gefässe aus dem Keramiklager von Oberwinterthur (F.15,17). Die grautonige Gebrauchskeramik umfasst ein breites Formen- und Verzierungsspektrum. Darunter befinden sich einige, Sigillata imitierende Formen (5.22). Die Rollstempelverzierung auf den bauchigen Bechern besteht aus einem schlichten Rechteckmotiv. Daneben liegen glatte oder mit Horizontalrillen versehene zylindrische Becher vor. In Spätlatène-Tradition bemalte und helltonige Keramik, so auch wenige Krüge, sind nur in geringen Mengen belegt. Beim Kochgeschirr überwiegt die scheibengedrehte Ware gegenüber den handgeformten Gefässen.

Der vor über 70 Jahren ausgegrabene Befund wurde nicht nach den Bedürfnissen der heutigen Forschung dokumentiert. Folglich ist nicht mit Sicherheit festzustellen, ob wirklich alles Geschirr der Zerstörungsschicht des Kellers zuzuordnen ist. Die Zusammensetzung des Ensembles und die gute Erhaltung mehrerer Gefässe dürften aber eher für die Geschlossenheit des Fundes sprechen. Ein Fremdkörper ist dabei zweifellos die «rätische» Reibschüssel, die üblicherweise erst ab der 2. Hälfte des 2. Jahrhunderts auftritt.

## F.18 WIESENDANGEN (villa) 200–ca. 270 AD

Taf. 127

Fundort	Wiesendangen ZH
Grabung	Rebhof 1958
Befund	Zerstörungsschicht, mehrheitlich (90%) aus der NW-Ecke von Raum 5 **
Fundkomplex	–
Fundmaterial	75 Mindestgefäße 30 Münzen: Antoninus Pius bis Maximianus Herculius (295 AD) **
Datierung	Stratigraphie, Funde
Literatur	Drack et al. 1960
Aufbewahrung	Zürich, Schweizerisches Landesmuseum; Winterthur, Münzkabinett

### Katalog

#### TS ostgallisch/Rheinabern

1 Niederbieber 1. Stempel VICTORINVS, Rheinabern; 2 Drag. 32. Stempel CIBISVS, ostgallisch; 3 Drag. 32. Stempel IVLIVS, Rheinabern; 4 Niederbieber 19, Rheinabern; 5 Drag. 37. Comitalis V, Rheinabern; 6 Drag. 37. Comitalis VI, Rheinabern

#### Glanztonkeramik

7 Teller. Ton beige, roter Überzug; 8 Schüssel. Ton rot, dunkelbrauner Überzug; 9 Becher. Ton rot, brauner Überzug; 10 Becher. Ton rot, hellroter, glänzender Überzug

#### Grobkeramik, scheibengedreht

11 Topf. Helltonig; 12 Becher. Bräunlichgrauer Ton mit Glimmer

#### Grobkeramik, handgeformt

13 Teller. Ton grau; 14 Schale. Graubräunlicher Ton; 15 Topf. Ton grau mit Glimmer; 16 Topf mit Kerben und Besenstrich. Schwarzer Ton

#### Reibschüsseln

17–18 mit gekehltem Rand. Helltonig, rötlicher Überzug;  
19 mit schwach gekehltem Rand. Helltonig, rötlicher Überzug

### Kommentar

Die Sigillata stammt mehrheitlich aus den ostgallischen Werkstätten und aus Rheinabern. Eine nicht abgebildete Schüssel Drag. 37 ist von Cibus signiert. Ein Teller Drag. 32 des Töpfers Iust(us) dürfte einer helvetischen Werkstatt zuzuordnen sein. Vom Teller mit rotem Überzug (7) sind 6 Exemplare erhalten. Neben zwei Glanztonschüsseln (8) sind 15 Becher zu verzeichnen, darunter auch ein Beispiel der Form Niederbieber 30 und ein Faltenbecher. Ferner sind hier nicht abgebildete Flaschen mit eingelättem Gittermuster (vgl. F.10,15; F.11,8) und mit aufgemalten weissen Streifen (vgl. F.10,13) belegt. Auf grautonigen Fragmenten sind Verzierungselemente wie Nuppen und ein rautenförmiger Rollstempel zu finden. Die handgeformte Kochkeramik überwiegt mit 19 Gefässen gegenüber den beiden vereinzelt scheibengedrehten Typen. Dabei ist das sowohl als Schale wie auch als Deckel verwendbare Geschirr (14) mit 9 Exemplaren am besten vertreten. Die «rätische» Reibschüssel ist in 7 Beispielen belegt. Amphoren wurden nicht gefunden.

Mit der Keramik wurden in und um die Ruinen des Präfuriums in Raum 5 des Gutshofes dreissig Münzen gefunden, die in Bezug auf die Interpretation des Befundes einige Fragen aufwerfen. Es besteht kein Zweifel, dass zumindest ein Teil der Münzen eine Börse bildeten. Die beiden Sesterze des 2. Jahrhunderts dürften in der 1. Hälfte des 3. Jahrhunderts noch im Umlauf gewesen sein. Es ist zu vermuten, dass der Keramikkomplex mit der Börse zu verbinden und bis ca. 270 AD zu datieren ist. Die jüngsten Münzen weisen auf eine partielle Weiterbenutzung der Räumlichkeiten bis ins späte 3. Jahrhundert hin. Da wir aus dieser Gegend die Keramik des letzten Drittels des 3. Jahrhunderts nicht kennen, können keine Gefässe mit Sicherheit dieser Zeit zugeordnet werden.

## F.19 NEFTENBACH (villa) 260–285 AD

Taf. 128

Fundort	Neftenbach ZH
Grabung	Steinmöri 1986
Befund	Grubeneinfüllung. Letzte Benützung vor der Zerstörung von Gebäude 43B **
Fundkomplex	43B.9
Fundmaterial	7 Gefässe **
Datierung	Stratigraphie, Funde
Literatur	J. Rychener in: v. Kaenel et al. 1993, 26
Aufbewahrung	Zürich, Kantonsarchäologie

### Katalog

#### TS ostgallisch/Rheinabern?

1–2 Drag. 41 mit Glasschliffverzierung

#### Glanztonkeramik

3 Teller. Ton rot, dunkelbraun lasierender Überzug; 4 Teller. Ton rot, hellbraun überfärbt

#### Helltonige Gebrauchskeramik

5 Schüssel. Ton hellbraun

#### Grobkeramik scheibengedreht

6 Topf. Ton dunkelbraungrau

### Kommentar

Das kleine Geschirrensemble ist in seiner Zusammensetzung typisch für das 3. Jahrhundert: Die Glasschliffverzierung ist auf Sigillata in dieser Zeit besonders häufig. Die Teller mit eingebogenem Rand (3–4) weisen oft einen unregelmässig aufgetragenen bräunlichen Überzug auf. Aus der letzten Benützungsschicht des Hauses stammen weitere Stücke derselben Form. Die Teller wie auch die Schüsseln mit gerilltem Rand (5) sind weit verbreitet. Ähnliche Gefässe wurden in der Töpferei des Gutshofes von Seeb (s. Abb. 46) produziert.

Das Material stammt aus einer Grube im Haus 43 in der *pars rustica* des Gutshofes von Neftenbach. In diesem, nahe bei einem seitlichen Tor gelegenen Gebäude war 265/266 AD ein Münzhort versteckt worden. Die Einfüllung der Grube ist mit der Zerstörung des Gebäudes 280–285 zu verbinden.



## 7.7.6 Bodenseegebiet (F.20 Eschenz; F.21 Arbon) (B. Hedinger)

### Topographie und Geschichte

#### *Der Militärposten auf der Insel Werd (Eschenz)*

Die Bedeutung der römischen Siedlung bei Eschenz, am Ausfluss des Rheines aus dem Bodensee, ist topographisch leicht erklärbar. In diesem Gebiet ist auch die Provinzgrenze zwischen *Belgica*, später *Germania superior*, und *Raetia* zu suchen. Bereits in augusteischer Zeit bestand vermutlich ein kleiner Wachtposten auf der Insel Werd, die möglicherweise schon zu dieser Zeit beidseitig durch Brücken mit dem Festland verbunden war<sup>352</sup>. Es konnten zwar auf der Insel keine römischen Gebäudestrukturen nachgewiesen werden, doch das älteste von K. Keller-Tarnuzzer anlässlich der Ausgrabungen von 1931–1935 gefundene Material ist zweifellos in mittelaugusteische Zeit zu datieren. Unter den Funden sind auch einige Militaria zu verzeichnen.

#### *Der vicus von Eschenz-Tasgetium*

Der *vicus*, dessen Bezeichnung und Name *Tasgetium* schriftlich überliefert sind<sup>353</sup>, wurde noch in der frühen Kaiserzeit gegründet. Bisher konnten nur wenige systematische Untersuchungen durchgeführt werden. Neuere Ausgrabungen förderten verschiedene hölzerne Kanalisationssysteme zutage, deren dendrochronologische Datierung die Siedlungsgeschichte des späteren 1. und des 2. Jahrhunderts etwas präzisiert<sup>354</sup>. Ein für die Kenntnisse der Keramik wichtiger Befund bildet das 1939 unweit des Überganges zur Insel Werd im Garten Moosberger entdeckte und von Urner-Astholz kurz danach veröffentlichte Keramiklager. Dieses kann wohl als Magazin eines Geschirrhändlers, der sowohl Terra sigillata wie auch Gebrauchskeramik verkaufte, gedeutet werden und ist in die 2. Hälfte des 2. Jahrhunderts zu datieren.

#### *Das spätrömische Kastell von Arbon*

Obwohl Arbon geographisch nicht mehr zum Alpenrheintal gehört, ist die Fundstelle doch mit diesem Siedlungsraum, der einer wichtigen römischen Verkehrsachse entspricht, eng verbunden. Über *Arbor Felix* führte die Strasse, die *Vindonissa* und Bregenz verband. Von der früh- und mittelkaiserzeitlichen Siedlung ist nur wenig bekannt. Schriftquellen und Funde lassen vermuten,

dass sich westlich des mittelalterlichen Städtchens ein *vicus* befand. Das spätrömische Kastell befand sich in Spornlage unmittelbar über dem See und umfasste das Areal des späteren Schlosses und der Pfarrkirche St. Martin. Der unregelmässige Verlauf der Mauer scheint zumindest streckenweise den Höhenlinien zu folgen. Aufgrund der Funde ist anzunehmen, dass die Befestigung in der Zeit um 300 AD errichtet wurde. Arbon war Sitz des Tribunen und einer Kohorte von Pannoniern. Nach den Schriftquellen zog der Kaiser Gratianus im Jahr 378 AD hier durch. Die grosse Fläche, die die Befestigung einnahm, die Lage des Kastells sowie die historischen und archäologischen Quellen lassen vermuten, dass es sich bei Arbon um einen wichtigen Stützpunkt der Grenzbefestigung handelte. Eine Siedlungskontinuität über den Abzug der römischen Truppen hinaus darf vermutet werden.

### Fundauswahl

Die bisher spärlichen geschlossenen Fundkomplexe schränkten die Auswahl der zu berücksichtigenden Keramikensembles für den Fundort Eschenz stark ein. Mit Vorbehalt wird auf die Grube 12 von der Insel Werd zurückgegriffen. Die Publikation von zwei in den letzten Jahren ausgegrabenen Parzellen (Rebmann und Zattilandolt) ergänzt den hier summarisch festgehaltenen Kenntnisstand<sup>355</sup>. Weder aus Stein am Rhein, noch aus dem Gutshof von Stutheien liegen mengenmässig und für unseren Zweck aussagekräftige Befunde vor. Es wird folglich auch auf die Töpfereien und das Keramiklager von Eschenz verwiesen.

Aus den Grabungen im Bereich des Kastells Arbon stammt wenig stratifiziertes, für unsere Fragestellung relevantes Fundmaterial. Die Benützungsschicht F.21 umfasst ein kleines, doch für die 1. Hälfte des 4. Jahrhunderts charakteristisches Keramikspektrum. In dieser Schicht nicht belegte, weitere typische Vertreter des spätrömischen Geschirrs sind in Arbon auch vorhanden und werden unten, soweit von Belang, erwähnt. Neben der importierten Sigillata verringert sich das Formenspektrum der Gebrauchskeramik deutlich. Dabei ist zu berücksichtigen, dass in der Spätantike zunehmend andere Rohstoffen, wie etwa Lavez und vermutlich auch Holz, zur Herstellung gewisser Gefässtypen verwendet wurden.

352 Einige dendrochronologisch untersuchte Pfähle ergaben ein Fälldatum um 81/82 AD. Es ist nicht auszuschliessen, dass diese eine Erneuerungsphase einer Vorgängerbrücke darstellen. Ein unsicheres Dendrodatum könnte möglicherweise mit dem Jahr 15 BC verbunden werden (Bürgi 1987).

353 Howald/Meyer 1940, Nr. 368–369.

354 Jauch 1997, 14; 32; 178.

355 Jauch 1997.

## Töpfereien

Aus dem Gebiet von Eschenz und Stein am Rhein sind nunmehr drei Töpferöfen bekannt. Im Jahr 1940 wurde im Nordwesten der römischen Siedlung *Tasgetium* ein Ofen entdeckt, in welchem Reste von mindestens 30 Gefässen lagen (Abb. 51). Darunter befanden sich Fehlbrände, die belegen, dass es sich dabei um Reste der letzten Beschickung handelt. Die Töpfe und Krüge sind von orangebraunem Ton mit weissen Einschlüssen und Glimmer und gehören typologisch eindeutig in die früheste Kaiserzeit. Die Gefässformen sind alle mediterranen Ursprungs. Zur Zeit der vermuteten militärischen Präsenz auf der Insel Werd bestand folglich bereits eine lokale Keramikproduktion. Aus Unter-Eschenz stammen auch Fehlbrände von Reibschüsseln.

Bei den Ausgrabungen 1991/92 im spätrömischen Gräberfeld Hofwiesen in Stein am Rhein stiess man auf Reste eines mittelkaiserzeitlichen Töpferofens, der von einem spätantiken Grab geschnitten worden war<sup>356</sup>. In der Feuerungsgrube des Ofens lagen Fragmente grautoniger Gefässe, namentlich von Töpfen der mittleren Kaiserzeit<sup>357</sup>. Inwieweit diese die im Ofen gebrannte Produktion widerspiegeln, ist unsicher.

Die älteste Fundmeldung bezieht sich auf einen 1876 in der Flur Hermannsäcker, südöstlich des *vicus*, freigelegten Ofen mit rechteckigem Grundriss<sup>358</sup>. Aus der Feuergrube sollen einige kleine Urnen stammen. Bei einer Durchsicht des Fundmaterials im Depot des Rosgartenmuseums in Konstanz wurde ein Becher Niederbieber 32<sup>359</sup> entdeckt, dessen Beschriftung auf eine Fundlage im Töpferofen hinweist. In dieser Anlage scheinen gemäss dem Grabungsbericht nicht nur Becher, sondern auch andere Gefässtypen der Gebrauchskeramik produziert worden zu sein.

Nachweise einer regionalen spätantiken Keramikproduktion fehlen in dieser Region, sind aber allgemein selten. Ein Technologieverlust ist in der Zeit zu vermuten, aber nicht nachgewiesen, und dürfte vor allem die Brenntechnik betroffen haben.

## Bemerkungen zur Keramik

Zu verschiedenen Gruppen, so etwa zur TS-Imitation, zur glasierten Keramik und zu den Dolien sind nach dem derzeitigen Forschungsstand kaum Aussagen möglich. TS-Imitation ist auch in den neueren Ausgrabungen in Eschenz mit Ausnahme der zahlreich belegten Schüsseln

Drack 19 nur sporadisch vertreten. Bei den Dolien ist aus der Fundstelle Rebmann nur die Form mit dem Horizontalrand belegt. Ein Beispiel des frühen Typs mit geschweiftem Rand stammt aus der Fundstelle Zatti-Landolt.

## *Terra sigillata*

In Eschenz und besonders auf der Insel Werd sind italienische Sigillata-Importe der mittelaugusteischen Zeit mit Gefässen aus den Manufakturen des Cn. Ateius, des Euhodus, des Mahes, des Xanthus und des M. Perennius vertreten. Auch die Werkstätten aus Lyon sind z. B. mit einer Signatur des Clari/Clari vertreten.

Süd- und mittelgallische Importe liegen aus den noch unveröffentlichten Grabungen in Eschenz vor. Aus der Fundstelle Rebmann stammen grosse Mengen an mittelgallischer Sigillata, darunter besonders viele Gefässe des Cinnamus, aber auch signierte Schüsseln der Töpfer Habilis und Curcius. Ein umfassendes Spektrum an ostgallischer Sigillata lieferte der Befund des oben erwähnten Keramiklagers. Die dort zahlreich ausgegrabenen Schüsseln Drag. 37 sind vor allem aus den Werkstätten der Töpfer Verecundus und Cibisus. Dazu kommen Reliefgefässe von Ianus, Marinus, Reginus u.a.m. Auch Produkte aus Rheinzabern – z. B. des Töpfers Julius – sind in Eschenz gut bezeugt.

Aus den Kastellen Stein am Rhein und Arbon, aber auch aus Diessenhofen stammen zahlreiche Gefässe aus Argonnensigillata. Dazu kommen im Westen vereinzelt Belege von afrikanischer Sigillata. Diese Importe sind nicht nur auf der Insel Werd und in Stein am Rhein, sondern ebenso in Pfyn, wenn auch immer in geringen Mengen, vorhanden. In Arbon wie im Rheintal sind die Anteile der sogenannten Africana D mit eingestempelten Palmetten- und Rosettenmuster etwas höher.

## *Diverse engobierte Keramik einheimischer Tradition (Drack 20–22 etc.)*

Die Untersuchungen der Fundstelle Rebmann förderten grosse Mengen an Schüsseln Drack 20–21 zutage. Die Funde aus dem Verkaufslager im Garten Moosberger zeigen, dass die Knickwandschüsseln Drack 20 (Abb. 52,1) in der 2. Hälfte des 2. Jahrhunderts noch üblich waren.

## *Balsamarien und frühe Feinkeramik*

Das Spektrum der augusteisch-tiberischen Vertreter dieser Gruppe ist mit Oberwinterthur vergleichbar<sup>360</sup>. Auf

356 Höneisen 1993, 125; 129.

357 Höneisen 1993, Taf. 53–54.

358 Höneisen 1993, 50.

359 K. Keller-Tarnuzzer/H. Reinert, Urgeschichte des Thurgaus (Frauenfeld 1925) 114f. Abb. 20,9 (Hinweis V. Jauch). Der Becher Niederbieber 33 a.a.O., 115 Abb. 20,8 stammt möglicherweise aus demselben Kontext.

360 Brem et al. 1987, Kat. 183–190.

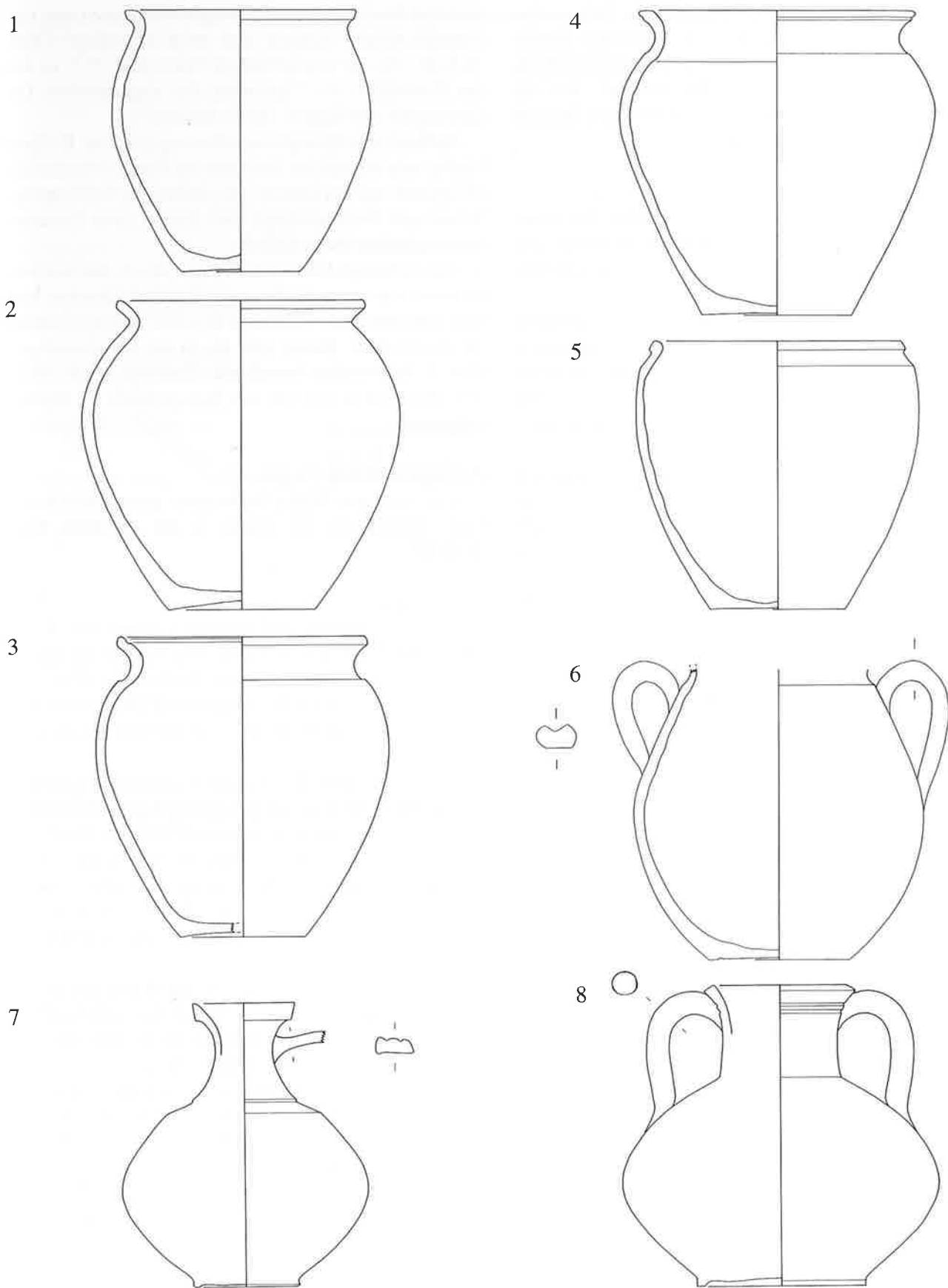

F

Abb. 51. Region F, Eschenz: Helltonige Gefäße aus dem 1940 entdeckten Töpferofen. 1–5 Töpfe; 6 Honigtopf; 7 einhenkliger Krug; 8 zweihenkliger Krug. M. 1:3.

der Insel Werd ist zu den spindelförmigen Balsamarien auch der etwas jüngere (tiberisch-claudische) birnenförmige Typ vertreten. Daneben treten die halbkugeligen, grautonigen Schalen italischer Herkunft auf. Aus der Grube 12 ist ein Randstück eines zylindrischen Bechers mit Riefelbändern (F.20,3) belegt.

#### *Glanztonkeramik*

Das Spektrum der mittelkaiserzeitlichen Becher ist anhand des Materials aus dem Gutshof von Stutheien fassbar. Es herrschen die Formen mit Karniesrand und Niederbieber 33 vor.

Eine häufige Form bilden die oft als «Eschenzer-Schüsseln» bezeichnete Gefässe (Abb. 52,3), ein bauchiger Typ mit kurzem Schrägrand und Horizontalrillen. Sie sind üblicherweise nur aussen mit Überzug versehen. Die Form ist im Gutshof von Stutheien und auch in Oberwinterthur mehrfach vertreten (F.16,21), scheint aber im Thurgau besonders häufig zu sein: Aus der Fundstelle Rebmann sind 222 Mindestindividuen erhalten. Die «Eschenzer-Schüssel» kommt hell- und grautonig mit entsprechend rotem bzw. schwarzem Überzug vor. Die Verzierungsart ist in der Ostschweiz auf verschiedenen Formen des 2. und 3. Jahrhunderts – Becher (F.17,12), Töpfe und Tonnen (F.10,12) – anzutreffen.

Im Verkaufslager von Eschenz wurden auch glatte, grau- und rottonige Schüsseln der Form Drag. 37, die mit Riefelbändern versehen sind (Abb. 52,2), angeboten.

Im 4. Jahrhundert verliert die Glanztonkeramik an Bedeutung. Die Farben von Ton und Überzug (F.21,2) setzen sich weniger deutlich voneinander ab als bei den Fabrikaten der mittleren Kaiserzeit.

#### *Bemalte Keramik in Spätlatène-Tradition*

Auch in dieser Gruppe ist eine Ähnlichkeit mit dem Spektrum von Oberwinterthur festzustellen (F.20,5). Das bisher belegte Material ist jedoch für einen umfassenden Kommentar zu spärlich. Weitaus beliebter scheinen Gefässe mit geflammten oder mit marmoriertem Überzug, deren Formspektrum (Schüsseln, Tonnen, Krüge) ebenso auf latènezeitliche Vorbilder zurückzuführen ist.

#### *Helltonige Gebrauchskeramik*

Das Fundmaterial aus der Füllung des 1940 entdeckten Töpferofens umfasst zahlreiche Fehlbrände, die das typisch italische Formenspektrum der frühen Kaiserzeit widerspiegeln. Besonders deutlich äussert sich die mediterrane Tradition in den Töpfen mit Schrägrand (z. B. Abb. 51,2). Klar ersichtlich ist diese Verbindung aber

auch bei den in geringeren Mengen vertretenen ein- und doppelhenkligen Krügen und beim Honigtopf (Abb. 51,6–8). Die nur einmal belegte Form Abb. 51,5 ist aus der Produktion der Töpfereien des augusteischen Legionslagers von Haltern (BRD) bekannt<sup>361</sup>.

Gefässe mit Goldglimmerüberzug sind in Eschenz häufig, wie anhand des Befundes im Garten Moosberger festgestellt werden konnte. Die verbreitete halbkugelige Schale mit Horizontalrand wird hier in zwei Varianten wiedergegeben (Abb. 52,4–5).

Die helltonige Gebrauchskeramik des 4. Jahrhunderts ist meist von rotem bis braunem Fabrikat. Gewisse Formen scheinen nach Vorbildern in Lavez gefertigt worden zu sein (F.21,4). Damit wird die in der Ostschweiz seit dem 2. Jahrhundert bestehende Tradition (Abb. 50,2–3.5), Keramik in der Art von Steingefässen zu töpfen, fortgesetzt.

#### *Pompejanisch-rote Platten*

Eine aus dem Süden importierte pompejanisch-rote Platte stammt aus der Grube 12 auf der Insel Werd (F.20,13).

#### *Grobkeramik*

Im selben Befund sind südliche Formen von Kochtöpfen und Typen aus einheimischen Traditionen nebeneinander belegt. Der mediterrane Kochtopf mit Horizontalrand ist durch ein kleines Fragment (F.20,14) vertreten. Die Randstücke (F.20,15–17) sind dagegen lokaler Herkunft.

Ein scheibengedrehter mittelkaiserzeitlicher Kochtopf mit kantigem, nach aussen gebogenen Rand ist besonders im Gutshof von Stutheien in grossen Mengen vertreten<sup>362</sup> und könnte einer lokalen Produktion entsprechen («Stutheiner-Kochtopf»). Die Form ist auch in Eschenz, in der Umgebung von Winterthur (F.18,11) und in Seeb belegt. Sie kommt ähnlich auch in spätkaiserzeitlichen Kontexten vor (F.21,7).

Unter dem Material von Stein am Rhein und Arbon konnten spätkaiserzeitliche Importe aus verschiedenen Mayener-Eifel-Töpfereien festgestellt werden, darunter der typische Topf mit Sichelrand Alzei 27.

Ein Kochtopf mit Bodensignatur kommt in der Ostschweiz in geringer Anzahl und mit kleiner Verbreitung vor. Beispiele sind aus Eschenz, Lommis, Oberwinterthur und Ellikon bekannt<sup>363</sup>. Der einzige bisher gelesene Schriftzug dürfte als Attilius f(ecit) aufzuschliessen sein. Die Produktion ist dem 2. Jahrhundert zuzuweisen.

361 Loeschke 1909, Taf. XI–XII.

362 Roth-Rubi 1986, Taf. 25–27.

363 Hedinger/Jauch 1997.



Abb. 52. Region F, Eschenz: Gefäße aus dem Keramiklager im Garten Moosberger. 1 grautonige Schüssel Drack 20 mit schwarzem Überzug; 2 grautonige Schüssel mit schwarzem Überzug und Riefelbändern; 3 helltonige Schüssel mit orangem Überzug; 4–5 helltonige Schüsseln mit Goldglimmerüberzug; 6 Reibschüssel aus hellbeigem Ton mit Palmettenstempel. M. 1:3.

### Reibschüsseln

Das Spektrum der Reibschüsseln und deren Stempel ist dem Material von Oberwinterthur und Umgebung sehr ähnlich. Von der frühen Variante mit anliegendem Rand bis zu den rätischen Reibschüsseln und den spät-römischen glasierten Varianten sind die meisten Typen belegt. Die häufigste Form ist diejenige mit Kragenrand. Fehlbrände belegen eine lokale Produktion. Aus dem Verkaufslager im Garten Moosberger stammen sieben Randstücke mit demselben Palmettenmuster (Abb. 52,6). Im Bereich der Töpferei auf den Hermannsäckern

wurde ein ähnlicher Stempel mit einem unvollständig erhaltenen Schriftzug gefunden<sup>364</sup>. Neben diesen anepigraphischen Stempeln sind Signaturen von [C]erto, M. Cimoni(us), [Germ?]anu(s), M(), PPaf() und Raeticus vertreten.

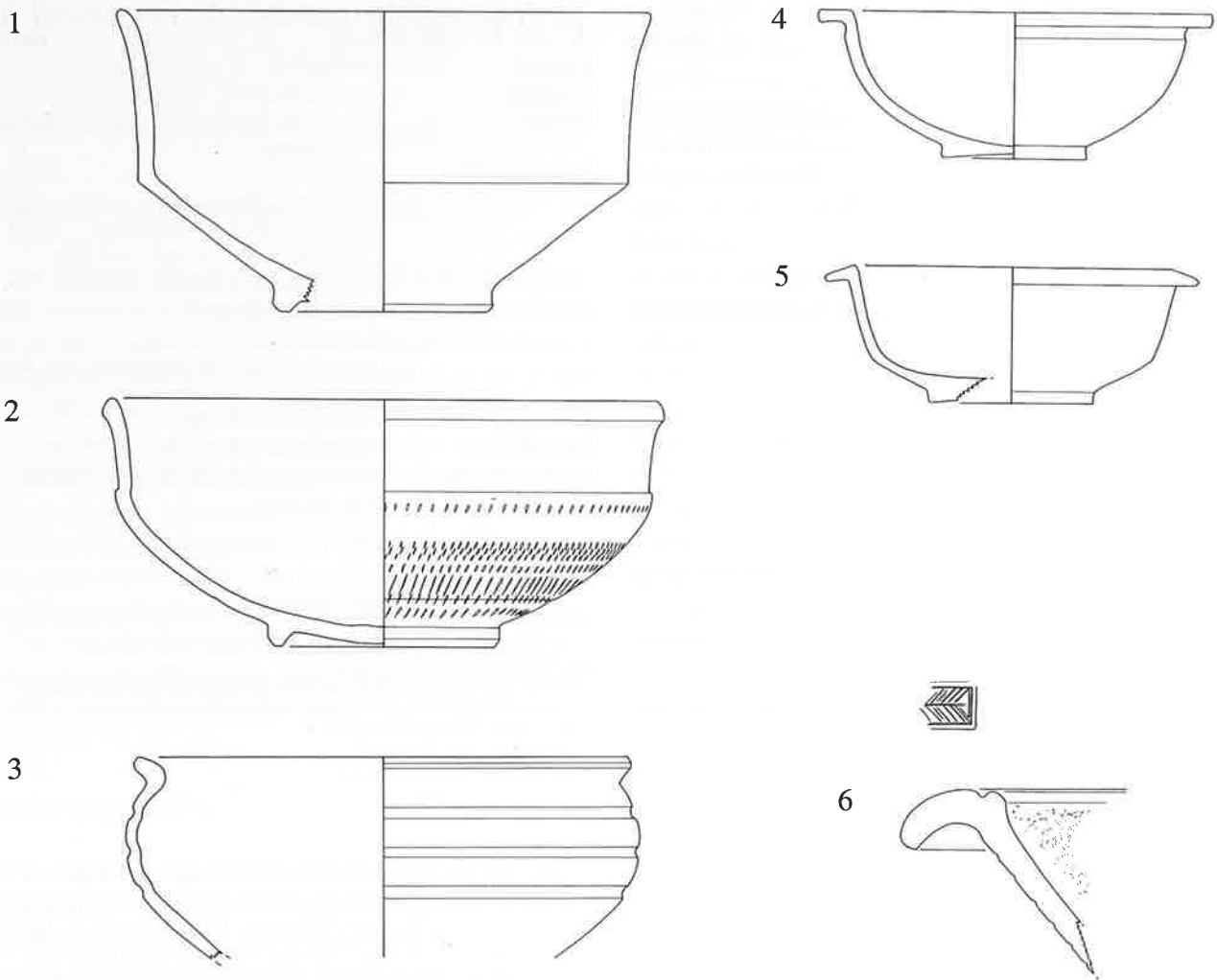
### Amphoren

Aus Eschenz sind einige gestempelte Henkel von Amphoren – mehrheitlich der Form Dressel 20 – bekannt. Darunter sind die Signaturen A.A.C, ISHerme, LQS, MIM, QCR und Terti zu erwähnen.

364 Urner-Astholz 1942, Taf. 30,37.

## F.20 ESCHENZ (vicus) 10–30 AD

Taf. 129

Fundort EschENZ TG  
Grabung Insel Werd 1932–1935  
Befund Einfüllung einer frühkaiserzeitlichen Grube (Grube 12) von fast 4 m Durchmesser und ca. 1,5 m Tiefe \*  
Fundmaterial ca. 50 Mindestgefäße  
Datierung Pilumspitze (?) \*  
Literatur Stratigraphie, Funde  
Aufbewahrung Brem et al. 1987, 19–20; 47  
Frauenfeld, Amt für Archäologie des Kt. Thurgau

### Katalog

#### TS italisch

1 Teller Consp. 18

#### Drack 21

2 Drack 21. Ton beige, roter Überzug

#### Dünnwandkeramik

3 Becher mit Riefelbändern. Ton grau

#### Glanztonkeramik

4 Becher mit Karniesrand. Ton rötlichgelb mit weissen Einschlüssen, roter Glanztonüberzug

#### Bemalte Keramik

5 Schüssel. Ton beige mit weissen Einschlüssen, braune Bemalung in horizontalen Bändern

#### Helltonige Gebrauchskeramik

6 einhenkliger Krug. Ton gelblichrötlich, Spuren eines hellen Überzugs; 7 zweihenkliger Krug. Ton gelblichrötlich, innen Spuren eines Überzugs

#### Grautonige Gebrauchskeramik

8 Napf; 9 Topf. Schwarzer Überzug; 10 Topf. Sandig; 11 Schultertopf; 12 zweihenkliger Krug

#### Pompejanisch-rote Platte

13 Import. Ton schwarz verbrannt, Überzug rot

#### Grobkeramik scheibengedreht

14 Topf. Ton grau; 15 Topf mit Kerbreihe auf der Schulter. Ton verbrannt; 16–17 Töpfe. Ton schwarz

### Kommentar

Die italischen Importe (Sigillata, pompejanisch-rote Platte) sind charakteristisch für die spätaugusteisch-tiberische Zeit. Eine südliche Herkunft ist auch für den Becher (3) nicht auszuschliessen. Der Kochtopf mit Horizontalrand (14) erinnert ebenso an Formen aus dem Mittelmeerraum. Für die frühe Kaiserzeit typisch sind ferner die Gefäße in einheimischer Spätlatène-Tradition (5) und der Krug mit Kragenrand (6).

Die Dokumentation des Grabungsbefundes kann die Geschlossenheit des Komplexes nur bedingt untermauern. Insbesondere der Becherrand (4) bildet in diesem Zusammenhang einen Fremdkörper.

## F.21 ARBON (castrum) 300–350 AD

Taf. 130

Fundort Arbon TG  
Grabung St. Martin 1986  
Befund Römische Benutzungsschicht, stösst an Badeanlage\*  
Fundmaterial 11 Gefäße  
Maxentius, Maximianus und Constantinus I für Divus Constantius I, Aes II, Ticinum (RIC 97) (307–310 AD); Constantinus I, Aes III, Ticinum (RIC 90) (319 AD)  
Lavezschale  
Knochenadel mit kegelförmigem Kopf  
\*\*

### Datierung

Stratigraphie, Funde

### Literatur

Brem et al. 1992, 140–141

### Aufbewahrung

Frauenfeld, Amt für Archäologie des Kt. Thurgau

### Katalog

#### TS Argonnen

1 Chenet 346 mit weisser Bemalung

#### Glanztonkeramik

2 Krug. Ton bräunlich, orangebräunlicher Überzug

#### Helltonige Gebrauchskeramik

3 Schale. Ton bräunlich, glimmerhaltig; 4 Becher. Ton rötlichbräunlich; 5 Krug. Ton braun, stark glimmerhaltig

#### Grautonige Gebrauchskeramik

6 Schale. Mit Glimmer

#### Grobkeramik scheibengedreht

7 Topf. Ton grau

### Kommentar

Die bei der Gebrauchskeramik belegten Produktionen sind variantenreich. Das Fabrikat der helltonigen Gefäße ist nunmehr bräunlich und häufig glimmerhaltig. Wie bereits im 3. Jahrhundert tendieren auch die Überzüge von orangerot zu braun. Der Becher (4) ist offensichtlich eine Anlehnung an eine Lavezform. Der Topf (7) führt die Tradition der scheibengedrehten Töpfe des 3. Jahrhunderts weiter (s. F.17,11). Die Fragmente von je zwei weiteren Krügen und zwei unbestimmten Gefässformen sind nicht abgebildet. Glasierte Reibschüsseln sind zwar aus Arbon bekannt, jedoch nicht aus diesem Befund.

Da die römische Benutzungsschicht ausserhalb des Kastellbades nur auf wenigen Quadratmetern gefasst werden konnte, ist auch die Materialmenge aus diesem Befund sehr gering. Die Errichtung des Kastells wird um 300 angenommen. Für eine Begrenzung der Datierung des Fundkomplexes auf die 1. Hälfte des 4. Jahrhunderts sprechen vor allem die Münzfunde.

## 7.8 Region G: Rätisches Alpengebiet (G.1–G.6 Chur; G.7 Schaan)

Anne Hochuli-Gysel

(mit einem Beitrag von Bettina Hedinger)

### Historischer und geographischer Rahmen

Das rätische Alpengebiet wurde 16/15 BC dem römischen Imperium einverleibt<sup>365</sup>. Der heute schweizerische und liechtensteinische Anteil verdankt seine Bedeutung der Lage an einer Süd-Nord-Fernstrasse, d.h. der Route Como-Julier bzw. San Bernardino-Chur-Bregenz-Kempten-Augsburg. Von Westen mündete zudem ungefähr auf der Höhe von Maiefeld die Verbindungsrouten vom schweizerischen Mittelland und dem Lager von *Vindonissa* her ins Alpenrheintal ein. Diese Ost-Westverbindung spielte denn auch eine beträchtliche Rolle für den Anschluss an den Nordwesten des Imperiums.

Das rätische Alpengebiet, unsere Region G, gliedert sich grob in drei Regionen, von Süden nach Norden das Engadin, das Oberhalbstein und das Alpenrheintal.

### Forschungsgeschichte

Die römische Epoche des rätischen Alpengebietes ist archäologisch schlecht erforscht. Neben verschiedenen Arbeiten zu Chur (G.1–G.6) liegen vor allem die Auswertung der Befunde und der Funde des spätrömischen Kastells Schaan (G.7), ein Überblick zum Alpenrheintal und kleinere Beiträge zu einigen Fundplätzen wie etwa Zillis und Zernez vor. Die Situation der Bearbeitung, der Charakter und die Qualität der Befunde entsprechen nicht den für das vorliegende Werk erforderlichen Kriterien (vgl. unten).

Die römerzeitliche Siedlung in Chur liegt am Fuss des Pizokels an der Stelle, wo die zwei Bündner Alpenübergänge Como-San Bernardino-Splügen und Como-Septimer/Julier zusammentreffen<sup>366</sup>. Chur verdankt seine Bedeutung dieser Lage an einer der wichtigen Süd-Nord-Achsen. Es ist anzunehmen, dass diese Fernstrassen eher dem Handel als dem Personenverkehr (Armee) dienen. Wahrscheinlich konnte ab Chur der Wasserweg mindestens für den Warentransport benutzt werden, erst auf der Plessur, dann auf dem Rhein.

Eine LT-D2-Siedlung hat bisher an der gleichen Stelle nicht mit Baustrukturen nachgewiesen werden können, obwohl entsprechende Funde vorliegen<sup>367</sup>. Erstes gesichertes chronologisches Zeugnis nach dem Alpenfeldzug von 16/15 BC ist ein Inschriftenfragment, das einen der Adoptivöhne des Augustus nennt, Lucius Caesar Princeps, und das in die Jahre zwischen 3 BC und 2 AD datierbar ist. Die wenigen festgestellten Zeugnisse von Holzkonstruktionen, die in Chur den Steinbauten vorgegangen sind, lassen sich nicht genau datieren, sind aber offensichtlich vorclaudisch, wenn nicht sogar vortiberisch. Die eigentliche Siedlungsbautätigkeit setzt erst richtig ab tiberischer Zeit ein und dauert bis in die Spätantike; der Name «*Curia Raetorum*» ist ab dieser Zeit bezeugt.

Erhöht über der Rheintalebene gelegen, scheint der Ort Schaan im Fürstentum Liechtenstein für eine Kontrolle des Rheintals besonders günstig gewesen zu sein. Dies lässt zumindest die 370 m über dem Kastellstandort ab dem späten 3. Jahrhundert aufgesuchte Höhengründung auf dem Krüppel vermuten. Die spätrömische Befestigung im Tal, an deren Stelle später die Kirche St. Peter errichtet wurde, befand sich zudem ursprünglich auf einem kleinen Hügel. Aufgrund der Funde dürfte die Festung in der 2. Hälfte des 4. Jahrhunderts bestanden haben. Für eine Siedlungskontinuität spricht eine frühe Saalkirche unter St. Martin, die nach der Konstruktionsweise ins 5. Jahrhundert datiert wird. Das Kastell durchlief mindestens zwei Ausbauphasen, die chronologisch nicht verankert werden konnten. In seiner Funktion eindeutig nachgewiesen ist nur ein Kastellbad.

### Fundauswahl

Die Keramik des rätischen Alpengebietes kann hier nur unvollständig dargestellt werden. Dies hängt in erster Linie mit dem Forschungsstand zusammen. Allein die Keramik aus zwei grösseren Grabungen der römerzeitlichen Siedlung in Chur ist vollständig publiziert<sup>368</sup>, Fundmaterial aus andern Gebäuden und vom «Hof» (spätrömische Anlage) wurde auch durchgesehen, ist aber mit Ausnahme der Reibschüsselstempel<sup>369</sup> und der afrikanischen Sigillata nicht publiziert<sup>370</sup>. Die Keramik aus dem spätrömischen Kastell Schaan ist integral untersucht worden<sup>371</sup>. In Anbetracht der fehlenden Stratigraphie muss sie

365 Mackensen 1995, 23–29.

366 Simonett 1976; Hochuli-Gysel et al. 1986, 109–146; Ruoff et al. 1993, 136–185.

367 Zürcher 1974, 17–32; Siegfried-Weiss et al. 1986, 34.

368 Hochuli-Gysel et al. 1986; dies. 1991.

369 Hochuli-Gysel 1988.

370 Clavadetscher 1993, 195, Abb. 10.

371 Etlinger 1959, 225–299.

Phase	Keramiksorte	Produktionsgebiet
1. Jh.	Terra sigillata	Mittel- und Oberitalien, Südgallien, Mittelgallien
	Dünnwandkeramik	Kleinasien, Mittel- und Norditalien, Mittelgallien, Lyon, Spanien
	gestempelte Reibschüsseln	Italien
	pompejanisch-rote Platten	Vesuvgebiet
	Amphoren	Istrien, Gallien, Spanien, östlicher Mittelmeerraum
2. Jh.	Terra sigillata	Südgallien, Mittelgallien, Ostgallien; spätes 2. Jh.: helvetisches und schwäbisches Gebiet, Westerdorf
	Glanztonkeramik	Westschweiz, evtl. Rheinland, rätisches Gebiet
	Amphoren	Spanien, Gallien
3. Jh.	Terra sigillata	Mittelgallien, Ostgallien, Westerdorf, helvetisches und schwäbisches Gebiet
	evtl. glasierte Reibschüsseln	?
	Amphoren	Spanien, Gallien
4. Jh.	Terra sigillata	Argonnen, Nordafrika
	glasierte Reibschüsseln	?
5. Jh.	Terra sigillata	Nordafrika

Abb. 53. Region G: Importe nach Chur.

in einem Komplex zusammengefasst werden (G.7)<sup>372</sup>. Von den recht zahlreichen übrigen Fundorten wurde meist nur die Präsenz einiger chronologisch signifikanter Importwaren angezeigt<sup>373</sup>. Die Untersuchung der Keramik aus Riom ist leider unveröffentlicht<sup>374</sup>. Das Engadin hat bisher nur wenig keramische Funde geliefert<sup>375</sup>.

Die folgenden Aussagen beruhen denn hauptsächlich auf der Auswertung des keramischen Materials aus Chur. Diese hat kaum neue Aspekte für die Chronologie geliefert, hingegen Resultate zu den Fragen der Importzusammensetzung und -intensitäten. Das in den Fundkomplexen G.1–G.6 vorhandene Material ist viel zu gering für eine allgemeine Charakterisierung der zeitlichen Entwicklung der Keramik. Stratigraphische Hinweise ergaben sich immerhin für die lokal produzierten Fabrikate mit rotgeflamtem Überzug. Im allgemeinen ist die Keramik fremddatiert. Trotzdem sind die folgenden Ausführungen, die also nicht auf lokal beobachteten stratigraphischen Verhältnissen beruhen, berechtigt. Denn, da auch für das weitere Gebiet des schweizerisch-rätischen Alpenraumes stratifiziertes Material fehlt, würde ein grosser Teil des untersuchten geographischen Raumes leer und ohne Angaben bleiben. Die folgenden Ausführungen und Zusammenstellung vermitteln ein Bild des Formenspektrums und der jeweiligen Mengen für die Region G.

Keramiksorte	Anteil
Campana, frühe padanische Terra sigillata	0.01%
Terra sigillata	40.70%
mittel- und norditalische Terra sigillata	1.50%
südgallische Terra sigillata	15.70%
mittelgallische Terra sigillata	2.80%
ostgallische Terra sigillata	6.20%
mittel- oder ostgallische Terra sigillata	11.70%
Terra sigillata aus der Nordostschweiz und Rätien	2.00%
Terra sigillata aus Nordafrika	0.40%
Argonnen-Terra sigillata	0.40%
Terra sigillata-Imitation	6.40%
Dünnwandkeramik	4.70%
Glanztonkeramik	5.50%
Keramik mit rotgeflamtem Überzug/helltonige Keramik mit Überzug	11.30%
bemalte Keramik in Spätlatène-Tradition	2.50%
helltonige Gebrauchskeramik (Krüge: 4.30%)	17.50%
grautonige Gebrauchskeramik, Terra nigra, Kochgeschirr	8.65%
pompejanisch-rote Platten	0.01%
Grobkeramik	1.00%
Reibschüsseln	4.40%
Dolien	0.05%
Amphoren	2.60%
Total	100.00%

Abb. 54. Region G, Chur: Keramikspektrum des 1.–4./5. Jahrhunderts (n = ca. 62000 Fragmente; ca. 2000 kg).

372 G.7 wiedergibt die von E. Ettliger uns überlassenen Originalzeichnungen.

373 Overbeck 1982; Siegfried-Weiss et al. 1986, 31–43.

374 Matteotti 1993.

375 Rageth 1983, 109–159.



Keramikproduktion ist im rätischen Alpengebiet allein in Chur und nur mit Fehlbränden belegt. Es wurden noch keine Tonalysen durchgeführt. Drei verschiedene Keramikgruppen sind als lokale oder regionale Fabrikate anzusprechen.

Offensichtlich in grossen Mengen wurde Keramik mit rotgeflamtem Überzug (Abb. 55) angefertigt. Von der einheimischen Spätlatène-Tradition ist der Grossteil des Formengutes übernommen; wir haben sie deshalb in der gleichen Gruppe eingeordnet wie die Schüsseln Drack 20–22 (s. Kap. 5.1.4). Am häufigsten ist eine kugelige Schüssel oder Tonne mit innen verdickter Lippe, eine Nachfolgeform des sogenannten *bol Roanne*, sowie eine offenere, schüsselartige Form, die der ersteren verwandt ist. Daneben gibt es Schultertöpfe, Töpfe mit Trichter- rand und Kragenschüsseln. Hinzu kommen einige kleine Formen mediterranen Ursprungs (Schälchen und Teller<sup>376</sup>), deren hellbeiges feinkörniges Fabrikat allerdings von dem als lokal definierten (orangetonig mit viel Glimmer) abweicht und z.B. jenem aus dem Schutthügel von *Vindonissa* beschriebenen sehr ähnlich ist (s. auch Kap. 7.6). Es scheint, als ob die in den dortigen Legionstöpfereien praktizierte, möglicherweise aus dem Donauraum importierte Technik des geflammten Überzugs sich mit der Formtradition und Technik der bemalten Keramik der Spätlatène-Periode vermischt hätte. Die Produktionszeit setzte wohl um 50 AD ein und erreichte eine Blütezeit in der flavischen Periode; ein Auslaufen ist im frühen 2. Jahrhundert zu beobachten.

Von einfachen schwarzen Wandknickschüsseln des Typs Drack 20 (Abb. 56,3) liegt eine Anzahl von Fehlbränden vor, die auf eine lokale Produktion dieser Gefässe schliessen lässt. Der graue, meist ziemlich feinkörnige Ton dieser Fabrikate ist stark glimmerhaltig und der immer nur aussen aufgetragene schwarze Überzug oft von sehr guter Qualität (dick, regelmässig und glänzend). Diese Schüsseln erscheinen in flavischer Zeit und sind vor allem in die 1. Hälfte des 2. Jahrhunderts zu datieren<sup>377</sup>.

Wohl ab der Mitte des 2. und bis weit ins 3. Jahrhundert wurden in Chur Imitationen von Schüsseln der Grundform Drag. 37 hergestellt, die anstelle eines ausgeformten Reliefs ein vielreihiges Kerbmuster («gefedertes Blättchen») aufweisen (Abb. 56,4–5). Ihr Ton entspricht jenem der geflammten Keramik (s. oben). Auch von dieser Gruppe fanden sich Fehlbrände.

376 Hochuli-Gysel et al. 1991, Taf. 32,9–11.

377 Vgl. auch Hochuli-Gysel et al. 1991, 279, Abb. 173,3.

378 Hochuli-Gysel et al. 1986; dies. 1991.

379 Vgl. oben Anm. 370.

#### *Campana und frühe padanische Sigillata* (Abb. 57,1–6)

Diese Keramikgruppen sind einzig in Chur und mit nur sechs Fragmenten belegt, die aber immerhin beweisen, dass dieser Ort – und vielleicht auch andere – vor dem Alpenfeldzug mit südalpinen Importen beliefert wurde.

#### *Terra sigillata*

Die Sigillata-Importe sind in Chur mit gut 40% erstaunlich hoch (vgl. Abb. 53). Hervorzuheben sind für das 1. Jahrhundert der relativ grosse Anteil an späteren padanischen Fabrikaten (Gellius-Ware, Appliken-Ware; **G.1,1**; **G.4,1**; **G. 6,1–3**), was typisch ist für die Lage an der Süd-Nord-Achse. Dieses Fundbild ist ähnlich an weiter nördlich gelegenen rätischen Fundplätzen, jedoch anders in der Nordostschweiz (Region F). Die südgallische Sigillata setzt richtig erst mit claudischen Fabrikaten ein, tiberische sind selten. Relativ gut vertreten sind die späten südgallischen Fabrikate, die zur Zeit der Churer Publikationen<sup>378</sup> noch zu früh datiert wurden: Viele von ihnen gehören weit ins 2. Jahrhundert. Mittelgallische Sigillata ist vereinzelt seit dem 1. Jahrhundert belegt, hat aber auch im 2. Jahrhundert nie die mengenmässige Bedeutung der ostgallischen Fabrikate eingenommen. Selten sind Importe aus Trier. Neben die späten ostgallischen Fabrikate treten helvetische, rätische und Westerdorfer Produkte (etwa ab 180 AD). Es ist noch nicht sicher, ob Sigillata durchgehend bis ins 4. Jahrhundert importiert worden ist, da die Fabrikate des späteren 3. Jahrhunderts schwierig zu erkennen sind. Sicher ist, dass spätrömische Sigillata im ganzen schweizerisch-rätischen Alpengebiet verbreitet war. Was die afrikanische Sigillata betrifft, so sind ausser den im Welschdörfli in Chur getätigten ca. 34 Gefässen und den zwei vom Hof in Chur abgebildeten Funden<sup>379</sup>, Abbildungen zahlreicher weiterer Fragmente bekannt<sup>380</sup>. Argonnen-Sigillata (**G.7,1–3**) ist in Region G ebenso stark wie afrikanische Sigillata (**G.7,4–5**) belegt<sup>381</sup>.

#### *TS-Imitationen*

Es ist ein Überwiegen der roten Exemplare festzustellen. Das mengenmässige Verhältnis zwischen Tellern und Schälchen/Schüsseln ist ausgeglichen<sup>382</sup>.

380 Overbeck 1982, 226, Abb. 67; Siegfried-Weiss et al. 1986, 40–42.

381 Overbeck 1982, 225, Abb. 66; Siegfried-Weiss et al. 1986, 40–42.

382 Hochuli-Gysel et al. 1986, 84–85; dies. 1991, 106f.



Abb. 55. Region G, Chur: Keramik mit rotgeflamtem Überzug. M. 1:3.

1



2

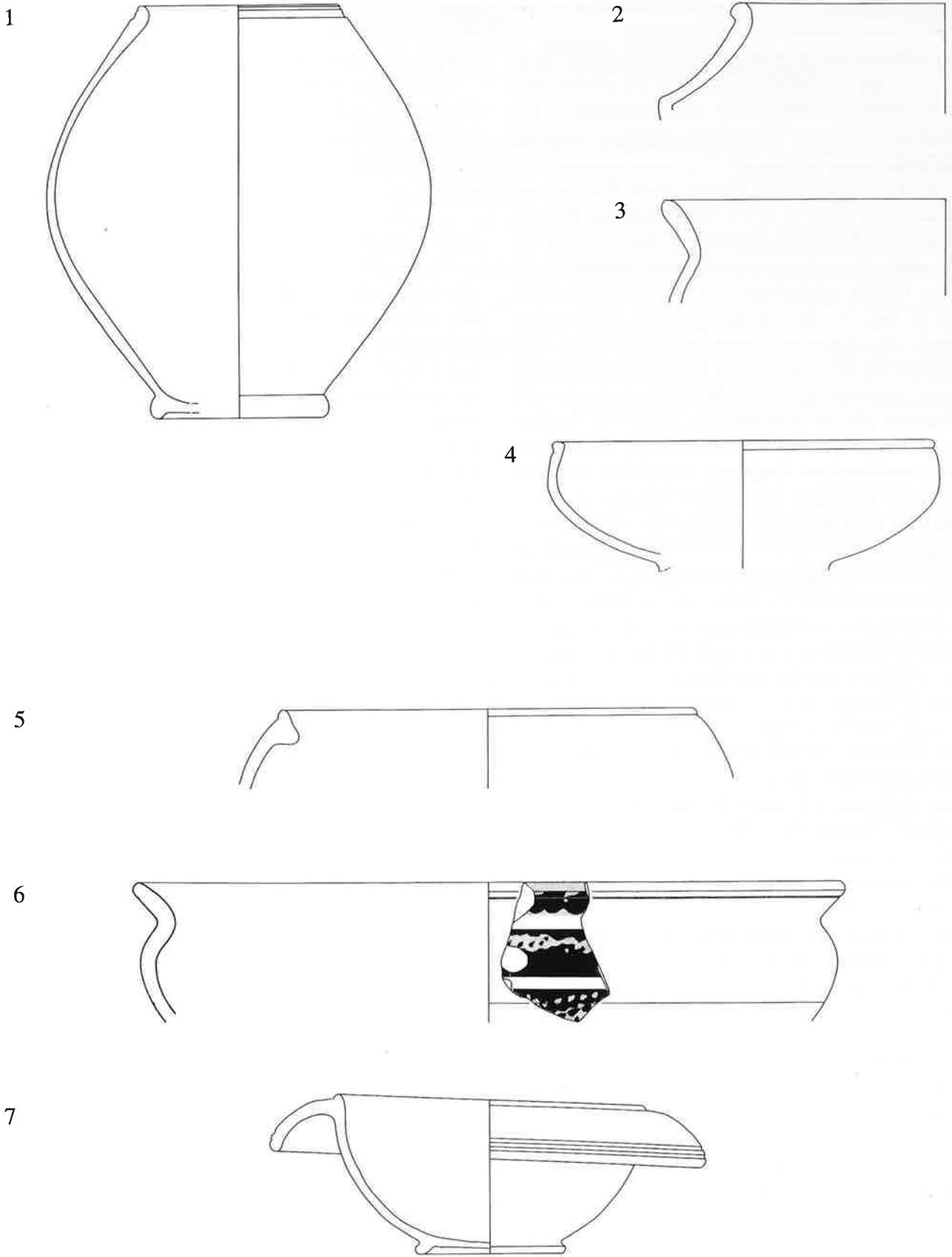
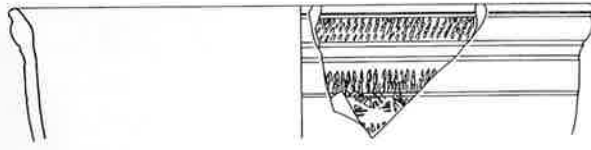
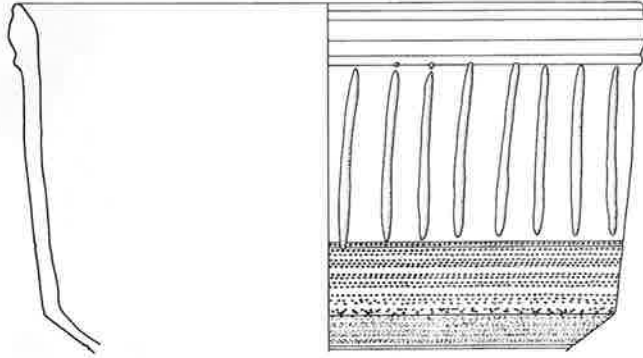

3

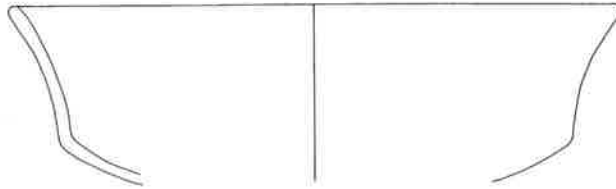

4

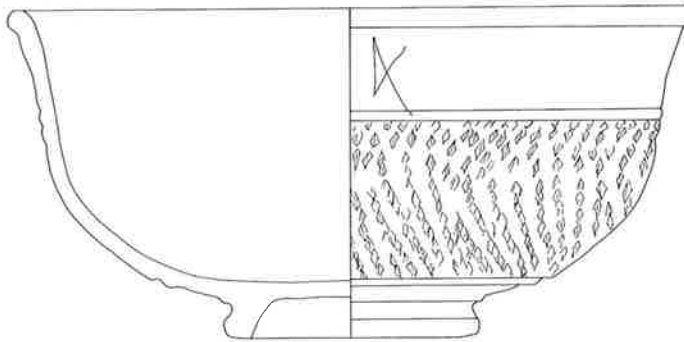

5



Abb. 56. Region G, Chur: 1–3: Schüsseln Drack 21 und 20, schwarz; 4–5: Imitationen von Schüsseln Drag. 37. M. 1:3.



Abb. 57. Region G, Chur: Campana und frühe padanische Terra sigillata. M. 1:3.

#### *Diverse engobierte Keramik einheimischer Tradition (Drack 20–22 etc.)*

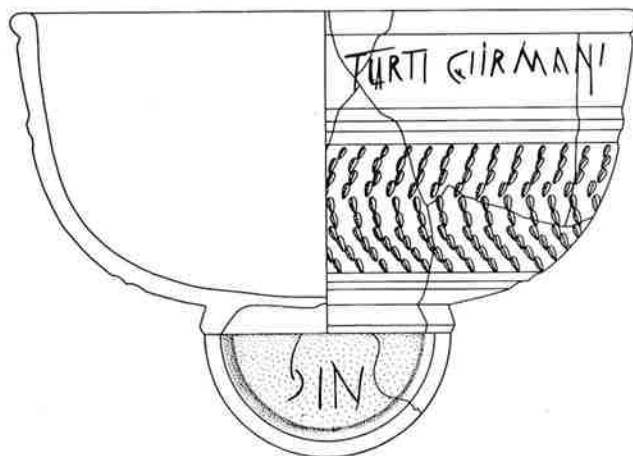
Schüsseln Drack 20–22 kommen sowohl rot wie auch schwarz vor. Hervorzuheben sind schwarze Exemplare der Form Drack 21 mit gegliedertem Rand, vertikalen Barbotine-Rippen auf dem Hauptwandteil und Kerbmuster unterhalb des Wandknicks (Abb. 56,1–2). Wie erwähnt, ist in Chur die Produktion von der hier eingeordneten Keramik mit geflammtem Überzug (Abb. 55) für die 2. Hälfte des 1. und das frühe 2. Jahrhundert belegt (G.3,6; G.1,6–7).

#### *Dünnwandkeramik (Abb. 58)*

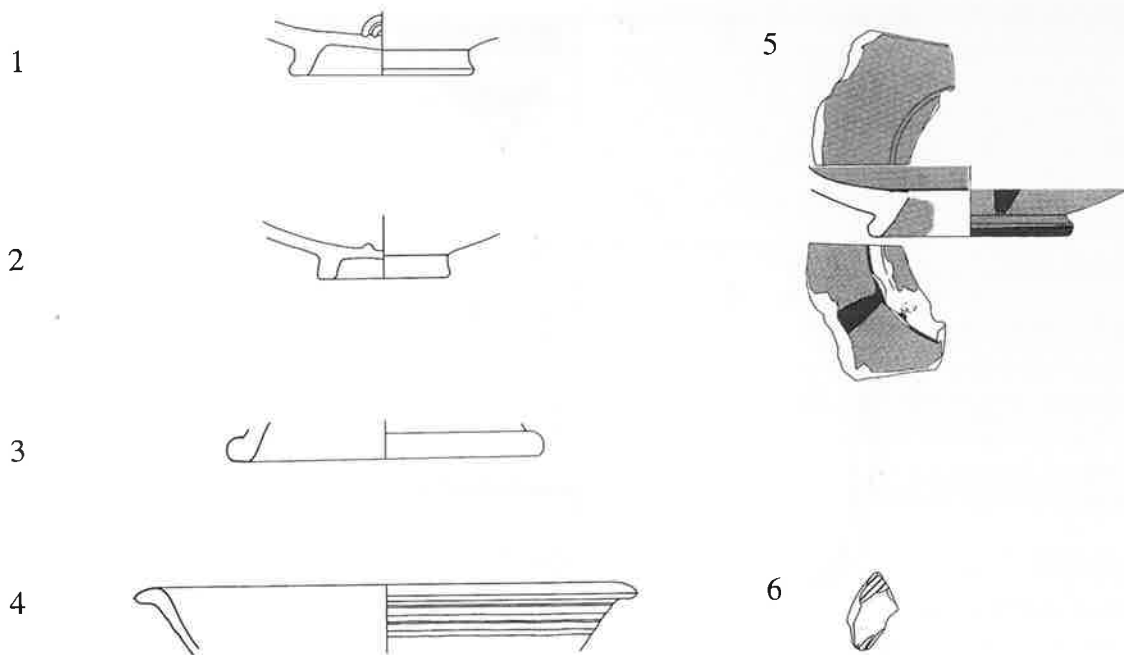
Die Dünnwandkeramik des 1. Jahrhunderts weist ein reiches Spektrum an Provenienzregionen und Dekortypen auf (Abb. 54). Dieser Befund hängt sicherlich damit zusammen, dass Chur (und damit auch das weitere rätsische Alpengebiet) sowohl an den Süd-Nord-Fernhandel als auch an die von Westen kommenden Importströme angeschlossen war. Früheste Fabrikate sind Aco-Becher und Verwandtes (Abb. 58,1–3). Hervorzuheben ist das zahlenmässig relativ starke Vorkommen der aus Oberitalien stammenden dünnwandigen Schälchen und Becher aus hellgrauem bis fast schwarzem Ton mit schwarzem, oft glänzendem Überzug, die häufig einen

feinen Kerbschnittdekor tragen (G.4,5). Zu erwähnen sind zudem die mittelitalischen Fabrikate mit beige oder orangem Ton und orangem Überzug mit Kerbmuster, Griessbewurf oder Barbotine-Dekor (Abb. 58,14–16)<sup>383</sup>.

Glasierte Dünnwandkeramik ist selten (G.6,6).

#### *Glanztonkeramik*

Im Churer Material sind folgende Gruppen unter diese Bezeichnung zu gliedern: Die relativ häufigen Becher mit oft metallischem, relativ dunklem Glanztonüberzug, mit Kreisaugenstempeln oder Barbotine-Dekor des sog. rätsischen Typs (G.2,2), weiter wenig «echte» Niederbieberware<sup>384</sup>, sowie eine kleine Gruppe von helltonigen Tellern mit nach innen gebogenem Rand, deren roter Überzug auf der Innenseite und z.T. auf der Aussenseite des Randes aufgetragen ist<sup>385</sup>.

#### *Bemalte Keramik in Spätlatène-Tradition*

Diese Keramik ist selten, es kommen vor allem Schüsseln und Tonnen in der Art der *bol Roanne* und seltener Wandknickschüsseln vor. Neben Streifenmustern treten auch Metopendekor und einige figürliche Elemente auf<sup>386</sup>. Angaben zur Datierung geben die Befunde in Chur (30/40–80 AD) (G.1,4; G.6,8).

383 Hochuli-Gysel et al. 1986, 88–90.

384 Hochuli-Gysel et al. 1986, 93; Fabrikate des 2. und allenfalls 3. Jahrhunderts.

385 Hochuli-Gysel et al. 1986, Taf. 26,11; dies. 1991, Taf. 27,20.

386 Hochuli-Gysel et al. 1986, Taf. 24,1–12; dies. 1991, Taf. 32,1–17.



Abb. 58. Region G, Chur: Dünnwandkeramik des späten 1. Jahrhunderts BC und des 1. Jahrhunderts AD. M. 1:3.

### *Hell- und grautonige Gebrauchskeramik*

Es kommen sehr viele der in den andern Regionen festgestellten Formen vor. Sie müssen immer fremddatiert werden. Helltonige Ware: ein vielseitiges Spektrum von Krugtypen des 1.–4. Jahrhunderts<sup>387</sup> (G.1,2–3.5). Grautonige Waren: Die Schüsseln weisen verschiedene Dekormuster auf, entweder eingeläutete Gittermuster, Rädchen- und Stempeldekor, eingeritzte Streifenmuster oder einfacher Barbotine-Dekor<sup>388</sup>; Töpfe sind vorwiegend Steilrand- und Schultertöpfe. Festzuhalten ist das vollständige Fehlen der sogenannten Honigtöpfe (mit kleinen Henkeln auf der Schulter).

### *Pompejanisch-rote Platten*

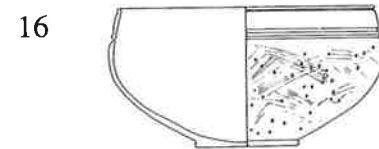
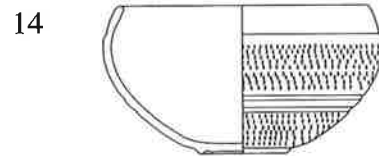
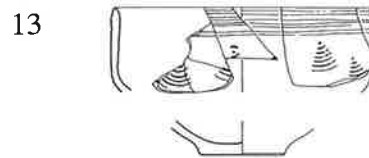
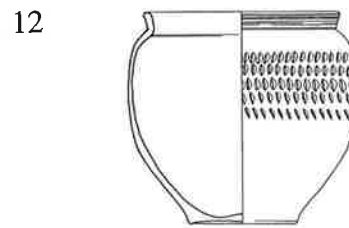
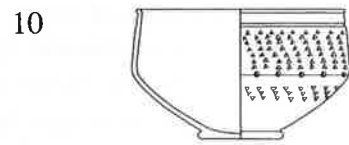
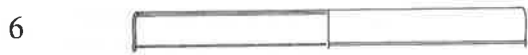
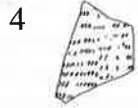
Einige Exemplare stammen aus dem campanischen Gebiet; es wurden mineralogische Analysen durchgeführt. Daneben kommen Backplatten vor, die als Imitationen zu bezeichnen sind<sup>389</sup>.

### *Grobkeramik*

Das Spektrum der Grobkeramik ist relativ bescheiden, ebenso das mengenmässige Vorkommen<sup>390</sup> (G.6,10–11). Dies hängt damit zusammen, dass in der Region G hauptsächlich Töpfe und Backplatten aus Lavez zum Kochen benutzt wurden.

### *Reibschüsseln*

Ältester Typ ist die Reibschüssel mit Steilrand; sie ist sehr selten<sup>391</sup>. Neben den geläufigen beige- und orangetonigen Reibschüsseln mit einfachem Kragen<sup>392</sup>, sind spe-

ziell für das 1. Jahrhundert die vorwiegend aus Italien importierten gestempelten Reibschüsseln zu erwähnen<sup>393</sup>, für das 2./3. Jahrhundert die sogenannten rätischen Reibschüsseln, deren nur am Rand aufgetragener Überzug meistens metallisch glänzend und von rotvioletter Farbe ist, manchmal aber auch rot matt und als Streifenmuster aufgemalt<sup>394</sup>, sowie die spätrömischen Typen, die häufig innen glasiert sind. Letztere sind rottonig und mit gelbgrüner Glasur überzogen. Der Kragenrand weist entweder die mittelkaiserzeitliche gerundete Form auf (G.7,10–12) oder ist tieferliegend, kürzer und eckiger (G.7,13–14). Die eingebogene Form (G.7,15) ist selten. Glasierte Reibschüsseln kommen im ganzen schweizerisch-rätischen Alpengebiet vor<sup>395</sup>. Lange wurden alle Fundstücke für pannonischen Import gehalten; wahrscheinlich gab es ebenfalls rätische Produktionen.

### *Dolien*

Es kommen die typischen Dolien des 1. Jahrhunderts vor. Sie sind immer aus grauem, kompaktem Ton<sup>396</sup> (G.6,12).

### *Amphoren*

Das Amphorenspektrum gliedert sich in einen ungefähr gleich grossen Anteil an spanischen und istrischen Exemplaren (je ca. 35); die Anteile aus Gallien und aus dem Osten des römischen Reiches hingegen sind viel geringer (je ca. 12%). Eine gleichzeitige Marktöffnung je nach Osten und nach Westen ist besonders für das 1. und das frühe 2. Jahrhundert festzustellen<sup>397</sup>.

387 Hochuli-Gysel et al. 1986, Taf. 32.

388 Hochuli-Gysel et al. 1991, Taf. 35,1–9.

389 Hochuli-Gysel et al. 1986, 109f. (Analysen); Taf. 31,14–17.

390 Hochuli-Gysel et al. 1986, Taf. 31,1–21; dies. 1991, Taf. 36.

391 Hochuli-Gysel et al. 1991, Taf. 38,1.

392 Hochuli-Gysel et al. 1986, Taf. 34.

393 Hochuli-Gysel et al. 1986, Taf. 33; dies. 1991, Taf. 37; Hochuli-Gysel 1988.

394 Hochuli-Gysel et al. 1986, Taf. 35; dies. 1991, Taf. 38,5.6.

395 Overbeck 1982, 224, Abb. 65.

396 Hochuli-Gysel et al. 1986, Taf. 31,22–29.

397 S. Martin-Kilcher in: Hochuli-Gysel et al. 1991, 119–127.

<b>G.1</b>	<b>CHUR 1 (vicus)</b> <b>40–80/100 AD</b>	<b>Taf. 131</b>
Fundort	Chur GR	
Grabung	Areal Dosch 1962/63	
Befund	Grubeneinfüllung in Sg. 21 *	
Fundkomplexe	106–108, 111, 112, 167, 207	
Fundmaterial	ca. 40 Keramikfragmente: darunter Drag. 27; Drack 3; 2 italische Reibschüsseln *	
Datierung	Stratigraphie, Funde	
Literatur	Hochuli-Gysel et al. 1986, 57	
Aufbewahrung	Haldenstein (GR), Depot Rätisches Museum	

Katalog  
*TS italisch*  
 1 Steilrandteller mit Viertelrundstab Consp. 21  
*Diverse engobierte Keramik einheimischer Tradition (Drack 20–22 etc.)*  
 2 4 Schüsseln Drack 21  
*Dünnwandkeramik*  
 3 2 Schälchen mit Sandbewurf, helltonig  
*Bemalte Keramik*  
 4 WS Topf, helltonig, roter Überzug  
*Helltonig Gebrauchskeramik*  
 5 Krug orangebraun  
*Grautonige Gebrauchskeramik*  
 6 Schultertopf; 7 BS Topf

Kommentar  
 Es handelt sich um eine geschlossene Grubeneinfüllung, die zeitgleich mit Komplex G.2 sein könnte.

<b>G.2</b>	<b>CHUR 2 (vicus)</b> <b>50–100 AD</b>	<b>Taf. 132A</b>
Fundort	Chur GR 1962/63	
Grabung	Areal Dosch	
Befund	Sg. 21, nördlicher Teil von Schicht 4 *	
Fundkomplex	165	
Fundmaterial	12 Fragmente Keramik: darunter Drag. 27; Drag. 18/31; Drag. 30; Drag. 37; 2 Drack 21 1 Fragment Lavez *	
Datierung	Stratigraphie, Funde	
Literatur	Hochuli-Gysel et al. 1986, 58	
Aufbewahrung	Haldenstein (GR), Depot Rätisches Museum	

Katalog  
*TS südgallisch*  
 1 Drag. 33 mit Stempelrest  
*Dünnwandkeramik*  
 2 Unguentarium, helltonig

Kommentar  
 Schicht 4 repräsentiert einen Benutzungshorizont unterhalb einer Lehm-Holzkohle-Brandschicht, die wahrscheinlich den Versturz des Holzlehmgebäudes darstellt, zu dem diese Schicht 4 gehört.

<b>G.3</b>	<b>CHUR 3 (vicus)</b> <b>150–200 AD</b>	<b>Taf. 132B</b>
Fundort	Chur GR 1962/63	
Grabung	Areal Dosch	
Befund	Raum F 1, Schicht 6/8 *	
Fundkomplex	864	
Fundmaterial	5 Fragmente Keramik *	
Datierung	Stratigraphie, Funde	
Literatur	Hochuli-Gysel et al. 1986, 58	
Aufbewahrung	Haldenstein (GR), Depot Rätisches Museum	

Katalog  
*TS mitteltalisch*  
 1 Drag. 37, Paternus  
*Glanztonkeramik*  
 2 Becher mit «rätischem» Dekor, Ton rot, schwarzer Überzug

Kommentar  
 Die Schicht 6/8 liegt unterhalb eines Brandschichtpaketes (Schichten 5c–5g) und oberhalb einer mörteligen Bauschichtschicht.

<b>G.4</b>	<b>CHUR 4 (vicus)</b> <b>ca. 30/40–100 AD</b>	<b>Taf. 132C</b>
Fundort	Chur GR 1962/63	
Grabung	Areal Dosch	
Befund	Zusammengehörige Schichten unterhalb der Mörtelböden der Räume H und J **	
Fundkomplexe	233, 234, 238, 242, 247, 248, 518, 520, 522, 524, 730	
Fundmaterial	Fragmente von ca. 58 Keramikgefäßen: darunter Drag. 15/17; Drag. 27; Drag. 35/36; 5 Drag. 37; Drack 21; 6 Amphoren 7 Gläser: darunter Isings 67b; Unguentarium; formgeblasenes Gefäß; 4 Isings 85b 3 Lavezgefäße **	
Datierung	Stratigraphie, Funde	
Literatur	Hochuli-Gysel et al. 1986, 58	
Aufbewahrung	Haldenstein (GR), Depot Rätisches Museum	

Katalog  
*TS italisch*  
 1 2 Tassen Haltern 15  
*TS südgallisch*  
 2 Drag. 37  
*Dünnwandkeramik*  
 3 3 Schälchen mit Sandbewurf, helltonig; 4 Becher mit Sandbewurf, helltonig; 5 Schälchen mit Kerbmuster, grautonig  
*Diverse engobierte Keramik einheimischer Tradition (Drack 20–22 etc.)*  
 6 ca. 10 Schüsseln mit braunrot geflammtem Überzug, helltonig  
*Grautonige Gebrauchskeramik*  
 7 ca. 3 Schultertöpfe; 8 3 BS

Kommentar  
 Diese Fundschicht ist durch den Mörtelboden der darüberliegenden Räume H und J abgeschlossen. Diese Räume wurden im Laufe des 2. Jahrhunderts errichtet (datiert durch Keramikfunde aus den Mauern dieser Räume).

G

## G.5 CHUR 5 (vicus) 150–200 AD

Taf. 133

Fundort	Chur GR 1962/63
Grabung	Areal Dosch
Befund	Raum F 1, Schichten 5c–5g *
Fundkomplexe	857, 859, 863, 866, 873, 876
Fundmaterial	Fragmente von 12 Keramikgefässen: darunter Curle 15; 2 Drag. 32; 3 Drag. 37 (Rheinzabern?); «rätische» Reib- schüssel *
Datierung	Stratigraphie, Funde
Literatur	Hochuli-Gysel et al. 1986, 59
Aufbewahrung	Haldenstein (GR), Depot Rätisches Museum

### Katalog

#### Glanztonkeramik

1 Becher, Ton rot, Übergang metallisch rot

#### Helltonige Gebrauchskeramik

2–3 Krüge

### Kommentar

Es handelt sich um eine Abfolge von dünnen Brand- und Lehmschichten, die möglicherweise als Teil einer zusammenge-  
stürzten Fachwerkstruktur zu interpretieren sind. Fragmen-  
te der gleichen Gefässe fanden sich in den verschiedenen Str-  
ten.

### TS südgallisch

4 3 Drag. 27, eine mit Stempelrest; 5 Hofheim 1

#### Dünnwandkeramik

6 Déchelette 61, glasiert, mittelgallisch

#### Glanztonkeramik

7 Nachahmung von Drag. 37, mit Kerbmuster (2. Jh.)

#### Bemalte Keramik in Spätlatène-Tradition

8 WS, helltonig

#### Helltonige Gebrauchskeramik

9 RS

#### Grobkeramik, scheidengedreht

10 Typ Haltern 91, Ton braun, korkig; 11 Kochtopf, grautonig

#### Dolium

12 grautonig, glimmerhaltig

### Kommentar

Diese Grube gehört zu den allfälligen Fachwerkbauten und  
sicher zu den ersten Steinbauten des Gebäudekomplexes auf  
Areal Dosch. Sie lag ursprünglich ausserhalb des älteren Raumes  
D und gehört zu den ältesten römischen Schichten. Leider wur-  
de diese Grube nicht genauer beobachtet. Einige Scherben aus  
dem späteren 2. Jahrhundert bezeugen, dass sie erst wieder beim  
Einbau des Hypokaustes im erweiterten Raum D berührt wurde  
(mittel- und ostgallische TS, Glanztonkeramik, «rätische» Reib-  
schüssel). Eine zweite kleine Störung steht im Zusammenhang  
mit der spätrömisch eingezogenen Mauer XXXIII, die der Sa-  
nierung des Raumes D diente (Reibschüssel, Glasbecher). Alles  
übrige Material ist zeitlich relativ homogen. Da es sich um die  
umfangreichste Grubeneinfüllung des 1. Jahrhunderts in Chur  
handelt, besitzt sie eine gewisse chronologische Relevanz.

## G.6 CHUR 6 (vicus) ca. 30–70/80 AD

Taf. 134

Fundort	Chur GR 1962/63
Grabung	Areal Dosch
Befund	Grubeneinfüllung unter den Mauern XXX/XXXII in Raum D, z.T. gestört *
Fundkomplexe	418–430, 566, 591
Fundmaterial	Fragmente von ca. 40 Keramikgefässen: darunter Drag. 22/23; Drag. 24; Drag. 18/81; Drag. 29; Drag. 30; Drack 4Aa; Drack 14C; Drack 18; 3 dünnwandige Becher mit Sandbewurf; dünnwandiges Schälchen mit Barbotine-Schuppen; WS glasiert; grautoner Schultertopf; «rätische» Reibschüssel (2. Jh.); spät- römische Reibschüssel mit kleinem, hori- zonalem Kragenrand (3./4. Jh.); zahl- reiche Amphorenfragmente 13 Gläser: darunter Isings 17; Isings 29; Krug Isings 13/15 (ultramarinblau, weisse und gelbe Flecken); Krug Isings 13/15 (gelb, weiss gefleckt); Krug Isings 13/15; Becher Isings 96 (3./4. Jh.); Isings 3 Lavezschüssel **
Datierung	Stratigraphie, Funde
Literatur	Hochuli-Gysel et al. 1986, 59
Aufbewahrung	Haldenstein (GR), Depot Rätisches Museum

### Katalog

#### TS italisch

1 Steilrandteller mit Viertelrundstab Consp. 21, evtl. Stempel L.  
GELLIUS; 2 Steilrandteller mit Viertelrundstab; 3 Steilrandteller

## G.7 SCHAAN (castrum) 350–400 AD

Taf. 135

Fundort	Schaan FL
Grabung	1956–1958
Befund	Siedlungsfunde im spätrömischen Kastell *
Fundmaterial	103 Mindestgefässe 7 Münzen von Constans (346–350 AD) bis Theodosius, Valentinianus II oder Arcadius (395–408 AD) 3 Glasbecherfragmente z.T. mit Tupfen verziert 109 Lavezgefässe **
Datierung	Funde
Literatur	Ettlinger 1959, 229–299
Aufbewahrung	Vaduz FL

### Katalog

#### TS Argonnen

1 Chenet 320; 2 Chenet 304; 3 Chenet 333

#### TS afrikanisch

4 Hayes 61 mit eingedrücktem Stempelmuster, Africana D;

5 Hayes 59, Africana D

#### Dünnwandkeramik

6 Krug oder Becher. Ton rot, Kern grau, aussen moosgrün glasiert

#### Helltonige Gebrauchskeramik

7 Teller. Ton rötlichhellbraun, stark glimmerhaltig; 8 Schale.

Ton gelbrötlich; 9 Knickwandschüssel. Ton braun, stark glimmer-  
haltig

#### Reibschüsseln

10 Ton rot, glimmerhaltig und mit weissen Kalkpartikeln durchsetzt,  
innen olivgrün glasiert, aussen gelbe Glasurspritzer; 11 Ton rot,  
wenig Glimmer, grünbräunliche Glasur; 12 Ton rot, innen grünlich-  
braune Glasur; 13 Ton braun, im Kern grau mit viel Glimmer,  
Glasurreste; 14 Ton braun mit viel Glimmer, Glasurreste; 15 Ton  
rosabräunlich mit Glimmer, gelbgrünliche Glasur



Kommentar (B. Hedinger)

Neben der Argonnensigillata ist in Schaan auch die nordafrikanische Sigillata D mit Stempelverzierung belegt. Diese spätantiken Importe aus dem Süden sind in der Ostschweiz vor allem im Rheintal zu finden und weisen darauf hin, dass in diesem Siedlungsraum andere Handelsverbindungen bestanden als bei den Kastellen der Region F. Bei der Gebrauchskeramik sind ältere Traditionen noch erkennbar (7.9). Daneben treten aber auch kaum bekannte Formtypen auf (6.8). Glasierte Gefässe sind in beträchtlichen Mengen belegt. Diese dürften teilweise aus dem norditalischen Raum importiert worden sein. In Schaan können zwei verschiedene Hauptgruppen von glasierten Reib-

schüsseln unterschieden werden, die entweder aus zwei verschiedenen Produktionszentren stammen oder einander zeitlich ablösen (Gruppe A: 10–12, insgesamt 22 Stücke; Gruppe B: 13–14, insgesamt 10 Stück; Unikum: 15).

Die Münzreihe aus dem Kastell deutet darauf hin, dass die Befestigung in valentinianischer Zeit errichtet wurde. Eine Benutzung der Anlage im 5. Jahrhundert, nach dem Abzug der römischen Truppen um 401, ist aufgrund verschiedener Funde, darunter beinerne Objekte, nicht auszuschliessen. Eine länger andauernde Siedlungskontinuität ins Mittelalter wird vermutet, konnte jedoch bisher nicht eindeutig nachgewiesen werden.

## 7.9 Regione H: Ticino (H.1.4.6 Locarno; H.2 Minusio; H.3 Muralto; H.5.7.8.12 Ascona; H.9.10.13.14 Losone; H.11.15–17 Stabio) Simonetta Biaggio-Simona

### Situazione geografica e storica

Il territorio dell'odierno Canton Ticino si estende ai piedi del massiccio alpino ed è segnato nella parte settentrionale (Sopraceneri) da profonde vallate di tipo glaciale solcate da fiumi e torrenti dai decorsi impetuosi, mentre quella a sud del Monte Ceneri (Sottoceneri) è caratterizzata nella regione del Ceresio dall'imponente massiccio del Monte Generoso e da rilevanti incisioni fluviali (basti pensare ai fiumi Vedeggio, Breggia, Mara), ma anche da colline arrotondate, conche, terrazzi fluviali, e depositi glaciali; la parte più meridionale (Mendrisiotto) presenta un rilievo collinare delimitato a ovest dal San Giorgio e da pendii più dolci che preannunciano la pianura. La divisione fra Sopraceneri e Sottoceneri è individuabile del resto anche da un punto di vista geologico, e corrisponde grosso modo al confine delineato dalla Linea insubrica, caratterizzata da un profondo solco formato dal Verbano, dal Piano di Magadino e dall'imbocco della val Mesolcina.

I due laghi principali, il Verbano e il Ceresio (lago di Lugano), hanno a loro volta assunto nel tempo ruoli differenti: il primo funge da importante asse nord-sud e appare come un prolungamento del corso del fiume Ticino che penetra profondamente nel massiccio alpino, mentre il secondo è raccolto nel bacino di Lugano e sbocca diagonalmente attraverso il fiume Tresa nel Verbano. Già nell'Antichità i collegamenti regionali fra Ceresio e Lario si avvalevano dunque piuttosto di molteplici tracciati naturali che non permettono di identificare un unico asse utilizzato per la colonizzazione del territorio<sup>398</sup>.

La morfologia delle due principali regioni del Cantone ha avuto importanti ripercussioni anche sui modi del popolamento e dello sfruttamento del territorio già a partire dall'epoca preistorica, e giustifica la suddivisione convenzionale fra Sopraceneri e Sottoceneri in uso anche per l'epoca romana.

Nel comprensorio del Ticino dovrebbe essere inclusa pure la parte del Grigioni italiano, ed in particolare la valle Mesolcina con le vallate laterali, che in epoca romana rappresentava una delle principali vie di transito per il

Ticino verso il nord delle Alpi attraverso il passo del S. Bernardino. Purtroppo la frammentarietà dei ritrovamenti e la difficoltà d'accesso alla documentazione, essendo i ritrovamenti più recenti ancora inediti, hanno indotto gli autori a non includerli in questo lavoro. Per l'epoca romana sono comunque da ricordare i siti di Mesocco, Cama, Roveredo e San Vittore in valle Mesolcina e quelli di Castaneda e Santa Maria in valle Calanca<sup>399</sup>.

A partire dalla metà del I secolo BC il processo di romanizzazione delle popolazioni celtizzate stanziate nel comprensorio dell'odierno Cantone Ticino subisce un'importante accelerazione; il fenomeno non è ancora stato studiato nei dettagli e soprattutto la situazione nel Sottoceneri andrebbe rianalizzata con uno studio minuzioso del materiale finora recuperato.

È noto che in seguito alle campagne militari di Tiberio e Druso, a partire dal 15 BC, la regione dell'odierno Canton Ticino viene annessa amministrativamente alla *XI Regio augustea* e dipende dai *municipi* di Como (il Sottoceneri, probabilmente fino al Monte Ceneri o poco oltre) e Milano (probabilmente tutto il Locarnese). Molto controversa resta la linea di confine fra l'Italia e la *Provincia Raetia* in epoca augustea, che alcuni studiosi situano nei dintorni di Bellinzona, altri piuttosto lungo una linea che segue la cresta alpina<sup>400</sup>.

Nelle grandi linee si ripropone comunque un dato di continuità con le epoche precedenti costituito appunto dalle probabili modalità di avvicinamento alla cultura romana delle due aree geografiche appena citate: per il Sopraceneri appare determinante l'asse fluviale e lacustre rappresentato dal Ticino e dal Verbano, che collega la regione alla pianura padana ed in particolare alla regione di Pavia. A questo proposito è indicativo il fatto che proprio a Locarno-Muralto, in capo al Verbano, venga fondato nella seconda metà del I secolo BC un piccolo centro a carattere commerciale e artigianale, che rappresenta il punto propulsore della romanizzazione di tutto il Locarnese. Il *vicus* di Muralto doveva fungere da centro di smistamento dei commerci locali e pure come luogo di sosta prima di affrontare i disagi dei viaggi attraverso i passi alpini.

La funzione di transito del Sopraceneri è rivelata anche dagli altri luoghi di ritrovamento lungo la valle del Ticino (in particolare Giubiasco, Bellinzona, Carasso, Madrano ai piedi del S. Gottardo), la valle di Blenio, e, come detto, la Mesolcina.

Il Sottoceneri sembra invece essere caratterizzato dagli scambi che gravitavano attorno al municipio di Como,

398 Per gli aspetti geo-morfologici si veda G. Cotti/M. Felber/A. Foscati/G. Lucchini/E. Steiger/P.L. Zanon, Introduzione al paesaggio naturale del Canton Ticino. 1 Le componenti naturali (Bellinzona 1990) in part. 148s.

399 Schwarz 1971, 27–48.

400 Frei-Stolba 1976, 288–403, in part. 317s. con ampia bibliografia precedente; Ariatta 1990, 201–227.

e ne rappresenta verosimilmente il retroterra rurale. I ritrovamenti di epoca romana sono molto frequenti ma sporadici e sparsi; essi attestano comunque un popolamento capillare che doveva riunirsi attorno a piccoli *vici* (finora sconosciuti) e *villae rusticae*, di cui ne sono note alcune, scavate parzialmente (a Morbio Inferiore, a Stabio, a Bioggio). Centri di una certa importanza devono essere stati Morbio, Mendrisio, Stabio, Riva S. Vitale, Ligornetto, Bioggio, Gravesano. La valle del Vedeggio e la sua pianura devono aver rivestito una notevole importanza per la regione nel traffico attraverso il passo del Monte Ceneri. Proprio a Bioggio recentemente (1995/1996) accanto ai resti di una villa o piccolo centro artigianale sono venuti alla luce i resti di un piccolo tempio su podio con decorazioni architettoniche marmoree<sup>401</sup>.

#### Le fonti archeologiche

La documentazione archeologica a disposizione risulta frammentaria e disparata, ma offre quanto meno una base di lavoro per delineare un quadro, seppur sommario, della situazione in epoca romana.

Il primo dato appariscente è la disparità di documentazione fra i ritrovamenti del Sopraceneri e del Sottoceneri. Per vari motivi di carattere storico e in parte anche per una coincidenza di elementi fortunati, la ricerca archeologica nel Sopraceneri, ed in particolare nel Locarnese, ha fornito una notevole quantità di informazioni per il periodo romano. I numerosi ritrovamenti nel Sottoceneri, per contro, sono nella maggioranza dei casi frutto di scoperte occasionali e non controllate dei decenni passati, e risultano inadatte a valutazioni tipologiche o cronologiche puntuali; l'unica necropoli di una certa ampiezza che offrirebbe dati molto interessanti sulla Romanità del bacino del Ceresio, quella di Melano, è stata scavata nel 1979 dall'Ufficio cantonale dei monumenti storici, ma è inedita.

Altri complessi funerari, come quelli di Giubiasco scavati all'inizio del secolo, necessiterebbero di un ampio e minuzioso lavoro di rianalisi dei corredi, che risultano in gran parte mescolati e poco affidabili.

Si è di conseguenza imposta la necessità di una selezione rigorosa dei contesti utilizzabili per questo lavoro, tenuto conto anche che molti materiali recenti sono ancora inediti; evidentemente tale scelta, riduttiva, non vuole e non può rappresentare tutti gli aspetti della ceramica romana presente nel Ticino; si cercherà di ovviare alle lacune

più macroscopiche nella parte di commento tipologico ai materiali (v. sotto).

La caratteristica principale dei ritrovamenti ticinesi è il loro prevalente carattere funerario: la stragrande maggioranza dei materiali proviene infatti da sepolture, mentre sono noti soltanto pochissimi insediamenti. I più importanti, scavati recentemente, sono le strutture murarie venute alla luce a Muralto, appartenenti al *vicus*, ed in particolare lo scavo nel sedime Park Hotel (1982–1983, i cui materiali sono inediti) e i resti della villa di Bioggio (1992, inediti). Lo studio dello scavo e dei relativi reperti di questi due luoghi di ritrovamento aggiungerebbe sicuramente aspetti nuovi non solo alle conoscenze della Romanità del Ticino, ma anche a quelle relative la ceramica romana.

Di seguito vengono brevemente presentati i luoghi di ritrovamento presi in considerazione perché rappresentativi dell'area e del periodo storico in esame.

#### Sopraceneri

##### *Locarno-Solduno*

La grande necropoli dell'Età del Ferro e romana attesta la continuità fra questi periodi e perdura fino al IV secolo AD<sup>402</sup>. Lo scavo è avvenuto in varie tappe a partire dal 1936 fino al 1996. La parte romana comprende 63 tombe, di cui 8 a cremazione. Le nuove tombe a inumazione risalenti al I secolo AD, venute alla luce recentemente in seguito a nuovi scavi d'urgenza (1995–1996, inedite, archivio UCMS) indicano che la necropoli non è ancora esaurita. Essa doveva essere legata ad un insediamento celtico, non ancora identificato, che poteva affiancarsi ad uno o più altri piccoli centri nell'area di Muralto-Minusio-Tenero, romanizzato in epoca augustea. I corredi del periodo romano denotano delle differenze qualitative nei materiali rispetto a quelli delle sepolture di Muralto-Minusio, soprattutto per quanto riguarda il I secolo AD, rivelando probabilmente il carattere in parte diverso della comunità ivi sepolta rispetto agli abitanti del *vicus*.

##### *Muralto, proprietà Liverpool*

Quest'area, scavata nel 1936, fa parte di una più vasta necropoli legata al *vicus* di Muralto, che si estende a nord dello stesso fino all'odierno comune di Minusio, e comprende, oltre a questo, gli appezzamenti Branca, Märki e Passalli<sup>403</sup>. Il totale delle tombe note è di 153 deposizioni,

401 AS 21, 1998, 4, 155–162. Si ringrazia vivamente il Dr. G. Chiesi, direttore dell'UCMS, per aver messo a disposizione la documentazione inedita.

402 Donati 1979 (1988). Per la parte preromana e i corredi augustei cfr.

Stöckli 1975. Un'analisi dei corredi comprendenti vasellame vitreo e della relativa cronologia si trova in Biaggio-Simona 1991.

403 Simonett 1941; osservazioni generali sulla necropoli in Donati 1979 (1988) 5s.; Donati 1985; Biaggio-Simona 1991.

di cui 43 cremazioni, a cui bisogna aggiungere una trentina di deposizioni sconvolte, alcune delle quali a cremazione, recuperate parzialmente dal Crivelli nel 1964. La cronologia della necropoli si estende dagli inizi del I al IV-V secolo AD.

#### *Minusio, proprietà Cadra*

Lo scavo del sedime si ricollega a quello delle necropoli di Muralto<sup>404</sup>. Sono state portate alla luce 33 tombe, di cui 13 con rito crematorio, databili fra gli inizi del I secolo e i primi decenni del II secolo AD. In quest'area si trovano le più antiche sepolture legate al *vicus* e alcuni interessanti esempi di tombe a camera con ripostiglio e decorazione parietale, indicative dell'assunzione dei modelli romani estranei alla cultura locale.

#### *Ascona*

Negli anni 1952-1954 sono state scavate in varie tappe, 38 sepolture nella località San Materno, 3 delle quali a cremazione<sup>405</sup>. L'uso della necropoli inizia verso la metà del I secolo AD e perdura fino ai primi decenni del III secolo. La posizione un po' periferica rispetto al centro di Muralto si rispecchia pure nei corredi tombali, che denotano una minore ricchezza rispetto a molte tombe di Muralto e Minusio, ma pur sempre un buon livello di scambi commerciali (ceramica fine da mensa, vetri, bronzi, monete), che affiancavano l'attività rurale (attrezzi agricoli).

#### *Losone-Arcegnò*

La necropoli comprende 99 sepolture, prevalentemente a inumazione, che coprono un arco di tempo molto lungo, dall'età augustea ad almeno il V secolo AD<sup>406</sup>.

I corredi rivelano la presenza di un villaggio a carattere rurale, che d'altro canto doveva essere in contatto non solo con il *vicus* di Muralto, ma anche con i villaggi di Losone e Ascona (anch'essi attestati da ritrovamenti tombali), forse con una funzione di produzione e smercio della pietra ollare, come ipotizzato da Donati<sup>407</sup>.

#### *Sottoceneri*

#### *Stabio*

In questo importante centro del Mendrisiotto, poco distante dal confine italiano, sono stati effettuati vari ri-

trovamenti che attestano la continuità dell'insediamento almeno dalla tarda Età del Ferro all'alto Medioevo<sup>408</sup>. Due tombe a cremazione attribuibili al periodo LT D sono infatti venute alla luce durante lo scavo di una parte della villa romana nel fondo Realini (1937); le 49 sepolture, di cui 13 a cremazione, portate alla luce nel 1937 in località Vignetto sono databili dal II al IV-V secolo AD, mentre i ritrovamenti in località S. Abbondio, risalenti al VI-VIII secolo testimoniano il perdurare della presenza umana in epoca altomedievale.

Fra vari altri materiali recuperati sporadicamente sono da ricordare la stele funeraria di Caio Virio Vero della tribù Oufentina, un frammento di statua e un vaso decorativo in marmo, quest'ultimi donati da Vincenzo Vela al Museo del Castello di Milano<sup>409</sup>.

#### *La ceramica romana*

I complessi funerari selezionati rappresentano uno spaccato della ceramica romana presente in Ticino dall'età augustea fino al IV secolo AD. Vale la pena sottolineare che essi *non possono essere rappresentativi di tutta la ceramica romana rinvenuta nella regione*, a causa del carattere funerario dei complessi stessi. L'assenza di insiemi ceramici provenienti dai pochi insediamenti finora noti e scavati recentemente (in particolare da Muralto, Park Hotel e da Bioggio) condiziona fortemente il quadro che si evince scorrendo le tavole qui presentate. A completamento delle tavole si è deciso perciò di inserire nel commento alcune illustrazioni riguardanti ulteriori materiali provenienti dalle necropoli del Locarnese e di Stabio e dagli insediamenti di Bellinzona, Castelgrande e di Bioggio (figg. 59-63)<sup>410</sup>.

Bisogna d'altro canto ribadire che uno studio complessivo delle ceramiche romane ancora inedite conservate nei magazzini dei musei e dell'UCMS arricchirebbe certamente l'insieme dei tipi presenti in Ticino e permetterebbe di meglio delineare i rapporti quantitativi fra i vari gruppi ceramici, di accertare l'ampiezza delle importazioni a seconda dei momenti storici e di enucleare possibili gruppi caratteristici di una determinata produzione.

Per ovviare almeno parzialmente a queste lacune nella trattazione delle ceramiche si farà spesso riferimento alle pubblicazioni riguardanti il sito di Angera, posto

404 Simonett 1941; Biaggio-Simona 1991.

405 Donati et al. 1987.

406 Inedita. Un rapporto preliminare comprendente la descrizione di 10 corredi si trova in Donati 1974. Per gli aspetti del vetro antico ad Arcegnò e alcune valutazioni sulla necropoli si veda Biaggio-Simona 1991.

407 Donati 1986, 94ss.

408 Simonett 1941; Stöckli 1975 (sepolture dell'Età del Ferro); Donati 1980.

409 Donati 1980, 63.

410 Bellinzona: cfr. Meyer 1976, figg. 39-43; Bioggio: inediti, archivio UCMS.

all'estremità meridionale del Verbano, in territorio italiano; l'insediamento di Angera romana rappresentava un punto nodale nei traffici sul Verbano e si può considerare quale pendant del *vicus* di Muralto. Oltre alle necropoli, pubblicate nel 1985, è stata recentemente indagata e pubblicata parte del *vicus*, che permette utilissimi confronti con i dati archeologici dell'alto Verbano<sup>411</sup>.

*Dal periodo augusteo a quello neroniano  
(circa 30 BC–60 AD)*

Gli ultimi decenni del I secolo BC sono documentati in Ticino da pochi corredi tombali affidabili (tav. 136), che indicano comunque delle tendenze riscontrabili anche in altri siti limitrofi al Ticino, ed in particolare ad Angera (I).

In questi complessi tombali accanto alle forme persistenti della ceramica di tradizione La Tène come le olle con spalla decorata (*Wellentonnen*) e le olpi che continuano la tradizione del vaso a trottola ormai desueto, appare in modo consistente la ceramica fine rappresentata da:

- alcuni tipi di piatti, coppe e coppette a vernice nera di produzione tarda, proveniente da fabbriche locali ispirate dalla produzione padana;
- terra sigillata italica, riferibile ai corredi Haltern I, con bolli rettangolari;
- alcuni tipi della produzione a pareti sottili in argilla chiara (coppe emisferiche e bicchieri ovoidali con bordo convesso);
- bicchieri tipo Aco (fig. 59,1). Sono attestate pure alcune coppe verniciate della produzione di SVRVS, per esempio a Giubiasco e a Muralto<sup>412</sup>.

È interessante rilevare che negli strati più antichi dello scavo di Muralto, Park Hotel sono stati rinvenuti pure frammenti di ceramica a vernice nera, di terra sigillata italica e di bicchieri tipo Aco<sup>413</sup>. Da annotare, inoltre, la presenza di un mortaio nella tomba 2 della necropoli di Sementina, necropoli attribuibile al periodo finale del LT D, e di almeno un esemplare di tipo precoce a Giubiasco<sup>414</sup>.

L'apparente assenza di alcune categorie, come la ceramica a vernice rossa interna (*pompejanisch-rote Platten*) è da considerare legata al problema già citato delle fonti archeologiche e della particolare situazione dei ritrovamenti ticinesi.

La ceramica tardoceltica della fase precedente la romanizzazione è d'altro canto ben testimoniata nel *vicus* di Angera (I)<sup>415</sup> con olle, ciotole e qualche bicchiere in ceramica non lavorata al tornio e decorata da incisioni o a rilievo; tali recipienti possono essere presenti sporadicamente ancora negli ultimi decenni del I secolo BC o comunque influenzare certe forme di ceramica comune (soprattutto le olle (urne), le coppe e le scodelle), visto il continuo processo di avvicinamento della ceramica locale ai tipi romani durante il I secolo BC, soprattutto nei centri transpadani.

Nella prima metà del I secolo AD nei corredi tombali ticinesi la ceramica fine da mensa è rappresentata da importazioni medio o altoitaliche (terra sigillata italica e padana, pareti sottili), a cui si affianca una produzione locale che include non solo alcuni tipi di ceramica comune, ma anche talune forme di terra sigillata. La terra sigillata comprende dunque i tipi riferibili al servizio Haltern II con bolli rettangolari (più propriamente indicata come italica di tipo arretino) e quelli di produzione padana, decorata a rotella o da appliques, con bolli *planta pedis*<sup>416</sup>; quest'ultima è ampiamente attestata con varie forme durante tutto il I secolo e, con un repertorio più ridotto, nella prima metà del II secolo AD. All'interno della produzione padana si delineano, come detto, delle fabbriche con un repertorio che potrebbe essere definito «verbane» (per esempio le forme Consp. 44.1–2; 45.1; 46–49) e «lombardo-piemontese-ticinese» (per esempio la coppa Consp. 3.2/3). Un tipo che rappresenta verosimilmente una variante all'interno della produzione regionale altoitalica è il piatto con decorazione a rotella proveniente da Solduno, tomba Ba 9 (fig. 59,2), che trova riscontri nelle regioni limitrofe<sup>417</sup>.

Fra le pareti sottili si distinguono i due filoni in argilla chiara (coppe emisferiche e carenate decorate o meno, ollette, boccellini) e in argilla scura (coppe emisferiche o carenate, bicchieri di varia forma, ollette, una tazza biancata decorata, fig. 59,3–8). Entrambi i filoni presentano esemplari decorati da incisioni, da motivi applicati con la tecnica della barbotine.

La ceramica di tradizione La Tène sembra essere quasi totalmente soppiantata dalle produzioni locali (si veda quale eccezione per esempio la coppa in argilla scura proveniente da Solduno, tomba Ba 11, di chiara ascendenza celtica (fig. 59,9), produzioni che dovevano comprendere le olpi a corpo globulare o piriforme, le urne<sup>418</sup> e le

411 Sena Chiesa/Lavizzari Pedrazzini 1995.

412 Giubiasco: tomba 252, cfr. Ulrich 1914, tav. 74,14; Crivelli 1977, tav. 10; Muralto, Passalli tomba 14, cfr. Simonett 1941, 51s.

413 Donati 1983, 128s.; Lavizzari Pedrazzini 1987, 103ss.

414 Stöckli 1975, 117, tav. 8,2,1; Giubiasco: Ulrich 1914, p. es. tomba 227 tav. 62 n. 14, tomba 422 tav. 73 n. 12.

415 Sena Chiesa/Lavizzari Pedrazzini 1995, 618ss.

416 Per la distinzione delle produzioni si veda anche Sena Chiesa 1985, 364ss.

417 Ornavasso: Graue 1974, tomba P 82 tav. 12,7; Arsago Seprio: Notizie del Chiostro Maggiore 1987, 105 tomba 92 tav. 36.

418 Il termine «urna», usato nelle letterature archeologica ticinese, equivale a «olla» e non ha alcuna connotazione funeraria se questa non viene indicata esplicitamente.

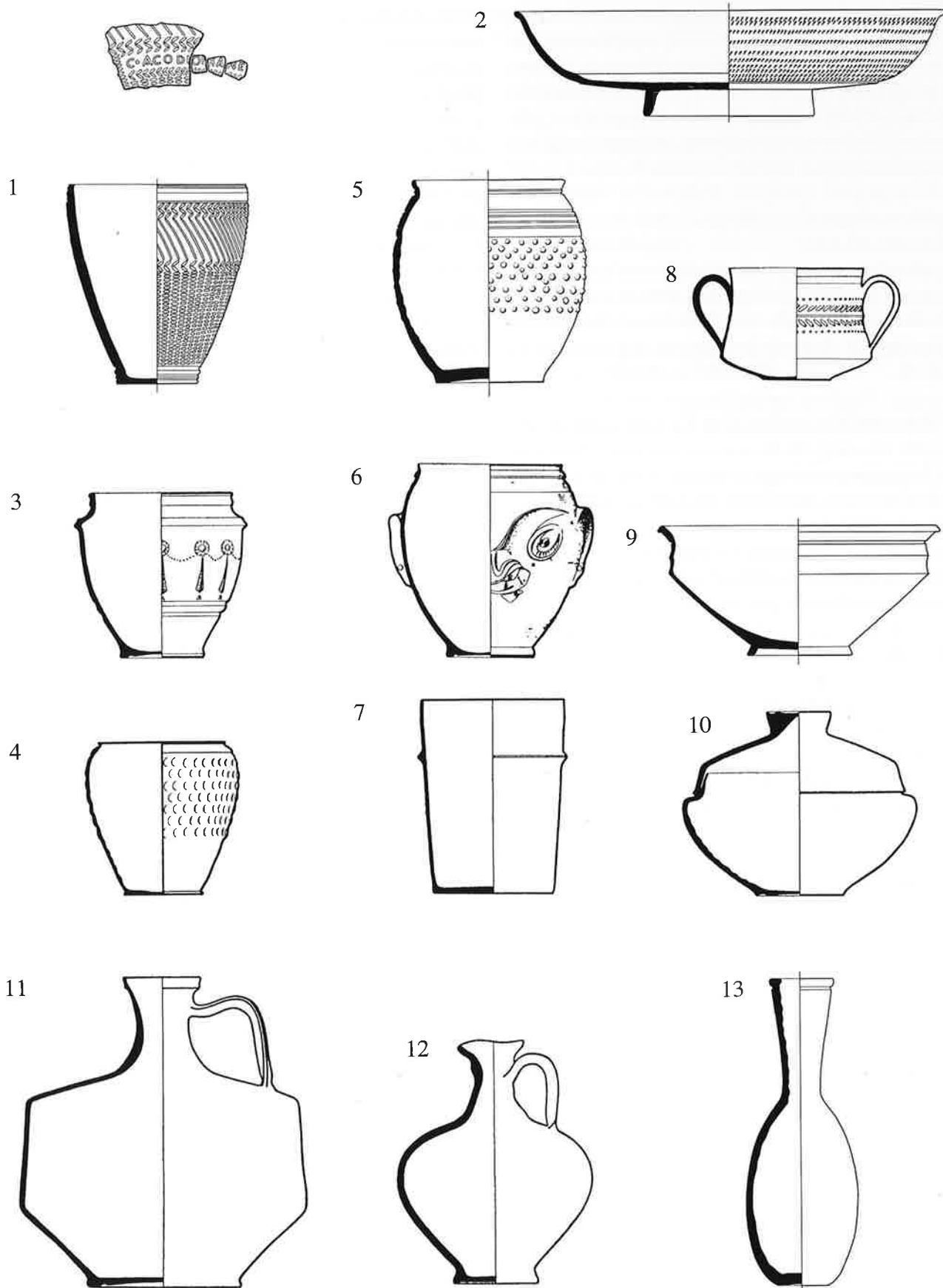

Fig. 59. Regione H: ceramica d'importazione e ceramica comune del periodo 30 BC-60 AD circa. 1 bicchiere «Aco»; 2 terra sigillata; 3-8 pareti sottili; 9-13 ceramica comune. Scala 1:3.  
 1-2.5.9.13 Locarno-Solduno: 1 tomba Pe 2; 2.5 tomba Ba 9; 9 tomba Ba 11; 13 tomba B1; 3 Muralto, Liverpool basso, tomba 23; 4.6-8.10-11 Minusio, Cadra: 4 tomba 16; 6 tomba 28; 7.10-11 tomba 5; 8 tomba 10; 12 Muralto, Passalli, tomba 30.

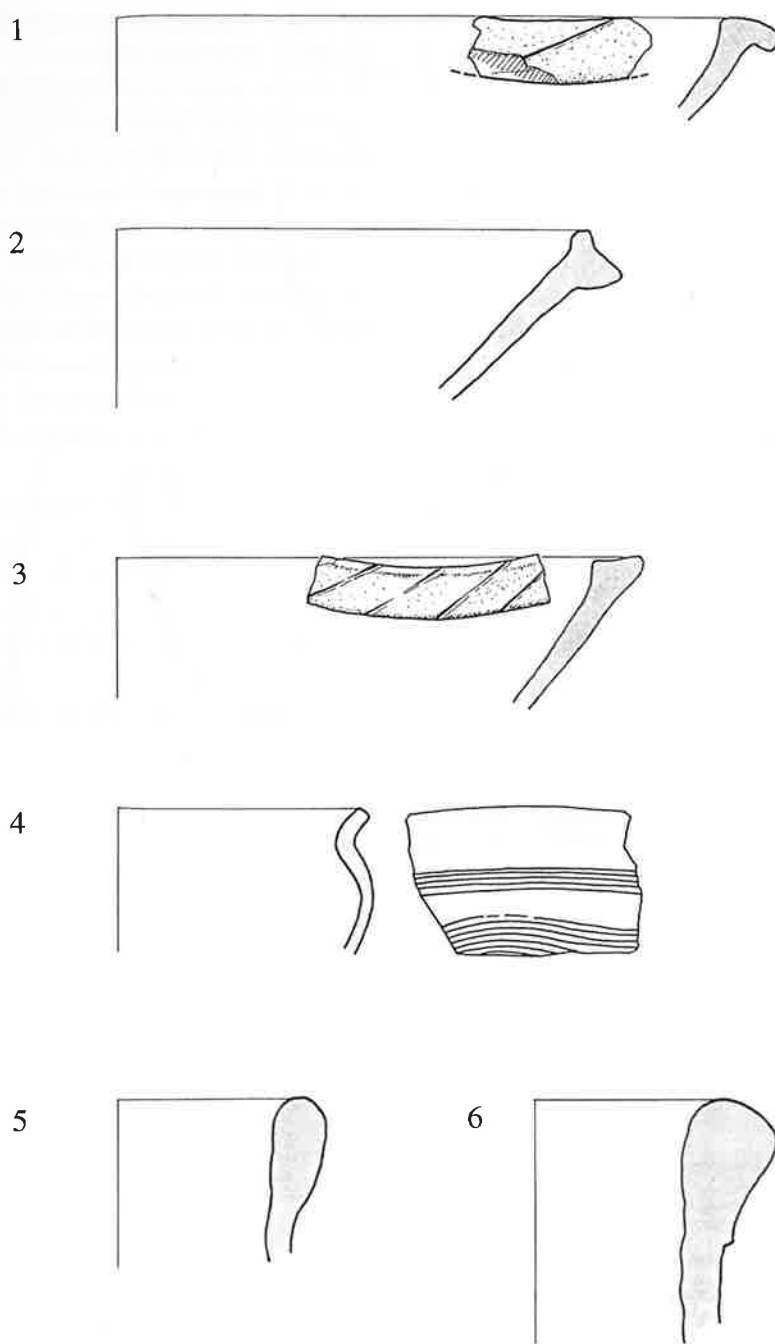

Fig. 60. Regione H, Bellinzona, Castelgrande: ceramica comune del periodo 30 BC–60 AD circa. 1–2 mortai; 3 scodella; 4 urna; 5–6 anfore. Scala 1:3.

ollette, i bicchieri cilindrici a presette laterali, alcuni tipi di coppe e scodelle, i tegami, i mortai. Evidentemente queste fabbriche locali di cui si comincia a delimitare l'entità in particolare grazie agli scavi di Milano e di Angera sono influenzate dall'esperienza sviluppata in ambito celtico e in qualche caso ne riprendono il repertorio formale adattandolo al gusto romano (si pensi ad esempio all'evoluzione dell'olpe, alle urne e ollette decorate da onde o incisioni, alle coppette a pareti svasate su piede; **H.9,4**).

Fra la ceramica comune sono presenti praticamente in tutti i corredi le olpi (fig. 59,11–12) associate alle urne a corpo globulare – più raramente ovoidale allungato; meno frequenti sono invece le ollette (tipo Minusio, Cadra tomba 4; **H.2,14**), attestate piuttosto nelle versioni a pareti sottili, e i vasi cilindrici con presette laterali.

I mortai sono presenti sia nella versione a orlo estroflesso diritto, sia in quella più spigolosa, sia con bordo a listello; essi sono attestati nel I secolo a Bellinzona, Castelgrande (fig. 60,1–2); questa classe ceramica è del re-

sto largamente presente in contesti lombardi di I secolo<sup>419</sup>. A Bellinzona sono venuti alla luce pure vari frammenti di scodelle a impasto grossolano con bordo ingrossato e decorato da trattini (fig. 60,3), frammenti di scodelle con bordo verticale arrotondato leggermente rientrante e rivestimento rossastro, di anfore (presenti anche a Muralto, Park Hotel, e nella tomba 193 di Giubiasco, in questo caso non come reimpiego funerario) e di recipienti definiti come «pentole», che corrispondono nelle grandi linee alle urne presenti nelle tombe, utilizzate per cuocere gli alimenti (fig. 60,4).

Nei corredi sono invece rari i balsamari (fig. 59,13), e molto rari o assenti i tegami, le ciotole-coperchio (fig. 59,10) e le coppe emisferiche su piede (presenti invece in questa fase ad Angera); se per i recipienti di uso domestico questa sporadicità o assenza è spiegabile con il carattere funerario dei ritrovamenti e quindi con la selezione delle forme al momento della deposizione, i balsamari fittili sono stati verosimilmente sostituiti dalle forme analoghe in vetro, ampiamente diffuse nella regione.

#### *La fine del I secolo e il II secolo AD*

Nel corso della seconda metà del I secolo AD e in particolare in epoca flavia si assiste ad un incremento quantitativo delle ceramiche nei corredi tombali. Soprattutto nelle necropoli del Locarnese sono frequenti complessi funerari dotati di vari esemplari fittili, che in certi casi presentano una reiterazione delle stesse forme (per es. a Solduno, a Minusio); ciò vale per gli esemplari di terra sigillata tardo padana, ma anche per il numero di olpi, urne e ollette o vasi cilindrici deposti. Il corredo standard per quanto riguarda le ceramiche è composto dall'olpe, un'urna, e un altro contenitore pottorio (bicchiere o coppa oppure olletta) oppure da un piatto.

Come già rilevato in precedenza, la terra sigillata è rappresentata in questo periodo quasi esclusivamente dalla produzione tardopadana e da quelle locali, che vanno esaurendosi verso la metà circa del II secolo. Questa categoria viene sostituita nei corredi dalla ceramica comune e a volte dalla pietra ollare; non bisogna inoltre dimenticare la probabile presenza di recipienti in legno o in fibre intrecciate, di cui ora si è persa traccia, ma che furono molto in uso nelle vallate alpine fino a pochi decenni fa. È stato notato che le manifatture di TS padana denotano un graduale deterioramento nella qualità dei pezzi e un drastico impoverimento delle forme; questo fenomeno fa sì che spesso tali manufatti si avvicinino maggiormente alla produzione di ceramica comune che a quella di ceramica fine da mensa<sup>420</sup>.

Da rilevare la presenza nell'ambito della terra sigillata di alcuni esemplari di provenienza gallica (fig. 61,1-3), fra cui due coppe a rilievo (una di provenienza sud gallica, l'altra della Gallia orientale), rinvenute ad Ascona e a Madrano, testimoni di scambi commerciali con questa regione. È interessante osservare che a Madrano, nell'alta Leventina, gli esemplari gallici si trovano in corredi tombali databili proprio al periodo in cui la TS padana sta esaurendosi, lasciando spazio ad altre produzioni, quella gallica appunto e soprattutto la ceramica comune<sup>421</sup>. L'attestazione di scambi commerciali con l'area gallica, seppur sporadici, è confermata del resto da vari ritrovamenti recenti nella Pianura Padana, fra cui quelli di Milano e Angera<sup>422</sup>.

Le pareti sottili sono largamente diffuse nelle due categorie già citate soprattutto con coppette in argilla grigia, spesso decorate a rotella o alla barbotine, e bicchieri ovoidali su piede decorati a rotella; compare pure qualche raro esemplare di coppetta o bicchiere in argilla chiara sottilissima decorati da depressioni. Molto frequenti sono le ollette in argilla chiara decorate da puntini in rilievo o modanate. Anche questo vasellame di importazione va esaurendosi nei corredi ticinesi nel corso della prima metà del II secolo.

Alcuni esemplari di ceramica invetriata attestano la presenza di questa categoria nei corredi ticinesi (fig. 61,4-6): uno skyphos (da Ascona), due anforette (da Muralto), una tazza e un'olletta decorati alla barbotine (da corredi sconvolti di Muralto), alcuni vasetti miniaturizzati, un'olletta (sporadico da Muralto, Liverpool), tutti riferibili a contesti della seconda metà-fine I secolo o degli inizi del II secolo (ad eccezione forse dell'olletta da Muralto, Liverpool), e riferibili alla produzione altoitalica<sup>423</sup>.

Fra i ritrovamenti isolati va citato un bicchiere in ceramica a rivestimento argilloso (da Madrano, tomba 1957/1) (fig. 61,7), databile fra la seconda metà del II e gli inizi del III secolo, che reca decorazioni a rotella e alla barbotine. Esso si trova associato a due pezzi di TS gallica, a riprova degli influssi della produzione nordalpina riscontrabili in questa piccola necropoli ai piedi del S. Gottardo.

Fra la ceramica comune sono presenti in Ticino in gran numero le olpi e le urne (fig. 61,10-14); pure rappresentati sono i vasi cilindrici o troncoconici con presette laterali, che possono presentare un'argilla chiara ben depurata e pareti relativamente sottili (fig. 61,8) oppure impasti più grezzi con vari inclusi. Verso la fine del I secolo appaiono i primi piatti-tegame (presenti però ad Angera già a partire dall'epoca augustea), che nel corso del

419 Bellinzona: Meyer 1976, 70ss.; Sena Chiesa/Lavizzari Pedrazzini 1995, 554; Caporusso 1991, 162ss.

420 Sena Chiesa 1985, 362ss.

421 Butti Ronchetti (in preparazione) 4-9; ringrazio vivamente l'autrice per aver potuto consultare il manoscritto inedito.

422 Caporusso 1991, 73ss.; Sena Chiesa 1985, 370-371; Sena Chiesa/Lavizzari Pedrazzini 1995, 402.

423 Maccabruni 1981, 55ss.



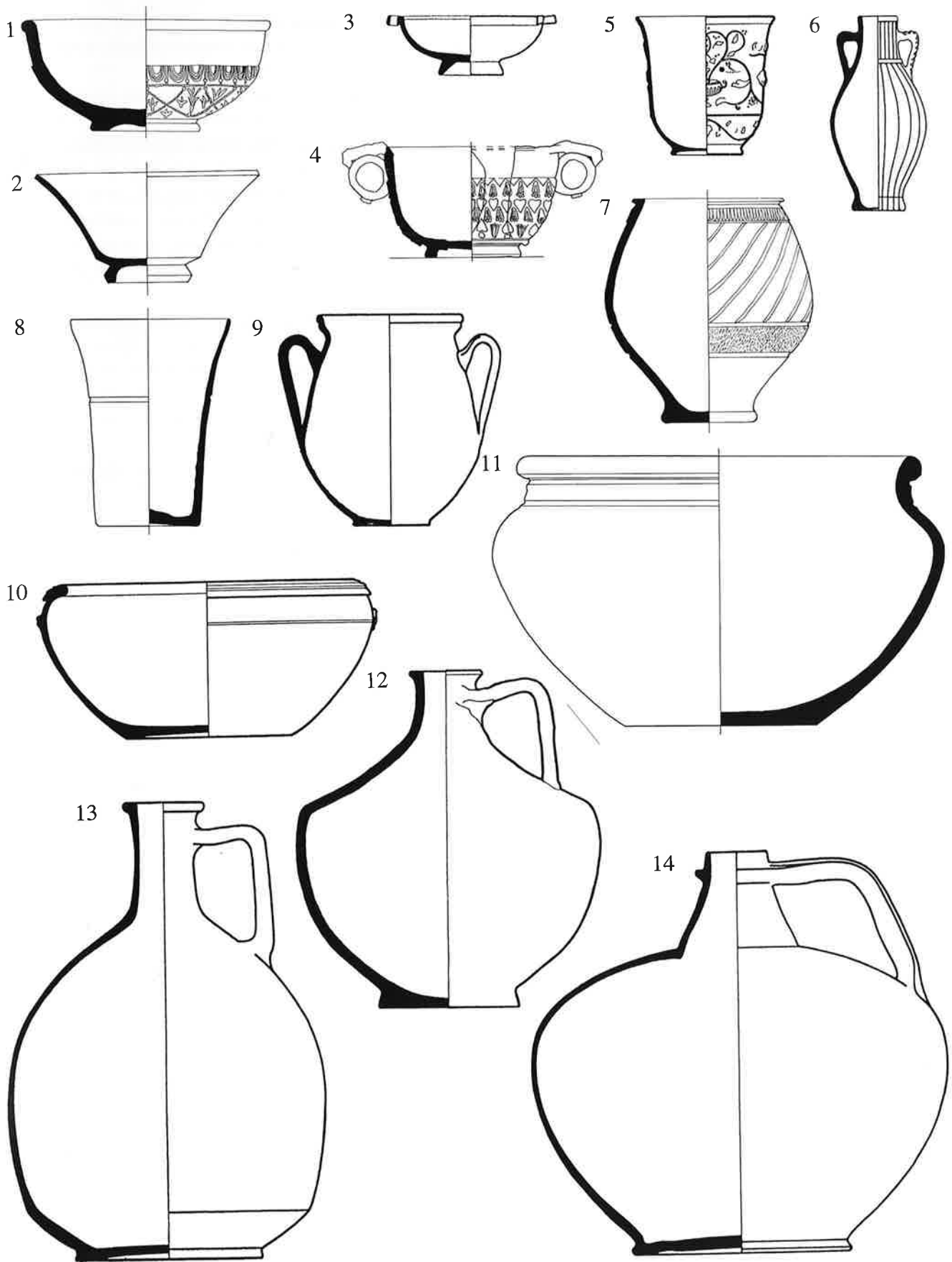

Fig. 61. Regione H: ceramica d'importazione e ceramica comune della fine del I-II secolo AD. 1-3 terra sigillata gallica; 4-6 ceramica invetriata; 7 ceramica a rivestimento argilloso; 8-14 ceramica comune. Scala 1:3.  
 1,4 Ascona: 1 tomba S1; 4 tomba S22; 2,7 Madrano, tomba 57/1; 3,9 Muralto, Passalli, tomba 16; 5,6,14 Muralto, Liverpool basso: 5 tomba 2; 6 tomba 18; 14 tomba 29; 8,11 Locarno-Solduno, tomba 58,17; 10,13 Minusio, Cadra: 10 tomba 33; 13 tomba 25; 12 Stabio, Vignetto, tomba 2.

Il secolo sostituiscono i piatti in terra sigillata; inoltre le coppe verniciate imitazione Drag. 40 (H.6,1) e le coppe a pareti svasate su piede con ingubbiatura scura (H.9,4), ben attestate nel II secolo.

I mortai, molto rari nei corredi, perdurano per tutto il medio e tardo impero, come accertano i ritrovamenti di III-IV secolo a Bioggio (fig. 62,6); pure il tipo dell'olla biansata compare sporadicamente nei corredi di II secolo.

La tendenza riscontrabile nel II secolo nelle necropoli ticinesi è quella di un impoverimento graduale dei corredi e la sostituzione della terra sigillata nord-italica con recipienti di ceramica comune (tegami, urne, coppe, qualche vasetto del tipo H.9,7) oppure con riprese scadenti di alcuni tipi della terra sigillata (per esempio la coppe imitazione Drag. 40) e alcuni rari esemplari di TS gallica. Ciò sta a indicare un ripiegamento del mercato su produzioni locali o regionali che restano ancora da definire, ma che potrebbero interessare il comprensorio del Verbano, del Comasco, del Novarese, dell'area di Milano e della Lomellina.

Purtroppo i dati che scaturiscono dal *vicus* di Angera per il periodo medioimperiale sono scarsi e non contribuiscono ad arricchire il quadro che appare dai ritrovamenti delle necropoli.

#### *Il III-IV secolo AD*

Questo lungo periodo di tempo viene considerato unitariamente poiché per quanto riguarda la ceramica comune vi è una persistenza di tipi che rende spesso difficoltoso o impossibile distinguere cronologicamente in modo dettagliato corredi di III o di IV secolo in assenza di altri materiali datanti (terra sigillata, fibule, vetri, monete). Queste lacune potranno essere forse colmate in futuro con lo studio degli strati di insediamento tardoantichi di Muralto, Park Hotel e di Bioggio.

Nel III secolo la terra sigillata è rappresentata dalle ultime forme riferibili a coppe a bordo estroflesso orizzon-

tale o leggermente arrotondato (Consp. 39; 3.3, tav. 143 e fig. 62,1), generalmente di fattura scadente e riferibili a produzioni ormai degenerate.

È probabile che anche in Ticino siano presenti esemplari di sigillata africana non identificati fra i materiali conservati nei magazzini, come stanno a dimostrare il frammento individuato al Castelgrande di Bellinzona (fig. 62,2) e il piatto di Bioggio (fig. 62,3); in assenza di uno studio esteso della TS in Ticino è impossibile effettuare una valutazione quantitativa di questa categoria, che comunque è attestata in Lombardia, in particolare con la produzione D<sup>424</sup>.

Gli esemplari in ceramica invetriata comprendono olpi a corpo ovoidale o cilindrico, olle con o senza anse, una bottiglia biansata, ricoperti esternamente da un'invetriatura verde oliva, giallo-verde o marrone, spesso bollosa e irregolare. I frammenti di ciotole-macinatoio rinvenute a Bellinzona, Castelgrande mostrano pure un'invetriatura marrone o verde oliva all'interno (fig. 62,4-5).

I corredi mostrano in generale un impoverimento nella quantità e qualità delle ceramiche e la presenza quasi esclusiva di ceramica comune, affiancata a volte dalla pietra ollare. Vengono deposti soprattutto piatti-tegame, urne globulari o ovoidali, olpi a corpo globulare. Fra i nuovi tipi sono da annoverare le grandi olle con o senza anse, i vasi a listello di medie e grandi dimensioni (fig. 62,7-8; 63,1.3), qualche brocca con corpo tozzo e larga imboccatura, qualche recipiente a forma di ampolla (fig. 63,7-8); quest'ultimi potrebbero però appartenere ad un'epoca più tarda, altomedievale, come pure il tegame rinvenuto a Stabio (fig. 63,6) che trova un confronto nei materiali tardi della metropolitana di Milano<sup>425</sup>.

I vasi a listello sono databili generalmente al IV secolo AD e perdurano fino in epoca altomedievale, come attestano i numerosi rinvenimenti, in particolare ad Albintimilium<sup>426</sup>; gli esemplari ticinesi finora noti non sembrano recare tracce di invetriatura.

424 Caporusso 1991, 89ss.; Nobile 1992, 15; 70 tav. 29.  
425 Caporusso 1991, 225 tav. CII, 12.

426 Olcese 1993, 308; Sena Chiesa/Lavizzari Pedrazzini 1995, 427; Caporusso 1991, 233ss.

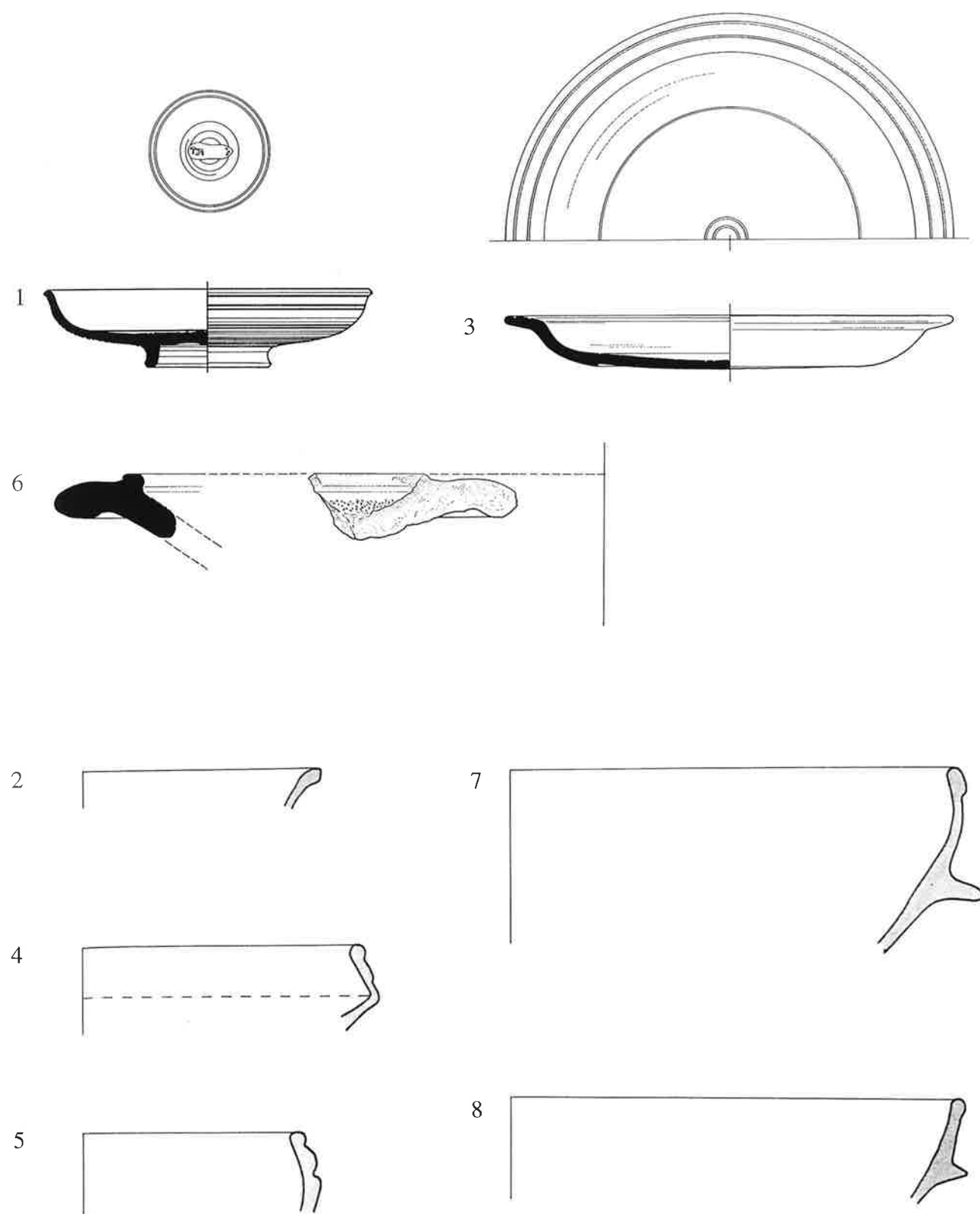

Fig. 62. Regione H: ceramica d'importazione e ceramica comune del III-IV secolo AD. 1-3 terra sigillata; 4-5 ciotole-macinatoio; 6 mortaio; 7-8 vasi a listello. Scala 1:3.

1 Locarno-Solduno, tomba 76/3; 2.4-5.7-8 Bellinzona, Castelgrande; 3.6 Bioggio; 3 n.inv. 27.92.6/27 (inedito); 6 n.inv. 27.92.14 (inedito).

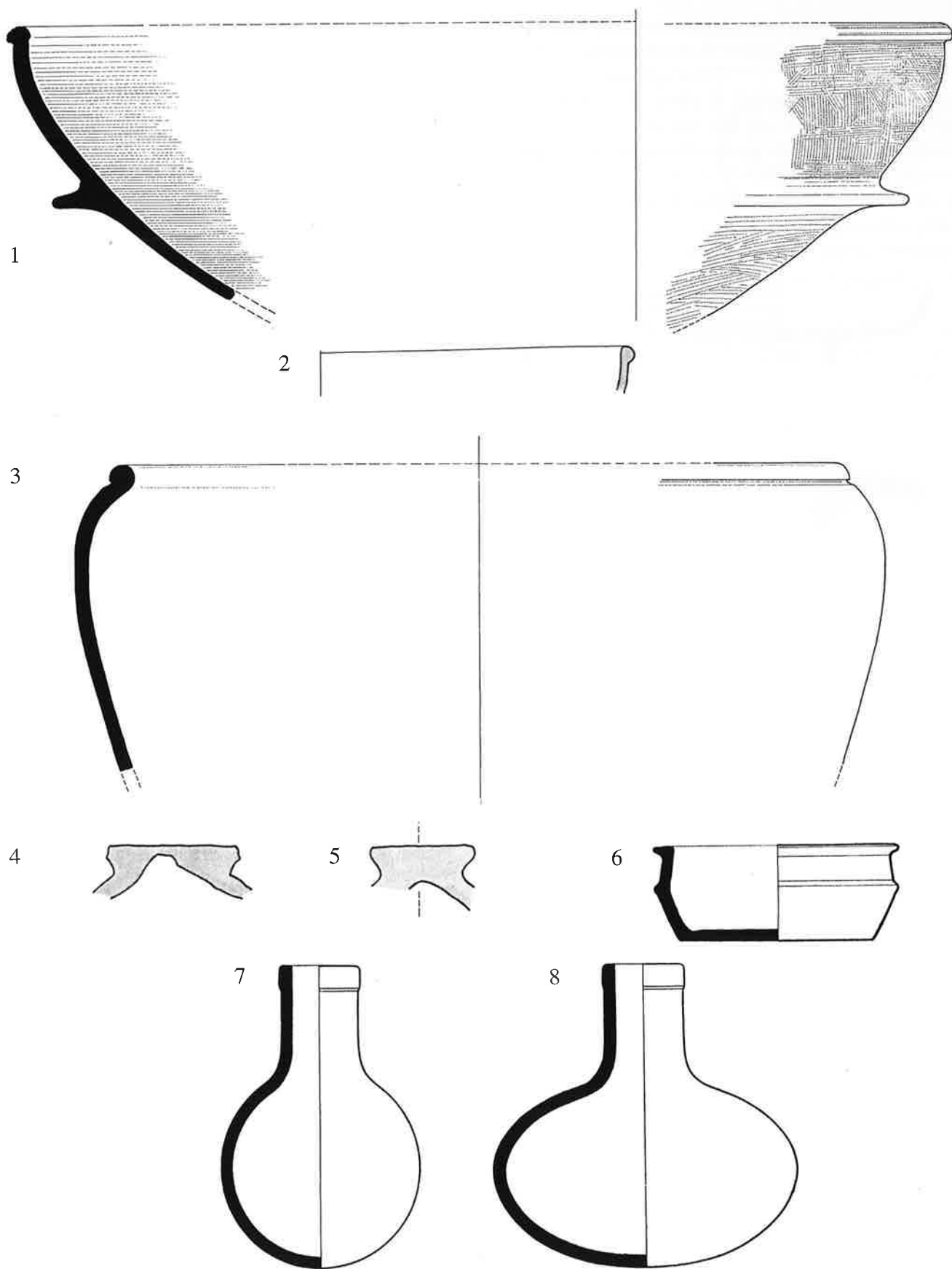

Fig. 63. Regione H: ceramica comune del IV secolo AD. 1 grande recipiente a listello; 2 ciotola; 3 olla; 4-5 coperchi; 6 tegame; 7-8 ampolle. Scala 1:3.  
 1 Bioggio, n.inv. 27.92.14/16/69/146 (inedito); 2.4-5 Bellinzona, Castelgrande; 3 Bioggio, n.inv. 27.92.85 (inedito); 6-8 Stabio, Vignetto: 6 tomba 28; 7-8 tomba 23.

## H.1 LOCARNO 1 (tomba) 30-10 BC

Tav. 136

Ritrovamento	Locarno-Solduno TI
Scavo	proprietà Pedrotta tomba 1
Ritrovamento	tomba ad inumazione. Scavo di A. Crivelli 1938 **
Altre suppellettili	La campagna di scavo fu costellata da varie difficoltà di tipo tecnico e organizzativo. Ciononostante l'elenco dei reperti stilato dallo studioso può considerarsi attendibile; coltello, punta di freccia, lamina ricurva, chiodi e bullette di ferro **
Datazione	in base alle suppellettili
Bibliografia	Stöckli 1975, 91-92 fig. 81; Donati 1979 (1988), 94-95
Conservazione	Museo Civico e Archeologico Locarno

### Catalogo

#### *Ceramica a vernice nera*

1 tazza, argilla rosso chiaro, vernice nera irregolare

#### TS

2 Consp. 10.1, bollo rettangolare illeggibile; 3 Consp. 10.1

#### *Pareti sottili*

4 bicchiere, argilla rosato-bruno

#### *Ceramica comune in argilla chiara*

5 olpe, argilla rossastra

### Commento

Questo corredo è caratterizzato dalla presenza di ceramica a vernice nera (1) dell'ultima produzione, piuttosto scadente (un pezzo analogo si trova in: Frontini 1985, 150 da Cavriana, necropoli della Cavallara tomba 96 n. 2), e dal bicchiere a pareti sottili con bordo convesso (4), due tipologie che nel Ticino non compaiono più in epoca tardoaugustea (a partire dallo 0 circa); significativa è pure l'attestazione delle forme antiche della terra sigillata (servizio Haltern Ia), che, in base alle pubblicazioni recenti comprendenti materiali analoghi, inducono a rialzare di un decennio la datazione del corredo rispetto a quella proposta dallo Stöckli (20-11 BC). Il bicchiere (4) appartiene alla produzione tardo-repubblicana ben attestata nelle tombe di questo periodo. L'olpe (5) riprende nella forma del corpo espanso il tipo del vaso a trottola, ma, contrariamente a questo, rappresenta un oggetto caratteristico dei contesti augustei.

Da notare pure che nella tomba sono stati deposti una punta di freccia e un coltello, che possono essere interpretate quali armi da caccia o utensili (il coltello) piuttosto che armi vere e proprie. Nelle tombe coeve di Minusio, Scascighini e Bonfanti (vedi sotto) sono state deposte peraltro due asce da combattimento, un umbone di scudo e una punta di freccia, mentre nelle tombe di epoca romana del Ticino mancano le armi in senso stretto (spade, pugnali, elmi, scudi), data l'assenza di stazionamenti di truppe o contingenti militari.

Questo corredo rappresenta uno dei pochi complessi del periodo medio-augusteo, che coincide con il momento di transizione fra l'epoca tardo La Tène e la piena romanizzazione dell'età tardoaugustea; a questo orizzonte cronologico appartengono pure le tombe di Minusio, Scascighini e Minusio, Bonfanti (non incluse in questo catalogo, cfr. Stöckli 1975, 90ss.), pure caratterizzate dalla presenza di ceramica a vernice nera di produzione tarda, da alcuni (pochi) esemplari del servizio Haltern I della terra sigillata, da due bicchieri della produzione del ceramista Aco e da bicchieri a pareti sottili analoghi a quello della tomba in questione; sono inoltre presenti, fra l'altro, fibule a cerniera tipo Mesocco, fibule a balestra e un attingitoio in bronzo.

## H.2 MINUSIO (tomba) 10-30 AD

Tav. 137

Ritrovamento	Minusio TI
Scavo	proprietà Cadra tomba 4
Ritrovamento	tomba ad inumazione. Scavo di Ch. Simonett 1936 ***
Altre suppellettili	denario di C. Naevius Balbus (RRC I, 382.1b); quinario di M. Antonio e Lepido (RRC I 498.3); 2 assi di Augusto (RIC I 437 e 373); moneta di bronzo non determinabile fibula Aucissa Riha 5.2; 3 fibule a balestra Ettlenger 6 2 coppe di vetro Isings 3; numerosi balsamari di vetro Isings 6 lucerna fittile con specchio decorato Loeschcke 1a 2 braccialetti, cucchiaino e nettaorecchi d'argento, bastoncino, bacile, casseruola, attingitoio, brocchetta, specchio, pezzetto lavorato, tutti di bronzo; anello digitale d'oro; gemma di un anello digitale di ferro ***
Datazione	in base alle suppellettili
Bibliografia	Simonett 1941, 130-137 fig. 113-117
Conservazione	Museo Civico e Archeologico Locarno

### Catalogo

#### TS

1 Consp. 18.2, bollo rettangolare MAN(D)ATI; 2 Consp. 20 (?); 3 Consp. 18.2, bollo rettangolare illeggibile; 4 Consp. 20.3/4, bollo p.p. G.ARVI; 5 Consp. 22, bollo rettangolare (IN)GENV; 6 Consp. 24, bollo ovale AMICI; 7 Consp. 24, bollo ovale AMICI; 8 Consp. 23, bollo rettangolare DENTO

#### *Ceramica a pareti sottili*

9 coppa, argilla grigia; 10 coppa, argilla grigia; 11 coppa, decorata alla barbotine con tralci, argilla grigia; 12 coppa, decorata alla barbotine con ghirlande e motivi floreali, argilla grigia

#### *Ceramica comune in argilla chiara*

13 urna, argilla rossastra con tracce di combustione all'esterno; 14 olletta, argilla rossa, all'esterno bruna e lucidata, pareti decorate da fini incisioni verticali; 15 olpe, argilla rossa; 16 olpe, argilla rossa, lisciata

### Commento

Il corredo risulta particolarmente ricco e omogeneo dal punto di vista cronologico e dell'attestazione delle varie classi di materiali. Le forme della TS (1-8) rispecchiano la produzione aretina con i caratteristici bolli rettangolari e ovali, produzione presente nella regione attorno allo 0-20 AD. Significativa è la combinazione di queste forme con un piatto Consp. 20 (4) che reca per contro il bollo planta pedis e rappresenta quindi l'evoluzione delle forme precedenti.

Le coppe a pareti sottili in argilla grigia (9-12) mostrano le due varianti comuni in questo periodo: la coppa emisferica e quella a carena bassa con spigoli marcati, che può presentarsi nelle varianti a pareti decorate o lisce. Le due olpi (15-16) rientrano nelle varietà comuni nei corredi di questo periodo: la (15) ha la caratteristica spalla marcata che ricorda la forma del vaso a trottola di epoca La Tène, la (16) è invece caratterizzata dal corpo piriforme e dalla carena bassa. La forma dell'urna (13), più rastremata alla base rispetto ad altri esemplari a corpo globulare schiacciato, è presente dall'epoca augusteo-tiberiana e perdura fino ai primi decenni del II secolo AD. Interessante è pure l'olletta ovoidale decorata da fini incisioni, che sembra riprendere la decorazione già nota in epoca preromana adattandola però ad una forma largamente attestata durante tutto il I e parte del II secolo nel Ticino; questo esemplare, contrariamente ad altri di I secolo, ha le pareti piuttosto spesse.

### H.3 MURALTO (tomba) 40-60 AD

Tav. 138

Ritrovamento	Muralto TI
Scavo	proprietà Liverpool basso tomba 38
Ritrovamento	tomba ad inumazione. Scavo di Ch. Simonett 1936 ***
Altre suppellettili	fanno parte del corredo, ma non sono state illustrate dal Simonett perchè frammentarie, una coppa Consp. 32, bollo p.p. L.AVIL e un'olpe, superficie lucidata, argilla rossa; asse probabilmente di Augusto fibula a balestra di bronzo Ettlinger 6; fibula Aucissa di bronzo Riha 5.2 anforetta di vetro Isings 15; balsamario Isings 6; balsamario a forma di colomba Isings 11; 3 bastoncini a torciglione Isings 79 anello digitale di ferro ***
Datazione	in base alle suppellettili
Bibliografia	Simonett 1941, 100-101 fig. 82
Conservazione	Museo Civico e Archeologico Locarno

#### Catalogo

TS

1 Consp. 20.4, bollo p.p. L.GELI; 2 Consp. 34, bollo p.p. MES MCFC(?)

#### Ceramica a pareti sottili

3 coppa sabbiata, argilla rosso chiaro con ingubbiatura marrone; 4 bicchiere, corpo decorato da incisioni parallele «a pettine» disposte a zig-zag, argilla rosso chiaro; 5 bicchiere, corpo decorato da incisioni a zig-zag, argilla grigia

#### Commento

Per quanto riguarda la TS, le forme presenti si inseriscono nella produzione padana della metà circa del I secolo, decorate da appliques e recanti bolli in planta pedis; tale produzione è bene attestata in tutte le necropoli del cantone Ticino ed è comune alle aree circostanti (Lombardia, Piemonte).

È da rilevare la presenza dei due bicchieri a pareti sottili (4-5) decorati a zig-zag che, seppure con varianti, ricalcano la stessa forma di base; la differenza delle argille sottolinea comunque due produzioni parallele, ma probabilmente distinte. Tali bicchieri non sono molto numerosi nel Ticino e nelle regioni circostanti, ma potrebbero rappresentare una versione «locale» in argilla grigia degli analoghi boccali ansati noti nell'Italia centrale. La coppa sabbiata fa parte di un gruppo omogeneo ben attestato nel Ticino fra i primi decenni e la metà, o poco oltre, del I secolo, e trova riscontri precisi nelle aree limitrofe (cfr. per esempio ad Angera, Italia). La forma dell'olpe (non illustrata) ricalca quella di esemplari noti già verso gli inizi del secolo (cfr. H.2 Minusio).

### H.4 LOCARNO 2 (tomba) 50-100 AD

Tav. 139

Ritrovamento	Locarno-Solduno TI
Scavo	proprietà Balli tomba Ba 4
Ritrovamento	tomba ad inumazione. Scavo di A. Crivelli (1938) **
Altre suppellettili	riguardo alle condizioni di scavo cfr. H.1 statuetta fittile frammento dell'arco di una fibula (non identificata)

balsamario di vetro Isings 10; perla di pasta vitrea coltello, chiodi e bullette di ferro \*\*\* in base alle suppellettili Donati 1979 (1988), 74-79 Museo Civico e Archeologico Locarno

Datazione  
Bibliografia  
Conservazione

#### Catalogo

TS

1 Consp. 20.4, bollo p.p. LM; 2 Consp. 29, bollo p.p. Q.S.I.; 3 Consp. 3.2/3

#### Ceramica a pareti sottili

4 coppa, decorazione a rotella sulla fascia mediana del corpo, argilla grigio scuro; 5 bicchiere, decorazione a rotella su tutto il corpo ad eccezione del piede e dell'orlo, argilla rossa, bruno scuro all'esterno

#### Ceramica comune in argilla chiara

6 urna, argilla giallastra con tracce di combustione; 7 olpe, argilla rossa; 8 olpe, argilla rossa

#### Commento

Le forme della TS caratterizzano questo corredo della seconda metà del secolo: il piatto Consp. 20.4 ha in Ticino un excursus molto lungo, che copre quasi tutto il I secolo e gli inizi del II, la coppetta Consp. 29 e la patera Consp. 3.2/3 si concentrano nella seconda metà del I ed agli inizi del II secolo. Esse sono molto frequenti nelle tombe ticinesi, in particolare la Consp. 3.2/3 è molto diffusa nelle necropoli attorno al Verbano. Gli esemplari a pareti sottili (4-5) bene illustrano l'evoluzione sia della coppa sia del bicchiere nella seconda metà del secolo: le coppe in argilla grigia presentano spesso una carena e le pareti leggermente rastremate, sempre più importante diventa la decorazione a rotella; analogamente, sui bicchieri, quest'ultima può arrivare a ricoprire buona parte o tutto il corpo del recipiente. Dal punto di vista formale le pareti dei bicchieri tendono ad ispessirsi e il piede ad ingrossarsi. L'urna (6) ha pareti spesse e l'orlo breve e ingrossato. L'olpe a collarino (7) è pure un elemento frequente nei corredi ticinesi della seconda metà del secolo: in questo lasso di tempo la forma non sembra cambiare in modo evidente, mantenendo il corpo globulare schiacciato, mentre il labbro può essere verticale o leggermente estroflesso. L'olpe a corpo piriforme (8) si differenzia da altri esemplari analoghi per il collo leggermente svasato.

### H.5 ASCONA 1 (tomba) 80-130 AD

Tav. 140

Ritrovamento	Ascona TI
Scavo	località San Materno tomba S2
Ritrovamento	tomba ad inumazione. Scavo da parte di un privato 1954-1961 **
Altre suppellettili	Le condizioni di ritrovamento di questa tomba ne limitano, almeno in parte, l'attendibilità quale complesso, anche se si può ritenere che gli oggetti siano stati recuperati nella loro completezza; sesterzio di Galba (RIC I <sup>2</sup> 389); asse di Vespasiano (RIC II 557b); dupondio di Vespasiano (RIC II 753a) frammento di una fibula di bronzo (non determinabile) bottiglia di vetro Isings 50a; bottiglia Isings 50b coltello, bullette di ferro ***

Datazione in base alle suppellettili  
Bibliografia Donati et al. 1987, 82–85  
Conservazione Museo Nazionale Zurigo

#### Catalogo

TS  
1 Consp. 34.1, decorazioni ad appliques sul bordo, bollo p.p. LMV;  
2 Consp. 49; 3 Consp. 3.2/3

#### Ceramica a pareti sottili

4 coppa, decorazione alla rotella sulla fascia mediana del corpo, argilla grigia, parzialmente grigio scuro-nero

#### Ceramica comune in argilla chiara

5 bicchiere, argilla beige annerita nella parte superiore; 6 urna, argilla beige scuro con tracce di annerimento su tutto il corpo; 7 olpe, argilla beige lisciata all'esterno

#### Commento

Le forme della TS riprendono in parte il repertorio del corredo H.4, a testimonianza del loro perdurare agli inizi del II secolo AD; vi si aggiunge la coppetta Consp. 49 (2) – in questo caso un oggetto molto consunto – la cui presenza si protrae in altri corredi ticinesi e limitrofi fino alla metà del secolo. Compare inoltre il bicchiere-vaso cilindrico con presette laterali e pareti piuttosto spesse (5), un tipo presente nel Ticino durante tutto il I e parte del II secolo AD; nel periodo finale della sua presenza esso tende ad assumere forme più troncoconiche o campaniformi. L'urna ha una forma marcatamente troncoconica, una variante che si ritrova in esemplari databili fra l'epoca augusteo-tiberiana e gli inizi del II secolo. Spesso essi sono decorati da linee orizzontali incise sotto il labbro. L'olpe (7) ricalca il tipo di quella di H.4, ma ne varia il colore dell'argilla.

## H.6 LOCARNO 3 (tomba)

80–130 AD

Tav. 141

Ritrovamento Locarno-Solduno TI  
Scavo proprietà Ardito tomba C 28  
Ritrovamento tomba ad inumazione. Scavi di A. Crivelli 1938 \*\*  
Altre suppellettili frammenti ceramici non identificabili moneta di Vespasiano anello e chiodi di ferro \*\*  
Datazione in base alle suppellettili  
Bibliografia Donati 1979 (1988), 92–93  
Conservazione Museo Civico e Archeologico, Locarno

#### Catalogo

##### Imitazione TS

1 coppa, imitazione Drag. 40, simile a Consp. 36.4, vernice rossa

#### Ceramica a pareti sottili

2 coppa, decorazione a rotella superiormente e inferiormente alla carena; argilla grigia; 3 bicchiere-olletta, decorazione a granuli; argilla bruno-grigio

#### Ceramica comune in argilla chiara

4 urna, argilla giallastra con tracce nere; 5 olpe, argilla beige-arancione

#### Commento

La TS è costituita da un unico pezzo d'imitazione (1), a forma emisferica e basso piede che presenta una vernice rossa. La coppa appartiene ad una produzione semplificata della coppa Drag. 40 e si avvicina alla forma Consp. 36.4, senza presentare però alcuna decorazione né bollo; la sua presenza nelle necropoli ticinesi sembra perdurare a lungo (fino al III secolo AD con esemplari di fattura scadente e nei quali il colore della vernice si avvicina al bruno (cfr. per esempio H.11, H.13; Stabio, Vignetto

tombe 2, 31; Solduno, Passetto tomba B3, vernice scura, quest'ultime non incluse in questo catalogo).

La coppa (2) trova un preciso riscontro nel corredo H.5 e testimonia la frequenza del tipo in questa fascia cronologica, mentre il bicchiere (3) sembra appartenere ancora alla produzione del I secolo: la decorazione in questo caso è piuttosto rada e limitata alla fascia centrale del corpo, ma nell'insieme la forma si può paragonare ad altri esemplari delle necropoli locarnesi di I secolo.

Per quanto riguarda l'urna (4) e l'olpe (5) si vedano i commenti ai corredi H.4 e H.5.

## H.7 ASCONA 2 (tomba)

100–150 AD

Tav. 141

Ritrovamento Ascona TI  
Scavo località San Materno tomba 2  
Ritrovamento tomba ad inumazione. Scavo di A. Crivelli 1955–56 \*\*\*  
Altre suppellettili asse di Nerva (RIC II 80) falchetto, coltello, chiodi, barretta di ferro piccolo frammento di bronzo \*\*\*  
Datazione in base alle suppellettili  
Bibliografia Donati et al. 1987, 128–130  
Conservazione Ufficio Cantonale dei Monumenti Storici, Bellinzona

#### Catalogo

##### TS

1 Consp. 34, bollo p.p. illeggibile; 2 Consp. 49, bollo p.p. Q.S.P.; 3 Consp. 3.2/3

#### Ceramica comune in argilla chiara

4 bicchiere-olletta, un'incisione orizzontale sulla spalla; argilla beige-rosato; 5 urna, argilla color nocciola; 6 olpe, argilla arancione

#### Commento

Accanto alle usuali forme tarde della produzione padana liscia e decorata si trovano due esemplari in ceramica comune, l'urna (5) e il bicchiere-olletta (4); è interessante notare che quest'ultimo riprende il tipo già noto nella ceramica a pareti sottili e prodotto sia in argilla chiara che grigia, ma realizzato in questo caso in argilla non lucidata né ingubbiata e con le pareti piuttosto spesse. È una versione quindi che si avvicina maggiormente alla ceramica comune che non a quella a pareti sottili ed esemplifica la ripresa di alcune forme da parte di officine che riproponevano i modelli in modo meno raffinato rispetto alla ceramica fine da mensa.

Particolare, nel complesso, è la presenza dell'olpe (6), con bassa carenatura e piede prolungato obliquamente ad anello: il tipo è raro nel Ticino (un altro esemplare è stato rinvenuto nella necropoli di Melano, in associazione ad un bicchiere a pareti sottili, un'urna ed un'olla biansata forse invetriata, cfr. Donati 1980, 75), ma è attestata nella zona del Verbano (Arona e Castelletto Ticino) e nell'Italia settentrionale (Lomellina, Bergamo). La sua cronologia, almeno per quanto riguarda i pezzi ticinesi, appare collocabile fra la fine del I e la metà del II secolo AD.

## H.8 ASCONA 3 (tomba) 120-150 AD

Tav. 142

Ritrovamento	Ascona TI
Scavo	località San Materno tomba S14
Ritrovamento	tomba ad inumazione. Scavo da parte di un privato (1954-1961) **
Altre suppellettili	riguardo allo scavo cfr. H.5 asse di Tito, ora disperso frammento di una fibula di bronzo 2 balsamari di vetro Isings 28b ascia martello, coltello, stilo, lesina, anello, chiodi, bullette di ferro *** in base alle suppellettili
Datazione	Donati et al. 1987, 102-107
Bibliografia	
Conservazione	Museo Nazionale di Zurigo

### Catalogo

#### TS

1 Consp. 43, decorazione sul bordo scomparsa; 2 Consp. 29;  
3 Consp. 3.2/3; 4 Drag. 31

#### Ceramica a pareti sottili

5 coppa, decorazione a depressioni e linee orizzontali incise,  
argilla beige chiara molto depurata

#### Ceramica comune in argilla chiara

6 urna, argilla beige; 7 urnetta, argilla beige-arancione

### Commento

La coppa (5) decorata da depressioni è uno dei rari esemplari di questo tipo ritrovati nel Ticino, presente in modo limitato anche nelle regioni limitrofe. Il tipo è caratteristico del periodo neroniano-flavio fino alla metà circa del II secolo.

Il «servizio da tavola» composto dalla ceramica fine è completato da due urne con funzione di contenitori e recipienti per la cottura, appartenenti alle due varianti principali: quella a corpo ovoidale allungato (6) e quella a corpo globulare schiacciato (7). Questi recipienti assumono nel corso del II e nel III secolo sempre maggiore importanza a causa della progressiva scomparsa della ceramica fine (TS e pareti sottili) e si trovano spesso reiterati nelle tombe (cfr. corredi seguenti).

## H.9 LOSONE 1 (tomba) 120-160 AD

Tav. 142

Ritrovamento	Losone-Arcegno TI
Scavo	tomba 16
Ritrovamento	tomba ad inumazione. Scavo dell'Ufficio Cantonale dei Monumenti Storici 1970 ***
Altre suppellettili	asse di Vespasiano, molto rovinato; dupondio di Adriano (RIC II 604); asse o dupondio di Adriano, rovinato fibula a disco in bronzo con decorazione in pasta vitrea Riha 3.16 bottiglia di vetro Isings 50a coltello, barretta, bullette di ferro fuseruola di pietra *** in base alle suppellettili
Datazione	inedito. Parte dei materiali è presentata in Biaggio-Simona 1991, 256; 273; 327; 352
Bibliografia	
Conservazione	Ufficio Cantonale dei Monumenti Storici Bellinzona

### Catalogo

#### TS

1 Consp. 45; 2 Consp. 49, bollo p.p. QSC; 3 Consp. 49

#### Ceramica verniciata

4 coppa, argilla depurata rossastra con vernice nera opaca

#### Ceramica comune in argilla chiara

5 urna, argilla marrone chiaro annerita dal fuoco; 6 urna, argilla  
marrone chiaro annerita dal fuoco; 7 vasetto, argilla rosso-marrone  
depurata e fine

### Commento

Le coppe in TS rientrano, come già visto in corredi precedenti, nella produzione tarda che perdura durante la prima metà del II secolo.

La combinazione degli oggetti in questo corredo è interessante per la presenza di forme «canoniche», come i due tipi di urna (5-6), e altre meno usuali, in particolare il vasetto a corpo troncoconico (7); questo tipo non è sconosciuto nei corredi ticinesi: ne esiste per esempio una versione a pareti sottili in argilla grigio scuro decorata da granuli, dei primi decenni del I secolo (cfr. Muralto, proprietà Passalli tomba 9, non incluso in questo catalogo), e un altro pezzo, sempre da un corredo del I secolo, in argilla rossa lucidata sul marrone all'esterno (cfr. Muralto, proprietà Cadra tomba 13, non incluso in questo catalogo). L'esemplare di Arcegno appartiene però a una produzione che sembra perdurare almeno fino al II secolo, in argilla depurata con pareti un po' più spesse. Compare in questo corredo anche la coppa profonda in ceramica verniciata scura (4), che sembra riprendere le forme analoghe del periodo della romanizzazione; questo tipo è attestato soprattutto in corredi della seconda metà del I secolo e nel II secolo.

## H.10 LOSONE 2 (tomba) 180-230 AD

Tav. 143

Ritrovamento	Losone-Arcegno TI
Scavo	tomba 9
Ritrovamento	tomba ad inumazione. Scavo dell'Ufficio Cantonale dei Monumenti Storici 1970 ***
Altre suppellettili	sesterzio (?) di Adriano, molto rovinato; asse di Faustina Minore (RIC III 1666); frammenti di monete non determinabili bicchiere di vetro Isings 33 (variante) manicotto di bronzo, falchetto, ascia martello, chiodo e bullette di ferro *** in base alle suppellettili
Datazione	inedito. Parte dei materiali è presentata in Biaggio-Simona 1991, 256; 273; 327; 352
Bibliografia	
Conservazione	Ufficio Cantonale dei Monumenti Storici Bellinzona

### Catalogo

#### TS

1 Consp. 39 tarda, vernice quasi completamente mancante

#### Ceramica comune in argilla chiara

2 urna, argilla rosa, marrone all'interno; 3 urna, argilla rosso-bruno;  
4 olpe, argilla rossa

### Commento

Questo corredo può essere considerato esemplare per il periodo fra il tardo II secolo e gli inizi del III secolo nelle necropoli del Locarnese relativamente discoste dal vicus di Muralto; si osserva infatti la riduzione drastica della terra sigillata, rappresen-



tata qui da un solo esemplare di fattura scadente (1), a favore della ceramica comune. I recipienti da cucina (le urne 2-3) sono accompagnati da un'olpe dalla forma rotondeggiante, con collo corto e priva di piede, che trova numerosi confronti di età antonina ad Angera (Italia); ad Arcegnò olpi di questo tipo sono presenti anche in tombe di III secolo avanzato (cfr. H.13). È interessante notare l'accostamento nel corredo di queste ceramiche con un bicchiere di vetro (di probabile provenienza regionale) e alcuni utensili in ferro, che esemplificano il carattere rurale di questi corredi della regione locarnese.

## H.11 STABIO 1 (tomba) 180-250 AD

Tav. 143

Ritrovamento Stabio TI  
Scavo località Vignetto tomba 21  
Ritrovamento tomba a cremazione. Scavo di Ch. Simonett 1937 \*\*\*  
Altre suppellettili non illustrati nella pubblicazione del Simonett sono i frammenti di un'olpe asse o dupondio di Lucio Vero (prob. 169 AD Cohen III 202, 326); asse o dupondio di Crispina \*\*\*  
Datazione in base alle suppellettili  
Bibliografia Simonett 1941, 184 fig. 157  
Conservazione Ufficio Cantonale dei Monumenti Storici Bellinzona

### Catalogo TS

1 frammenti di 4 Consp. 3.3 e Consp. 39; 2 coppa, imitazione Drag. 40, simile a Consp. 36.4, argilla rosso chiaro, vernice scomparsa; 3 coppa, imitazione Drag. 40, simile a Consp. 36.4, argilla rosso chiaro, vernice consunta rosso-marrone

#### Ceramica comune in argilla chiara

4 frammento di urna, completamente bruciata; 5 olpe, quattro linee orizzontali incise sulla spalla, argilla rossa

### Commento

I piatti (1) rappresentano, come già annotato per altri corredi precedenti, le forme più tarde della produzione TS ancora presenti nei corredi di III secolo. Riguardo alle coppe (2-3) cfr. H.6; anche questi due esemplari presentano le caratteristiche della semplificazione estrema della forma e la vernice rosso-bruna in un caso, molto consunta nell'altro. La forma dell'olpe (5) è caratteristica di questo periodo: il corpo è ovoidale con basso piede, il breve collo a collarino si conclude con un orlo diritto che può essere a volte modanato; sulla spalla si trovano in alcuni casi delle linee decorative. Questo tipo di olpe si trova in Ticino e nelle regioni circostanti sia in argilla senza rivestimento sia nella versione invetriata in corredi di III e IV secolo.

## H.12 ASCONA 4 (tomba) 200-250 AD

Tav. 144

Ritrovamento Ascona TI  
Scavo località San Materno tomba S15  
Ritrovamento tomba ad inumazione. Scavo da parte di un privato 1954-61 \*\*  
Altre suppellettili riguardo alle condizioni di scavo cfr. H.5. Non sono stati illustrati alcuni frammenti di ceramica comune dalla forma indefinibile; denaro di Coelius Calvus (RRC 437,1a); asse probabilmente di Vespasiano; asse (?) di Commodo falchetto e chiodo di ferro \*\*\*  
Datazione in base alle suppellettili  
Bibliografia Donati et al. 1987, 106-109  
Conservazione Museo Nazionale Zurigo

### Catalogo

#### Ceramica comune in argilla chiara

1 ciotola-coperchio, argilla beige-arancione poco depurata;  
2 urna, argilla beige scuro poco depurata; 3 tegame, argilla beige scuro poco depurata, annerita in più punti soprattutto all'esterno

### Commento

La ciotola-coperchio (1) era utilizzata nel corredo come copertura del tegame e rappresenta una combinazione rara nelle tombe ticinesi; la forma è attestata anche nelle regioni limitrofe (Angera, Italia), dove vari pezzi esemplificano le possibili varianti nell'andamento dell'orlo durante il I secolo AD, che può essere ingrossato e rientrante oppure liscio - diritto o rientrante - o verticale. L'esemplare di Ascona, più tardo, ha una forma più svasata e l'orlo marcatamente introflesso.

Il tegame (3) è una forma attestata nel Ticino a partire dalla fine del I secolo AD (uno dei pezzi più antichi è quello del corredo di Muralto, Branca tomba 4, non incluso nel catalogo), ma che diventa frequente verso la metà del II e perdura almeno fino al IV secolo (cfr. le tombe di Stabio e Arcegnò). Il tegame, proprio a causa del suo carattere funzionale, non presenta varianti tipologiche di rilievo malgrado il suo perdurare, come dimostrano pure i numerosi ritrovamenti di Angera. L'orlo è generalmente diritto e liscio, oppure ingrossato e, nel periodo tardo, tende ad essere ingrossato e rivolto verso l'interno (cfr. anche H.13 e H.14); anche questo, comunque non è un criterio assoluto di riconoscimento o di datazione di questa forma.

## H.13 LOSONE 3 (tomba) 220-270 AD

Tav. 144

Ritrovamento Losone-Arcegnò TI  
Scavo tomba 81  
Ritrovamento tomba ad inumazione. Scavo dell'Ufficio Cantonale dei Monumenti Storici 1970 \*\*\*  
Altre suppellettili le considerazioni devono considerarsi provvisorie: frammento fittile di forma indecifrabile; sesterzio di Vespasiano; 2 sesterzi di Adriano; 2 sesterzi di Antonino Pio; sesterzio di Faustina; 2 dupondi di Marco Aurelio; sesterzio di Lucilla; sesterzio di Commodo; dupondio di Settimio Severo; sesterzio di Didio

	Giuliano; moneta di bronzo illeggibile fibula a tenaglia di bronzo Ettlinger 52 alcune perline di vetro, anello digitale in bronzo, anello digitale in argento, anello, coltello, 2 aghi(?) di ferro, lama di cristallo di rocca, denti di animale *** in base alle suppellettili
Datazione	inedito
Bibliografia	Ufficio Cantonale dei Monumenti Storici Bellinzona
Conservazione	

#### Catalogo

TS  
1 coppa, argilla arancione, molto fine  
*Ceramica comune in argilla chiara*  
2 tegame, argilla marrone scuro annerita dal fuoco; 3 piccolo  
tegame, argilla rosso-arancio; 4 urna, argilla marrone-giallognolo  
chiaro; 5 olpe, argilla marrone-rosato

#### Commento

La coppa testimonia la presenza di una produzione tarda che riprende la forma Drag. 40 della TS, semplificandola, ma cercando di imitarne l'impasto; diversi esemplari, come in questo caso, non hanno più traccia di vernice (cfr. H.6 e H.11). Interessante è pure la presenza della variante del tegame con presette laterali (2), meno frequente di quella priva di presette (3). L'olpe (5) appartiene allo stesso gruppo di quella già citata di H.10, tipo che denota delle leggere variazioni nella forma del corpo, globulare o piriforme (cfr. anche H.14).

## H.14 LOSONE 4 (tomba)

250-300 AD

Tav. 145

Ritrovamento Losone-Arcegnio TI  
Scavo tomba 57  
Ritrovamento tomba ad inumazione. Scavo dell'Ufficio  
Cantonale dei Monumenti Storici 1970  
\*\*\*

Altre suppellettili riguardo allo scavo cfr. H.13  
sesterzio di Antonino Pio; sesterzio di  
Faustina; 2 sesterzi di Marco Aurelio;  
dupondio di Marco Aurelio; 3 sesterzi di  
Commodo; sesterzio di Caracalla; dena-  
rio di Eliogabalo; sesterzio di Alessandro  
Severo; 2 sesterzi di Giulia Mamaea  
asticella di bronzo, anello d'argento  
vaso troncoconico e fusaiola in pietra  
ollare  
coltello, alcune bullette di ferro \*\*\*  
in base alle suppellettili

Datazione inedito  
Bibliografia Ufficio Cantonale dei Monumenti Storici  
Conservazione Bellinzona

#### Catalogo

*Ceramica comune in argilla chiara*  
1 urna, argilla marrone-rosato; 2 brocca, a metà del collo e del  
corpo una linea orizzontale incisa, argilla marrone chiaro annerita  
dal fuoco; 3 olpe, argilla marrone molto chiaro, lisciata all'esterno;  
4 tegame, argilla marrone-rosato chiaro, annerito dal fuoco;  
5 tegame, argilla rosso-bruno, annerito dal fuoco

#### Commento

Questo corredo di Losone-Arcegnio è caratterizzato dalla presenza di una forma inusitata nel Ticino: la brocca con imbocca-

tura a becco (2); interessante è la combinazione con l'olpe a corpo globulare (3), che nei corredi tardoantichi assume appunto una forma più rotondeggiante e fondo piatto o leggermente concavo (cfr. corredi precedenti). I tegami (4-5) tendono ad avere, nel periodo tardo, il bordo ingrossato e rivolto verso l'interno, mentre l'urna (1) tende a sviluppare maggiormente il bordo verso l'esterno. Caratteristica per questa necropoli periferica è la presenza della pietra ollare e dei «tesoretto» monetali.

## H.15 STABIO 2 (tomba)

300-400 AD

Tav. 146

Ritrovamento Stabio TI  
Scavo località Vignetto tomba 39  
Ritrovamento tomba ad inumazione. Scavo di  
Ch. Simonett 1937 \*\*\*

Altre suppellettili La ceramica e parte degli oggetti di ferro non si trovavano all'interno della tomba, bensì nei suoi pressi in una posizione non più ricostruibile nel dettaglio; bicchiere di vetro Isings 106c2  
coltello, lama, punta di freccia? di ferro (quest'ultime si trovavano nei pressi della tomba, all'esterno) \*\*  
in base alle suppellettili  
Simonett 1941, 202-203 fig. 177; Biaggio-Simona 1991, 100-101

Datazione Ufficio Cantonale dei Monumenti Storici  
Bibliografia Bellinzona  
Conservazione

#### Catalogo

*Ceramica comune in argilla chiara*  
1 urna, argilla rossa annerita dal fuoco; 2 urna, argilla rossa  
*Ceramica comune in argilla grigia*  
3 urna, argilla grigia annerita dal fuoco; 4 urna, argilla grigio  
scuro-nero

#### Commento

Le quattro urne illustrano chiaramente i tipi presenti in epoca tardoantica: quello globulare con breve orlo a cordoncino (1.3-4) e quello ovoidale che tende a rastremarsi verso il fondo e con l'orlo estroflesso tagliato verticalmente (2); la parte verticale può essere ancora più sviluppata in altezza, formando un vero bordo diritto.

## H.16 STABIO 3 (tomba)

350-400 AD

Tav. 146

Ritrovamento Stabio TI  
Scavo località Vignetto tomba 8  
Ritrovamento tomba ad inumazione. Scavo di  
Ch. Simonett 1937 \*\*\*

Altre suppellettili sesterzio di Domiziano, rovinato; piccolo bronzo di Costantino il Grande (Cohen VII, 190, 519ss.); piccolo bronzo di Costanzo I (Cohen VII, 406, 10); piccolo bronzo di Costanzio II, rovinato; piccolo bronzo forse di Costanzio, rovinato; piccolo bronzo di Costanzio II (ev. Cohen VII 484, 293); 2 piccoli bronzi del IV secolo, rovinati  
perla di pasta vitrea \*\*\*

Datazione in base alle suppellettili  
Bibliografia Simonett 1941, 189–190 fig. 161  
Conservazione Ufficio Cantonale dei Monumenti Storici  
Bellinzona

#### Catalogo

##### *Ceramica comune in argilla chiara*

- 1 tazza, le due anse mancano, argilla rossa poco depurata;
- 2 vaso biancato, spalla decorata da alcune linee incise, argilla biancastra

##### *Ceramica comune in argilla grigia*

- 3 urna, argilla grigia con tracce di annerimento

#### Commento

La forma della tazza biancata (1) appare piuttosto insolita e non trova confronti precisi nella ceramica ticinese, mentre dell'olla biancata esistono esemplari precedenti (cfr. Muralto Passalli tomba 16, prima metà del II secolo, non inclusa in questo catalogo) con orlo più elaborato e piede marcato rispetto al pezzo di Stabio; da ricordare che lo stesso tipo si ritrova in epoca tarda anche nella versione invetriata (cfr. Stabio, Vignetto tomba 17, non inclusa in questo catalogo); la presenza di tali olle perdura a lungo in epoca tardoantica e oltre, a causa del loro carattere funzionale. Le urne (3) di questo periodo hanno spesso l'orlo modanato, che può essere, come in questo caso, molto breve e appena estroflesso oppure più sviluppato verso l'esterno e a sviluppo verticale (cfr. H.15).

## H.17 STABIO 4 (tomba) 300–500 AD

Tav. 147

Ritrovamento Stabio TI  
Scavo località Vignetto tomba 18  
Ritrovamento tomba ad inumazione. Scavo di Ch. Simonett 1937 \*\*\*  
Altre suppellettili – \*\*  
Datazione in base alle suppellettili  
Bibliografia Simonett 1941, 196 fig. 168; Maccabruni 1981, 98 tav. 10  
Conservazione Ufficio Cantonale dei Monumenti Storici  
Bellinzona

#### Catalogo

##### *Ceramica invetriata*

- 1 olpe, argilla rosso-arancione, invetriatura giallo-verde, di cui esistono ancora tracce sull'ansa

##### *Ceramica comune in argilla grigia*

- 2 urna, argilla grigia, bruciata

#### Commento

L'olpe invetriata (1) a corpo ovoidale slanciato e piede marcato è caratteristica per i corredi tardoantichi; essa è presente anche nella versione non invetriata (cfr. H.11). La conformazione del labbro, verticale, può presentare delle differenze nella più o meno elaborata modellazione di dettaglio. Questo tipo si differenzia da un'altra olpe invetriata (cfr. Maccabruni 1981, 92, tav. 9), con il corpo globulare e il labbro modanato, che potrebbe essere più antica e si riallaccia direttamente alla tradizione delle olpi ceramiche non invetriate, comuni nelle tombe ticinesi del I–II secolo. L'urna (2) ripropone il tipo già incontrato nei corredi precedenti.

# 8 Anhang

## 8.1 Tabelle (C. Schucany)

Region	Fundort site	Datierung datation	Fragmentart fragment	Terra sigillata	TS-imitation	Drack 20-22 etc.	Dünnwandkeramik paroi fine	Glanztonkeramik CAR	bemail peinte	helltonig claire	grautonig grise	pomp.-rote Platten à eng. rouge interne	grob grossière	handgemacht non tournée	Reibschüsseln mortiers	Dolia	Amphore	Varia divers	Total	
A	Genève fosse 8/9	20-1 BC	NMI	33 4%	0%	0%	11 1%	0%	85 12%	183 25%	152 21%	147 20%	104 14%	0%	0%	2 0%	4 1%	16 2%	737 100%	
	Genève Tour Baudet	180-250	NMI	96 18%	0%	0%	0%	85 16%	0%	104 19%	154 28%	0%	65 12%	0%	35 6%	0%	2% 2%	9 2%	9 2%	548 102%
B	Massongex G	5 BC-5/10 AD	n	34 23%	12 8%	7 5%	11 7%	0%	6 4%	21 14%	3 2%	9 6%	10 7%	13 9%	5 3%		14 9%	3 2%	148 100%	
	Martigny GDC 1	40-60	n	93 3%	196 7%	415 15%	140 5%	0%	33 1%	1213 43%	0%	16 1%	495 18%	0%	2 0%		187 7%	0 0%	2790 100%	
C	Avenches Horizont 1	1-40	NMI	4 3%	9 8%	13 11%	0%	0%	4 3%	19 17%	37 32%	4 3%	6 5%	0%	3 3%	4 3%	11 10%	1 1%	115 100%	
	Avenches Horizont 2	40-80	NMI	97 12%	35 4%	72 9%	13 2%	8 1%	13 2%	153 18%	276 33%	23 3%	49 6%	0%	22 3%	9 1%	68 8%	0 0%	838 100%	
	Avenches Horizont 3	80-150	NMI	52 14%	17 4%	24 6%	3 1%	22 6%	8 2%	92 24%	95 25%	3 1%	6 2%	1 0%	15 4%	2 1%	43 11%	2 1%	385 100%	
	Avenches Horizont 4	150-200	NMI	37 11%	12 4%	12 4%	1 0%	63 19%	0%	29 9%	51 15%	6 2%	6 2%	3 1%	13 4%	1 0%	29 9%	1 0%	330 100%	
	Avenches Horizont 5	200-250	NMI	16 11%	1 1%	4 3%	0%	29 20%	1 1%	43 29%	29 20%	0%	3 2%	1 1%	8 5%	0%	13 9%	0 0%	148 100%	
	Yverdon Horizont F	10 BC-10 AD	NMI	4	2	1			1		4								0	12
	Yverdon Horizont G1	10-40	NMI	1	3	1					6								0	11
	Yverdon Ho. G2/G3/H	40-80	NMI	15 8%	57 32%	0%	12 7%	0%	6 3%	26 14%	49 27%	3 2%	1 1%	0%	0%	0%	0%	11 6%	0 0%	180 100%
	Yverdon Horizont J	80-120	NMI	9 11%	19 23%	0%	0%	1 1%	0%	13 16%	23 28%	1 1%	0%	0%	0%	0%	0%	16 20%	0 0%	82 100%
	Yverdon Horizont K	120-210	NMI	6 7%	3 3%	0%	0%	19 21%	1 1%	18 20%	18 18%	1 1%	0%	0%	0%	0%	0%	16 18%	10 11%	90 100%
	Yverdon cave	240-250	NMI	22 11%	0%	0%	0%	116 60%	2 1%	32 17%	3 2%	0%	7 4%	0%	3 2%	0%	2 0%	1 1%	0 0%	192 97%
	Petinesca Y/Z/Aa/b/c	20-30	NMI	7 2%	53 18%	78 27%	2 1%	0%	3 1%	22 8%	72 25%	20 7%	27 9%	0%	1 0%	0%	5 2%	1 0%	0 0%	291 100%
	Petinesca Ad/e	30-50	NMI	38 6%	93 15%	125 20%	2 0%	1 0%	6 1%	42 7%	216 35%	8 1%	38 6%	0%	0%	0%	41 7%	1 0%	0 0%	611 100%
	Petinesca B	50-100	NMI	20 14%	9 7%	33 24%	3 2%	2 1%	5 4%	20 14%	21 15%	3 2%	20 14%	0%	0%	0%	1 1%	1 1%	0 0%	138 100%
	Solothurn 1981/1	25-50	RS	4 9%	8 19%	5 12%	0%	0%	4 9%	6 14%	6 14%	4 9%	5 12%	0%	0%	0%	0%	0%	1 2%	43 100%
	Solothurn Goldg. III	56-80	RS	23 27%	8 10%	11 13%	0%	1 1%	2 2%	11 13%	10 12%	1 1%	6 7%	5 6%	1 1%	5 5%	1 1%	0 0%	84 100%	
	Solothurn Goldg. IV	80-120	RS	13 23%	5 9%	6 11%	0%	0%	4 4%	18 18%	16 16%	2 2%	7 7%	4 4%	4 4%	4 4%	2 2%	1 2%	0 0%	57 100%
	Solothurn 1981/2	120-200	RS	15 31%	3 6%	8 16%	0%	11 22%	0%	5 10%	2 4%	0%	4 8%	0%	0%	0%	1 2%	0 0%	0 0%	49 100%
	Solothurn 1981/3	200-250	RS	21 18%	0%	3 3%	0%	50 42%	0%	9 8%	13 11%	0%	11 9%	4 3%	7 6%	0%	0%	0%	0 0%	118 100%
	D	Augst Phasen 1/2	1-40	RS	23 24%	5 5%	10 11%	1 1%	0%	0%	12 13%	22 23%	1 1%	7 7%	0%	9 9%	2 2%	3 3%	0 0%	95 100%
		Augst Phasen 3/4	40-60	RS	55 42%	16 12%	6 5%	0%	0%	1 1%	18 14%	20 15%	0%	5 4%	0%	2 2%	1 1%	6 5%	0 0%	130 100%
		Augst Phasen 5	60-70	RS	59 48%	9 7%	6 5%	0%	0%	0%	20 16%	16 13%	0%	0%	1 1%	1 1%	2 2%	8 7%	0 0%	122 100%
		Augst Phasen 6/7	70-80	RS	64 63%	9 9%	2 2%	0%	0%	0%	12 12%	8 8%	0%	0%	0%	1 1%	0%	6 6%	0 0%	102 100%
		Augst Phasen 8/9	80-100	RS	78 52%	7 5%	1 1%	0%	0%	1 1%	34 23%	7 5%	0%	1 1%	1 1%	5 3%	3 2%	11 7%	0 0%	149 100%
		Augst Phasen 10/11	100-140	RS	68 40%	20 12%	0%	1 1%	0%	1 1%	39 23%	12 7%	0%	4 2%	4 2%	9 5%	2 1%	9 5%	0 0%	169 100%
		Augst Phasen 12	140-160	RS	29 33%	8 9%	1 1%	0%	3 3%	0%	27 31%	12 14%	0%	1 1%	2 2%	3 3%	0%	2 2%	0 0%	88 100%
		Augst Phasen 13/14	160-200	RS	109 54%	2 1%	1 0%	0%	0%	6 3%	45 22%	15 7%	0%	15 7%	5 2%	1 0%	0%	2 1%	0 0%	201 100%
Augst Phasen 18-20		200-250	RS	43 13%	0%	1 0%	0%	100 30%	0%	108 32%	10 3%	0%	55 16%	3 1%	15 4%	0%	1 0%	0 0%	336 100%	

## 8.2 Bibliographie

Es wurden die von der Schweizerischen Gesellschaft für Ur- und Frühgeschichte definierten Zeitschriftenabkürzungen (vgl. z.B. JbSGUF 81, 1998, 6) sowie Abkürzungen und Richtlinien der Römisch-Germanischen Kommission (1991) verwendet.

### 8.2.1 Typologien (Keramik und andere) und Sigel

- Amphores romaines 1989: Amphores romaines et histoire économique: dix ans de recherche. Congr. Siena 1986. Coll. Ecole Française de Rome 114 (Rome 1989).
- Alzey: Unverzagt 1916/1968.
- Beltrán: M. Beltrán Lloris, Las anforas romanas en España (Zaragoza 1970).
- Camulodunum: Hawkes/Hull 1947.
- Carthago: J.A. Riley, The Pottery from the Cisterns 1977.1, 1977.2 and 1977.3. In: J.A. Humphrey (edit.), Excavations at Carthage, conducted by the University of Michigan VI (Ann Arbor 1981) 85–124.
- Chenet: G. Chenet, La céramique gallo-romaine d'Argonne du IV<sup>e</sup> s. et la terre sigillée décorées à la molette (Mâcon 1941).
- Chronologie: Chronologie. Archäologische Daten der Schweiz. Antiqua 15 (Basel 1986).
- Conspectus: E. Ettlinger et al., Conspectus formarum terrae sigillatae modo italico confectae. Mat. Röm.-Germ. Keramik 10 (Bonn 1991).
- Curl: J. Curl, A Roman Frontier Post and Its People. The Fort Newstead in the Parish of Melrose (Glasgow 1911).
- de La Tour: H. de La Tour, Atlas de monnaies gauloises (Paris 1892).
- Déchelette: J. Déchelette, Les vases céramiques ornés de la Gaule romaine (Paris 1904).
- Drack: Drack 1945.
- Dragendorff: H. Dragendorff, Terra sigillata. Ein Beitrag zur Geschichte der griechischen und römischen Keramik. Bonner Jahrb. 96/97, 1895, 18–155.
- Dressel: CIL XV Tab. II (Amphoren).
- FundMengen: Mengen im Frühen Mittelalter. Kat. Freiburg i.Br. (Freiburg 1994).
- Gauloise: Laubenheimer 1985.
- Haltern: Loeschcke 1909.
- Hayes: J.W. Hayes, Late Roman Pottery. A Catalogue of Roman Fine Wares. The British School at Rome (London 1972); Supplement to Late Roman Pottery. The British School at Rome (London 1980).
- Hermet: F. Hermet, La Graufesenque (Condatomago) I. Vases sigillés (Paris 1934).
- Hofheim: E. Ritterling, Das frühromische Lager bei Hofheim im Taunus. Ann. Ver. Nass. Altertumskd. 40, 1912.
- Isings: C. Isings, Roman Glass from Dated Finds (Groningen-Djakarta 1957).
- Keay: S.J. Keay, Late Roman Amphorae in the Western Mediterranean. A Typology and Economic Study: the Catalan Evidence. BAR Int. Series 136 (Oxford 1984).
- Kat.RCRR 1975: Res Cretaria Romana Rauricorum. Katalog der Ausstellung anlässlich der 10. Tagung der Rei Cretariae Romanae Fautores. Römermuseum Augst (Augst 1975).
- Lamboglia: N. Lamboglia, Nuove osservazioni sulla «Terra sigillata chiara» I (Tipi A e B). RSL 24, 1958, 257–330; N. Lamboglia, Nuove osservazioni sulla «Terra sigillata chiara» II (Tipi C, Lucente e D). RSL 29, 1963, 145–212.
- Loeschcke: Loeschcke 1919.
- Marabini: Marabini Moevs 1973.
- Mayet: Mayet 1975.
- Morel: J.-P. Morel, Céramique campanienne: les formes. Bibl. Écoles Franç. Athènes et Rome 244 (Rome 1981).
- Niederbieber: F. Oelmann, Die Keramik des Kastells Niederbieber. Mat. Röm.-Germ. Keramik 1 (Frankfurt 1914; Nachdruck Bonn 1968).
- Oberaden: S. Loeschcke in: Ch. Albrecht, Das Römerlager in Oberaden 2 (Dortmund 1942).
- Orgétorix–Tiberius 1997: 60 BC–15 AD. D'Orgétorix à Tibère. Coll. ARS Kolloquium Porrentruy 1995 (Lausanne 1997).
- Pascual: R. Pascual Guasch, Centros de producción y difusión geográfica de un tipo de ánfora. VII congreso nacional de arqueología, Barcelona 1960 (Zaragoza 1962) 334–345.
- Paunier: Paunier 1981.
- Portout: Pernon 1990.
- RIC: H. Mattingly/E.A. Sydenham et al., The Roman Imperial Coinage I–IX (London 1923–1981).
- Rigoir: Rigoir 1970.
- Riha: E. Riha, Die römischen Fibeln aus Augst und Kaiseraugst. Forsch. Augst 3 (Augst 1979).
- Roanne: Cabotse/Périchon 1966.
- SFECAG 1992: Actes du congrès Tournai 1992 (1992).
- UFAS V: Ur- und frühgeschichtliche Archäologie der Schweiz, Band V: Die römische Epoche (Basel 1975).
- Vindonissa/Vind.: Ettlinger/Simonett 1952.

## 8.2.2 Literaturabkürzungen

- Alexander 1975 W.C. Alexander, A Pottery of the Middle Roman Imperial Period in Augst (Venusstrasse-Ost 1968/69). Forsch. Augst 2 (Basel/Augst/Liestal 1975).
- Amstad 1984 S. Amstad, Un ensemble céramologique du milieu du I<sup>er</sup> siècle après J.-C. à Martigny. ASSPA 67, 1984, 137–170.
- Ariatta 1990 M. Ariatta, Il confine meridionale della Raetia. Riv. arch. ant. prov. e diocesi Como 172, 1990, 201–227.
- Asskamp 1989 R. Asskamp, Das südliche Oberrheintal in frühromischer Zeit. Forsch. Ber. Vor- u. Frühgesch. Baden-Württemberg 33 (Stuttgart 1989).
- Baatz 1977 D. Baatz, Reibschale und Romanisierung. Acta RCRF 17/18, 1977, 147–158.
- Baatz 1984 D. Baatz, Die Brotzeit. Arch. Nachr. Baden 32, 1984, 34–36.
- Bacher 1989 R. Bacher, Bern-Engemeistergut 1983. Schriftenr. Erziehungsdir. Kanton Bern (Bern 1989).
- Bacher 1992 R. Bacher, Studen-Rebweg/Petinesca 1987/88. Römische Siedlungsschichten und Töpfereiabfälle. Arch. Kt. Bern 2, 1992, 359–394.
- Bacher/Koenig 1992 R. Bacher/F.E. Koenig, Pieterlen-Thürliweg 1987/88. Ökonomietrakt des römischen Gutshofes Pieterlen-Badhaus. Arch. Kt. Bern 2, 1992, 295–358.
- Backmann/Spycher (in Vorb.) Y. Backman/Hp. Spycher, Die Vigier-Häuser. Ausgrabungen in der Solothurner Altstadt 1981–1984 (Solothurn in Vorbereitung).
- Bär-Brockmann 1944 M. Bär-Brockmann, Kempraten 1944. Ur-Schweiz 8, 1944, 79–81.
- Baratte 1989 F. Baratte (édit.), Trésors d'orfèvrerie gallo-romains. Kat. (Paris 1989).
- Baudoux/Schweitzer 1993 J. Baudoux/J. Schweitzer, La céramique d'Illzach (Haut-Rhin). Rev. arch. Est et Centre-Est 44, 1993, 143–160.
- Belletti/Meyer-Freuler 1994 R. Belletti/Ch. Meyer-Freuler, Vindonissa: Ein aufschlussreiches Profil im Ostrakt des Klosters Königsfelden. Jber. GPV 1994 (1995) 5–34.
- Bémont/Jacob 1986 C. Bémont/J.P. Jacob (édit.), La terre sigillée gallo-romaine. Doc. arch. française 6 (Paris 1986).
- Berger 1963 L. Berger, Die Ausgrabungen am Petersberg in Basel (Basel 1963).
- Berger 1983 L. Berger, Die Thekenbeschläge des Gemellianus von Aquae Helveticae und verwandte Beschläge. In: Handel und Handwerk im römischen Baden (Baden 1983) 13–42.
- Bernhard 1981a H. Bernhard, Zur Diskussion um die Chronologie Rheinzaberner Relieftöpfer. Germania 59, 1981, 79–93.
- Bernhard 1981b H. Bernhard, Die spätromischen Burgi von Bad-Dürkheim-Ungstein und Eisenberg. Saalburg-Jahrb. 37, 1981, 23–85.
- Bernhard 1984/85 H. Bernhard, Studien zur spätromischen Terra Nigra zwischen Rhein, Main und Neckar. Saalburg-Jahrb. 40/41, 1984/85, 34–120.
- Bernhard 1987 H. Bernhard, Der Grosse Berg bei Kindsbach. Mitt. Hist. Ver. Pfalz, 85, 1987, 37.
- Berti 1991 S. Berti, Naissance de l'urbanisme à Lousonna: la fouille Vidy Sagrave. Mémoire de licence IAHA (UNIL) (Lausanne 1991).
- Berti et al. 1993 S. Berti/N. Pichard Sardet/C. May Castelle, Lousonna, la ville gallo-romaine et le musée. Guides arch. Suisse 27 (Lausanne 1993).
- Bertschinger et al. 1990 Ch. Bertschinger/S. Ulrich-Bochsler/L. Meier, Köniz-Buchsli 1986. Der römische Gutshof und das frühmittelalterliche Gräberfeld. Schriftenr. Erziehungsdir. Kanton Bern (Bern 1990).
- Bet/Montineri 1989 Ph. Bet/D. Montineri, La céramique sigillée moulée tibéro-claudienne du site de la Z.A.C. de l'enclos à Lezoux. SFECAG, Actes congr. Lezoux 1989 (1989) 55–69.
- Bet/Wittmann 1994 Ph. Bet/A. Wittmann, La production de la céramique sigillée à Lezoux (Puy-de-Dôme) durant le Bas-Empire. Sites 56/57, 1994, 26–46.
- Bet et al. 1989 Ph. Bet/A. Fenet/D. Montineri, La typologie de la sigillée lisse de Lezoux, I<sup>er</sup>–III<sup>e</sup> s. SFECAG, Actes congr. Lezoux 1989 (1989) 37–54.
- Biaggio-Simona 1991 S. Biaggio-Simona, I vetri romani provenienti dalle terre dell'attuale Cantone Ticino (Locarno 1991).
- Blanc 1991 P. Blanc, Aventicum, une fondation tibérienne? Mémoire de licence IAHA (UNIL) (Lausanne 1991).
- Blanc/Meylan Krause 1997 P. Blanc/M.-F. Meylan Krause, Nouvelles données sur les origines d'Aventicum. Les fouilles de l'insula 20 en 1996. BPA 39, 1997 (à paraître).
- Bodmer-Gessner 1960 V. Bodmer-Gessner, Die römische Villa auf dem Galgenhügel. Jahresh. Albisrieden 10, 1960, 24–37.
- Bögli/Meylan 1980 H. Bögli/Ch. Meylan, Les fouilles de la région Derrière la Tour à Avenches (1704–1977). BPA 25, 1980, 5–53.
- Bögli et al. 1970–71 H. Bögli et collaborateurs, Insula 16 est. Rapport sur les fouilles exécutées en 1965–66. BPA 21, 1970–71, 19–39.
- Bonnet 1980 F. Bonnet, Les fouilles de l'insula 9 en 1978. BPA 25, 1980, 53–78.
- Bonnet 1982a F. Bonnet, Le ports d'Aventicum. AS 5, 1982, 127–131.
- Bonnet 1982b F. Bonnet, Le canal romain d'Avenches. Rapport sur les fouilles exécutées en 1980 et 1981. BPA 27, 1982, 3–55.
- Bonnet/Privati 1991 Ch. Bonnet/B. Privati, Saint-Gervais à Genève. AS 14, 1991, 205–211.
- Bonnet et al. 1989 Ch. Bonnet/G. Zoller/Ph. Broillet/M.-A. Haldimann/Ch.-A. Baud/Ch. Kramar/Ch. Simon/C. Olive/Y. Billaud, Les premiers ports de Genève. AS 12, 1989, 2–24.
- Bosseri/Fuchs 1989 M. Bosseri/M. Fuchs, De l'ancien sur le forum d'Avenches. BPA 31, 1989, 12–105.
- Bouffard 1943 P. Bouffard, Winterthur in römischer Zeit (Vitudurum). 276. Neujahrsbl. Stadtbibliothek Winterthur 1943.
- Brem et al. 1987 H. Brem/S. Bolliger/M. Primas, Eschenz, Insel Werd III. Die römische und spätbronzezeitliche Besiedlung. Zürcher Studien zur Archäologie (Zürich 1987).
- Brem et al. 1992 H. Brem/J. Bürgi/K. Roth-Rubi, Arbon – Arbor Felix. Das spätromische Kastell. Arch. Kanton Thurgau 1 (Frauenfeld 1992).
- Brulet et al. 1997 R. Brulet/R.P. Symonds/F. Vilvorder, Céramiques engobées et métallescentes gallo-romaines. Actes coll. Louvain-la-Neuve, 18 mars 1995 (im Druck).
- Bürgi 1987 J. Bürgi, Römische Brücken im Kt. Thurgau. AS 10, 1987, 16–22.
- Butti Ronchetti (in prep.) F. Butti Ronchetti, La necropoli romana di Madrano.
- Cabotse/Périchon 1966 J. Cabotse/R. Périchon, Céramiques gauloises et gallo-romaines de Roanne. Gallia 24, 1966, 29–75.
- Callender 1965 M.H. Callender, Roman Amphorae with Index of Stamps (Oxford 1965).
- Caporusso 1991 D. Caporusso (a cura di), Scavi MM3. Ricerche di archeologia urbana a Milano durante la costruzione della linea 3 della metropolitana, 1982–1990 (Milano 1991).
- Cartier 1908 A. Cartier, Vases peints gaulois du musée archéologique de Genève. Rev. ét. anc. Bordeaux 1908, 257–261.
- Castella 1987 D. Castella, La nécropole du port d'Avenches. Aventicum IV (CAR 41) (Avenches 1987).
- Castella 1991 D. Castella, La nécropole gallo-romaine du Marais à Faoug. Fouilles 1989–1991. BPA 33, 1991, 45–125.
- Castella 1995 D. Castella, Potiers et tuiliers à Aventicum. Un état de la question. BPA 37, 1995, 113–142.
- Castella/Flutsch 1990 D. Castella/L. Flutsch, Sanctuaires et monuments funéraires à Avenches-En Chaplix. AS 13, 1990, 2–30.
- Castella/Meylan Krause 1994 D. Castella/M.-F. Meylan Krause, La céramique gallo-romaine d'Avenches et de sa région. Esquisse d'une typologie. BPA 36, 1994, 5–126.
- Castella et al. 1994 D. Castella et al., Le moulin hydraulique gallo-romain d'Avenches-En Chaplix. Aventicum VI (CAR 62) (Lausanne 1994).
- Castella et al. (à paraître) D. Castella et al., La nécropole gallo-romaine d'Avenches En Chaplix (à paraître).
- Christe 1994 F. Christe, La Cité avant la cathédrale actuelle. Mémoire Vive 1994, 55–63.
- Clavdetscher 1993 U. Clavdetscher, Mittelalter. In: Churer Stadtgeschichte I (Chur 1993).
- Corrocher 1983 J. Corrocher, La céramique à glaçure plombifère de Vichy (Allier). Rev. Arch. Centre 22, 1983, 31–34.
- Crivelli 1977 A. Crivelli, La necropoli romana di Giubiasco. Riv. Arch. dell'antica Provincia e Diocesi di Como 159, 1977, 5–98.
- Crivelli 1990 A. Crivelli, Atlante preistorico e storico della Svizzera Italiana (Bellinzona 1943, ristampa 1990).
- Curdy et al. 1993 Ph. Curdy/M. Mottet/C. Nicoud/D. Baudais/K. Lundström Baudais/B. Moulin, Brig-Glis/Waldmatte, un habitat alpin de l'âge du Fer. AS 16, 1993, 138–151.
- Curdy et al. 1995 Ph. Curdy/L. Flutsch/B. Moulin/A. Schneider, Eburodunum vu de profil: coupe stratigraphique à Yverdon-les-Bains VD, Parc Piguët, 1992. ASSPA 78, 1995, 7–56.
- Dangréaux et al. 1992 B. Dangréaux/A. Desbat/M. Picon/A. Schmitt, La production d'amphores à Lyon. In: F. Laubenheimer (édit.), Les amphores en Gaule. Production et circulation. Table ronde, Metz 1990. Ann. Litt. Univ. Besançon 474 (1992) 37–50.
- Della Casa 1992 Ph. Della Casa, Die römische Epoche. In: M. Primas/Ph. Della Casa/B. Schmid-Sikimić, Archäologie zwischen Vier-

- waldstättersee und Gotthard. Universitätsforsch. prähist. Arch. 12 (Bonn 1992) 16–213.
- Desbat 1986* A. Desbat, Céramiques romaines à glaçure plombifère des fouilles de Lyon. *Figlina* 7, 1986, 105–124.
- Desbat 1990* A. Desbat, Etablissements romains ou précocement romanisés de Gaule tempérée. In: Duval et al. 1990, 243–254.
- Desbat 1991* A. Desbat, Un bouchon en bois du 1<sup>er</sup> siècle après J.-C. recueilli dans la Saône à Lyon et la question du tonneau à l'époque romaine. *Gallia* 48, 1991, 314–334.
- Desbat/Savay-Guerraz 1986* A. Desbat/H. Savay-Guerraz, Les productions céramiques à vernis argileux de Saint-Romain-en-Gal (Rhône). *Figlina* 7, 1986, 91–104.
- Desbat et al. 1989* A. Desbat/M. Genin/C. Laroche/Ph. Thirion, La chronologie des premières trames urbaines à Lyon. In: Ch. Goudineau/B. Mandy (édit.), *Aux origines de Lyon. Doc. Arch. Rhône-Alpes 2* (Lyon 1989) 95–118.
- Desbat et al. 1993* A. Desbat (édit.), Les ateliers de production de céramique dans la moyenne vallée du Rhône. Rapp. programme recherche CNRS H 10, non publié (1993).
- Desbat et al. 1994* A. Desbat/O. Leblanc/J.-L. Prisset/H. Savay-Guerraz/D. Tavernier, La maison des dieux Océan à Saint-Romain-en-Gal. *Gallia suppl.* 55 (Paris 1994).
- Desbat et al. 1996* A. Desbat/M. Genin/J. Lasfargues (édit.), Les productions des ateliers de potiers antiques de Lyon. *Gallia* 53, 1996, 1–246.
- Desbat et al. 1997* E. Bertrand/S. Elaigne/A. Desbat/A. Schmitt, Les productions des ateliers de potiers antiques de Lyon. 2<sup>e</sup> partie: Les ateliers du 1<sup>er</sup> s. ap. J.-C. L'atelier de la Butte. *Gallia* 54, 1997 (1998) 1–117.
- Deschler-Erb/Schwarz 1993* E. Deschler-Erb/P.-A. Schwarz, Eine bronzene Speerspitze aus der Insula 22. Ihre Bedeutung für die Stadtgeschichte von Augusta Rauricorum (Augst BL). *JbAK* 14, 1993, 173–184.
- Deschler-Erb et al. 1991* E. Deschler-Erb/M. Peter/S. Deschler-Erb, Das frühkaiserzeitliche Militärlager in der Kaiseraugster Unterstadt. *Forsch. Augst* 12 (Augst 1991).
- Doiteau 1989* S. Doiteau, Le site pré-protolithique «En Chaplix» (Avenches VD). *Premiers résultats. ASSPA* 72, 1989, 245–252.
- Doiteau 1992* S. Doiteau, Nouvelles données sur l'habitat et le premier âge du Fer en Suisse occidentale. In: *L'habitat et l'occupation du sol à l'âge du Bronze en Europe. Actes coll. internat. Lons-le-Saunier, 16–18 mai 1990* (Paris 1992) 313–325.
- Donati 1974* P.A. Donati, La necropoli romana di Arcegnò. *Quad. Ticinesi Numismatica e Antichità Classiche* 3, 1974, 63–84.
- Donati 1979* P.A. Donati, Minusio. La necropoli romana di Solduno. *Quad. inf. UCMS* 3, 1979 (ristampa 1988).
- Donati 1980* P.A. Donati, Romanità a sud del Ceresio nelle attuali terre ticinesi. In: *I Romani nel Comasco. Catalogo della mostra* (Como 1980) 53–73.
- Donati 1983* P.A. Donati, Muralto – Park Hotel. *AS* 6, 1983, 120–136.
- Donati 1985* P.A. Donati, Un vetro di Muralto. *Quad. Ticinesi Numismatica e Antichità Classiche* 14, 1985, 279–286.
- Donati 1986* P.A. Donati in: 2000 anni di pietra ollare. *Quad. inf. UCMS* 11, 1986, 71–146.
- Donati et al. 1987* P.A. Donati/F. Butti Ronchetti/S. Biaggio Simona, Ascona. La necropoli romana. *Quad. inf. UCMS* 12, 1987.
- Doppler 1976* H.W. Doppler, Der römische Vicus Aquae Helveticae Baden. *Arch. Führer Schweiz* 8 (Baden 1976).
- Drack 1945* W. Drack, Die helvetische Terra sigillata-Imitation des 1. Jahrhunderts n. Chr. *Schr. Inst. Ur- u. Frühgesch. Schweiz* 2 (Basel 1945).
- Drack 1948* W. Drack, Die archäologischen Untersuchungen auf dem Friedhofplatz in Solothurn 1946. *Jahrb. Solothurner Gesch.* 21, 1948, 1–57.
- Drack 1949* W. Drack, Die römischen Töpfereifunde von Baden-Aquae Helveticae. *Schr. Ur- u. Frühgesch. Schweiz* 6 (Basel 1949).
- Drack 1990* W. Drack, Der römische Gutshof bei Seeb, Gem. Winkel. *Zürcher Denkmalpflege, Arch. Monogr.* 8 (Zürich 1990).
- Drack et al. 1960* W. Drack/H.R. Wiedemer/E. Ettliger, Spuren eines römischen Gutshofes bei Wiesendangen. *JbSGUF* 48, 1960, 84–94.
- Dubuis et al. 1987* B. Dubuis/M.-A. Haldimann/S. Martin-Kilcher, Céramique du Bas-Empire découverte à Sion «Sous-le-Scex». *AS* 10, 1987, 157–168.
- Duval et al. 1990* A. Duval (édit.), Gaule interne et Gaule méditerranéenne au II<sup>e</sup> et I<sup>er</sup> s. av. J.-C. Confrontations chronologiques. *Revue Arch. Narbonnaise, suppl.* 21 (Paris 1990).
- Ebnöther 1995* Ch. Ebnöther, Der römische Gutshof in Dietikon. *Monographien der Kantonsarchäologie Zürich* 25 (Zürich 1995).
- Ebnöther/Eschenlohr 1985* Ch. Ebnöther/L. Eschenlohr, Das römische Keramiklager von Oberwinterthur-Vitodurum. *AS* 8, 1985, 251–258.
- Ebnöther/Kaufmann-Heinimann 1996* Ch. Ebnöther/A. Kaufmann-Heinimann, Ein Schrank mit Lararium des 3. Jahrhunderts. In: *Vitodurum 7* (Zürich/Egg 1996).
- Egloff 1967* M. Egloff, Premiers témoignages d'une industrie gallo-romaine de la céramique à Avenches. *BPA* 19, 1967, 5–36.
- Egloff/Farjon 1983* M. Egloff/K. Farjon, Aux origines de Lausanne, les vestiges préhistoriques et gallo-romains de la Cité. *CAR* 26 (Lausanne 1983).
- Engel/Engel 1968* P. Engel/J. Engel, Römische Keramik aus dem Bereich des Castrum Vindonissense. *Jber. GPV* 1968 (1969) 40–56.
- Ettlinger Ms.* E. Ettlinger, Die römische Keramik aus dem Vicus und Gräberfeld von Kempraten (o.J.). Unveröffentlichtes Typoskript.
- Ettlinger 1946* E. Ettlinger, Die Kleinfunde der römischen Villa von Bennwil. *Tätigkeitsber. Naturforsch. Ges. Baselland* 16, 1946, 57–88.
- Ettlinger 1949* E. Ettlinger, Die Keramik der Augster Thermen (Insula XVII). *Ausgrabung 1937–38. Monogr. Ur- u. Frühgesch. Schweiz* 6 (Basel 1949).
- Ettlinger 1951* E. Ettlinger, Legionary Pottery from Vindonissa. *Journal of Roman Studies* 41, 1951, 105–111 (zitiert nach Ettlinger 1977b, 62–67).
- Ettlinger 1959* E. Ettlinger, Die Kleinfunde aus dem spätrömischen Kastell Schaan. *JbHVFL* 59, 1959, 229–299.
- Ettlinger 1960/61* E. Ettlinger, Grabung Jaberg. *Bemerkungen zu den keramischen Funden. Jber. GPV* 1960/61 (1961) 20–28.
- Ettlinger 1968* E. Ettlinger, Nachweise zur Verbreitungskarte [Argonensigillata]. *Jber. GPV* 1968, 23–26.
- Ettlinger 1972* E. Ettlinger, Keramik aus der untersten Einfüllung im «Keltengraben». *Jber. GPV* 1972, 34–42.
- Ettlinger 1977a* E. Ettlinger, Cooking Pots at Vindonissa. In: J. Dore/K. Greene (edit.), *Roman Pottery Studies in Britain and beyond. BAR Suppl. Ser.* 30 (Oxford 1977) 47–56.
- Ettlinger 1977b* E. Ettlinger, Kleine Schriften. *Acta RCRF Suppl.* 2 (Augst/Kaiseraugst 1977).
- Ettlinger 1978* E. Ettlinger, *Ausgrabung Unterwindisch 1978. Bemerkungen zu den ausgewählten Kleinfunden und zu den Grundrissen der Häuser. Jber. GPV* 1978, 12–45.
- Ettlinger/Bögli 1963* E. Ettlinger/H. Bögli, Eine gallorömische Villa rustica bei Rheinfelden. *Argovia* 75, 1963, 5–72.
- Ettlinger/Fellmann 1955* E. Ettlinger/R. Fellmann, Ein Sigillata-Depotfund aus dem Legionslager Vindonissa. *Germania* 33, 1955, 364–373.
- Ettlinger/Müller 1977* E. Ettlinger/E. Müller, Vepotalus. In: *Festschr. W. Drack* (Stäfa 1977) 95–103.
- Ettlinger/Roth-Rubi 1975/78* E. Ettlinger/K. Roth-Rubi, Stempel auf römischer Keramik von der Engehalbinsel Bern. – Die Keramik vom Engemeistergut. *Jb. BHMB* 55–58, 1975–78, 115–177.
- Ettlinger/Roth-Rubi 1979* E. Ettlinger/K. Roth-Rubi, Helvetische Relief-sigillata und die Rolle der Werkstatt Bern-Enge. *Acta Bernensia* 8 (Bern 1979).
- Ettlinger/Schmassmann 1944* E. Ettlinger/W. Schmassmann, Das Gallo-Römische Brandgräberfeld von Neu-Allschwil (Basel-Landschaft). *Tätigkeitsber. Naturforsch. Ges. Baselland* 14, 1944, 182–235.
- Ettlinger/Simonett 1952* E. Ettlinger/Ch. Simonett, Römische Keramik aus dem Schutthügel von Vindonissa. *Veröffentl. GPV* 3 (Basel 1952).
- Ettlinger/Steiger 1971* E. Ettlinger/R. Steiger, Formen und Farben römischer Keramik (Augst 1971).
- Faber 1994* A. Faber, Das römische Auxiliarkastell und der Vicus von Regensburg-Kumpfmühl. *Münchner Beitr. Vor- u. Frühgesch.* 49 (1994).
- Fellmann 1953/54* R. Fellmann, Die Grabungen im Legionslager Vindonissa im Jahre 1953. *Jber. GPV* 1953/54 (1954) 5–60.
- Fellmann 1955* R. Fellmann, *Basel in römischer Zeit* (Basel 1955).
- Fellmann 1956* R. Fellmann, Zwei römische Töpferöfen in Vindonissa. *US* 20, 1956, 38–42.
- Fellmann 1992* R. Fellmann, *La Suisse gallo-romaine* (Lausanne 1992).
- Fellmann Brogli et al. 1992* R. Fellmann Brogli/S. Fünfschilling/R. Marti/B. Rütli/D. Schmid, Das römisch-frühmittelalterliche Gräberfeld von Basel/Aeschenvorstadt. *Basler Beitr. Ur- u. Frühgesch.* 10B (Derendingen-Solothurn 1992).
- Fetz/Meyer-Freuler 1997* H. Fetz/Ch. Meyer-Freuler, Triengen, Murhübel. Ein römischer Gutshof im Suretal. *Arch. Schr. Luzern* 7 (Luzern 1997).
- Fischer 1953* U. Fischer, *Cambodunumforschungen 1953–II. Keramik aus den Holzhäusern zwischen der 1. und 2. Querstrasse. Materialh. Bayer. Vorgesch.* 10 (Kallmünz/Opf 1953).
- Fitzpatrick 1987* A. Fitzpatrick, The Structure of a Distribution Map: Problems of Sample Bias and Quantitative Studies. *Acta RCRF* 25/26, 1987, 79–112.

- Fransioli 1958 M. Fransioli, La necropoli di Madrano. *JbSGUF* 47, 1958–59, 57–82.
- Frei et al. 1984 B. Frei/R. Frei-Stolba/O. Menghin/J. Rageth/E. Risch, Das Räterproblem in geschichtlicher, sprachlicher und archäologischer Sicht. *Schriften. Rät. Mus. Chur* 28 (Chur 1984).
- Frei-Stolba 1976 R. Frei-Stolba, Die römische Schweiz: Ausgewählte staats- und verwaltungsrechtliche Probleme im Frühprinzipat. In: *ANRW* II, 5, 1 (Berlin/New York 1976) 288–403.
- Frontini 1985 P. Frontini, La ceramica a vernice nera nei contesti tombali della Lombardia (Como 1985).
- Fuchs 1983 M. Fuchs, Peintures murales romaines d'Avenches. La peinture murale romaine dans les provinces de l'Empire. *Journées d'études de Paris*, 23–24 septembre 1982. *BAR Int. Ser.* 165 (Oxford 1983) 27–50.
- Furger 1991 A. Furger, Die Töpfereibetriebe von Augusta Rauricorum. *JbAK* 12, 1991, 259–279.
- Furger 1993 A. Furger (mit Beitrag A. Mees), Die Grabenverfüllung im nördlichen Aeditus des Augster Theaters. *JbAK* 14, 1993, 83–107.
- Furger-Gunti 1974/75 A. Furger-Gunti, Oppidum Basel-Münsterhügel. *JbSGUF* 58, 1974/75, 77–111.
- Furger-Gunti 1979 A. Furger-Gunti, Die Ausgrabungen im Basler Münster I. *Basler Beitr. Ur- u. Frühgesch.* 6 (Derendingen-Solothurn 1979).
- Furger-Gunti/Berger 1980 A. Furger-Gunti/L. Berger, Katalog und Tafeln aus der spätkeltischen Siedlung Basel-Gasfabrik. *Basler Beitr. Ur- u. Frühgesch.* 7 (Derendingen-Solothurn 1980).
- Furger/Deschler-Erb 1992 A.R. Furger/S. Deschler-Erb, Das Fundmaterial aus der Schichtenfolge beim Augster Theater. *Forsch. Augst* 15 (Augst 1992).
- Furger et al. 1989 A.R. Furger/S. Jacomet/W.H. Schoch/R. Rottländer, Der Inhalt eines Geschirr- oder Vorratsschranks aus dem 3. Jahrhundert von Kaiseraugst-Schmidmatt. *JbAK* 10, 1989, 213–268.
- Furrer 1996 J. Furrer, Zwei frühromische Töpferöfen aus Solothurn. *Arch. u. Denkmalpf. Kt. Solothurn* 1, 1996, 7–45.
- Gallay/Kaenel 1981 A. Gallay/G. Kaenel, Repères archéologiques pour une histoire des terrasses du Léman. *ASAG* 45, 1981/2, 129–157.
- Gallay et al. 1986 A. Gallay/F. Wiblé/G. Kaenel, Le Valais avant l'histoire. *Cat. exposition* (Sion 1986).
- Gassner/Jilek 1997 V. Gassner/S. Jilek, Zum Problem der «Legionärsware» und ihre Verbreitung von Germanien bis Moesien. In: *Roman Frontier Studies* 1995. *Proc. XVIth Internat. Congr. Roman Frontier Studies* (Oxford 1997).
- Gassner et al. 1997 V. Gassner/S. Jilek/R. Sauer, Der Töpferofen von Carnuntum. In: *Das Auxiliarkastell Carnuntum I. Österr. Arch. Inst. Sonderchr.* 29 (Wien 1997).
- Gilles 1995 K.-J. Gilles (Hrsg.), Neuere römische Forschungen zum römischen Weinbau an Mosel und Rhein. *Schr. z. Weingesch.* 115 (Wiesbaden 1995).
- v. Gonzenbach 1961 V. von Gonzenbach, Céramiques du Perruet 1957. *BPA* 18, 1961, 77–97.
- v. Gonzenbach 1967 V. von Gonzenbach, Kleinvotive des zweiten Jahrhunderts n. Chr. und Militär in Vindonissa. *Jber. GPV* 1967 (1968) 7–30.
- Gose 1950 E. Gose, Gefässtypen der römischen Keramik im Rheinland. *Bonner Jahrb., Beih.* 1, 1950.
- Goudineau 1970 Ch. Goudineau, Notes sur la céramique à engobe interne rouge pompéienne. *Mém. Ec. Franç. Rome/Athènes* 82, 1970, 159–186.
- Goudineau 1989 Ch. Goudineau, Aux origines de Lyon. *Doc. arch. Rhône-Alpes* 2 (Lyon 1989).
- Graue 1974 J. Graue, Die Gräberfelder von Ornavasso. Eine Studie zur Chronologie der späten Latène- und frühen Kaiserzeit. *Hamburger Beitr. Arch., Beih.* 1 (Hamburg 1974).
- Greene 1977 K. Greene, Legionary Pottery, and the Significance of Holt. In: J. Dore/K. Greene (edit.), *Roman Pottery Studies in Britain and Beyond*. *BAR Suppl. Ser.* 30 (Oxford 1977) 113–132.
- Greene 1978 K. Greene, Mould-decorated Central-Gaulish Glazed Ware in Britain. In: *BAR British ser.* 57 (Oxford 1978) 31–60.
- Grünwald et al. 1980 M. Grünwald/E. Pernicka/S.L. Wynia, Pompeianisch-rote Platten – Patinae. *AKB* 10, 1980, 259–260.
- Grüninger 1960/61 I. Grüninger, Filzbach GL. *JbSGUF* 48, 1960/61, 151–160.
- Grüninger 1992 I. Grüninger, Jona SG. Kempraten – Ein römerzeitliches Gebäude. *AS* 15, 1992, 164.
- Guilhot/Goy 1992 J.-O. Guilhot/C. Goy (édit.), 20'000 m<sup>2</sup> d'histoire. Les fouilles du parking de la mairie à Besançon (Besançon 1992).
- Guisan 1974 M. Guisan, Les mortiers estampillés d'Avenches. *BPA* 22, 1974, 27–63.
- Hänggi et al. 1994 R. Hänggi/C. Doswald/K. Roth-Rubi, Die frühen römischen Kastelle und der Kastell-Vicus von Tenedo-Zurzach. *Veröffentl. GPV* 11 (Brugg 1994).
- Haldimann 1991 M.-A. Haldimann, Un ensemble préaugustéen mis au jour à Saint-Gervais GE. *AS* 14, 1991, 215–217.
- Haldimann 1992 M.-A. Haldimann, Le mobilier céramique issu des fouilles de la cathédrale de Saint-Pierre à Genève 1978–1990. *Mémoire de DEA dactylographié*, Université de Genève 1992.
- Haldimann 1993 M.-A. Haldimann, La céramique tardive de la villa de Vandœuvres. In: Terrier et al. 1993, 29–31.
- Haldimann 1994 M.-A. Haldimann, Massongex, Lieu-dit Au Village. *Chronique découvertes arch. Valais* 1993, 1994, 301–304.
- Haldimann/Rossi 1994 M.-A. Haldimann/F. Rossi, D'Auguste à la Tétrarchie. L'apport des fouilles de l'Hôtel de Ville de Genève. *ASSPA* 77, 1994, 53–93.
- Haldimann (en prép.) M.-A. Haldimann, Les fouilles de la Loénaz à Massongex-Tarnaïae VS.
- Haldimann et al. 1991 M.-A. Haldimann/Ph. Curdy/P.-A. Gilloz/G. Kaenel/F. Wiblé, Aux origines de Massongex VS. Tarnaïae, de La Tène finale à l'époque augustéenne. *ASSPA* 74, 1991, 129–182.
- Hanser et al. 1984 J. Hanser/A. Mathis/U. Ruoff/J. Schneider, Das neue Bild des alten Zürich (Zürich 1984, 2. Aufl.).
- Hartmann 1977 M. Hartmann, Eine spätrömische Befestigungsanlage in Baden/Aquae Helveticae. In: D. Haupt (Red.), *Studien zu den Militärgrenzen Roms II*. *Vortr. 10. internat. Limeskongress in der Germania inferior*. *Bonner Jahrb. Beih.* 38, 1977, 141–145.
- Hartmann 1980a M. Hartmann, Der augusteische Militärposten von Vindonissa. *Roman Frontier Studies*. *BAR Intern. Ser.* 71 (Oxford 1980) 553–566.
- Hartmann 1980b M. Hartmann, Castrum Vindonissense. Neues zum spätantiken Kastell von Vindonissa. *AS* 3, 1980, 23–28.
- Hartmann 1981 M. Hartmann, Das spätrömische Gräberfeld von Vindonissa. *Teildruck* 1981.
- Hartmann 1982 M. Hartmann, Neues zum römischen Baden-Aquae Helveticae. *Badener Neujahrsbl.* 57, 1982, 43–51.
- Hartmann 1986 M. Hartmann, Vindonissa. *Oppidum-Legionslager-Castrum* (Brugg 1986).
- Hartmann 1992 M. Hartmann, Spätrömische Gräber von Windisch/Oberburg (Grabung 1987). *Jber. GPV* 1992 (1993) 17–20.
- Hartmann/Lüdin 1977 M. Hartmann/O. Lüdin, Zur Gründung von Vindonissa. *Jber. GPV* 1977, 5–36.
- Hartmann/Speidel 1991 M. Hartmann/M.A. Speidel, Die Hilfstruppen des Windischer Heeresverbandes. *Jber. GPV* 1991, 3–36.
- Hartmann et al. 1989 M. Hartmann/R. Belletati/R. Widmer, Eine spätlatènezeitliche Fundstelle in Baden-Kappelerhof. *AS* 12, 1989, 45–52.
- Hawkes/Hull 1947 C.F.C. Hawkes/M.R. Hull, Camulodunum. *First Report of the Excavations at Colchester 1930–1939* (Oxford 1947).
- Hecht et al. 1991 Y. Hecht/P. Jud/N. Spichtig, Der südliche Oberrhein in spätkeltischer Zeit. *AS* 14, 1991, 98–114.
- Hedinger 1992 B. Hedinger, Archäologische Ausgrabungen 1991 im römischen Vicus in Oberwinterthur. *Winterthurer Jahrb.* 1993 (1992) 77–91.
- Hedinger/Jauch 1997 B. Hedinger/V. Jauch, Inschriften auf römischen Gefässen aus Eschenz. *AS* 20, 1997, 77–79.
- Helmig 1990 G. Helmig, «Hispaniensis Pugiunculus»? – Technologische Aspekte und Anmerkungen zum Fund einer Militärdolchscheide aus Basel. *AS* 13, 1990, 158–164.
- Helmig/Jaggi 1988 G. Helmig/B. Jaggi, Archäologische und baugeschichtliche Untersuchungen in der Deutschritterkapelle in Basel. *Jber. Arch. Bodenforsch Basel-Stadt* 1988, 110–193.
- Hilgers 1969 W. Hilgers, Lateinische Gefässnamen (Düsseldorf 1969).
- Hochuli-Gysel 1977 A. Hochuli-Gysel, Kleinasiathe glasierte Reliefkeramik (50 v. Chr. bis 50. n. Chr.) und ihre oberitalischen Nachahmungen. *Acta Bernensia* 7 (Bern 1977).
- Hochuli-Gysel 1988 A. Hochuli-Gysel, Die Reibschüsselstempel aus Chur-Welschdörfli. *Bündner Monatsbl.* 5, 1988, 297–321.
- Hochuli-Gysel 1998 A. Hochuli-Gysel, Bleigliasierte Keramik. In: *Beiträge zum römischen Oberwinterthur-VITUDURUM* 8. *Ausgrabungen im Unteren Bühl*. *Monogr. Kantonsarch. Zürich* 30 (Zürich 1998) 63–81.
- Hochuli-Gysel et al. 1986 A. Hochuli-Gysel/A. Siegfried-Weiss/E. Ruoff/V. Schaltenbrand, Chur in römischer Zeit I. *Antiqua* 12 (Basel 1986).
- Hochuli-Gysel et al. 1991 A. Hochuli-Gysel/A. Siegfried-Weiss/E. Ruoff/V. Schaltenbrand Obrecht, Chur in römischer Zeit II. *Antiqua* 19 (Basel 1991).
- Hoek 1991 F. Hoek, Die vorläufigen Ergebnisse der Grabung 1990.51, Flächen 1 und 2 (Augst-Frauenthermen, Insula 17). *JbAK* 12, 1991, 97–133.
- Höneisen 1993 M. Höneisen (Hrsg.), Frühgeschichte der Region Stein



- am Rhein. *Antiqua* 26 (= Schaffhauser Archäologie 19) (Basel 1993).
- Holliger/Holliger* 1981 Ch. Holliger/C. Holliger, Bleiglierte Keramik und ausgewählte Lampen der Grabung Windisch-Dätwilser 1979/80. *Jber. GPV* 1981 (1982) 5–14.
- Howald/Meyer* 1940 E. Howald/E. Meyer, Die römische Schweiz. Texte und Inschriften mit Übersetzung (Zürich 1940).
- Hübener* 1968 W. Hübener, Rädchenverzierte Argonnensigillata aus Vindonissa. *Jber. GPV* 1968, 7–22.
- Jauch* 1997 V. Jauch, Eschenz – Tasgetium. Römische Abwasserkanäle und Latrinen. *Arch. Kanton Thurgau* 5 (Frauenfeld 1997).
- Jornet/Maggetti* 1983 A. Jornet/M. Maggetti, Die Terra Sigillata von Baden. Ergebnisse einer naturwissenschaftlichen Studie. In: Handel und Handwerk im römischen Baden (Baden 1983) 51–59.
- Jud* 1994 P. Jud (Hrsg.), Die spätkeltische Zeit am südlichen Oberrhein. Kolloquium Basel 1991 (Basel 1994).
- Kaenel* 1974 G. Kaenel, Céramiques gallo-romaines décorées: productions locales des 2<sup>e</sup>–3<sup>e</sup> siècles. *Aventicum I* (CAR 1) (Avenches 1974).
- Kaenel* 1986 G. Kaenel, Importations de céramiques à vernis noir en Suisse. *Bull. ét. préhist. alpines* 18, 1986, 249–261.
- Kaenel* 1990 G. Kaenel, Recherches sur la période de la Tène en Suisse occidentale. *CAR* 50 (Lausanne 1990).
- Kaenel/Curdy* 1983 G. Kaenel/Ph. Curdy, Les fouilles du Mont-Vully. Bilan intermédiaire des recherches sur l'oppidum celtique. *AS* 6, 1983, 102–109.
- Kaenel/Curdy* 1988 G. Kaenel/Ph. Curdy, L'oppidum du Mont-Vully. *Guides arch. Suisse* 22 (Bâle 1988).
- Kaenel/v. Kaenel* 1983 G. Kaenel/H.-M. von Kaenel, Le Bois de Châtel près d'Avenches à la lumière de trouvailles récentes. *Oppidum celtique et castrum du Bas-Empire*. *AS* 6, 1983, 110–119.
- Kaenel/Moinat* 1992 G. Kaenel/P. Moinat, La préhistoire de Lausanne revisitée. *Mémoire Vive* 1, 1992, 18–32.
- Kaenel/Paunier* 1991 G. Kaenel/D. Paunier, Qu'est-il arrivé après Bibracte? *AS* 14, 1991, 157–162.
- Kaenel et al.* 1982 G. Kaenel/D. Paunier/M. Maggetti/G. Galetti, Les ateliers de céramique gallo-romaine de Lousonna (Lausanne-Vidy): analyses archéologiques, minéralogiques et chimiques. *ASSPA* 65, 1982, 93–132.
- v. *Kaenel/Pfanner* 1980 H.-M. v. Kaenel/M. Pfanner, Tschugg – Römischer Gutshof Grabung 1977 (Bern 1980).
- v. *Kaenel et al.* 1993 H.-M. von Kaenel et al., Der Münzhort aus dem Gutshof in Neftenbach. *Zürcher Denkmalpflege, Arch. Monogr.* 16 (Zürich 1993).
- Kaschau* 1976 B. Kaschau, Der Runde Berg bei Urach II: Die Drehscheibenkeramik aus den Plangrabungen 1967–1972. *Heidelberger Akad. Wiss. Kommission f. Alamannische Altertumskde. Schriften* 2 (1976).
- Kaspar* 1995 D. Kaspar, Senatus Consultum, Domus Augusta und Forum Tiberii. In: *Arculiana. Hommages à H. Bögli* (Avenches 1995) 5–13.
- Kasser* 1993 R. Kasser, L(ucius) Aemil(ius) Faustus, potier yverdonnois de l'époque Tibère (–Claude). *ASSPA* 76, 1993, 169–173.
- Kellner* 1968 H.J. Kellner, Zur Sigillatöpferei von Westerdorf IV. *Das bayerische Inn-Oberland* 35, 1968, 5–72.
- Koller* 1989 H. Koller, Baden-Aquae Helveticae. Die Grabungen an der Römerstrasse 1987. *AS* 12, 1989, 53–59.
- Koller* 1990 H. Koller, Ein Töpferofen aus augusteischer Zeit in Vindonissa. *Jber. GPV* 1990, 3–41.
- Koller/Doswald* 1996 H. Koller/C. Doswald, Aquae Helveticae-Baden. Die Grabungen Baden Du Parc 1987/88 und ABB 1988. *Veröffentl. GPV* 13 (Baden 1996).
- Kraay* 1962 C.M. Kraay, Die Münzfunde von Vindonissa bis Trajan. *Veröffentl. GPV* 5 (Brugg 1962).
- Laubenheimer* 1985 F. Laubenheimer, La production des amphores en Gaule Narbonnaise. *Ann. Litt. Univ. Besançon* 327 (Paris 1985).
- Laubenheimer* 1992 F. Laubenheimer (édit.), Les amphores an Gaule, Production et circulation. *Table ronde Metz* 1990 (1992).
- Laufer* 1980 A. Laufer, La Péniche. Un atelier de céramique à Lousonna. *CAR* 20 (Lausanne 1980).
- Laur-Belart* 1935 R. Laur-Belart, Vindonissa, Lager und Vicus. *Röm.-Germ. Forsch.* 10 (Berlin/Leipzig 1935).
- Laur-Belart* 1962 R. Laur-Belart, Der frühromische Wachtposten auf dem Biberlikopf, SG. *Ur-Schweiz* 26, 1962, 35–51.
- Laur-Belart/Berger* 1988 R. Laur-Belart/L. Berger, Führer durch Augusta Raurica. 5. Aufl. (Basel 1988).
- Laur-Belart et al.* 1960 R. Laur-Belart/I. Grüninger/E. Schmid, Strahlugg und Biberlikopf, zwei weitere frühromische Wachtposten am Walensee. *Ur-Schweiz* 24, 1960, 51–74.
- Lavizzari Pedrazzini* 1983 M.P. Lavizzari Pedrazzini, Due bicchieri «tipo Aco» dalla necropoli di Giubiasco. *Helv. Arch.* 14, 1983, 54–63.
- Lavizzari Pedrazzini* 1987 M.P. Lavizzari Pedrazzini, Ceramica romana di tradizione ellenistica in Italia settentrionale. Il vasellame «tipo Aco». *Pubb. Facoltà Lettere e Filosofia Università di Pavia* 42 (Firenze 1987).
- Legler-Staub et al.* 1960 F. Legler-Staub/R. Laur-Belart/I. Grüninger, Ein frühromischer Wachtposten auf dem Kerenzerberg bei Filzbach (GL). *Ur-Schweiz* 24, 1960, 3–24.
- Lehner/Wiblé* 1993 H.-J. Lehner/F. Wiblé, De la première cathédrale du Valais à la paroissiale actuelle. In: *Restauration de l'église paroissiale de Martigny* (Martigny 1993) 11–34.
- Loeschcke* 1909 S. Loeschcke, Keramische Funde in Haltern. *Mitt. Altertumskom. Westfalen* 5, 1909.
- Loeschcke* 1919 S. Loeschcke, Lampen aus Vindonissa (Zürich 1919).
- Luginbühl* 1994 T. Luginbühl, La céramique des fouilles de Vidy Sa-grave: Les imitations de terre sigillée. *Etude diachronique d'un phénomène céramologique. Mémoire de licence IAHA (UNIL)* (Lausanne 1994).
- Luginbühl/Schneiter* 1994 T. Luginbühl/A. Schneiter, Les estampilles sur imitations de terre sigillée de Lousonna-Vidy: 300 marques pour approcher l'origine, le statut et l'organisation des potiers lausannois. *Etudes de Lettres* 1994, 37–43.
- Luginbühl/Schneiter (à paraître)* T. Luginbühl/A. Schneiter, Le mobilier des fouilles de Chavannes 11. *Lousonna* 9 (à paraître).
- Maccabruni* 1981 C. Maccabruni, Ceramica invetriata nelle necropoli romane del Canton Ticino. *Quad. Ticinesi Numismatica e Antichità Classiche* 10, 1981, suppl., 55–105.
- Maccabruni* 1987 C. Maccabruni, Ceramica romana con invetriatura al piombo. *Ann. Litt. Univ. Besançon* 331. *Centre rech. hist. anc.* 70 (Paris 1987) 167–189.
- Mackensen* 1978 M. Mackensen, Das römische Gräberfeld auf der Keckwiese in Kempten. *Materialh. Bayer. Vorgesch.* 34 (Kallmünz/Opf 1978).
- Mackensen* 1993 M. Mackensen, Die spätantiken Sigillata- und Lampentöpfereien von El Mahrine (Nordtunesien). *Münchner Beitr.* 50 (München 1993).
- Mackensen* 1995 M. Mackensen, Das spätrömische Grenzkastell Caelius Mons-Kellmünz. *Führer arch. Denkmäler Bayern. Schwaben* 3 (Stuttgart 1995).
- Maier* 1966 F. Maier, Zur Vindonissa-Roanne-Gruppe bemalter frühkaiserzeitlicher Keramik. In: *Festschr. E. Vogt* (Zürich 1966) 159–166.
- Marabini Moevs* 1973 M.T. Marabini Moevs, The Roman Thin Walled Pottery from Cosa (1948–1954). *Mem. Am. Acad. Rome* XXXII (Rome 1973).
- Marichal* 1988 A. Marichal, Les graffites de La Graufesenque. *Gallia* suppl. 47 (Paris 1988).
- Marti* 1988 R. Marti, Zwei frühmittelalterliche Gräber und ihre Bedeutung für die Frühgeschichte von Liestal; Exkurs: Das spätrömische Liestal. *Archäologie und Museum* 11 (Liestal 1988) 29–59.
- Marti et al.* 1996 R. Marti/S. Fünfschilling/M. Peter, Frühmittelalterliche Siedlungsfunde aus dem Castrum Rauracense. *JbAK* 17, 1996, 149–195.
- Martin* 1971 M. Martin, ...in Gallia colonias deduxit Lugudunum et Rauricam (CIL 10, 6087). *Jber. Römerhaus und Museum Augst* 1971.
- Martin* 1976; 1991 M. Martin, Das spätrömisch-frühmittelalterliche Gräberfeld von Kaiseraugst, Kt. Aargau. *Basler Beitr. Ur- u. Frühgesch.* 5B (Derendingen-Solothurn 1976); 5A (Derendingen-Solothurn 1991).
- Martin* 1977 M. Martin, Römische Schatzfunde aus Augst und Kaiseraugst. *Augster Museumsh.* 2 (Augst 1977).
- Martin-Kilcher* 1976 S. Martin-Kilcher, Das römische Gräberfeld von Courroux. *Basler Beitr. Ur- u. Frühgesch.* 2 (Derendingen-Solothurn 1976).
- Martin-Kilcher* 1979 S. Martin-Kilcher, Fundbericht. *Basler Zeitschr. Gesch. u. Altertumskde.* 79, 1979 (= *Jber. Arch. Bodenforschung Basel-Stadt* 1978) 390–413.
- Martin-Kilcher* 1980 S. Martin-Kilcher, Die Funde aus dem römischen Gutshof von Laufen-Müschhag (Bern 1980).
- Martin-Kilcher* 1984 S. Martin-Kilcher, Römischer Tafelsilber. Form und Funktionsfragen. In: *Der spätrömische Silberschatz von Kaiseraugst*. *Basler Beitr. Ur- u. Frühgesch.* 9 (Derendingen-Solothurn 1984) 393–404.
- Martin-Kilcher* 1987 S. Martin-Kilcher, Die römischen Amphoren aus Augst und Kaiseraugst. *Forsch. Augst* 7/1 (Augst 1987).
- Martin-Kilcher* 1990 S. Martin-Kilcher, Fischsaucen und Fischkonserven aus dem römischen Gallien. *AS* 13, 1990, 37–44.
- Martin-Kilcher* 1993 S. Martin-Kilcher, *Rez. Paccolat* 1991 in *JbSGUF* 76, 1993, 245–246.

- Martin-Kilcher 1994* S. Martin-Kilcher, Die römischen Amphoren aus Augst und Kaiseraugst. Forsch. Augst 7/2–3 (Augst 1994).
- Martin-Kilcher 1995* S. Martin-Kilcher, Das römische Heiligtum von Thun-Allmendingen. Arch. Führer Schweiz 28 (Basel 1995).
- Martin-Kilcher et al. 1985* S. Martin-Kilcher/S. Schüpbach/W. Stern/J. Ballié, Keramikanalysen an römischen Ölamphoren aus Augst, Kaiseraugst, Avenches und Lausanne-Vidy. Naturwissenschaftliche und archäologische Aspekte. JbSGUF 68, 1985, 172–204.
- Mary 1967* G.T. Mary, Novaesium I. Die südgallische Terra Sigillata aus Neuss. Limesforsch. 6 (Berlin 1967).
- Matteotti 1993* R. Matteotti, Die römische Anlage von Riom. Ungedr. Lizentiatsarbeit Universität Basel 1993.
- May Castella/Berti 1990* C. May Castella/S. Berti, Lausanne VD, Vidy-Sagrave. ASSPA 73, 1990, 210s.
- May Castella/Berti 1991* C. May Castella/S. Berti, Lausanne VD, Lousonna-Vidy, propriété Sagrave. ASSPA 74, 1991, 261s.
- May Castella/Berti 1992* C. May Castella/S. Berti, Lausanne VD, Lousonna-Vidy, propriété Sagrave. ASSPA 75, 1992, 217s.
- Mayet 1975* F. Mayet, Les céramiques à parois fines dans la péninsule ibérique. Publ. Centre Pierre Paris (E.R.A. 522) 1 (Paris 1975).
- Mees 1992* A.W. Mees, Aktaion in Augst. JbAK 13, 1992, 263–264.
- Mees 1993* A.W. Mees, Zur Gruppenbildung Rheinzaberger Modelhersteller und Ausformer. JbAK 14, 1993, 227–255.
- Mees 1995* A.W. Mees, Modellsignierte Dekorationen auf südgallischer Terra sigillata. Forsch. u. Ber. Vor- u. Frühgesch. Baden-Württemberg 54 (Stuttgart 1995).
- Metzler et al. 1991* J. Metzler/R. Waringo/R. Bis/N. Metzler-Zens, Clemency et les tombes aristocratiques en Gaule Belgique (Luxembourg 1991).
- Meyer 1976* W. Meyer, Il Castel Grande di Bellinzona. Rapporto sugli scavi e sull'indagine muraria del 1967. Schweizer Beitr. Kulturgesch. u. Arch. Mittelalter 3 (Olten 1976).
- Meyer-Freuler 1974* Ch. Meyer-Freuler, Römische Keramik des 3. und 4. Jahrhunderts aus dem Gebiet der Friedhoferweiterung von 1968–1970. Jber. GPV 1974, 17–47.
- Meyer-Freuler 1989* Ch. Meyer-Freuler, Das Praetorium und die Basilika von Vindonissa. Veröffentl. GPV 9 (Baden 1989).
- Meyer-Freuler 1998a* Ch. Meyer-Freuler, Mediterrane Töpfertradition in Vindonissa. In: Mille Fiori. Festschr. L. Berger. Forsch. Augst 25 (Augst 1998) 155–162.
- Meyer-Freuler 1998b* Ch. Meyer-Freuler, Vindonissa Feuerwehrmagazin. Veröffentl. GPV 15 (1998).
- Meylan 1989* M.-F. Meylan, Marsens. La terre sigillée du vicus gallo-romain. Arch. fribourgeoise 4 (Fribourg 1989).
- Meylan/Bonnet Borel 1992* M.-F. Meylan/F. Bonnet Borel, Riaz/Tronche-Bélon. 2: La céramique et le verre du sanctuaire gallo-romain. Arch. fribourgeoise (Fribourg 1992).
- Meylan Krause 1995* M.-F. Meylan Krause, Détermination de la provenance d'un groupe de céramiques à engobe interne «rouge pompéien» d'Aventicum. SFECAG, Actes congr. Rouen 1995 (Marseille 1995) 171–176.
- Meylan Krause 1997* M.-F. Meylan Krause, Aventicum, un ensemble céramique de la deuxième moitié du I<sup>er</sup> s. av.J.-C. BPA 39, 1997 (à paraître).
- Moinat 1993* P. Moinat, Deux inhumations en position assise à Avenches. BPA 35, 1993.
- Mols 1994* X. Mols, Houten meubels in Herculaneum (1994).
- Morel 1987* J.-P. Morel, La céramique à vernis noir en Italie septentrionale. In: D. Vitali (edit.), Celti ed Etruschi nell'Italia Centro-Settentrionale. Coll. internat. 1985 (Bologna 1987) 111–130.
- Morel 1988* J. Morel, Nouvelles données sur l'urbanisme d'Aventicum. Les fouilles En St-Martin et Mur des Sarrazins de 1986. BPA 30, 1988, 1–96.
- Morel 1991* J. Morel, Avenches – Derrière la Tour et Insula 7: Fouilles 1989/1990. ASSPA 74, 1991, 214–220.
- Morel 1993* J. Morel, Un nouveau temple rond gallo-romain à Avenches. ASSPA 76, 1993, 161–168.
- Morel 1994* J. Morel, Avenches/Insula 19. Chronique archéologique. BPA 36, 1994, 129–135.
- Morel/Picon 1994* J.-P. Morel/M. Picon, in: G. Olcese (edit.), Ceramica romana e archeometria (1994).
- Nobile 1992* I. Nobile, Necropoli tardoromane nel territorio lariano. Archeologia dell'Italia settentrionale 6 (Como 1992).
- Olcese 1993* G. Olcese, Le ceramiche comuni di Albintimilium. Quad. Dipart. Archeologia e storia delle arti, Sez. arch., Università Siena (Firenze 1993).
- Orcel 1985* A. et C. Orcel, Laboratoire romand de dendrochronologie. Etat des recherches en mars 1985. Dendrochronologia 3, 1985, 153–176.
- Overbeck 1982* B. Overbeck, Geschichte des Alpenrheintals in römischer Zeit aufgrund der archäologischen Zeugnisse 1. Topographie, Fundvorlage und historische Auswertung. Münchner Beitr. Vor- u. Frühgesch. 20 (München 1982).
- Paccolat 1987* O. Paccolat, Martigny, îlot sud-ouest de l'insula 1, fouilles 1939–1980. Mémoire de licence, Université de Lausanne (à paraître).
- Paccolat 1991* O. Paccolat, L'établissement gallo-romain de Boécourt, les Montoyes JU. Cah. arch. jurassienne 1 (Porrentruy 1991).
- Paccolat 1997* O. Paccolat, Le village gallo-romain de Brig-Glis VS. AS 20, 1997, 25–36.
- Paroli 1992* L. Paroli (edit.), La ceramica invetriata tardoantica e alto-medievale in Italia (Firenze 1992).
- Paulsen 1992* P. Paulsen, Die Holzfunde aus dem Gräberfeld bei Oberflacht und ihre kulturhistorische Bedeutung. Forsch. u. Ber. Vor- u. Frühgesch. Baden-Württemberg 41/1 (Stuttgart 1992).
- Paunier 1979* D. Paunier, La céramique gallo-romaine recueillie dans le sous-sol de la chapelle. In: La chapelle des Macchabées. Fondation des clefs de Saint-Pierre (Genève 1979) 115–125.
- Paunier 1981* D. Paunier, La céramique gallo-romaine de Genève de La Tène finale au Royaume Burgonde (I<sup>er</sup> siècle avant J.-C.–V<sup>e</sup> siècle après J.-C.). Soc. hist. et arch. Genève, Mém. et Doc. IX (Genève 1981).
- Paunier 1982* Paunier, La présence de Rome. In: J.-Ch. Biaudet (édit.), Histoire de Lausanne (Lausanne 1982) 45–80.
- Paunier et al. 1989* D. Paunier/J. Bernal/D. Castella/J.-B. Gardiol/F. Ro, Le vicus gallo-romain de Lousonna-Vidy. Lousonna 7 (CAR 42) (Lausanne 1989).
- Peacock 1977* D.P.S. Peacock, Pompeian Red Ware. In: Pottery and Early Commerce. Characterization and Trade in Roman and Later Ceramics (1977) 147–162.
- Pernon 1990* J. et Ch. Pernon, Les potiers de Portout. Productions, activités et cadre de vie d'un atelier au V<sup>e</sup> siècle ap.J.C. en Savoie. Rev. Arch. Narbonnaise suppl. 20 (Paris 1990).
- Peter 1990* M. Peter, Eine Werkstatt zur Herstellung von subaeraten Denaren in Augusta Raurica. Stud. Fundmünzen der Antike 7 (Berlin 1990).
- Picon 1973* M. Picon, Introduction à l'étude technique des céramiques sigillées de Lezoux (Dijon 1973).
- Planck 1975* D. Planck, Arae Flaviae I. Neue Untersuchungen zur Geschichte des römischen Rottweil. Forsch. u. Ber. Vor- u. Frühgesch. Baden-Württemberg 6 (Stuttgart 1975).
- Poux 1998* M. Poux, Les amphores et la chronologie des sites bâlois (Bâle-Gasfabrik – Bâle-Münsterhügel). Nouvelles données. Actes coll. Arras 1996. Nord-Ouest-Archéologie 7, 1998.
- Pröttel 1996* Ph.M. Pröttel, Mediterrane Feinkeramik des 2.–7. Jahrhunderts n.Chr. im oberen Adriaaraum und in Slowenien. Kölner Stud. Arch. Röm. Provinzen 2 (Espelkamp 1996).
- Rageth 1983* J. Rageth, Römische Siedlungsüberreste von Zernez. Bündner Monatsbl. 1983, 109–159.
- Raynaud 1993* C. Raynaud, Céramique estampée grise et orangée dite «dérivée de sigillée paléochrétienne». Lattara 6, 1993, 410–415.
- Rhodes 1989* M. Rhodes, Roman Pottery lost en route from the Kiln Site to the User – A Gazetteer. Journ. Roman Pottery Studies 2, 1989, 44–58.
- Ricci 1985* A. Ricci (edit.), Settefinestre. Una villa schiavistica nell'Etruria romana. 2 La villa e i suoi reperti (Modena 1985).
- Rigoir 1970* J. et Y. Rigoir, Les sigillées paléochrétiennes de Suisse. ASSPA 55, 1970, 95–118.
- Rossi 1995* F. Rossi, L'area sacra du forum de Nyon et ses abords. CAR 66 (Lausanne 1995).
- Roth-Rubi 1975* K. Roth-Rubi, Die Gebrauchskeramik von der Fundstelle Solothurn-Kreditanstalt. JbSolGesch. 48, 1975, 241–351.
- Roth-Rubi 1979* K. Roth-Rubi, Untersuchungen an den Krügen von Avenches. RCRF Suppl. 3 (Augst/Kaiseraugst 1979).
- Roth-Rubi 1983* K. Roth-Rubi, Römisches Töpfereihandwerk in Baden. In: Handel und Handwerk im römischen Baden (Baden 1983) 43–50.
- Roth-Rubi 1984* K. Roth-Rubi, Eine Nachlese zur Sigillata-Produktion in der Schweiz. AS 7, 1984, 16–20.
- Roth-Rubi 1986* K. Roth-Rubi, Die Villa von Stutheien/Hüttwilten TG. Ein Gutshof der mittleren Kaiserzeit. Antiqua 14 (Basel 1986).
- Roth-Rubi/Ruoff 1987* K. Roth-Rubi/U. Ruoff, Die römische Villa im Loogarten, Zürich-Altstetten – Wiederaufbau vor 260 n.Chr.? JbSGUF 70, 1987, 145–158.
- Rothkegel 1994* R. Rothkegel, Der römische Gutshof von Laufenburg/Baden. Forsch. u. Ber. Vor- u. Frühgesch. Baden-Württemberg 43 (Stuttgart 1994).
- Rütti 1991* B. Rütti, Die römischen Gläser aus Augst und Kaiseraugst. Forsch. Augst 13 (Augst 1991).
- Ruoff et al. 1993* E. Ruoff/A. Hochuli-Gysel/A. Siegfried, Chur in römischer Zeit. In: Churer Stadtgeschichte I (Chur 1993) 136–185.

- Rupp 1987 V. Rupp, Wetterauer Ware – Eine römische Keramik im Rhein-Main-Gebiet. Schr. Frankfurt Mus. Vor- u. Frühgesch. Arch. Mus. 10 (Bonn 1987).
- Rychener 1984 J. Rychener, Der Kirchhügel von Oberwinterthur. Viturum-Oberwinterthur 1. Zürcher Denkmalpflege, Arch. Monogr. 1 (Zürich 1984).
- Rychener 1988 J. Rychener, Die Rettungsgrabungen 1983–1986. Beiträge zum römischen Oberwinterthur-Viturdurum 3. Zürcher Denkmalpflege, Arch. Monogr. 6 (Zürich 1988).
- Rychener/Albertin 1986 J. Rychener/P. Albertin, Ein Haus im Vicus Viturdurum – Die Ausgrabungen an der Römerstrasse 186. Beiträge zum römischen Viturdurum-Oberwinterthur 2. Zürcher Denkmalpflege, Arch. Monogr. 2 (Zürich 1986).
- Rychner-Faraggi 1998 A.-M. Rychner-Faraggi, Avenches En Chaplix – Structures et mobilier d'un site de la fin du Bronze final et du hallstatt ancien. ASSPA 81, 1998, 23–38.
- Schindler 1993 M. Schindler, Archäologische Funde im Kanton Glarus. Minaria Helvetica 13a, 1993, 14–33.
- Schindler-Kaudelka 1975 E. Schindler-Kaudelka, Die dünnwandige Gebrauchskeramik vom Magdalensberg. Arch. Forsch. Magdalensberg 3 (Klagenfurt 1975).
- Schindler-Kaudelka 1980 E. Schindler-Kaudelka, Die römische Modelkeramik vom Magdalensberg. Arch. Forsch. Magdalensberg 7. Kärntner Museumsschr. (Klagenfurt 1980).
- Schmaedecke/Tauber 1992 M. Schmaedecke/J. Tauber, Ausgrabungen in Lausen-Bettenach. Vorbericht über die archäologischen Untersuchungen. Archäologie und Museum 25 (Liestal 1992).
- Schmid 1991 D. Schmid, Die römischen Schlangentöpfe aus Augst und Kaiseraugst. Forsch. Augst 11 (Augst 1991).
- Schneider 1989 G. Schneider (Red.), Naturwissenschaftliche Kriterien und Verfahren zur Beschreibung von Keramik. Acta Praehist. et Arch. 21, 1989, 7–39.
- Schneiter 1992 A. Schneiter, Les fouilles de Vidy Sagrave: La céramique des fosses augustéennes. Mémoire de licence IAHA (UNIL) (Lausanne 1992).
- v. Schnurbein 1982 S. von Schnurbein, Die unverzierte Terra sigillata aus Haltern. Bodenaltertümer Westfalens 19 (Münster 1982).
- Schönberger 1978 H. Schönberger, Kastell Oberstimm. Die Grabungen von 1968 bis 1971. Unter Mitarbeit von H.-G. Bachmann/A. Böhme/J. Boessneck/J. Garbsch/H.-J. Kellner/H.-G. Simon. Limesforsch. 18 (Berlin 1978).
- Schönberger/Simon 1980 H. Schönberger/H.-G. Simon, Das Kastell Okarben und die Besetzung der Wetterau seit Vespasian. Limesforsch. 19 (Berlin 1980).
- Schubiger 1990 B. Schubiger (Hrsg.), Solothurn. Beiträge zur Entwicklung der Stadt im Mittelalter. Veröffentl. Inst. Denkmalpf. ETH Zürich 9 (Zürich 1990) 83–219.
- Schucany 1983 C. Schucany, Tacitus (Hist. I 67) und der Brand der jüngsten Holzbauten von Baden-Aquae Helveticae. Jber. GPV 1983, 35–79.
- Schucany 1986 C. Schucany, Der römische Gutshof von Biberist-Spitalhof. Ein Vorbericht. JbSGUF 69, 1986, 199–220.
- Schucany 1987 C. Schucany, Römische Keramik. In: Y. Backman, Römische Siedlungsreste am Oberen Winkel in Solothurn. Bericht über die Ausgrabungen 1985/86. Arch. Kt. Solothurn 5, 1987, 54–63.
- Schucany 1990 C. Schucany, La céramique de la région de Soleure (Suisse). SFECAG, Actes congr. Mandeure-Mathay 1990, 97–105.
- Schucany 1993 C. Schucany, Tradition indigène – tradition méditerranéenne. Un essai appliqué à la céramique des I<sup>er</sup> et II<sup>e</sup> siècle d'Aquae Helveticae (Baden, Suisse). SFECAG, Actes congr. Versailles 1993 (Marseille 1993) 249–266.
- Schucany 1995 C. Schucany, Eine Grabanlage im römischen Gutshof von Biberist-Spitalhof. AS 18, 1995, 142–154.
- Schucany 1996 C. Schucany, Aquae Helveticae. Zum Romanisierungsprozess am Beispiel des römischen Baden. Grabung 1977. Antiqua 27 (Basel 1996).
- Schucany 1997 C. Schucany, La céramique à revêtement argileux sur le plateau suisse. In: Brulet et al. 1997 (im Druck).
- Schucany 1998 C. Schucany, Die Brandschichten von Baden/Aquae Helveticae. Bemerkungen zur Datierung. JbSGUF 81, 1998, 250–254.
- Schüpbach 1983 S. Schüpbach, Avenches: Contribution à la connaissance de la chronologie des estampilles sur les amphores à huile de Bétique. In: Produccion y comercio del aceite en la antigüedad. II Congreso (Madrid 1983) 350–361.
- Schuler/Stöckli 1984 H. Schuler/W.E. Stöckli, Die römische Villa auf dem Nidfeld in Wiedlisbach. Jahrb. Oberaargau 1984, 197–234.
- Schwarz 1971 G.T. Schwarz, Das Mixos in ur- und frühgeschichtlicher Zeit. Helv. Arch. 2, 1971, 27–48.
- Sciallano/Sibella 1991 M. Sciallano/P. Sibella, Amphores. Comment les identifier? (1991).
- Sena Chiesa 1985 G. Sena Chiesa (a cura di), Angera romana. Scavi nella necropoli 1970–1979 (Roma 1985).
- Sena Chiesa/Lavizzari Pedrazzini 1995 G. Sena Chiesa/M.P. Lavizzari Pedrazzini (a cura di), Angera romana. Scavi nell'abitato 1980–1986 (Roma 1995).
- Siegfried-Weiss et al. 1986 A. Siegfried-Weiss/R. Steinhauser/M. Primas, Archäologischer Beitrag zum Formationsprozess des frühmittelalterlichen Churrätien. In: Festschr. I. Müller (Disentis 1986) 1–48.
- Simonett 1941 Ch. Simonett, Tessiner Gräberfelder. Monogr. Ur- u. Frühgesch. Schweiz 3 (Basel 1941).
- Simonett 1945/46 Ch. Simonett, Frühe Terra Sigillata aus Vindonissa. Jber. GPV 1945/46 (1946) 5–25.
- Simonett 1976 Ch. Simonett, Geschichte der Stadt Chur. Teil I. Historia raetica (Chur 1976).
- Sommer 1988 C.S. Sommer, Die römischen Zivilsiedlungen in Südwestdeutschland. In: D. Planck (Hrsg.), Archäologie in Württemberg. Ergebnisse und Perspektiven archäologischer Forschung von der Altsteinzeit bis zur Neuzeit (Stuttgart 1988) 281–310.
- Speidel 1996 M.A. Speidel, Die römischen Schreibräufeln von Vindonissa. Veröffentl. GPV 12 (Brugg 1996).
- Spycher/Schucany 1997 Hp. Spycher/C. Schucany (Hrsg.), Die Ausgrabungen im Kino Elite im Rahmen der bisherigen Untersuchungen der Solothurner Altstadt. Die steinzeitlichen und römischen Befunde und Funde. Antiqua 29 (Basel 1997).
- Stehlin/v. Gonzenbach 1957 K. Stehlin/V. von Gonzenbach, Die spät-römischen Wachttürme am Rhein von Basel bis zur Bodensee 1: Untere Strecke: von Basel bis Zurzach (Basel 1957).
- Steiger et al. 1977 R. Steiger/Th. Schwarz/R. Strobel/H. Doppler, Augst, Insula 31. Ausgrabungen und Funde 1960/61. Forsch. Augst 1 (Augst 1977).
- Stöckli 1975 W.E. Stöckli, Chronologie der jüngeren Eisenzeit im Tessin. Antiqua 2 (Basel 1975).
- Strobel 1987 K. Strobel, Einige Bemerkungen zu den historisch-archäologischen Grundlagen einer Neuformulierung der Sigillatenchronologie für Germanien und Rätien und zu wirtschaftsgeschichtlichen Aspekten der römischen Keramikindustrie. Münsterscher Beitr. z. antiken Handelsgeschichte VI, 2, 1987, 75–115.
- Symonds/Hatcher 1990 R.P. Symonds/H. Hatcher, La céramique à glaçure plombifère de l'époque romaine trouvée à Colchester et ailleurs: quelques analyses récentes. SFECAG, Actes congr. Lezoux 1989 (Paris 1990) 85–92.
- Tchernia 1986 A. Tchernia, Le vin de l'Italie Romaine. Bibl. Ecoles Franç. Athènes et Rome 261 (Rome 1986).
- Terrier et al. 1993 J. Terrier/M.-A. Haldimann/F. Wiblé, La villa gallo-romaine de Vandœuvres GE. AS 16, 1993, 25–34.
- Thierrin-Michael 1992 G. Thierrin-Michael, Römische Weinamphoren, Mineralogische und chemische Untersuchungen zur Klärung ihrer Herkunft und Herstellungsweise. Diss. Nr. 977 (Université Fribourg 1992).
- Thuillier 1993 F. Thuillier, Découverte d'un atelier de vernis rouge pompéien provincial sur la commune de Rues-des-Vignes (Nord). SFECAG, Actes congr. Versailles 1993 (Marseille 1993) 213–224.
- Tissot 1979 Y. Tissot, Les estampilles sur les imitations précoces de sigillée de Forum Claudii Vallensium. Ann. Valaisannes, 1979, 75–98.
- Tissot 1983 Y. Tissot, Quelques résultats de l'étude de la céramique à Martigny. AS 6, 1983, 82–86.
- Tomasevic 1970 T. Tomasevic, Die Keramik der XIII. Legion aus Vindonissa. Veröffentl. GPV 7 (Brugg 1970).
- Tomasevic Buck 1980 T. Tomasevic Buck, Ein Depotfund in Augusta Raurica, Insula 42. Bayer. Vorgeschbl. 45, 1980, 91–118.
- Ulbert 1959 G. Ulbert, Die römischen Donau-Kastelle Aislingen und Burghöfe. Limesforsch. 1 (Berlin 1959).
- Ulrich 1914 R. Ulrich, Die Gräberfelder in der Umgebung von Bellinzona (Zürich 1914).
- Unverzagt 1916/1968 W. Unverzagt, Die Keramik des Kastells Alzey. Mat. Röm.-Germ. Keramik 2 (Frankfurt 1916; Nachdr. Bonn 1968).
- Urner-Astholz 1942 H. Urner-Astholz, Die römerzeitliche Keramik von Eschenz-Tasgetium. Thurg. Beitr. vaterländ. Gesch. 78, 1942, 1–156.
- Vaginay/Guichard 1991 M. Vaginay/V. Guichard, L'habitat gaulois de Feurs (Loire). Fouilles récentes (1978–1981). Doc. arch. française 14 (1991).
- Van Berchem 1982 D. Van Berchem, Nyon et son praefectus arcendis la-trocinii. In: Les routes et l'histoire (Genève 1982) 47–53.
- Vegas 1975 M. Vegas, Die augustische Gebrauchskeramik von Neuss. Novaesium VI. Limesforsch. 14 (Berlin 1975) 3–76.
- Viollier 1925 D. Viollier, Maison helvète-romaine à Oerlingen (Zürich). JbSLM 34, 1925, 39–47.

Vogel Müller 1998 V. Vogel Müller, Graue Reliefschüsseln aus Augst und Kaiseraugst. Ein Import aus Aoste (Isère) F? In: Mille Fiori. Festschr. L. Berger. Forsch. Augst 25 (Augst 1998) 105–113.  
 Vogt 1931 E. Vogt, Bemalte gallische Keramik aus Vindonissa (Kt. Aargau). ASA NF 33, 1931, 47–59.  
 Vogt 1938 E. Vogt, Frühe Sigillaten im Schweizerischen Landesmuseum. In: Festschr. A. Oxé (1938).  
 Vogt 1941 E. Vogt, Terra Sigillatafabrikation in der Schweiz. Zeitschr. Arch. u. Kunstgesch. 3, 1941, 95–109.  
 Vogt 1948 E. Vogt, Der Lindenhof in Zürich (Zürich 1948).  
 Währen/Schneider 1995 M. Währen/Ch. Schneider, Die puls. Augster Museumsh. 14 (Augst 1995).  
 Walser 1980 G. Walser, Römische Inschriften in der Schweiz für den Schulunterricht ausgewählt, fotografiert und erklärt. II. Teil: Nordwest- und Nordschweiz (Bern 1980).

Weiss/Holliger 1979/80 J. Weiss/Ch. Holliger, Windisch, Grabung Dätwiler 1979/80. Jber. GPV 1979/80 (1981) 23–59.  
 Wiedemer 1976 H.R. Wiedemer, Schriften zur Römerzeit in der Nordostschweiz. 306. Neujahrsbl. Stadtbiblio. Winterthur 1976, 85–94.  
 Wild/Krebs 1993 D. Wild/D. Krebs, Die römischen Bäder von Zürich. Ber. Zürcher Denkmalpfl. Monogr. 24 (Egg/Zürich 1993).  
 Windler 1995 R. Windler, Spätromische Gräber aus Oberwinterthur. JbSGUF 78, 1995, 181–185.  
 Zabehlicky-Scheffenecker 1992 S. Zabehlicky-Scheffenecker, Terra Sigillata tardo padana. Acta RCRF 31–32, 1992, 415–443.  
 Zürcher 1974 A. Zürcher, La Tène-zeitliche Glasarmringe und Ringperlen aus Graubünden. Bündner Monatsbl. 1974, 17–32.  
 Zwahlen 1995 R. Zwahlen, Vicus Petinesca-Vorderberg. Die Holzbauphasen (1. Teil) (Bern 1995).

## 8.3 Abkürzungen

AV	Avenches
CRA	céramiques à revêtement argileux
Consp.	Conspectus
Drag.	Dragendorff
DSP	dérivées de sigillées paléochrétiennes
Ech.	Echelle
en prep.	en préparation
Frag.	Fragment, fragmentiert
GLZT	Glanztonkeramik
Ha	Haltern
Hofh.	Hofheim
in Vorb.	in Vorbereitung
Lamb.	Lamboglia
mg	mittelgallisch
MIZ	Mindestindividuenzahl
N	Nombre
NB	Niederbieber
NI	Nombre d'Individu
NMI	Nombre Minimum d'Individu
og	ostgallisch
ORA	Office des recherches archéologiques du Valais
RCRF	Rei Cretariae Romanae Fautores
RS	Randscherbe
SFECAG	Société française pour l'étude de la céramique antique an Gaule
TS	Terra sigillata
UCMS	Ufficio e Commissione cantonale dei Monumenti Storici
Var.	Variante
Vind.	Vindonissa

## 8.4 Abbildungsnachweis

Wenn nicht anders vermerkt von der Autorin/vom Autor des entsprechenden Kapitels.

Fig. 1, 5, 6, 7: UFAS V, 1 fig. 6; carte 1; carte 2; carte 1 modifiée.

Fig. 2, 3: Kaenel/Paunier 1991, fig. 3; fig. 4.

Fig. 4: Fellmann 1992, fig. 49.

Abb. 14: 1: Haldimann/Rossi 1994, 67 fig. 12,43 (Genf); 4–6: Castella/Meylan Krause 1994, 83 AV279.AV280.AV281.

Abb. 17: 1: Fingerlin 1976; 2.4: Ulbert 1959; 3: Ettliger/Simonett 1952, Nr. 575; 5: Planck 1975; 6: JbAK 10, 1989, 186; 7: Furger et al. 1989; 8.9: Martin-Kilcher 1980; 10.11: Paunier 1981.

Abb. 19: Orgetorix–Tiberius 1997, 91, verändert.

Abb. 30: Spycher/Schucany 1997, Nr. 578, 591, 592, 594, 593, 588, 595.

Abb. 31: Spycher/Schucany 1997, Nr. 492, 381, 140; Backmann/Spycher Nr. 24; Spycher/Schucany 1997, Nr. 150.

Abb. 32: Backmann/Spycher «Roter Turm» Nr. 45, 628, 59, 284; Spycher/Schucany 1997, Nr. 586, 579.

Abb. 33: 1–3: Y. Hecht in: Jud 1994; 4: Fellmann Brogli et al. 1992; 5–9: Ettliger/Schmassmann 1944; 10–11: Martin-Kilcher 1980; 12: Martin-Kilcher 1976.

Abb. 34: 1–2: Asskamp 1989; 3–5.9: Martin-Kilcher 1980; 6–8.10.12: Martin-Kilcher 1976; 11.13: Fellmann Brogli et al. 1992.

Abb. 35: 1: JbAK 13, 1992, 168; 2–5: Martin-Kilcher 1980; 6–7: Alexander 1975; 8–11: Ettliger/Bögli 1963; 12: Martin-Kilcher 1976.

Abb. 36: 1: Kat. RCRR 1975; 2: Furger et al. 1989; 3: Schmid 1991; 4: Alexander 1975.

Abb. 37: 1: JbAK 13, 1992, 172; 2: Asskamp 1989; 3: Ettliger/Schmassmann 1944; 4: Martin-Kilcher 1976; 5: Furger et al. 1989; 6: Martin-Kilcher 1980.

Abb. 38: 1: Ettliger 1949; 2–3: Ettliger/Schmassmann 1944; 4: Furger et al. 1989; 5: Martin-Kilcher 1980.

Abb. 39: 1–2.5.8: Martin-Kilcher 1976; 3: Ettliger/Bögli 1963; 4: Bernhard 1984/85; 6: Rev. arch. Est et Centre-Est 44, 1993; 7.10: Marti (in Vorbereitung); 9: Baudoux/Schweitzer 1993; 11: Marti et al. 1996; 12: FundMengen.

- Abb. 40: 1: Meyer-Freuler 1998a.  
Abb. 41: 1–8.10–11: Vind. 90, 91, 97, 73, 98, 99, 92, 96, 69/70, 101; 9: Belletatti/Meyer-Freuler 1994, Nr. 53.  
Abb. 42: Vind. 287, 321, Abb. 21c, Abb. 21e, Abb. 4f, 390–392, 133/134, 119, 120, 30, 143–145, 530, 542.  
Abb. 43: Vind. 27, 26, 33, 40, 42, 108, 567, 502, 435.  
Abb. 44: Meyer-Freuler 1998b, Nr. 1102 1101, 1105, 1042, 1041, 1103, 1044, 1078, 1109, 1049, 1108.  
Abb. 45: 1.4–7.9–18: Vogt 1948; 8: Ber. Zürcher Denkmalpfl. Arch. Monogr. 9 (Zürich 1991).  
Abb. 46: Drack 1990.  
Abb. 48: Legler-Staub et al. 1960.  
Abb. 49: Kantonsarchäologie Zürich.  
Abb. 50: Kantonsarchäologie Zürich.  
Abb. 55: 1–5.7: Hochuli-Gysel et al. 1986; 6: Hochuli-Gysel et al. 1991.  
Abb. 56: 1.2: Hochuli-Gysel et al. 1991; 3–5: Hochuli-Gysel et al. 1986.  
Abb. 57: 1.2: Hochuli-Gysel et al. 1986; 3–6: Hochuli-Gysel et al. 1991.  
Abb. 58: 1–9.11–13.15: Hochuli-Gysel et al. 1991; 10.14.16: Hochuli-Gysel et al. 1986.  
Abb. 59: 1–2.5.9.13: Donati 1979 (1988); 3–4.6–8.10–12: Simonett 1941.  
Abb. 60: Meyer 1976.  
Abb. 61: 1.4: Donati et al. 1987; 2.7: Fransioli 1958; 3.5–6.9–10.12–14: Simonett 1941; 8.11: Donati 1979 (1988).  
Abb. 62: 1: Donati 1979 (1988); 2.4–5.7–8: Meyer 1976; 3.6: inedito, archivio UCMS.  
Abb. 63: 1.3: inedito, archivio UCMS; 2.4–5: Meyer 1976; 6–8: Simonett 1941.

### **Tafeln: 1–147:**

Gefässe: Wenn nicht anders vermerkt M. 1:3.

Stempel: M. 1:1.

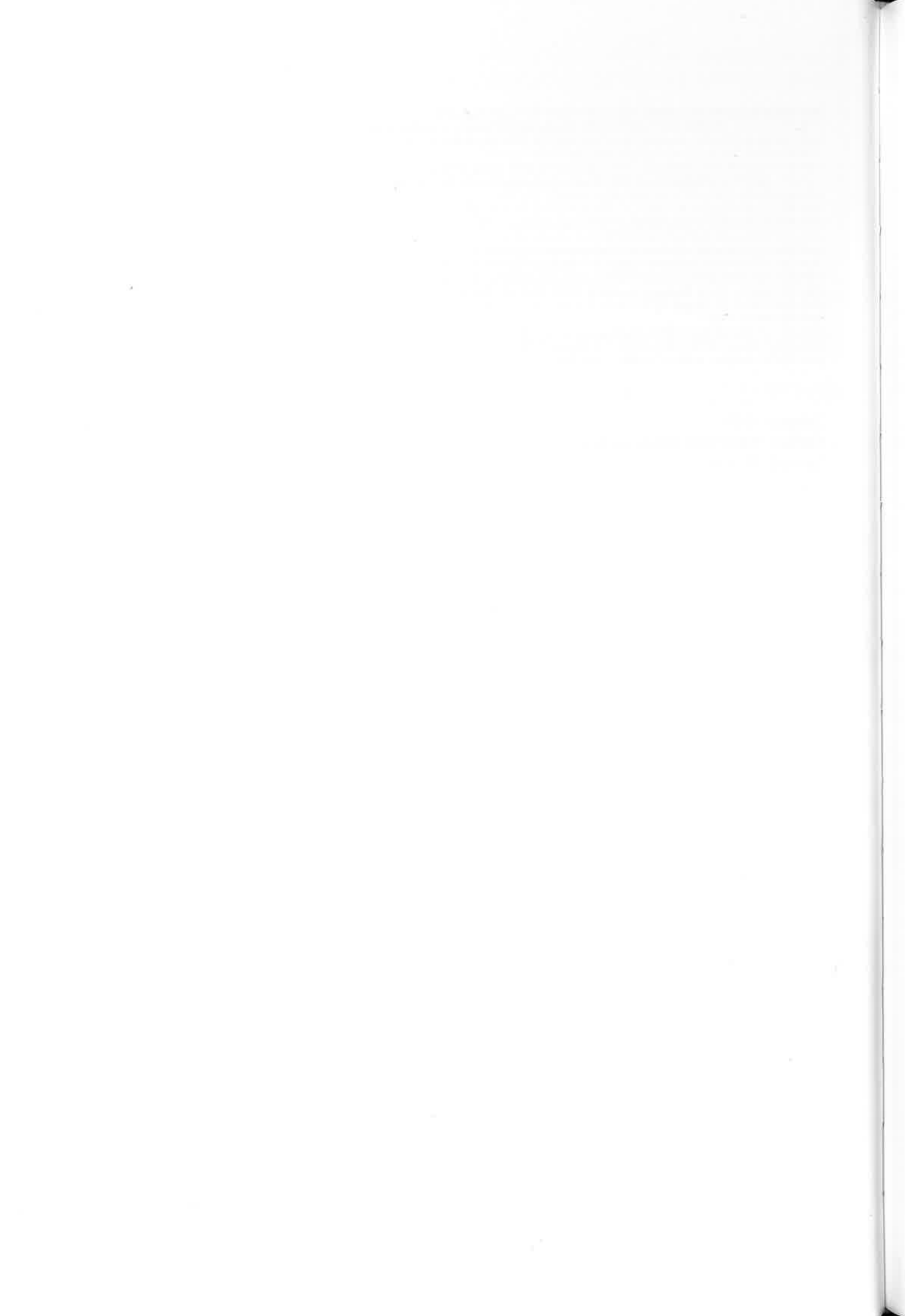

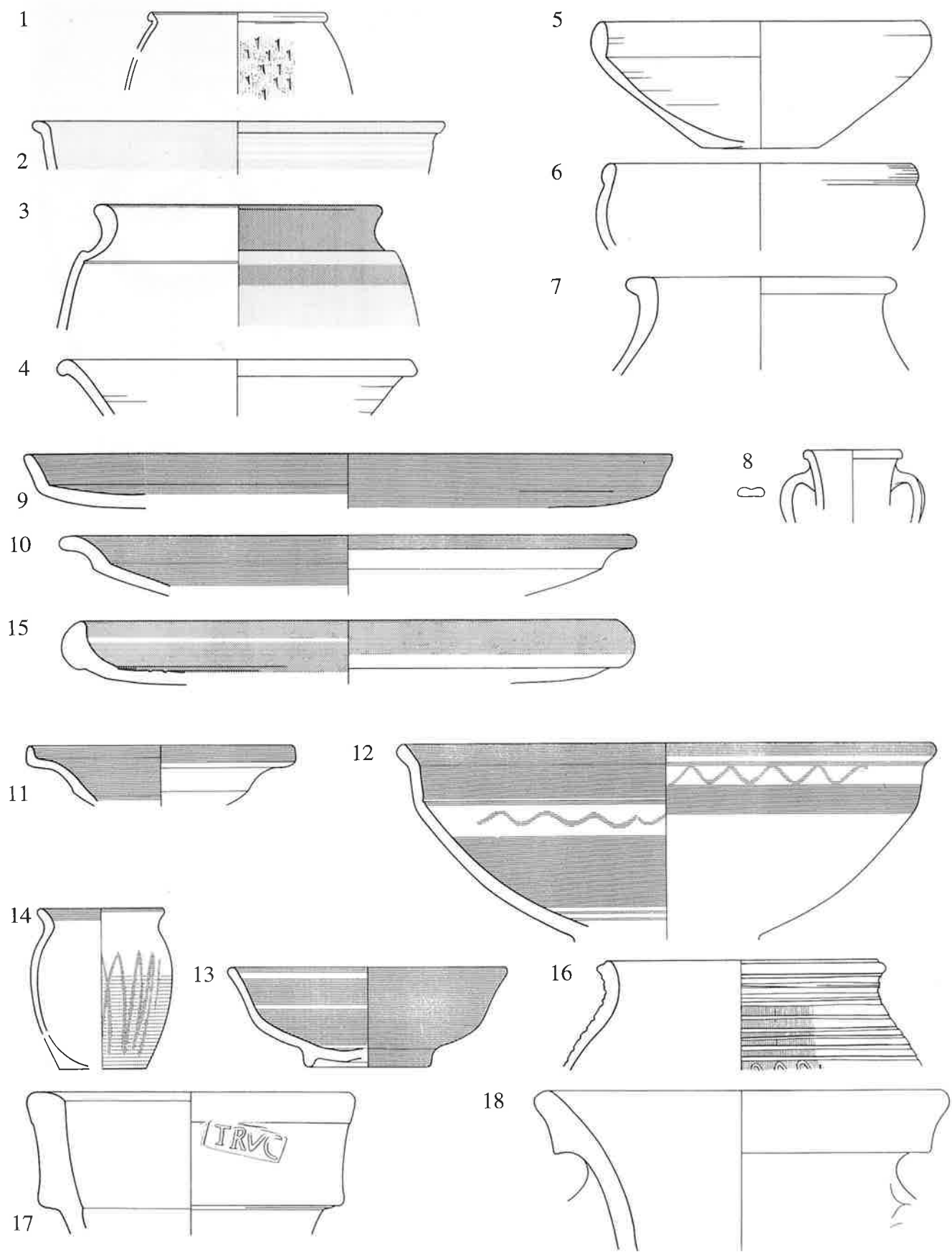

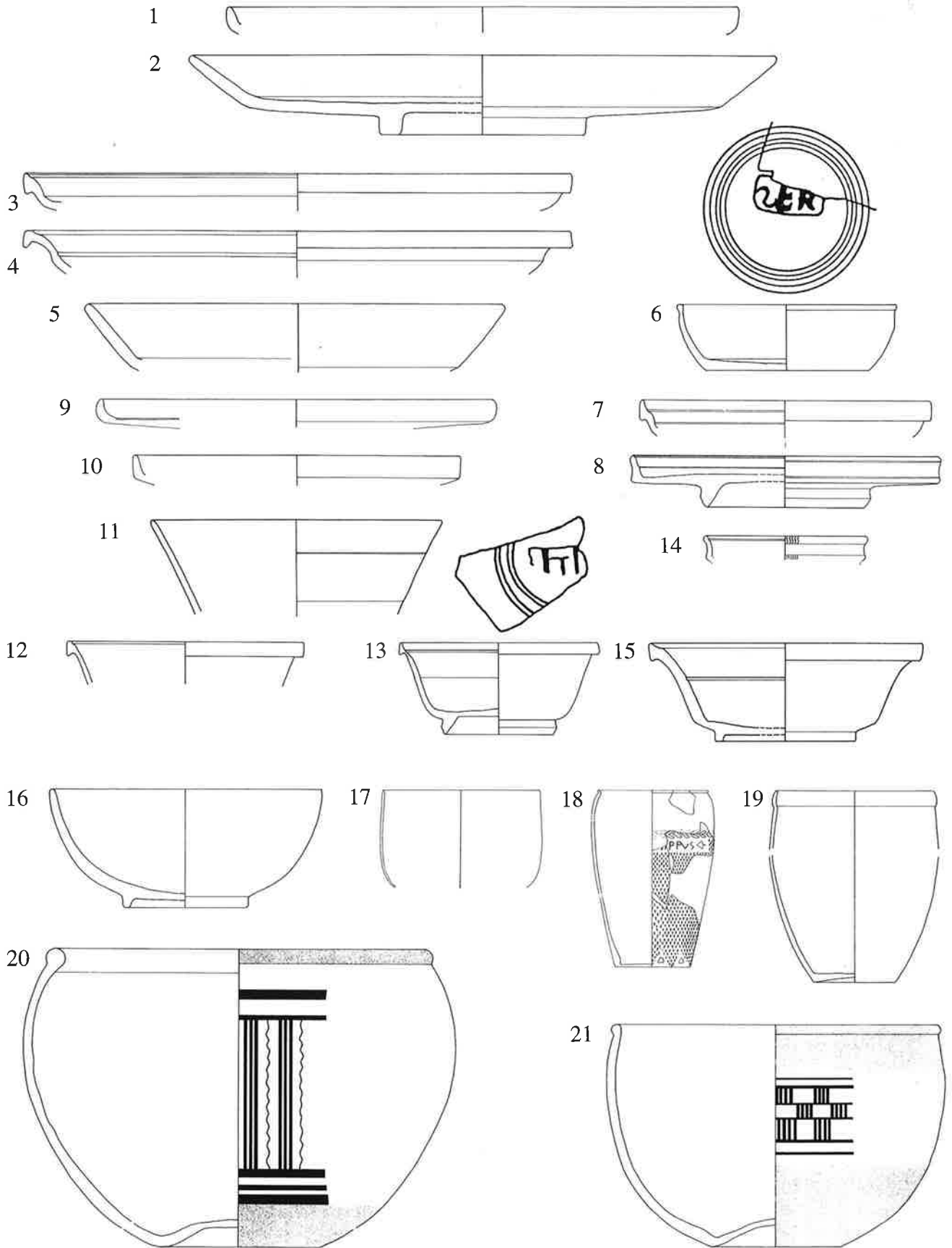



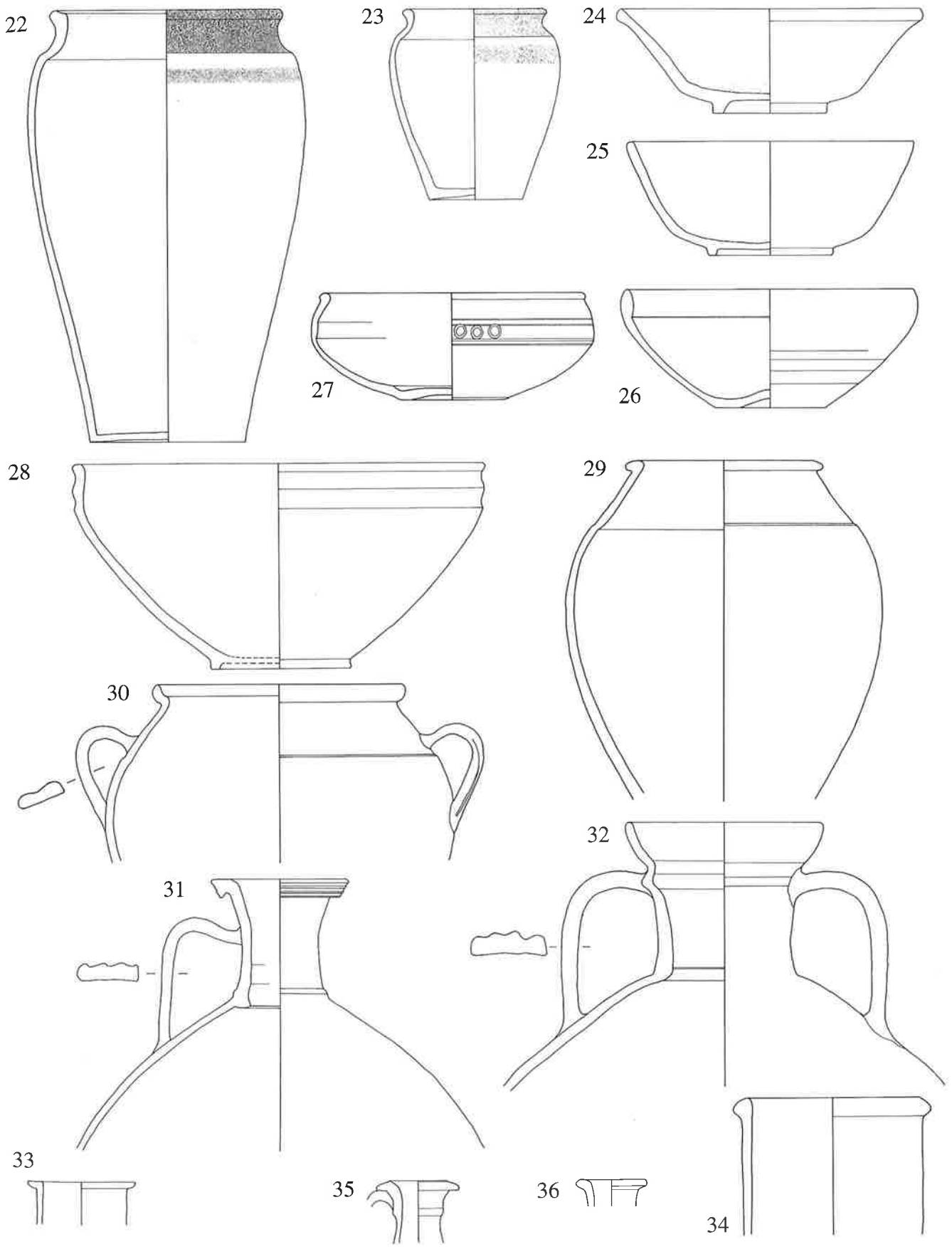

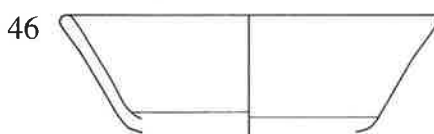
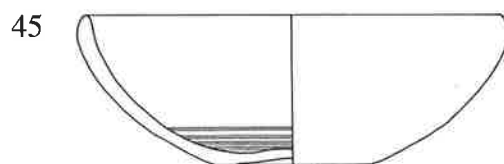
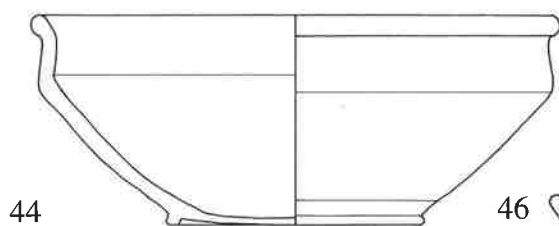
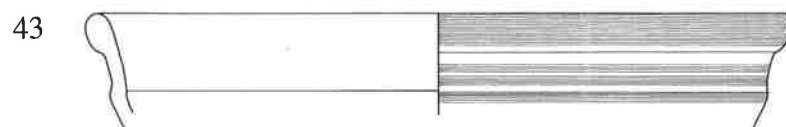
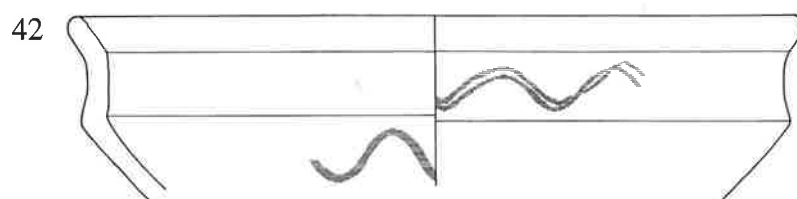
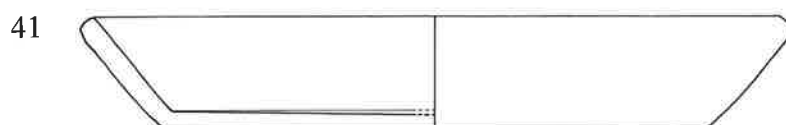
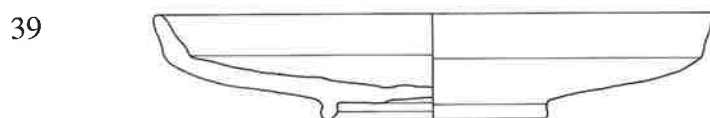
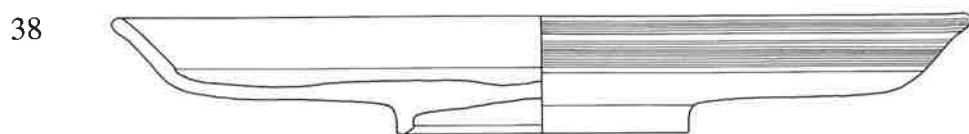
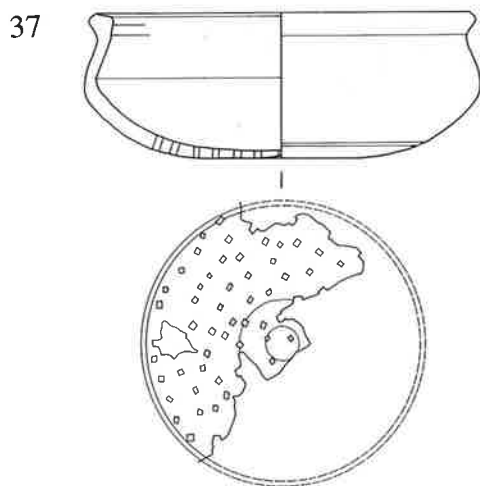

47

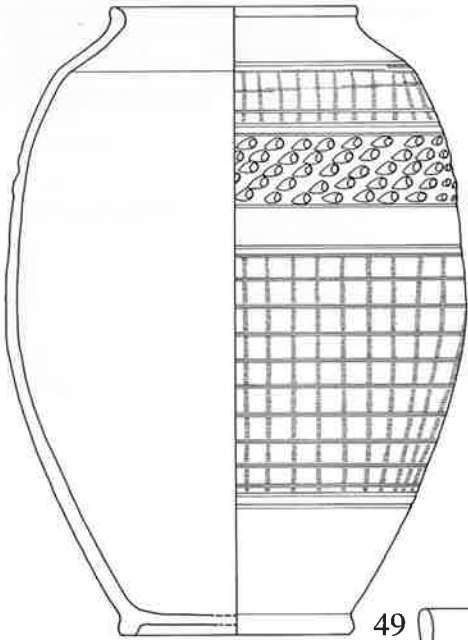

48

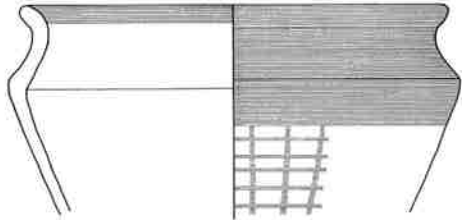

50

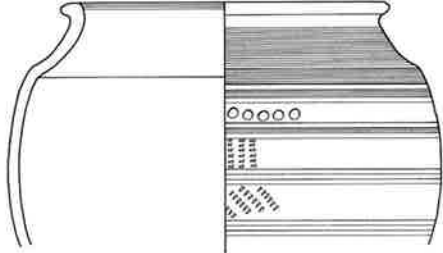

51

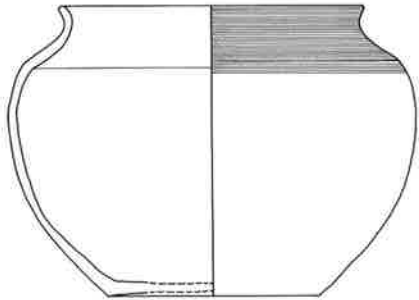

49

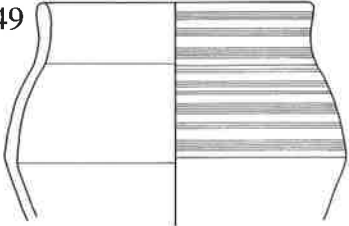

52

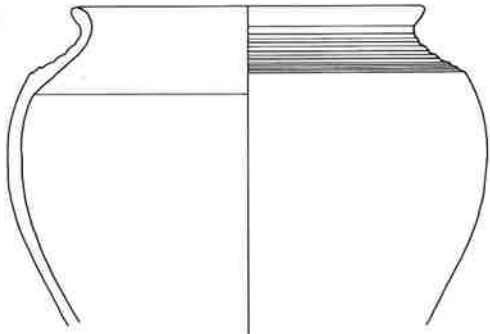

53

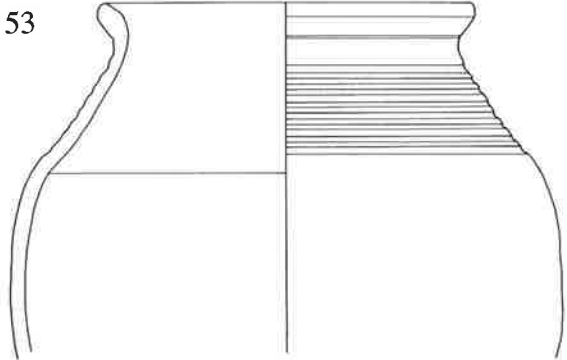

54



55



56

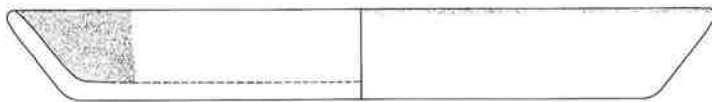

57



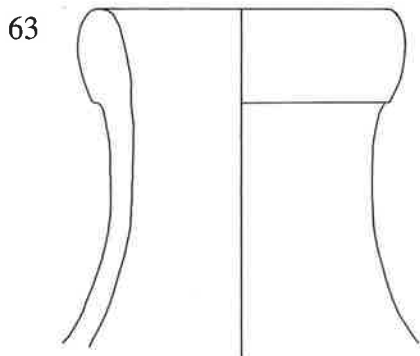
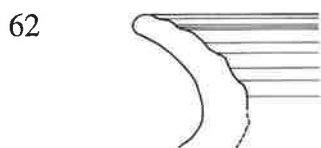
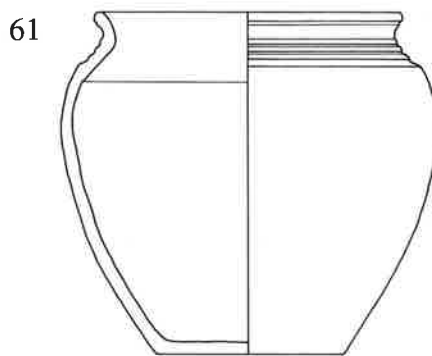
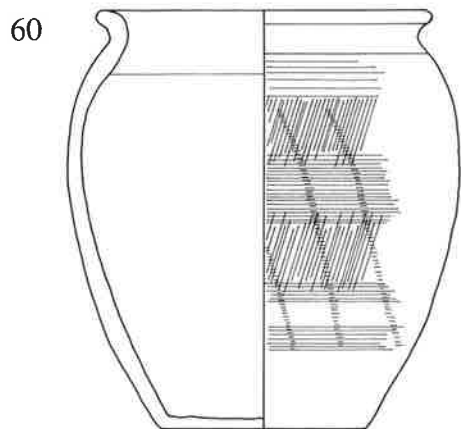
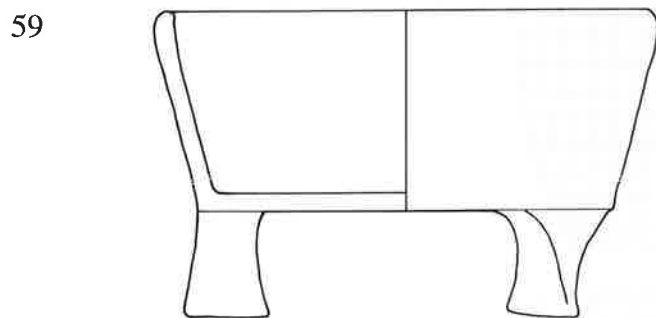
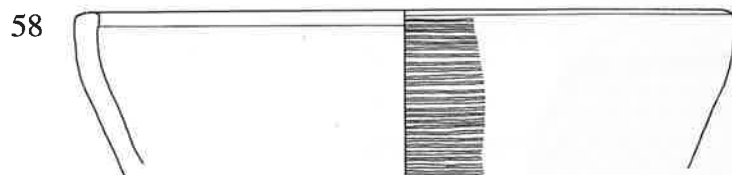

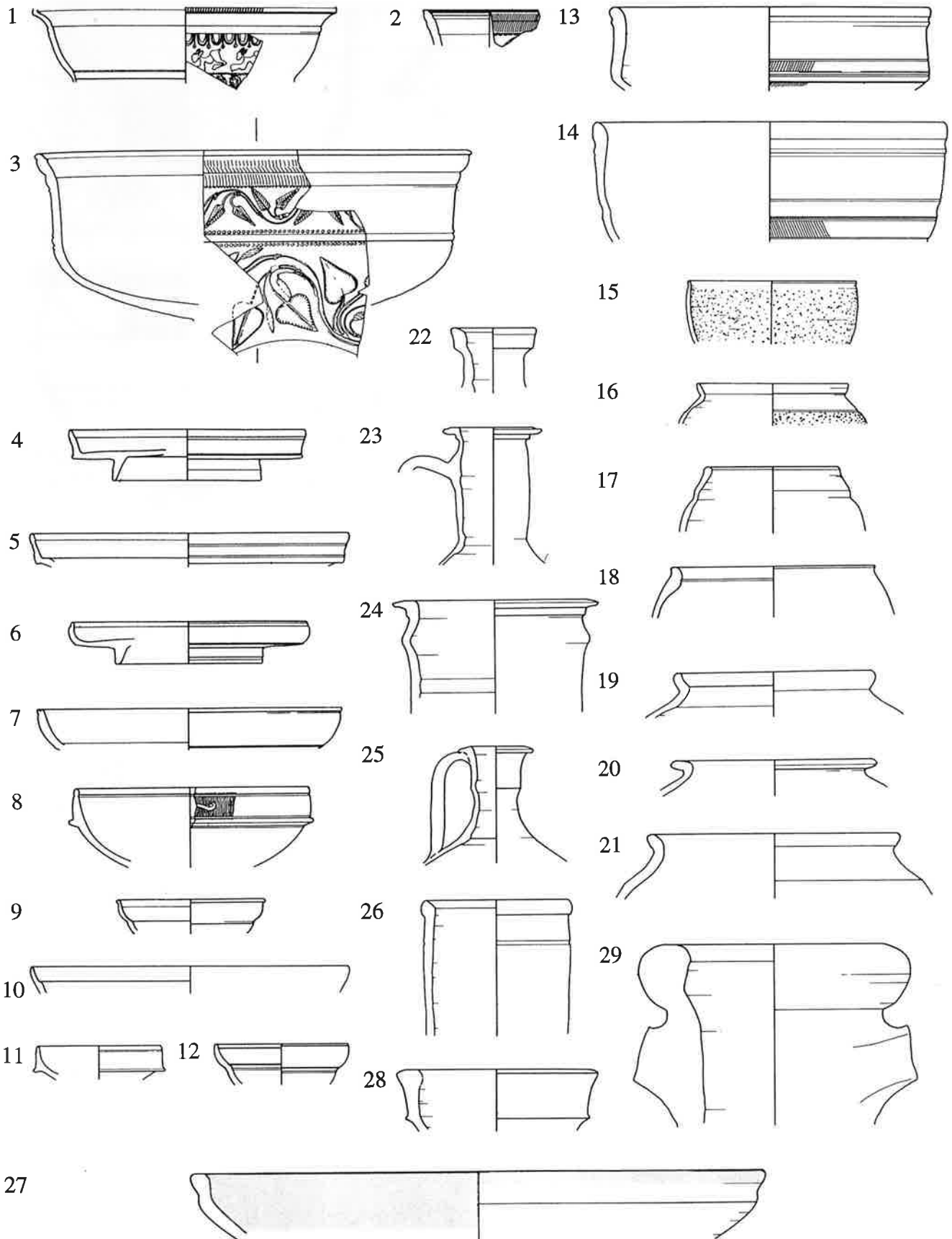

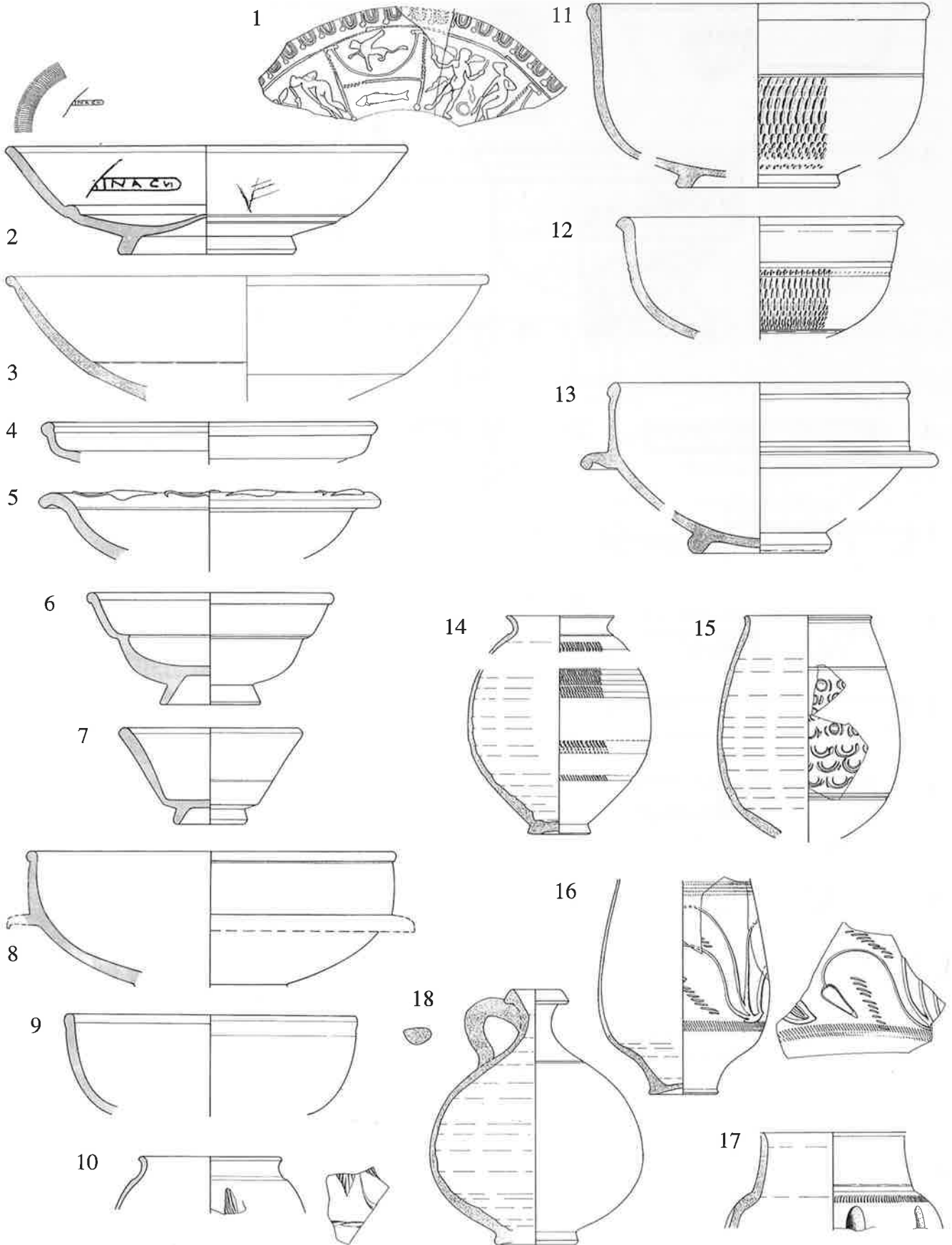

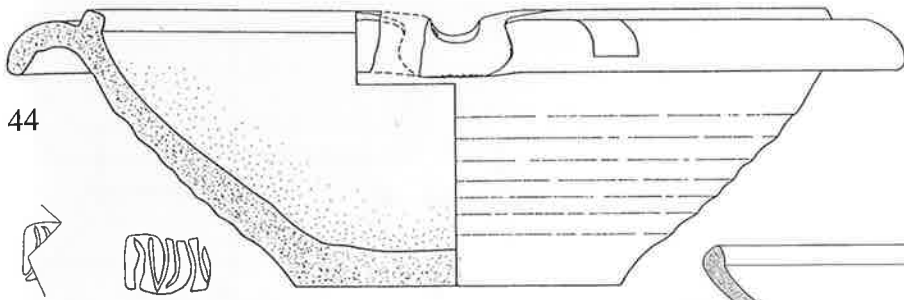

44



19

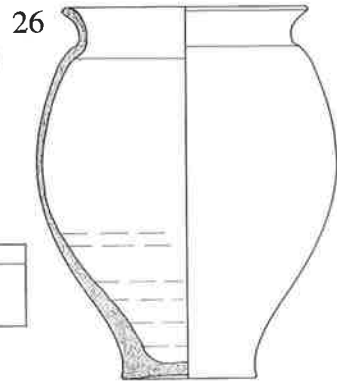

26

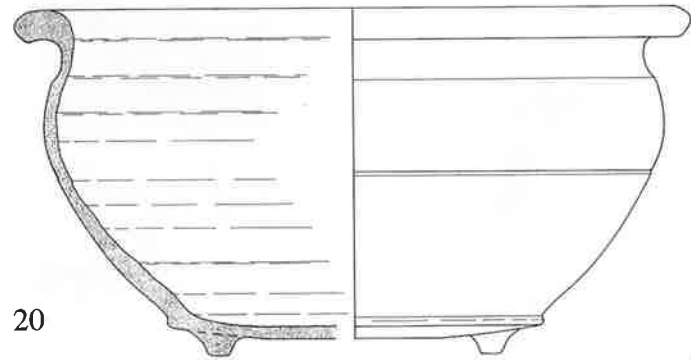

20

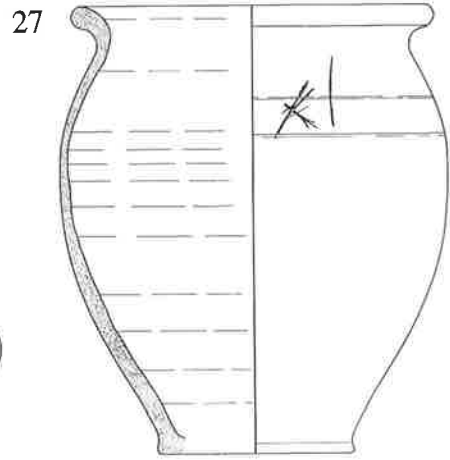

27

21

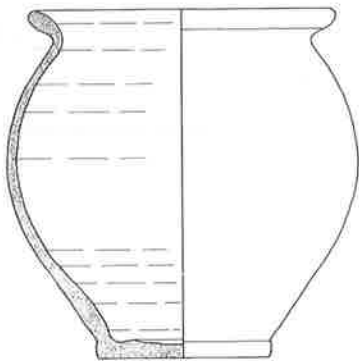

29

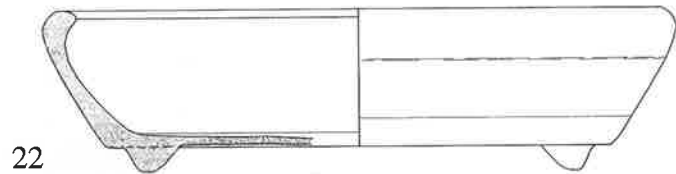
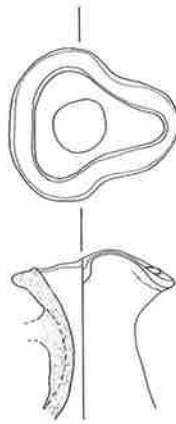

22

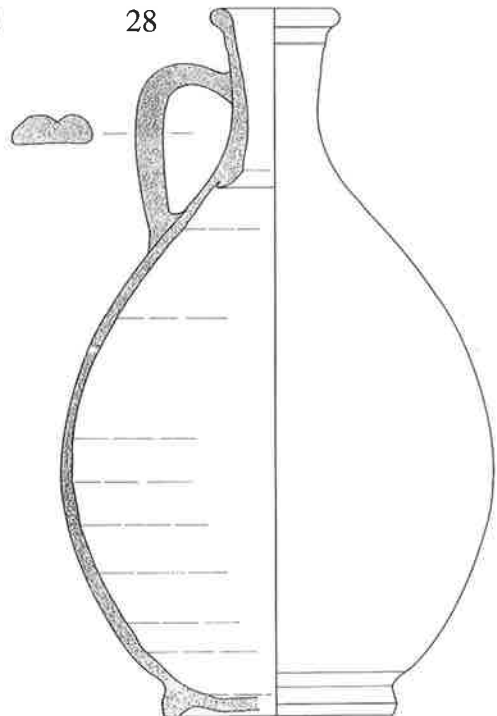

28

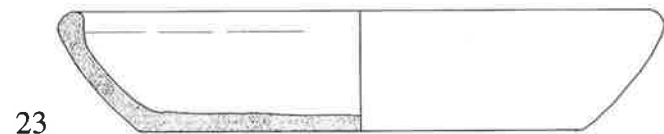

23

24

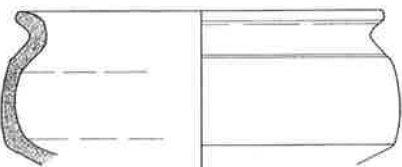

25

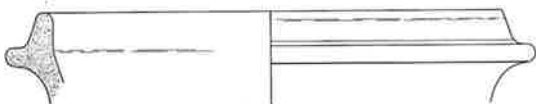

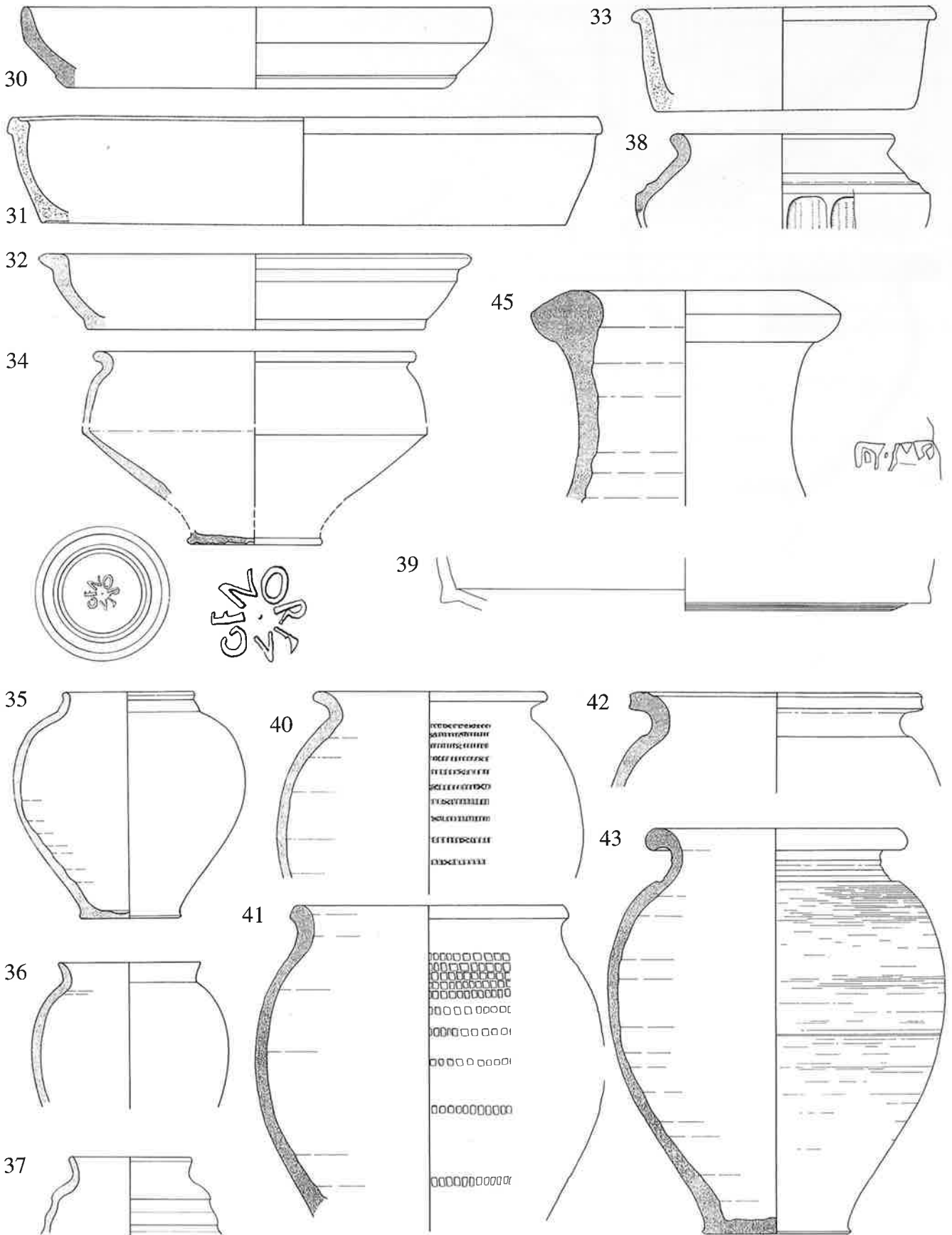



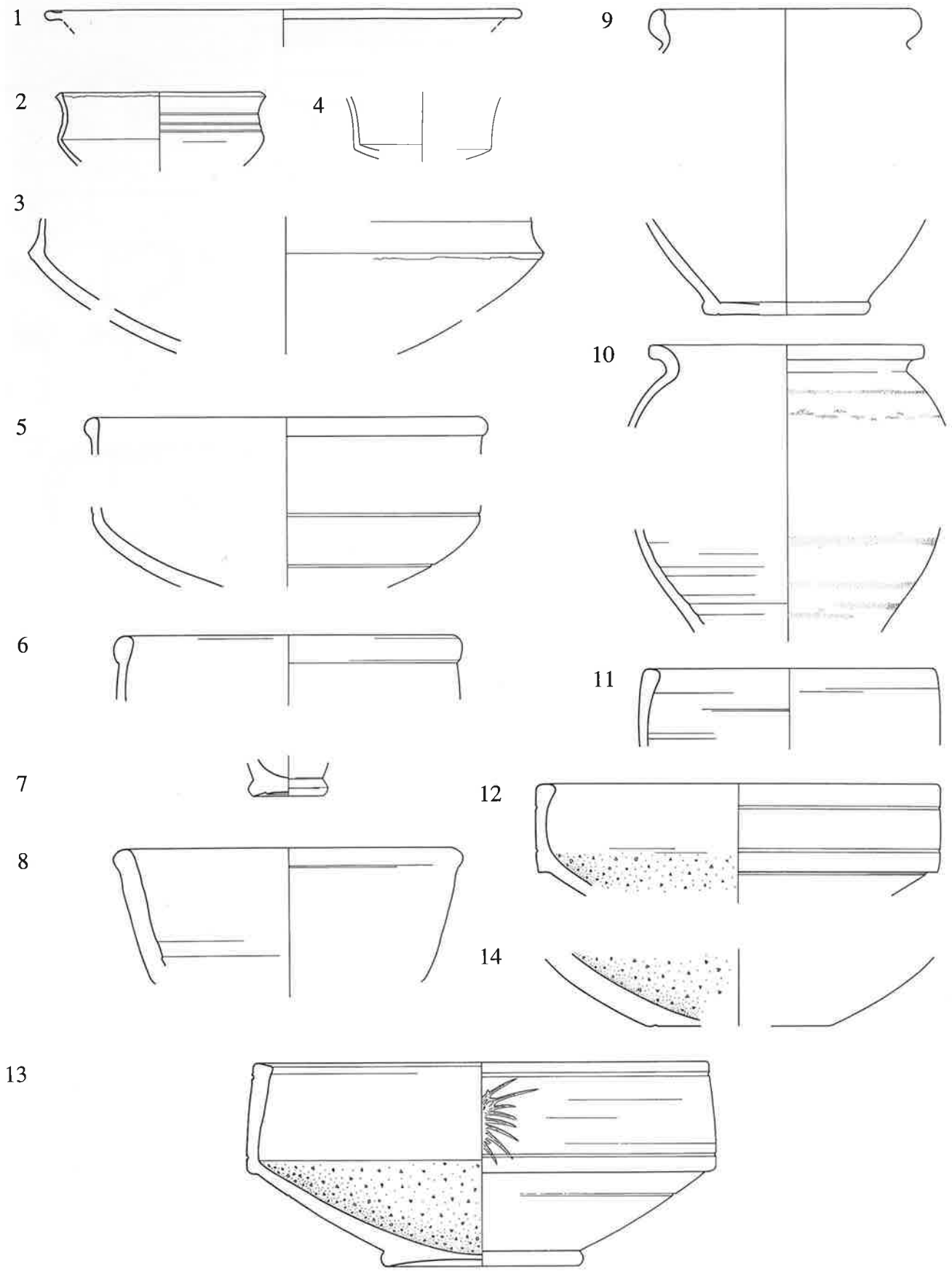

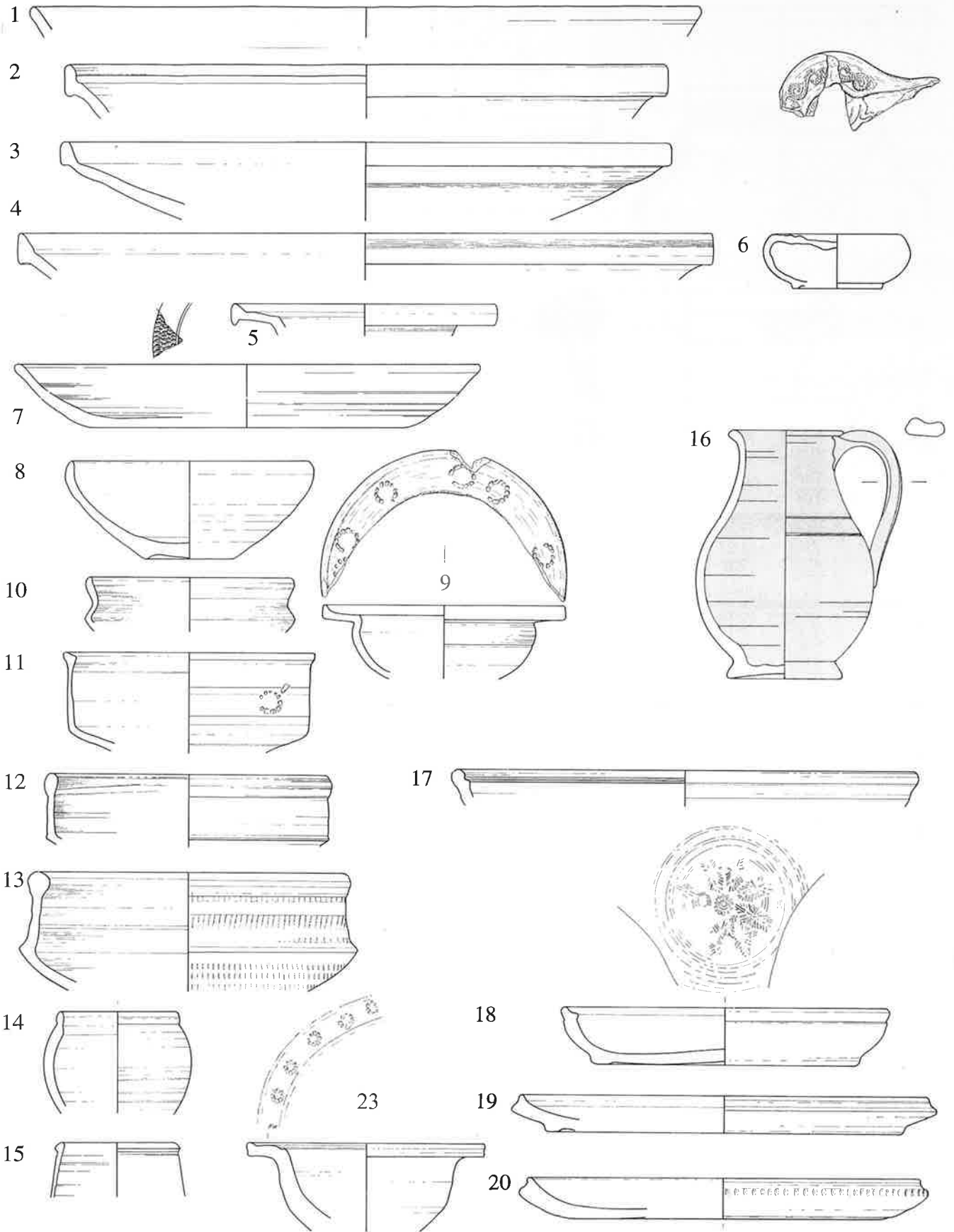

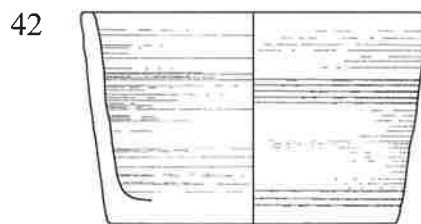
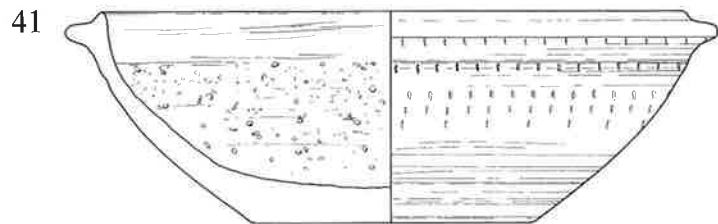
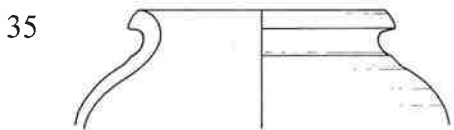
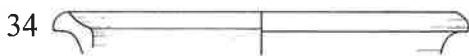
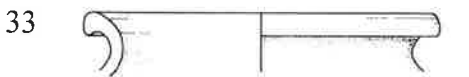
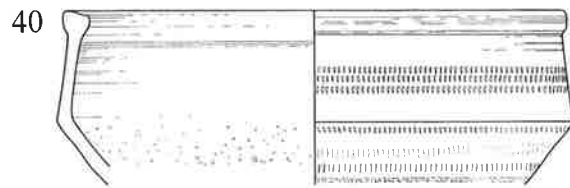
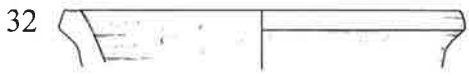
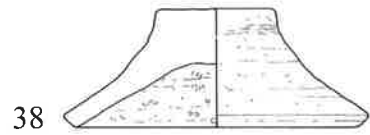
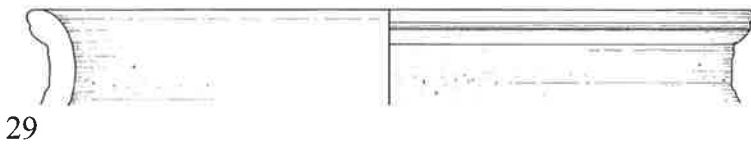
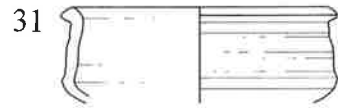
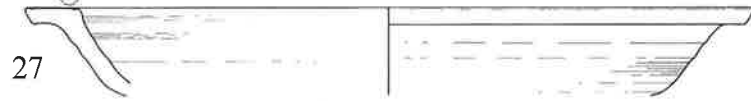
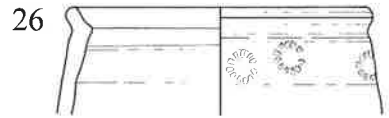
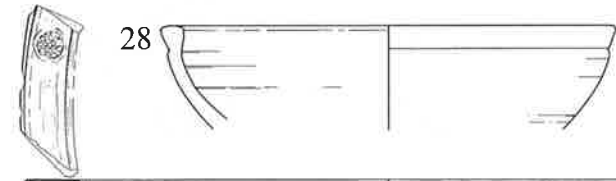
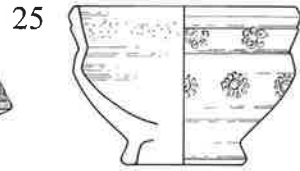
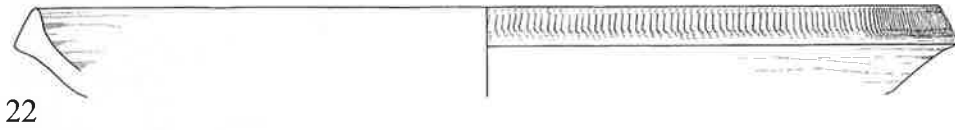
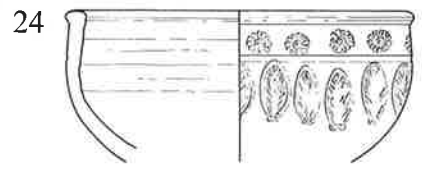
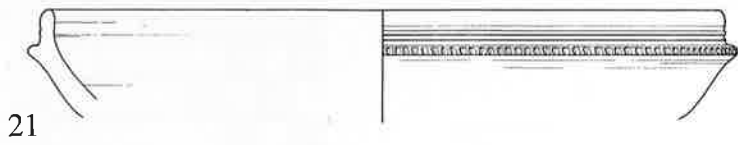

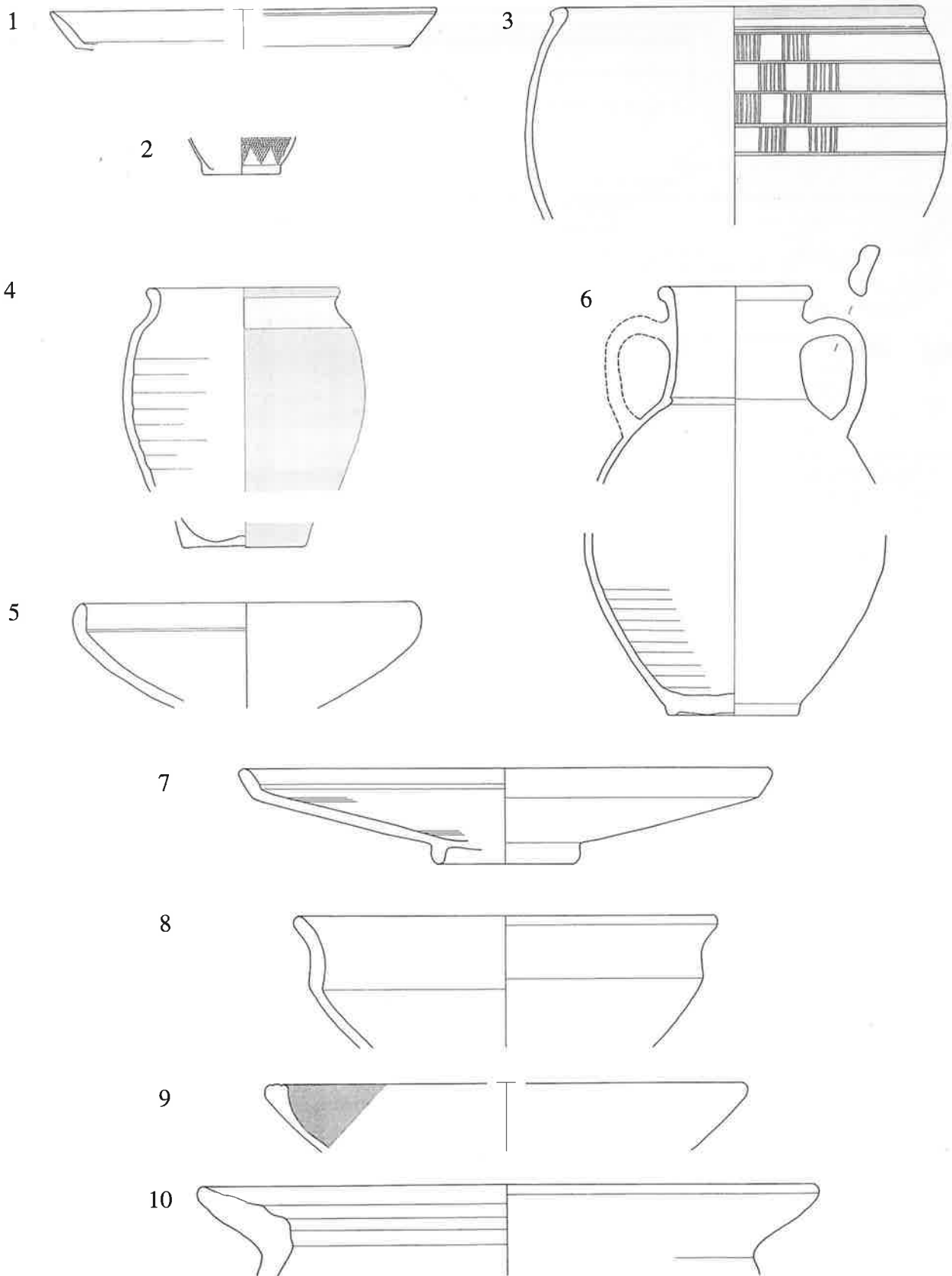

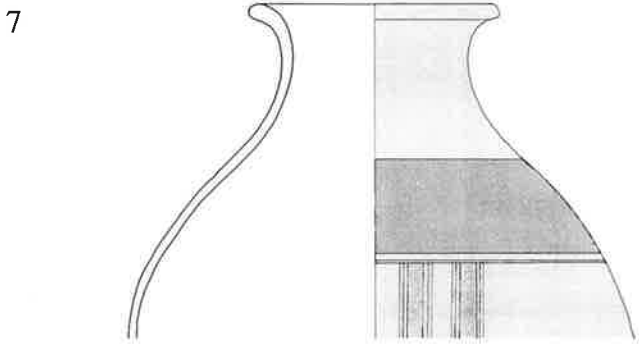
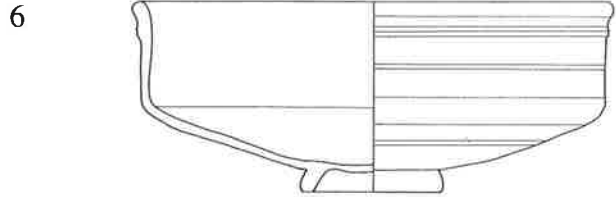
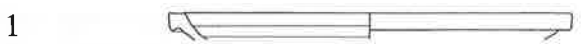

10

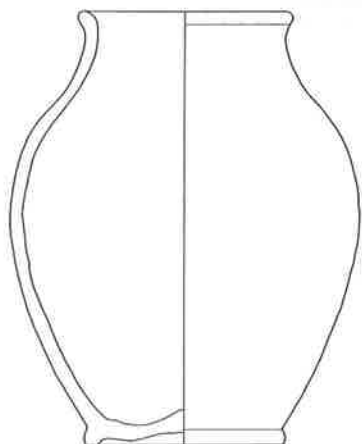

11



12

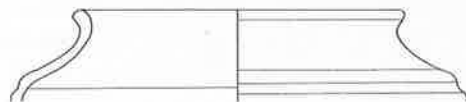

13

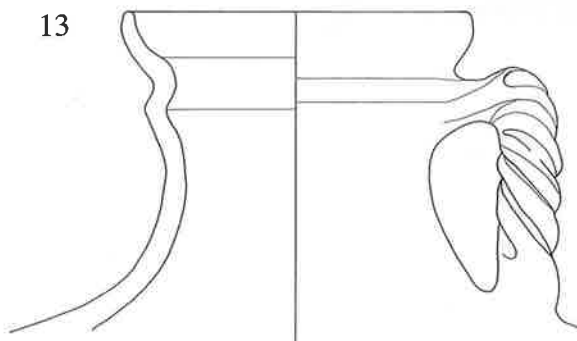

14

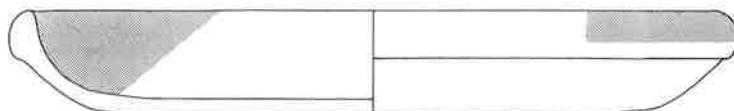

15

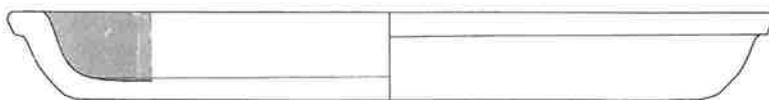

16

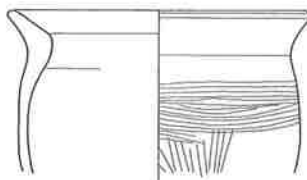

17

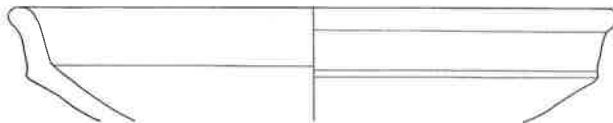

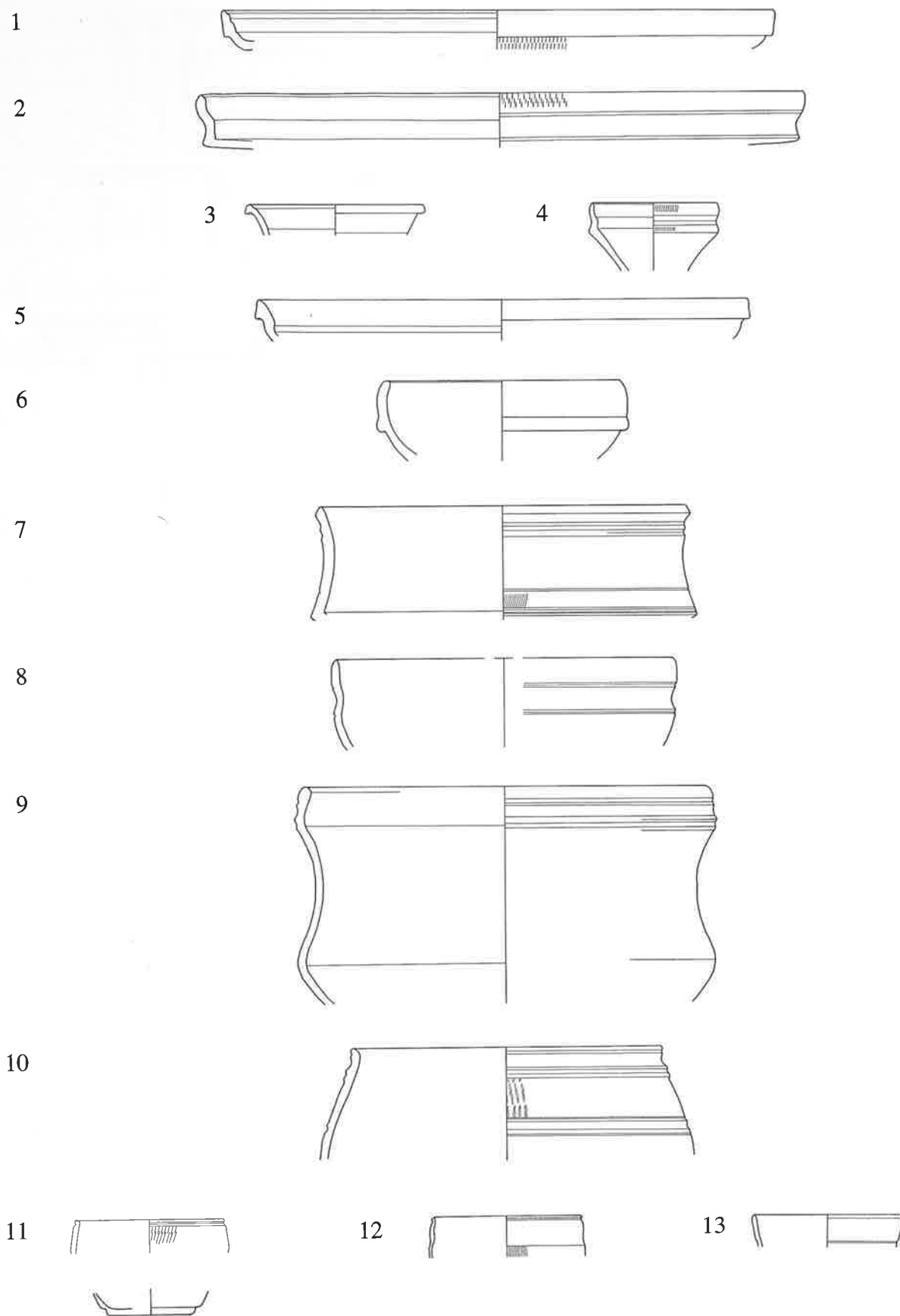

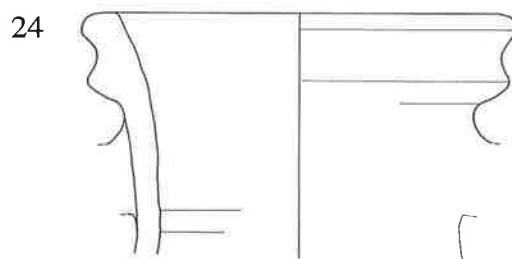
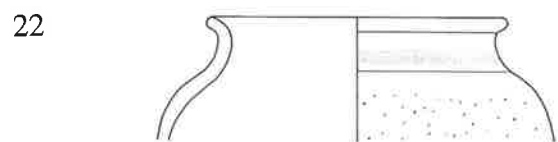
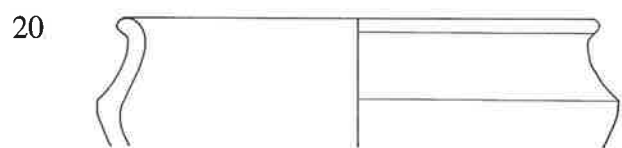
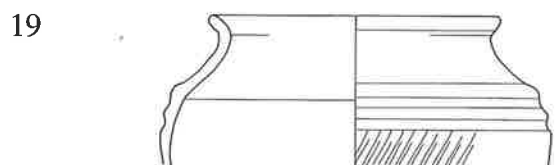



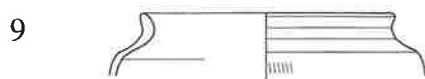
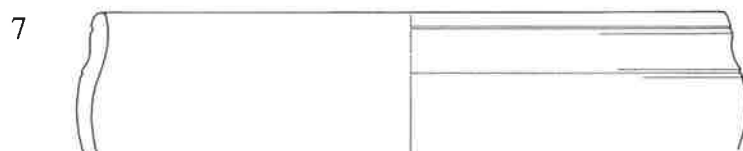
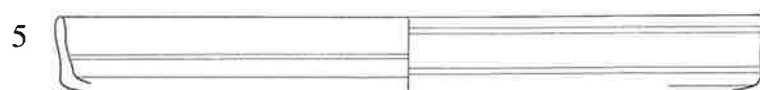

10

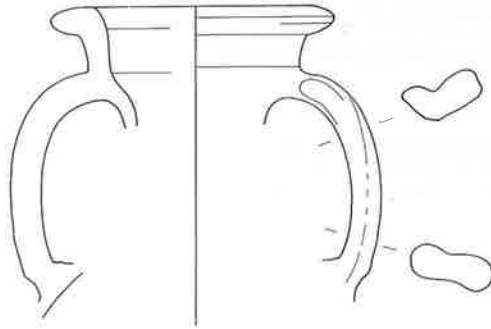

11



12

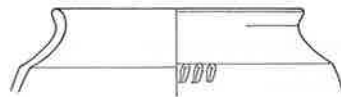

13

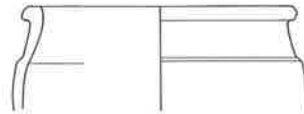

14

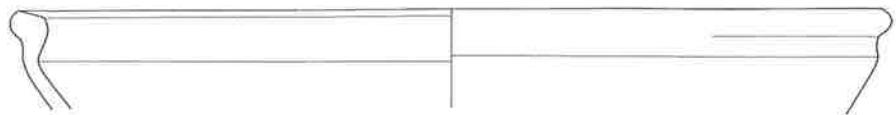

15

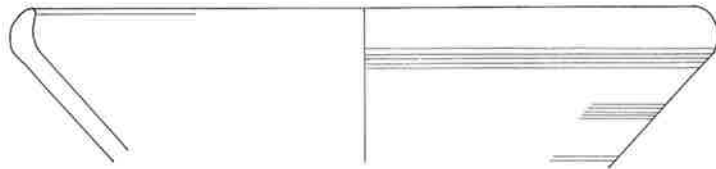

16

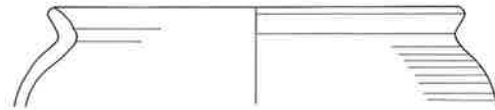

17

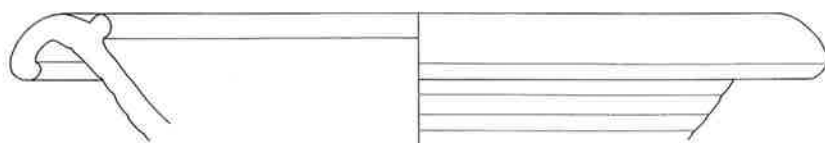

18

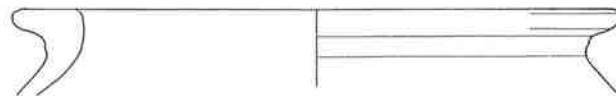

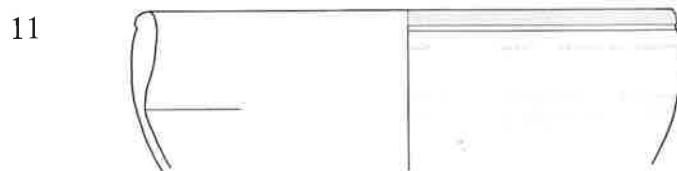
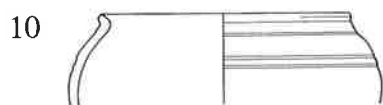
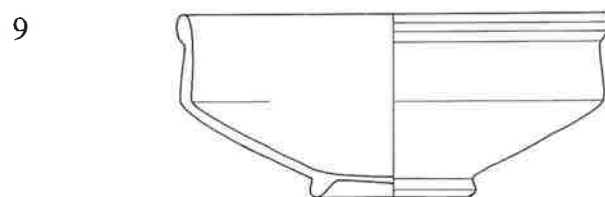
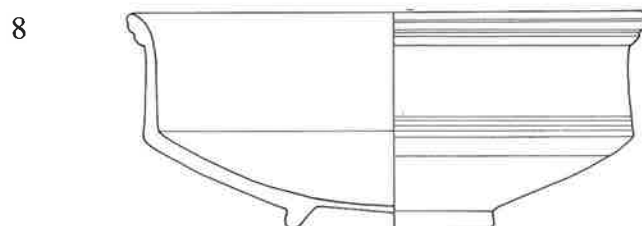
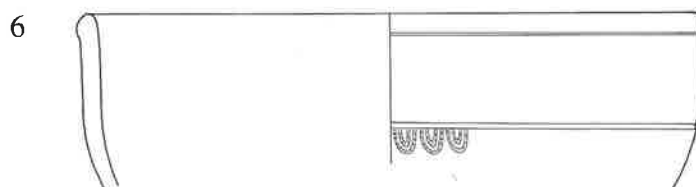
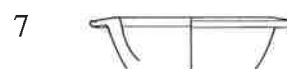
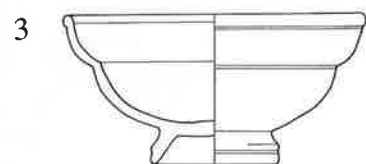
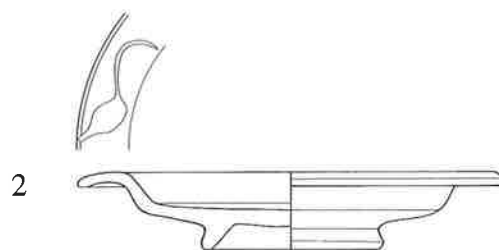

A

12

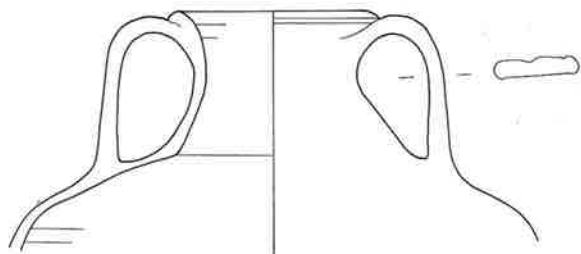

14

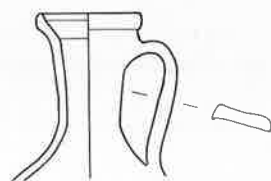

13

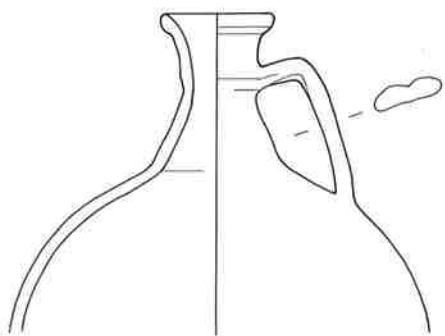

15

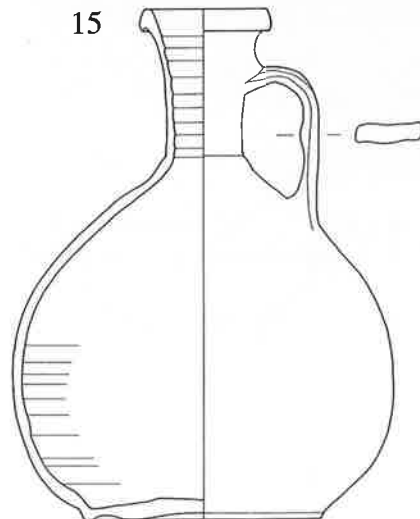

17

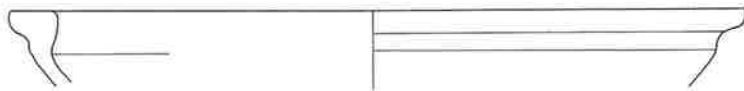

18

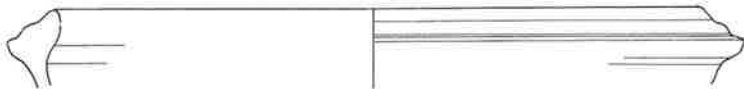

19

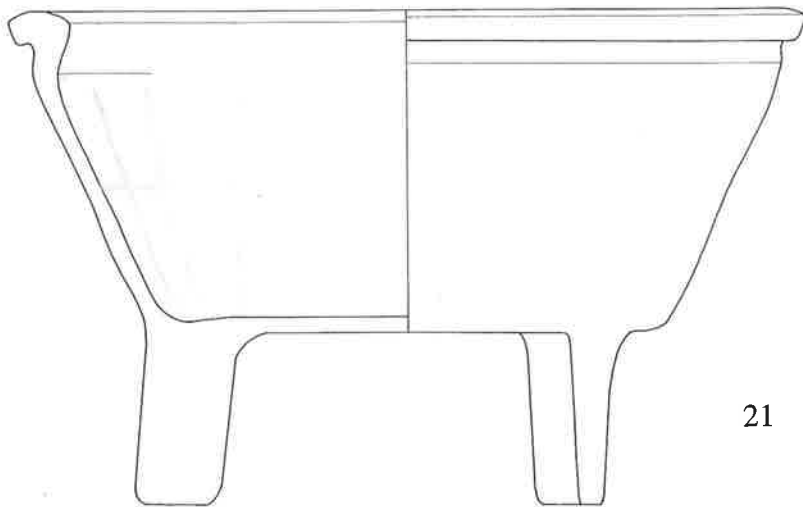

16

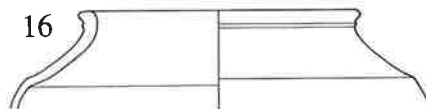

20

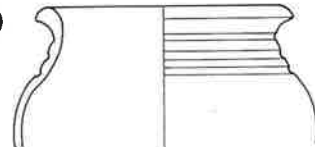

21

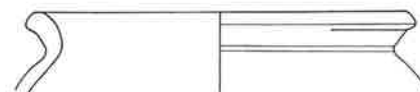

22

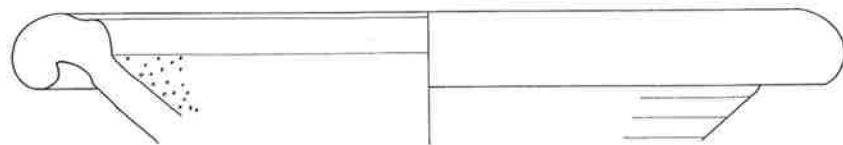

B

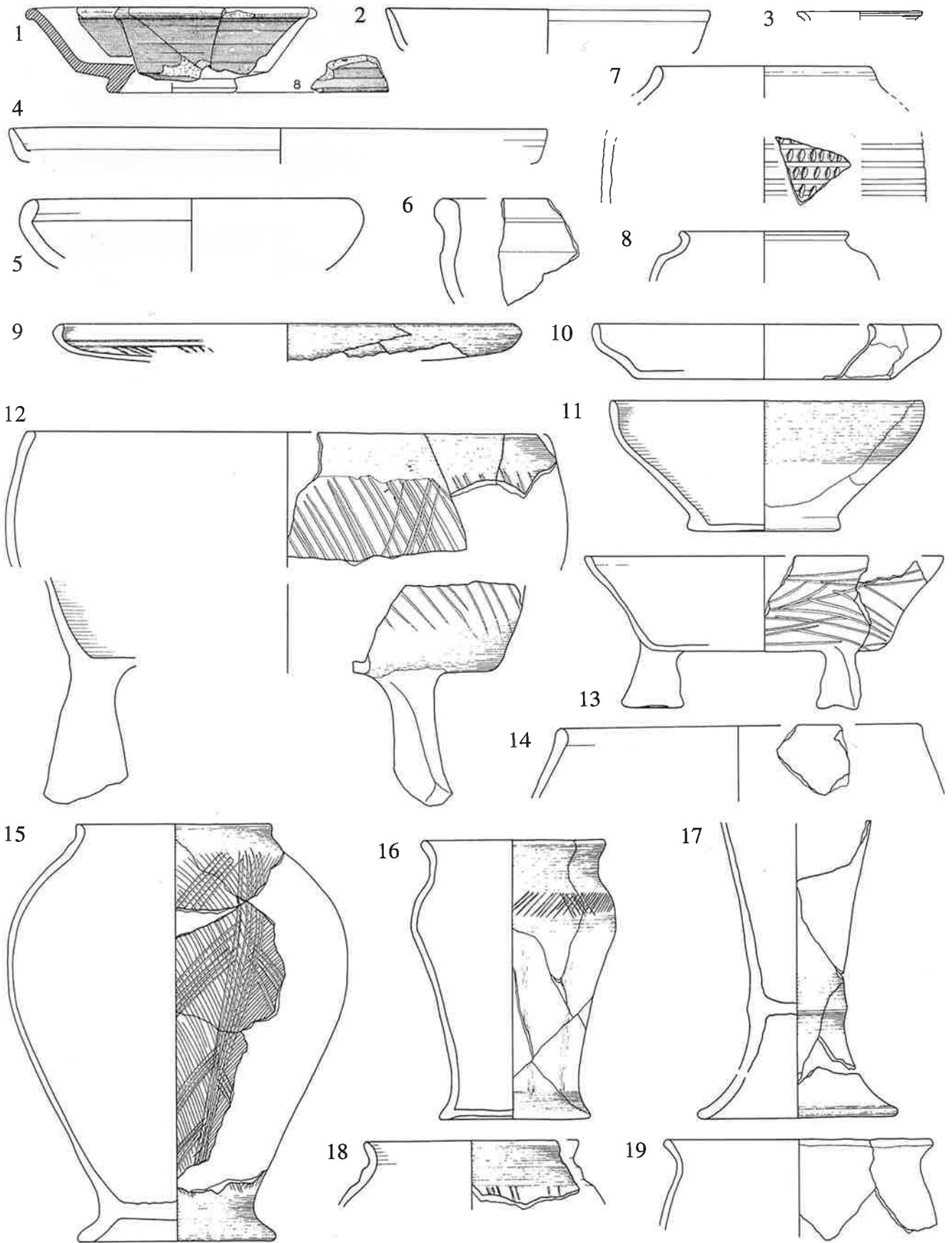

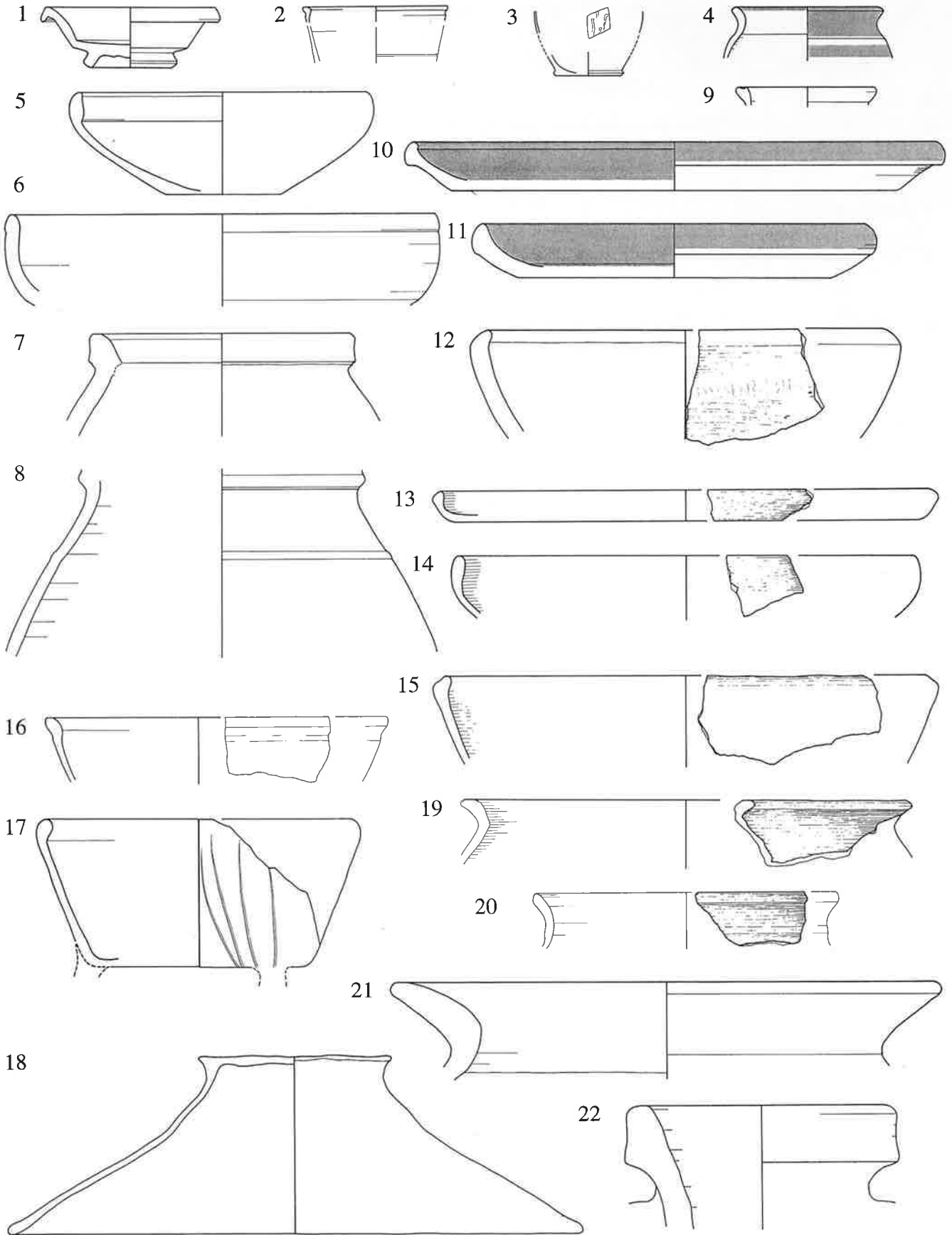

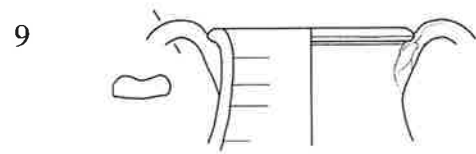
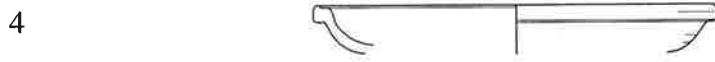
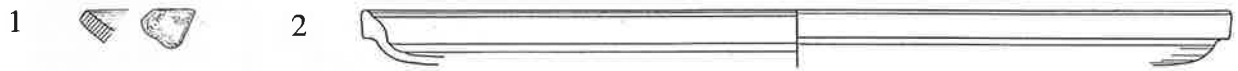

B

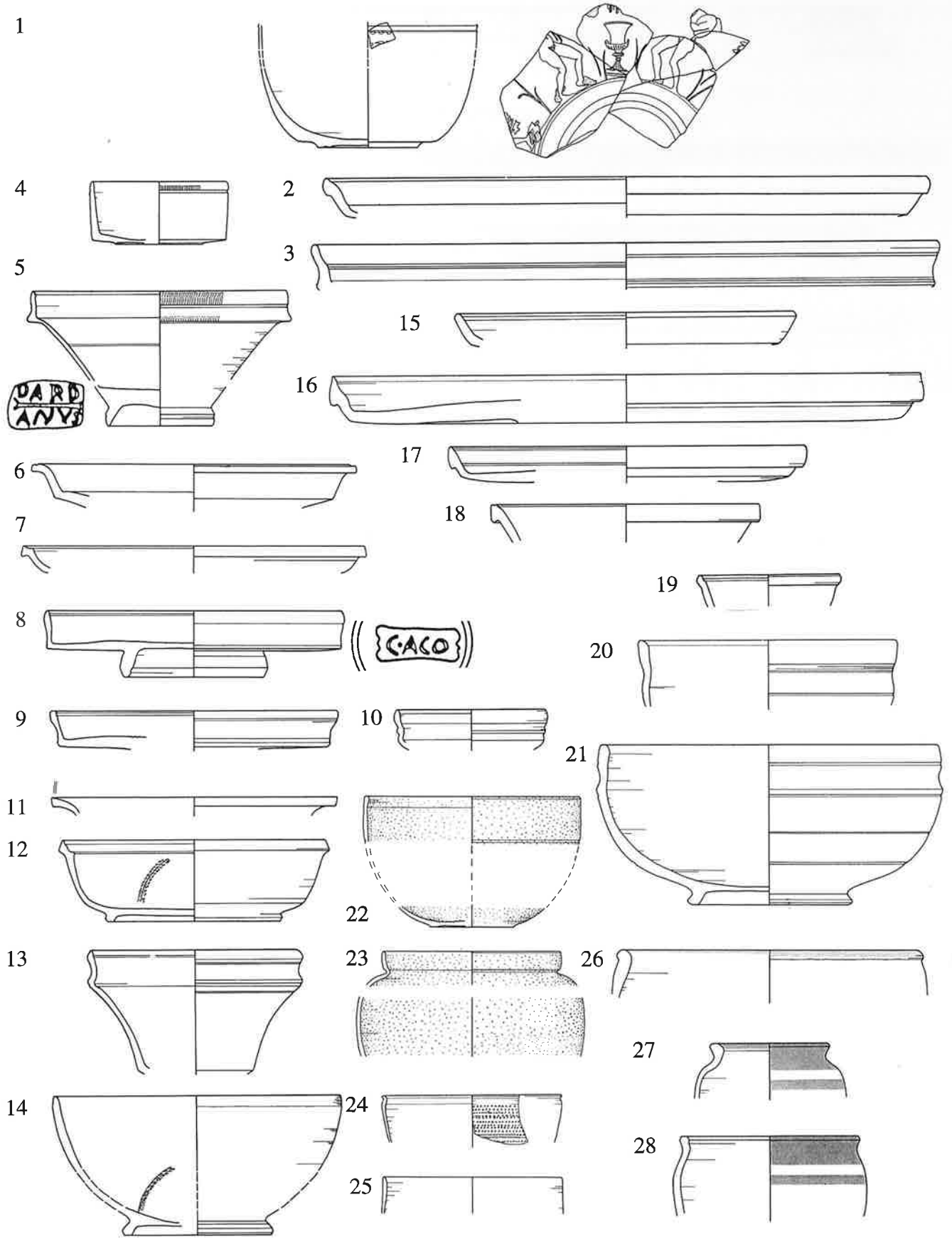



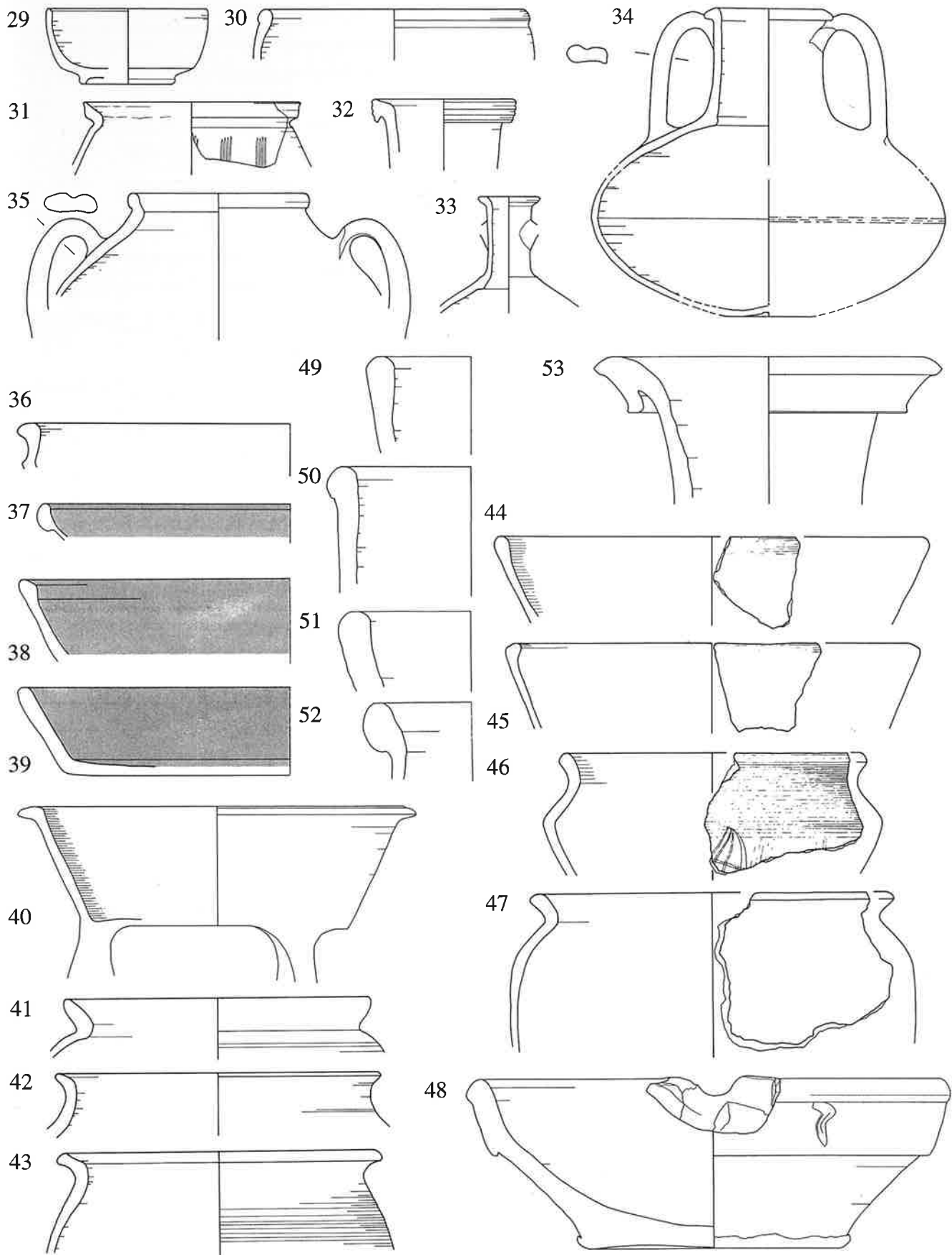

B

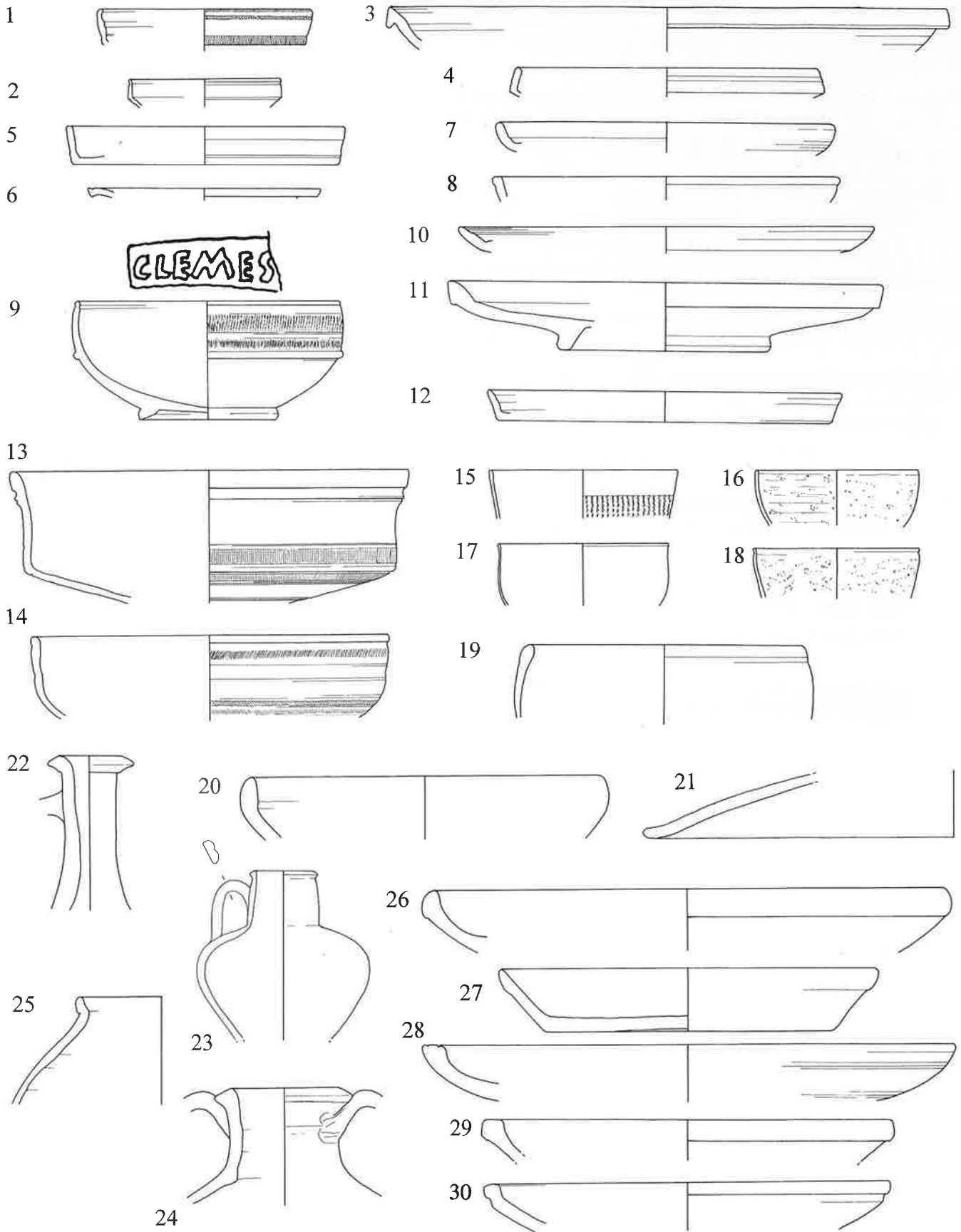

31

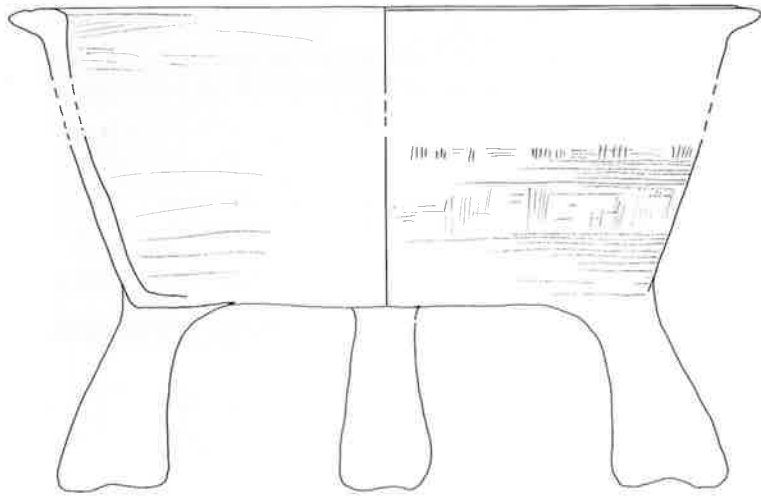

32



33

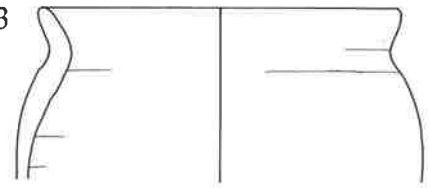

34

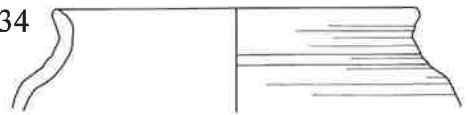

35



36

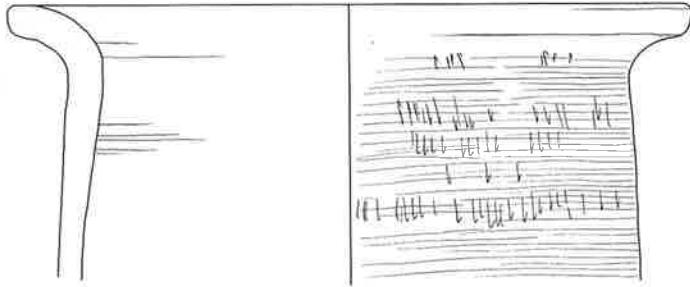

37

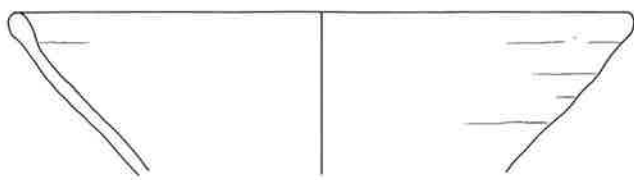

38

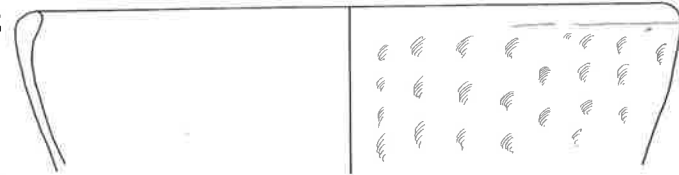

40

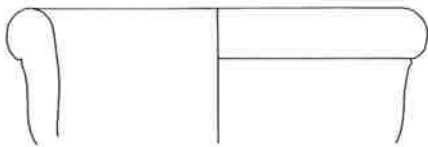

41

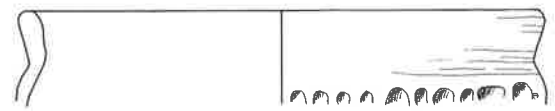
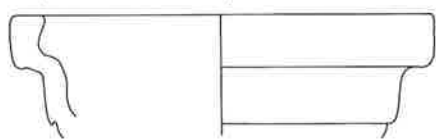

39



42

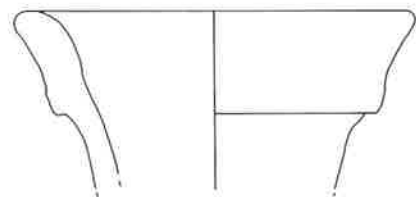

43

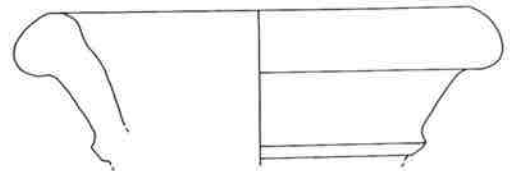

B

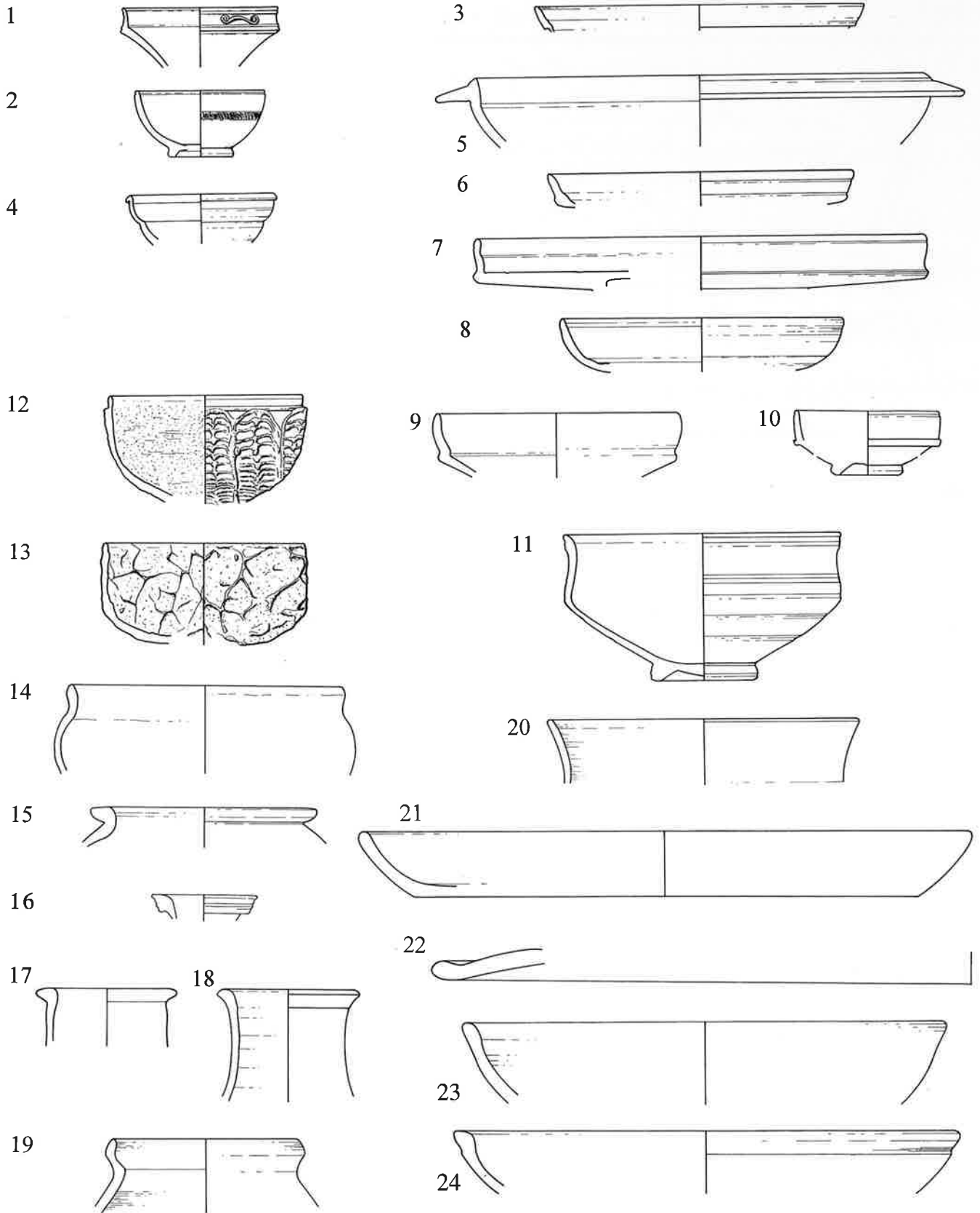

B



25

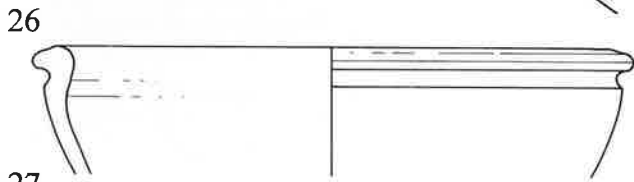

26

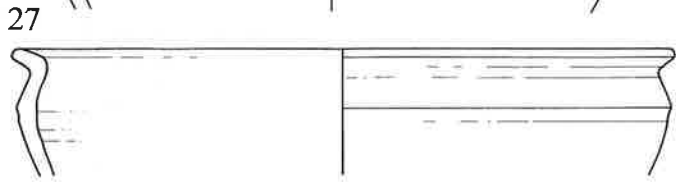

27



28

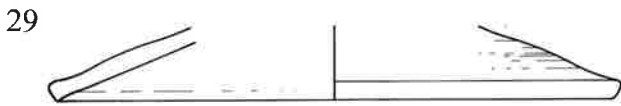

29



30

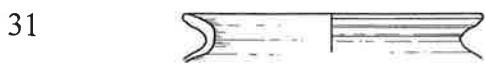

31

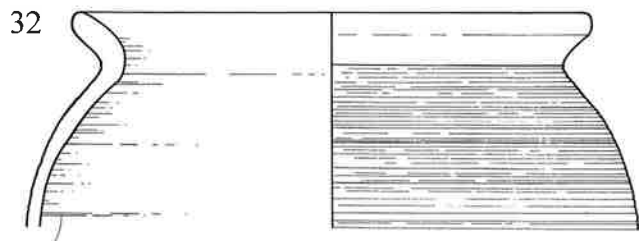

32

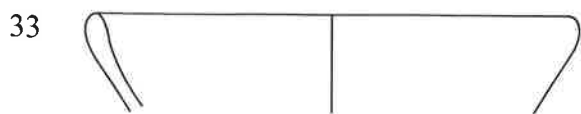

33



34

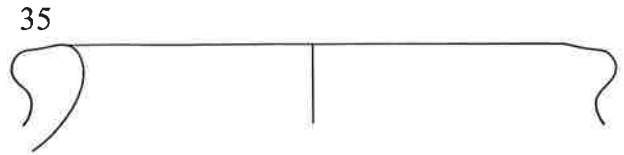

35

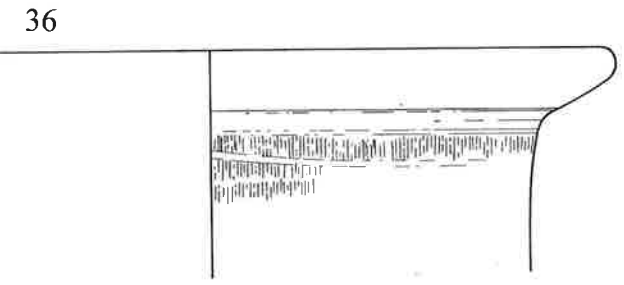

36



37

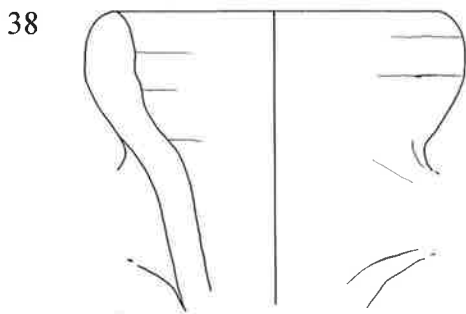

38



39

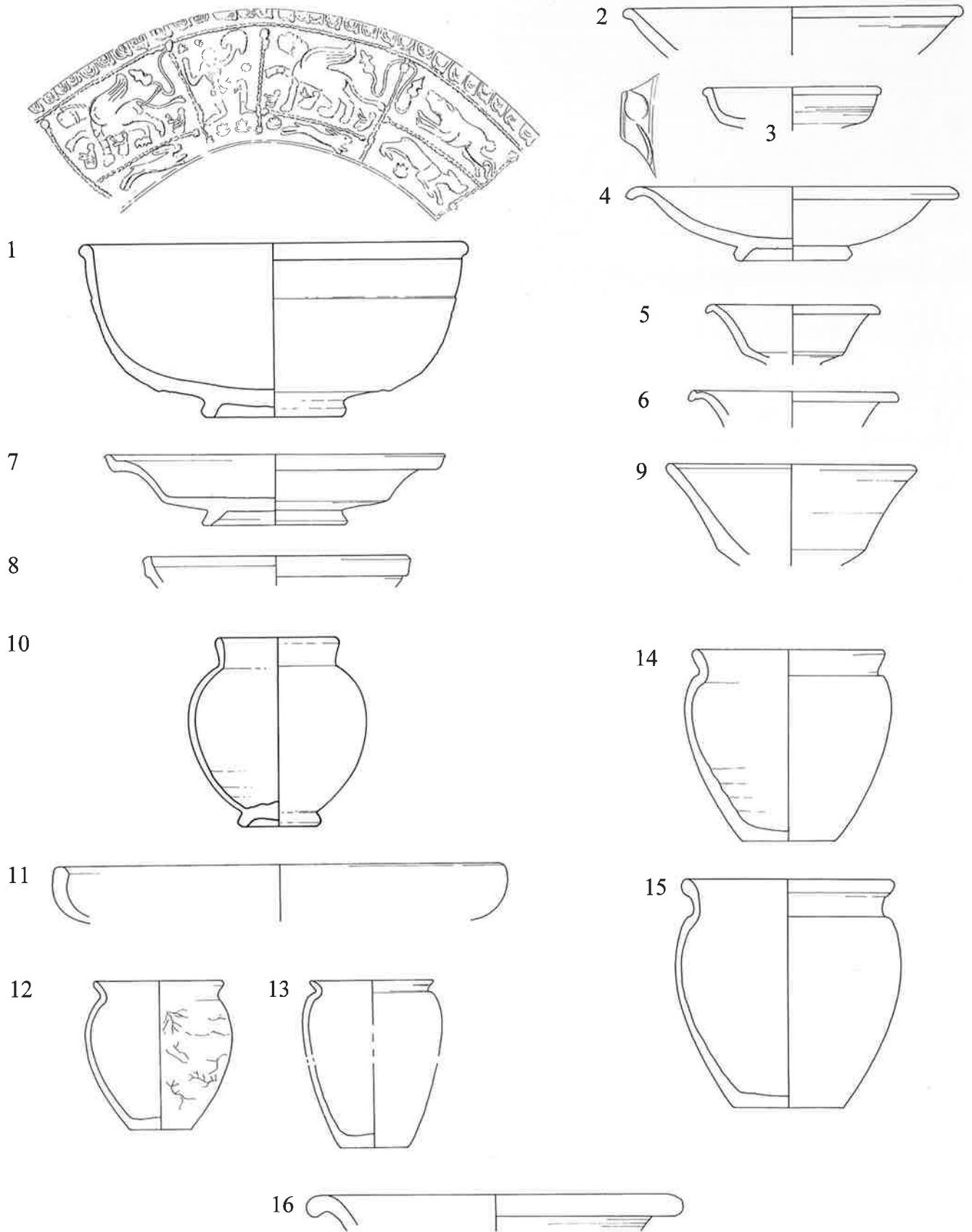

B

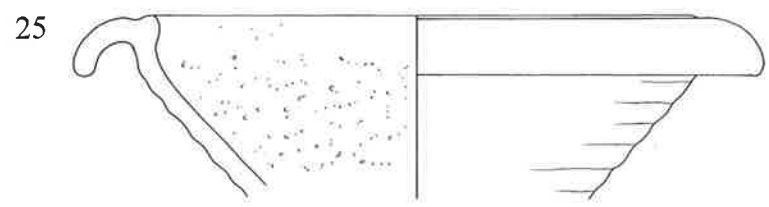
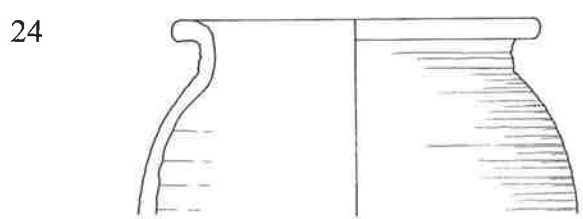
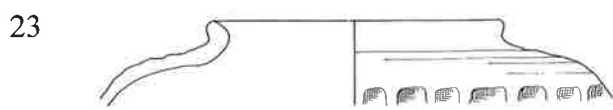
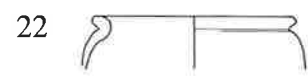
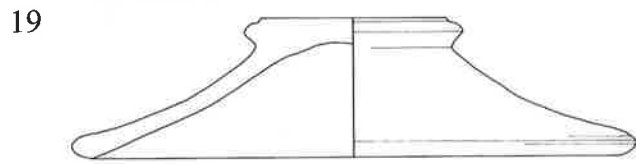
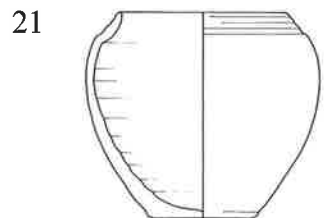
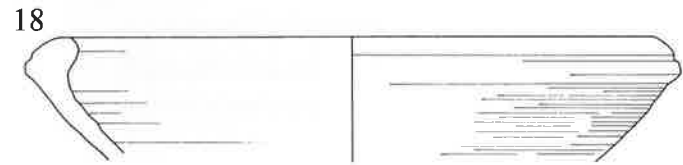
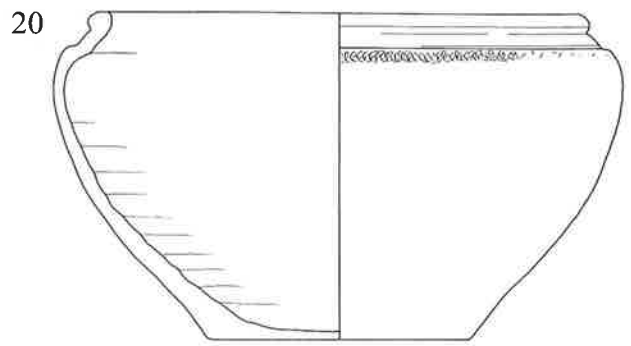
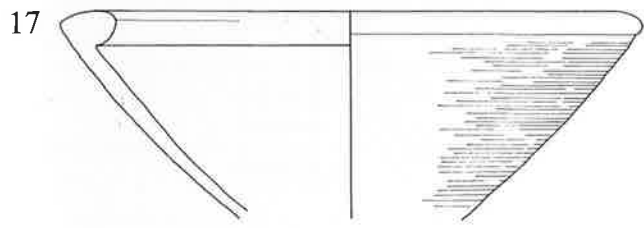

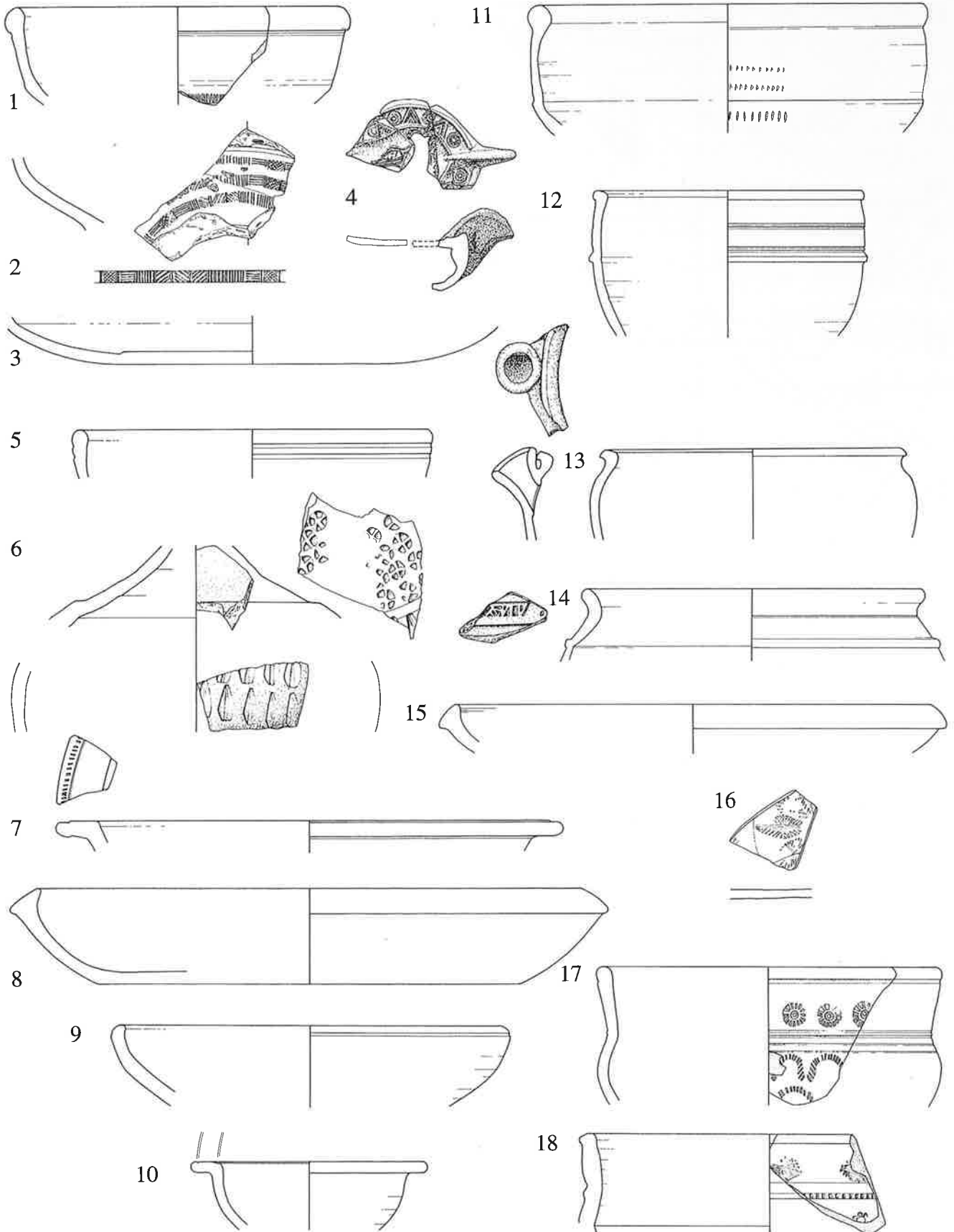



B

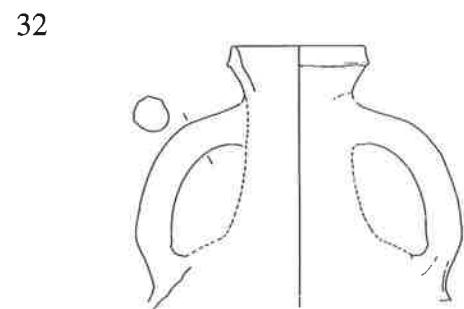
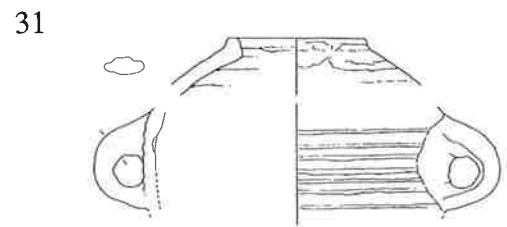
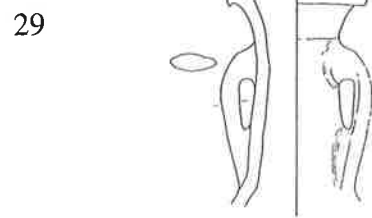
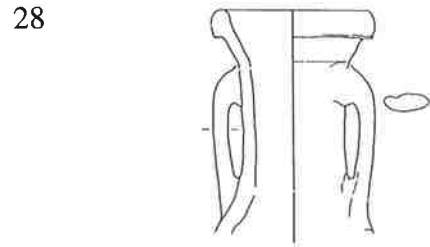
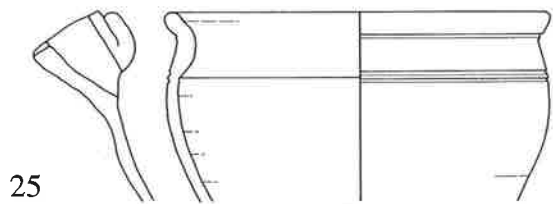
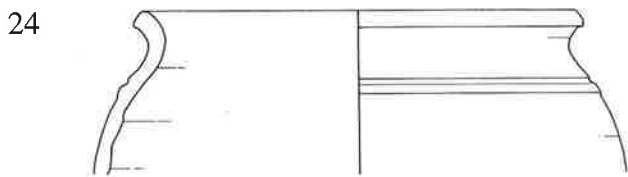
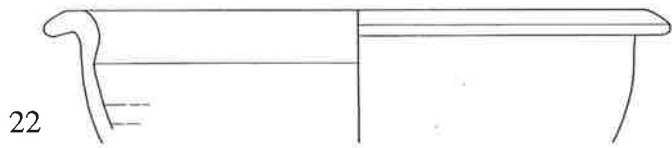
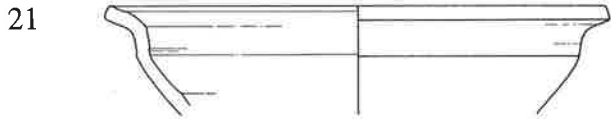
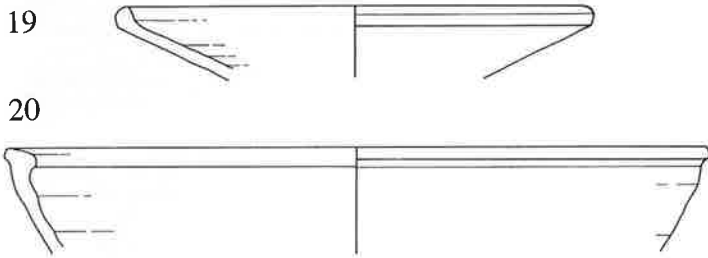
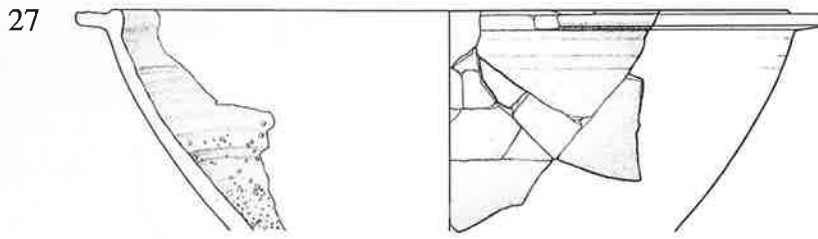

1:6

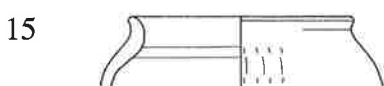
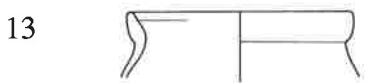
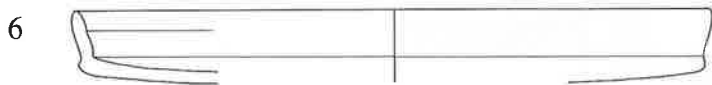
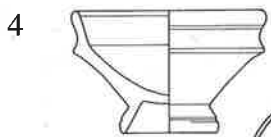
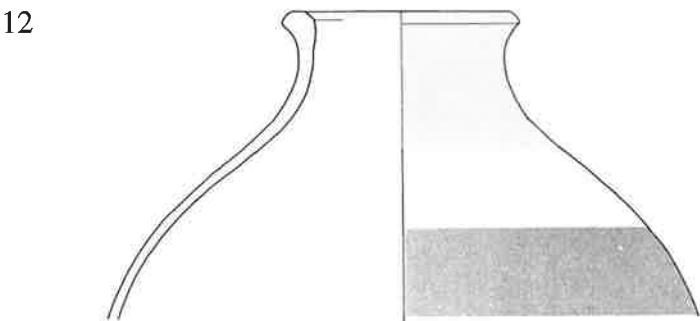
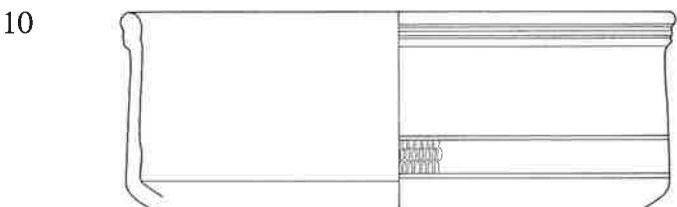
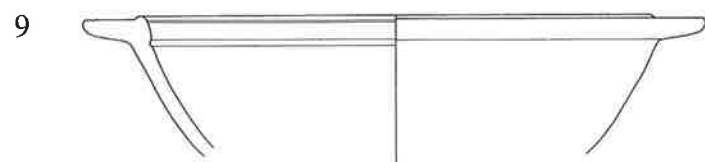
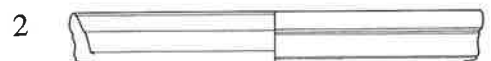
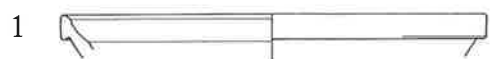

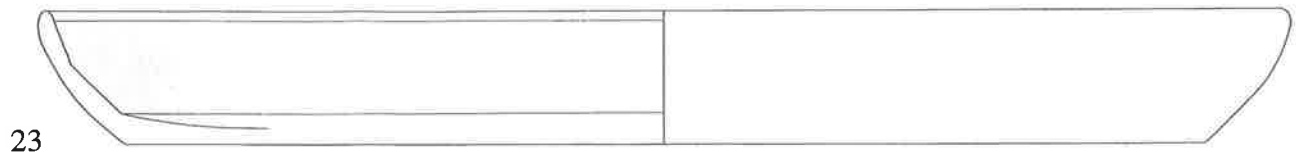
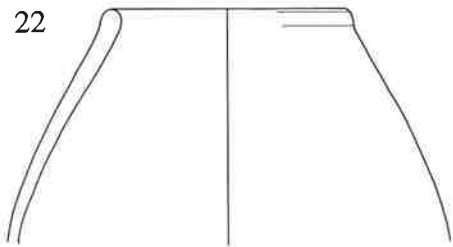
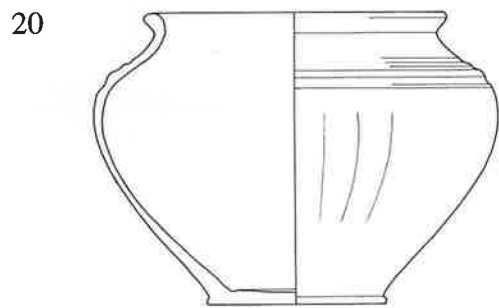
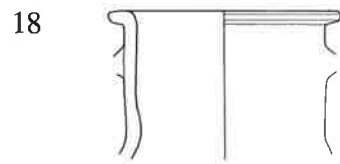
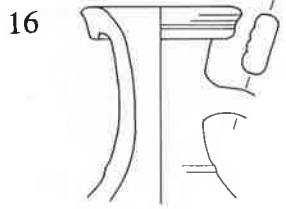

C

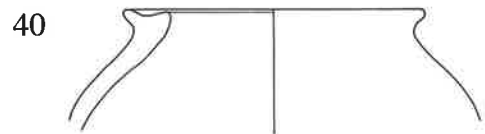
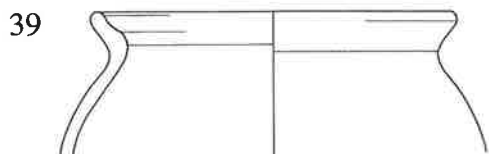
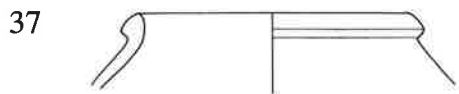
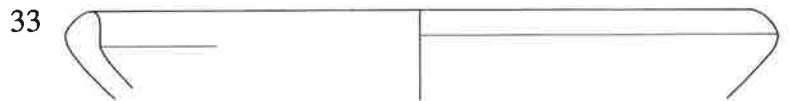
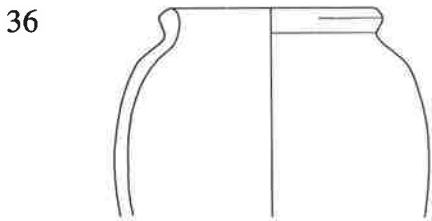
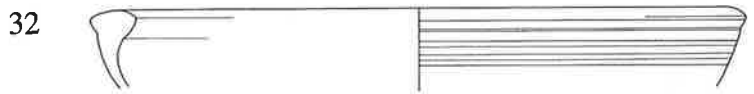
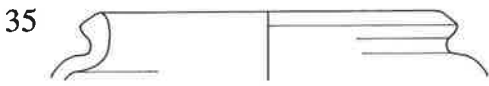
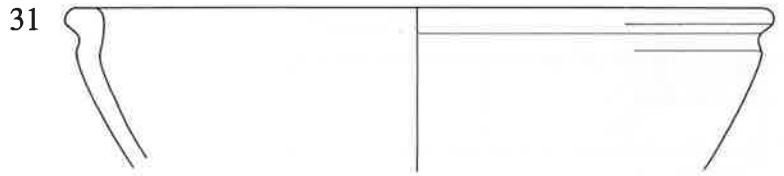
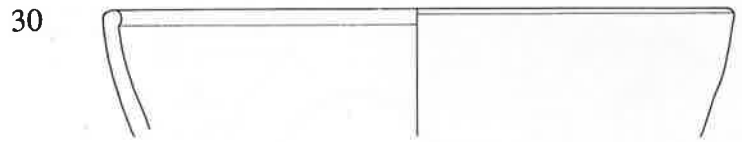
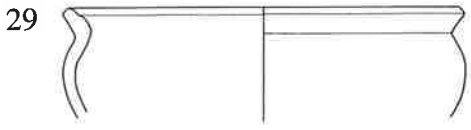

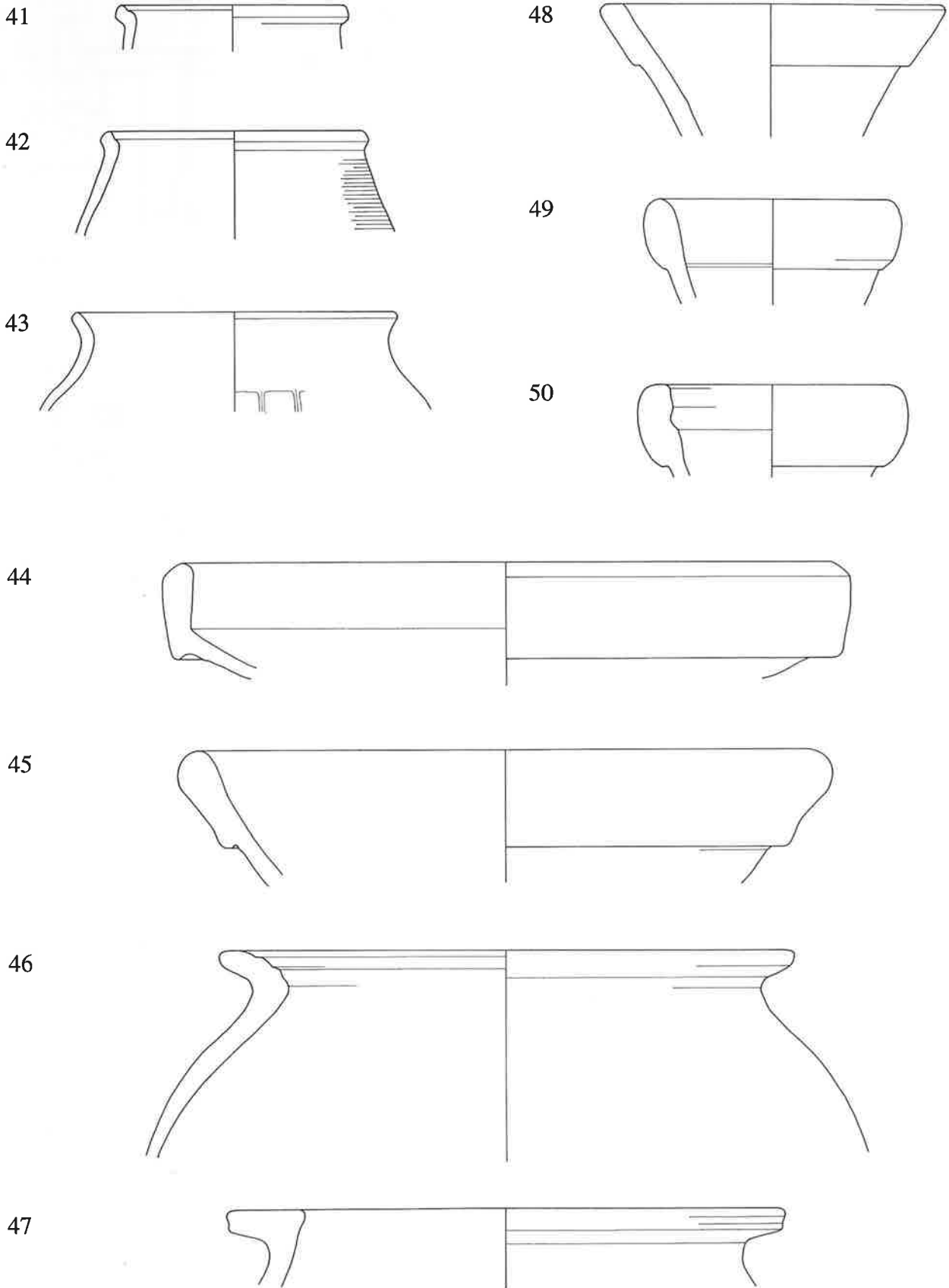

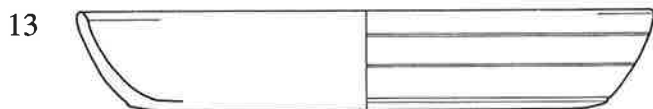
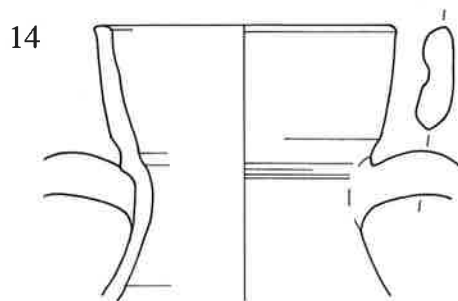
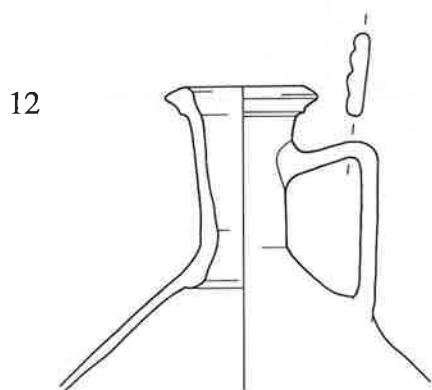
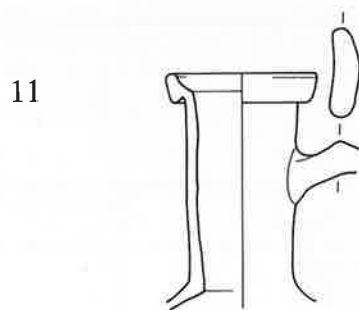
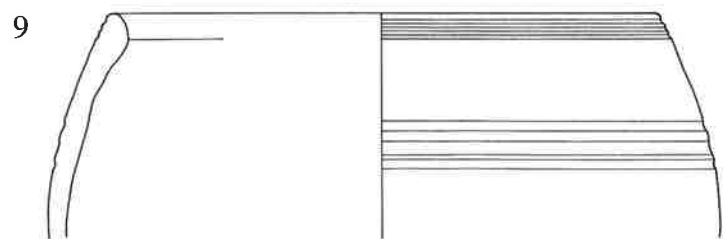
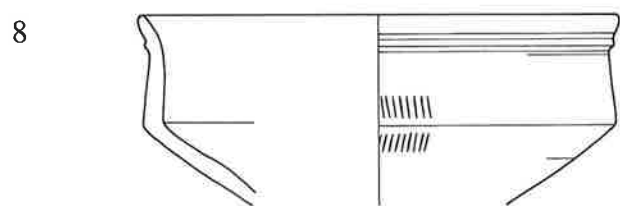
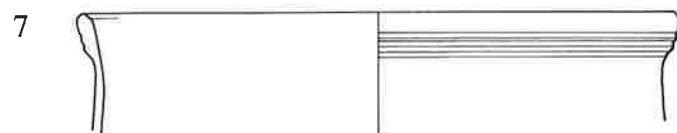
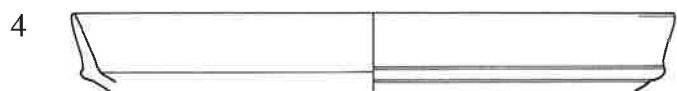

15

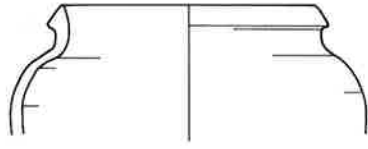

16

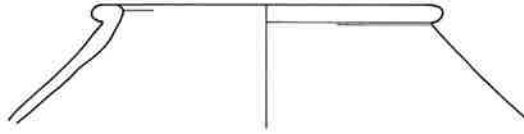

17

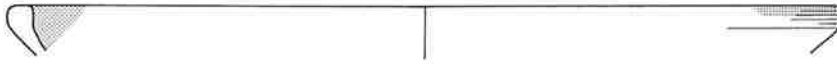

18

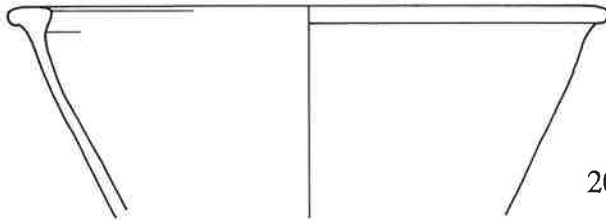

19

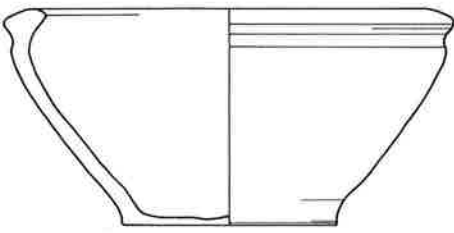

20

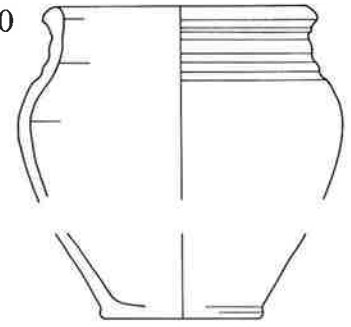

21

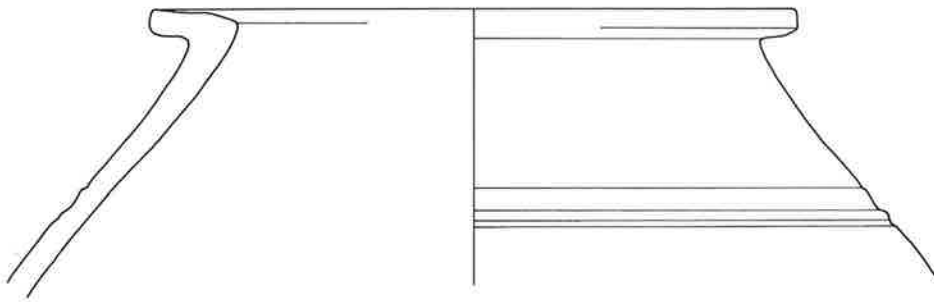

22

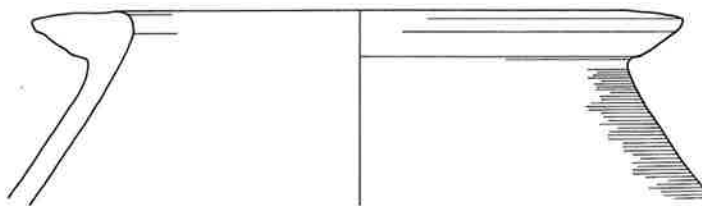

23

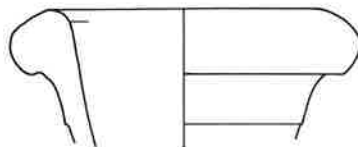

C

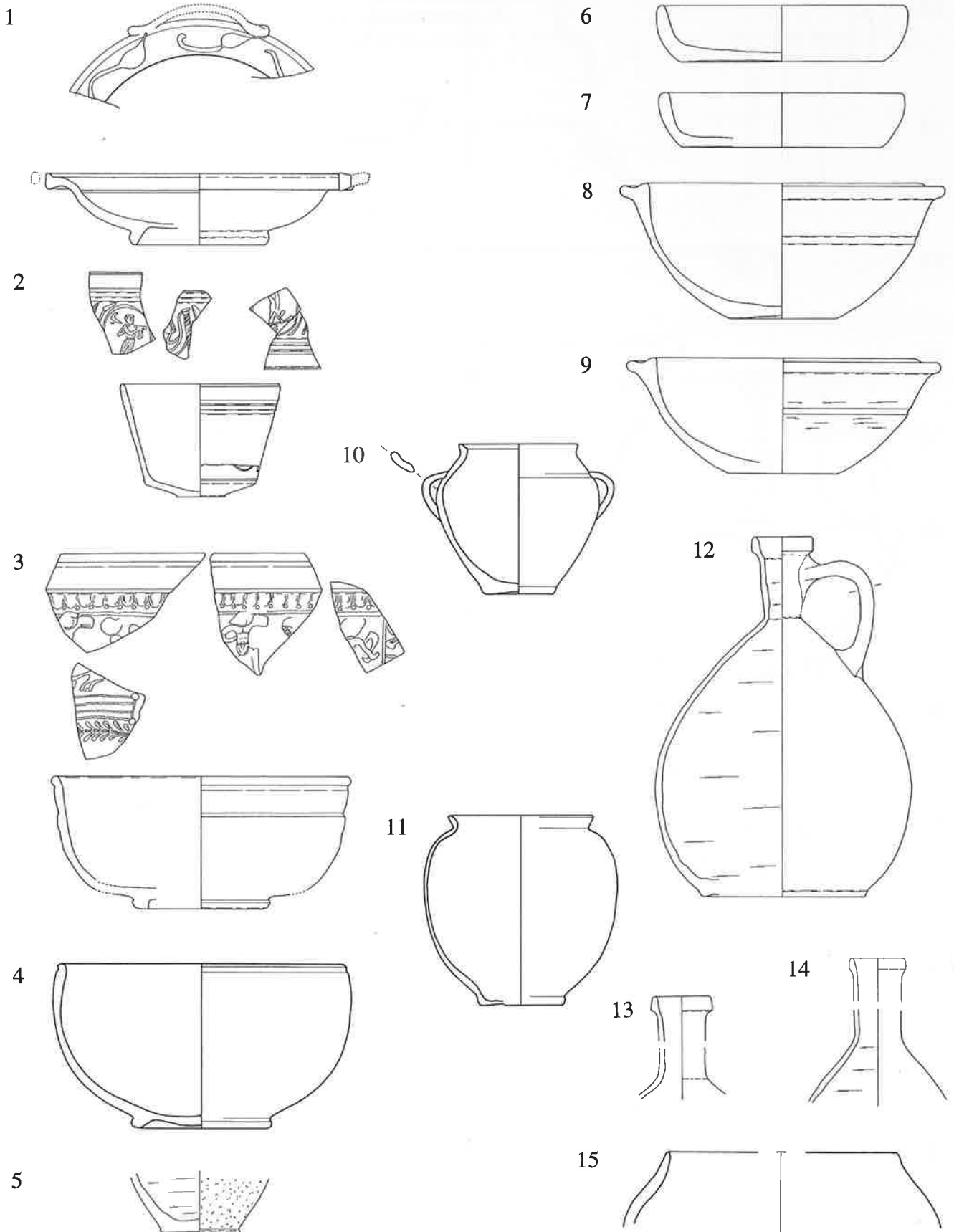



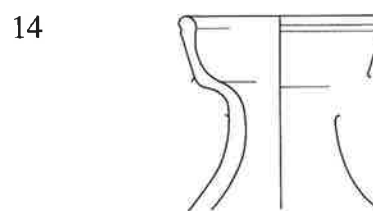
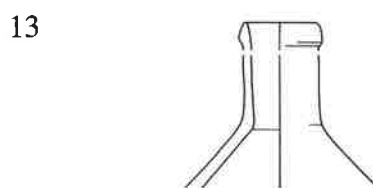
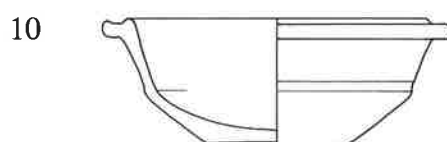
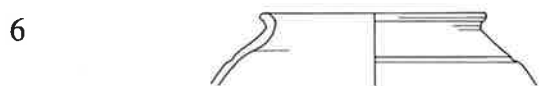
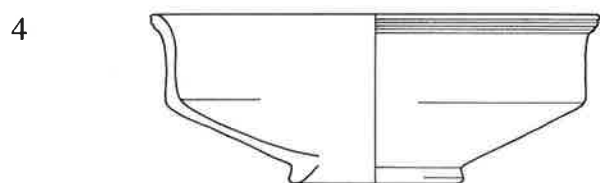
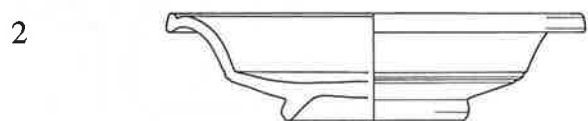
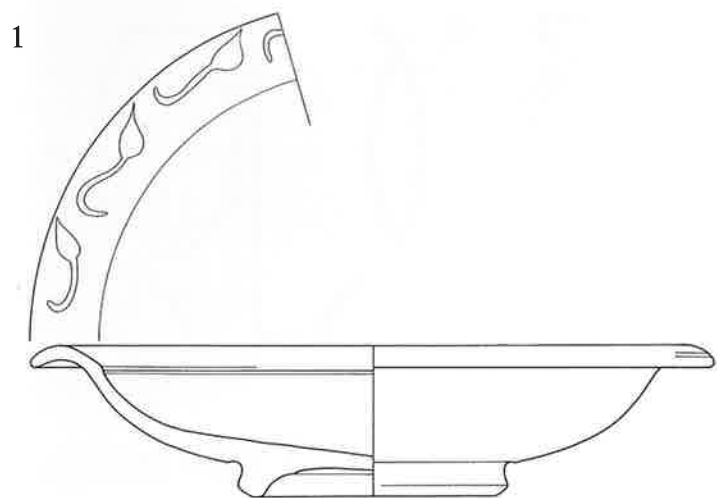

C

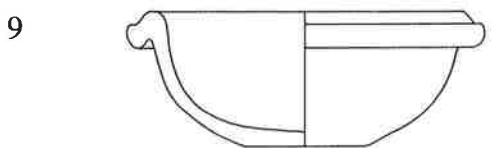
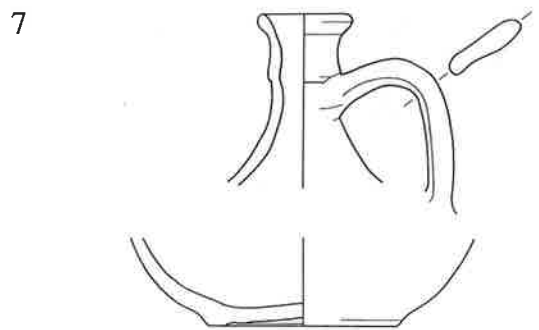
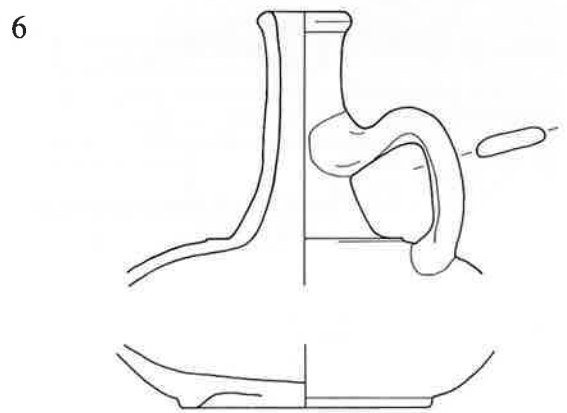
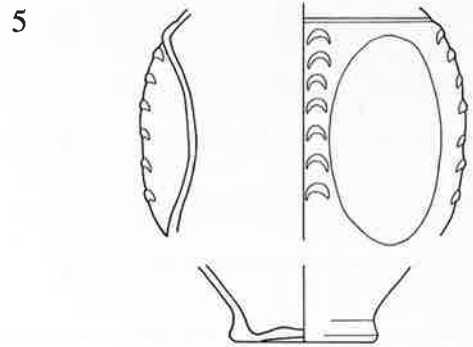
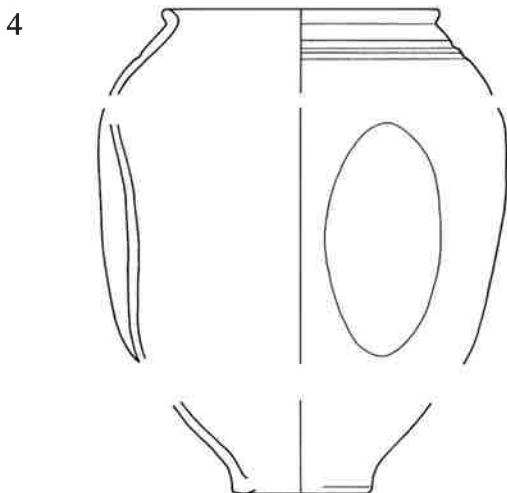
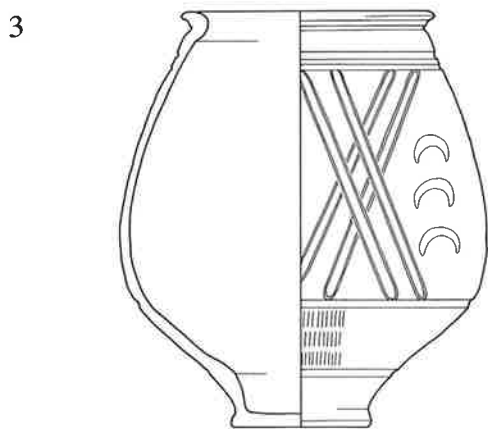
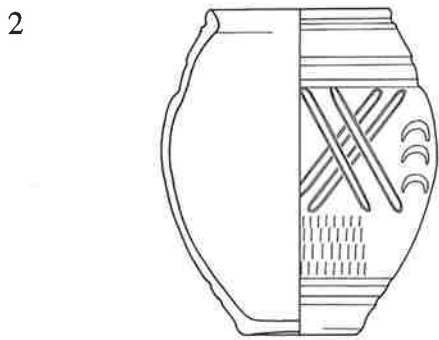
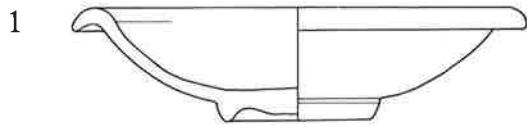

C

10

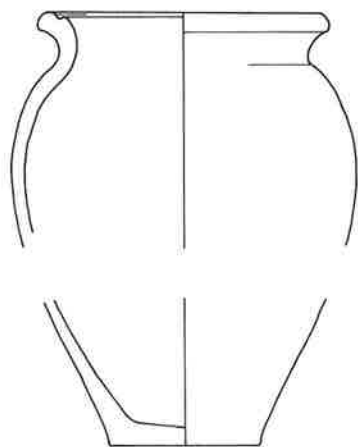

12



11

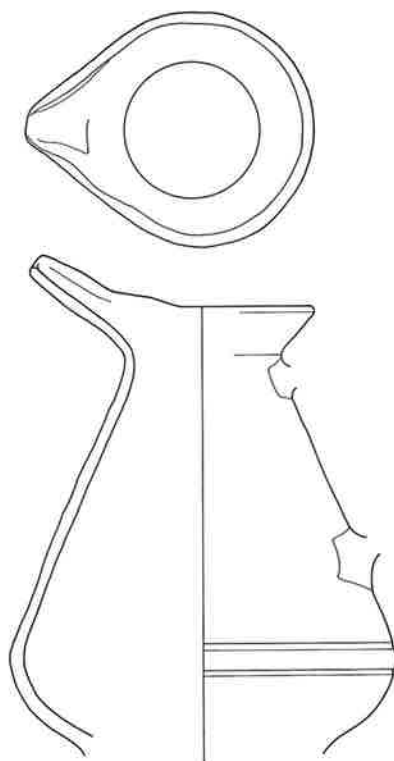

13

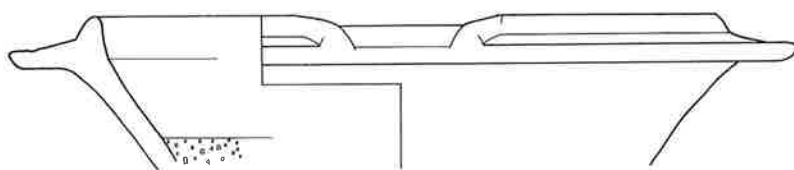

C

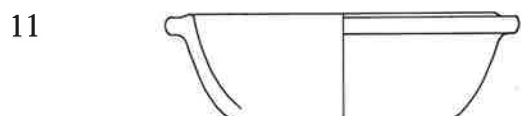
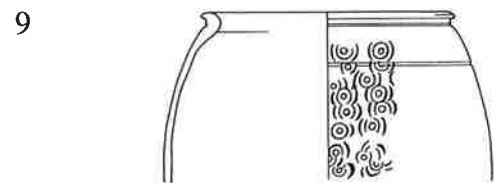
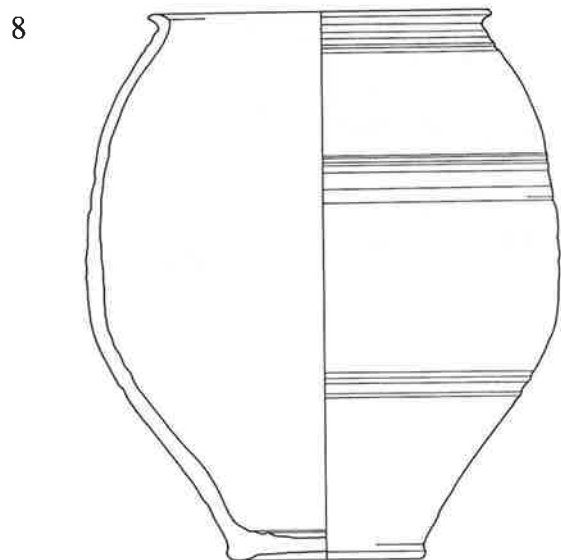
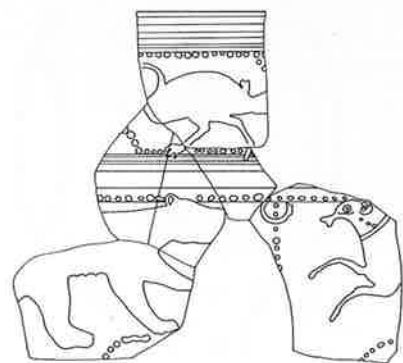
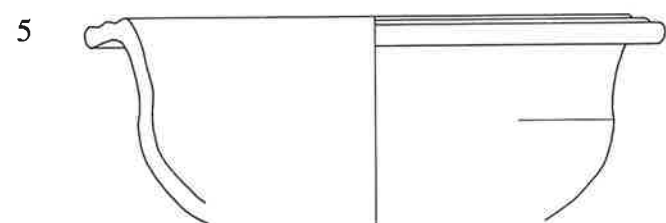
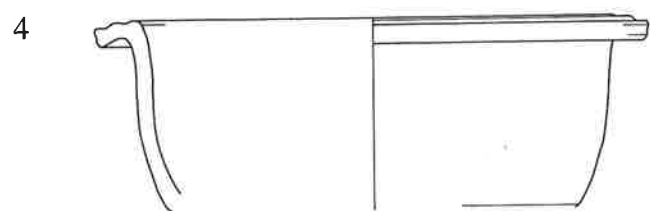
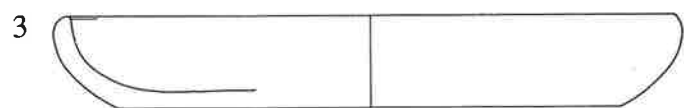
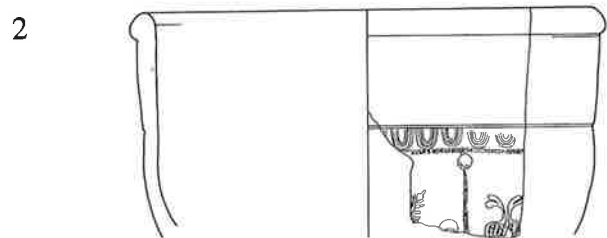
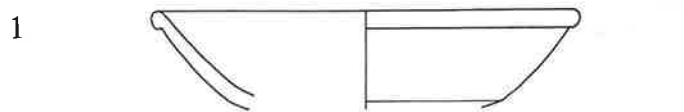

13

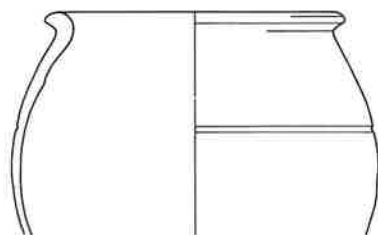

14

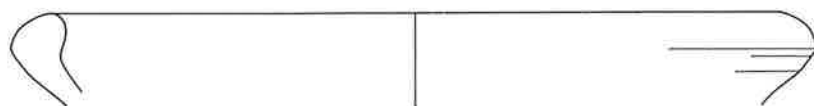

15

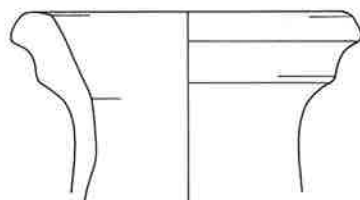

C

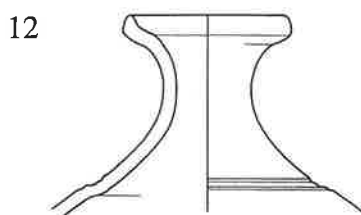
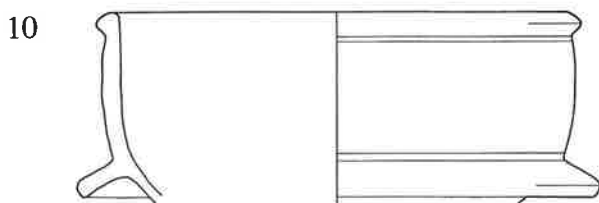
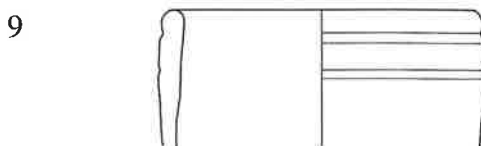
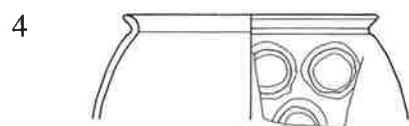
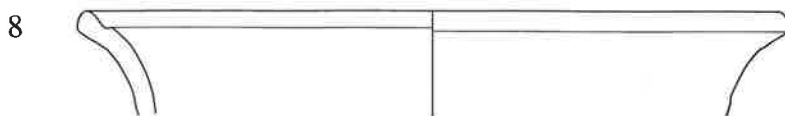
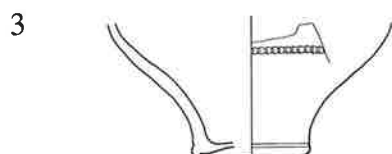
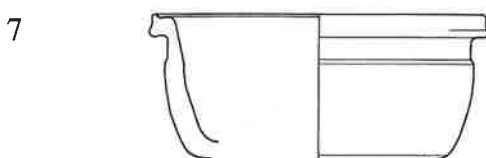
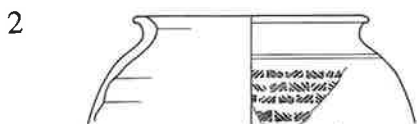
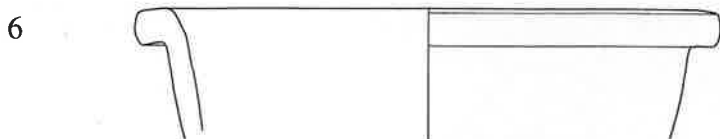
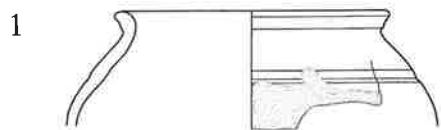

13

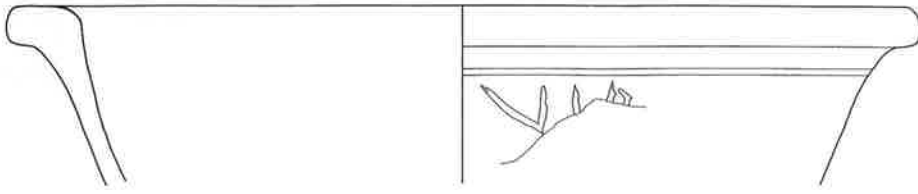

14

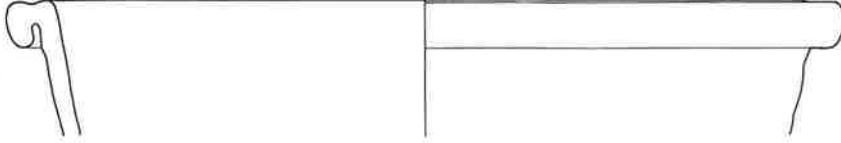

15

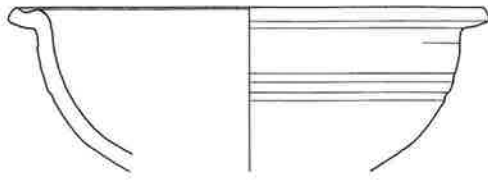

16

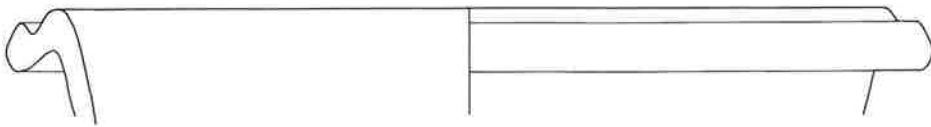

17



18

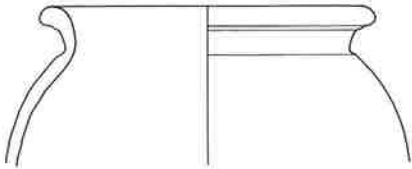

19

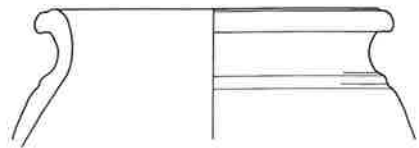

20

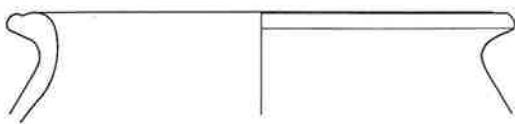

21

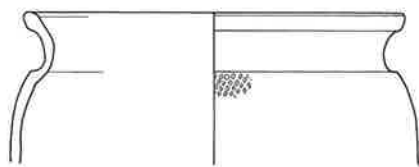

22

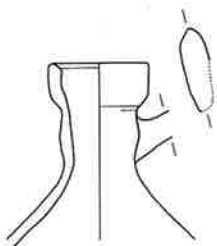

23

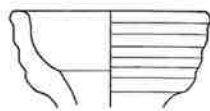

25

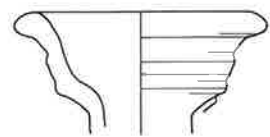

24

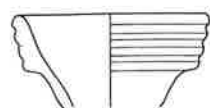

C

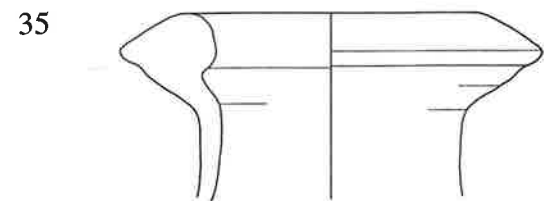
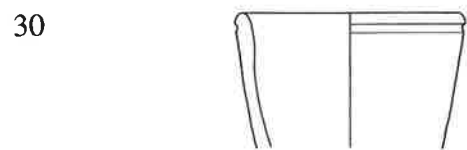
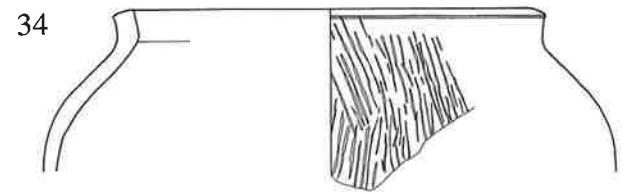
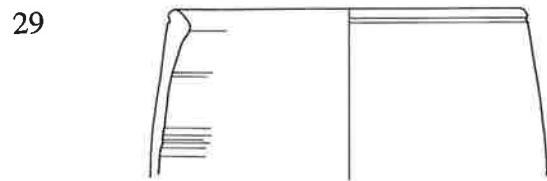
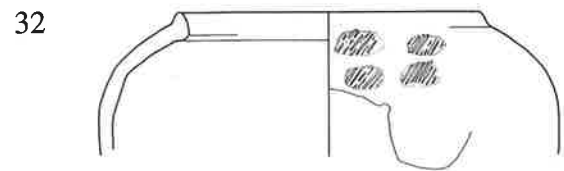
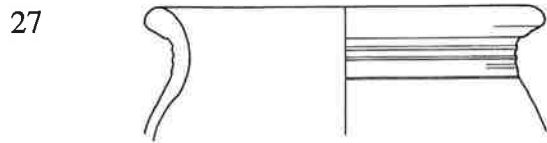
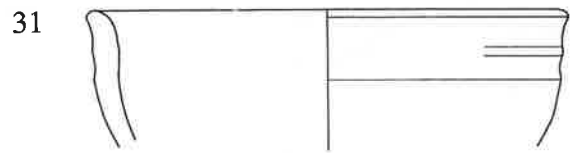
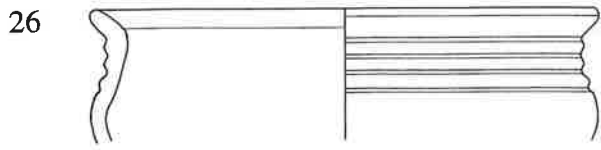



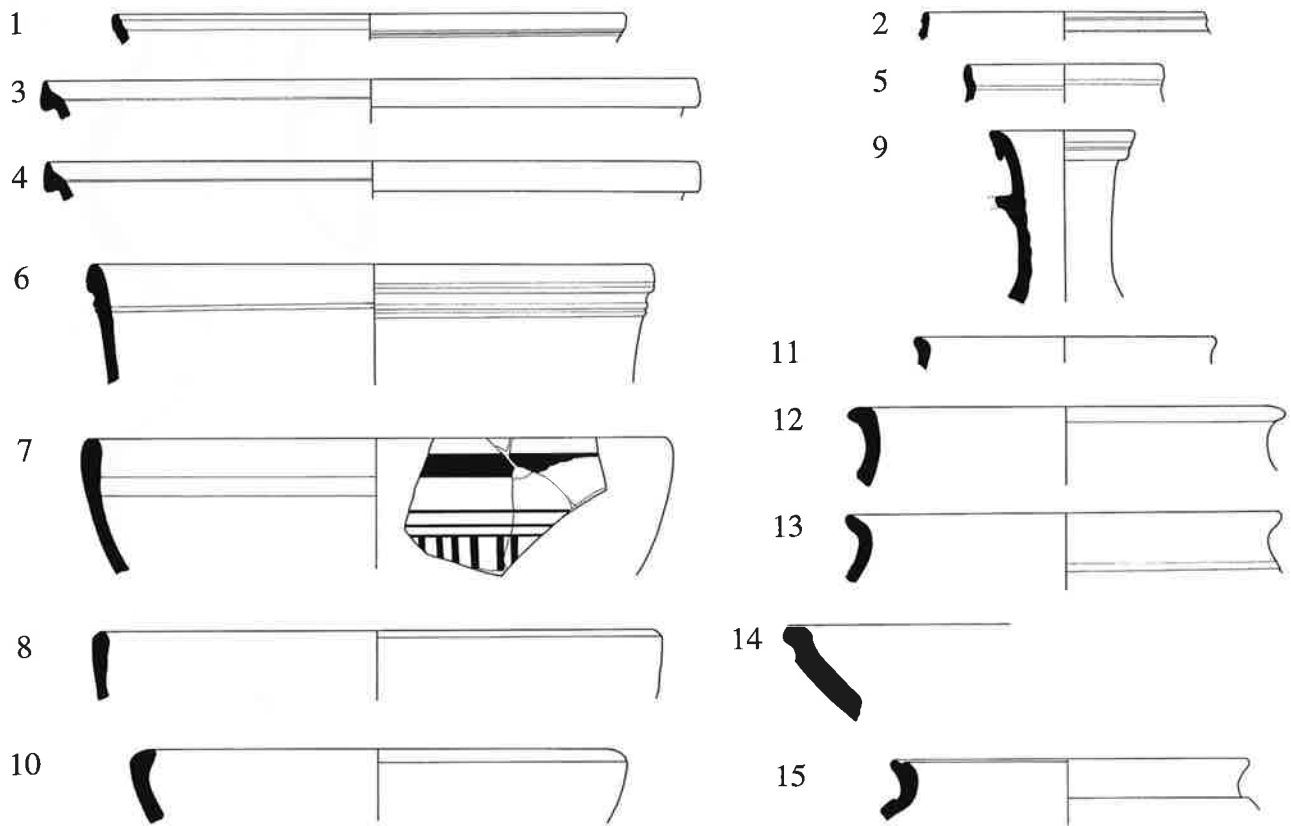

C

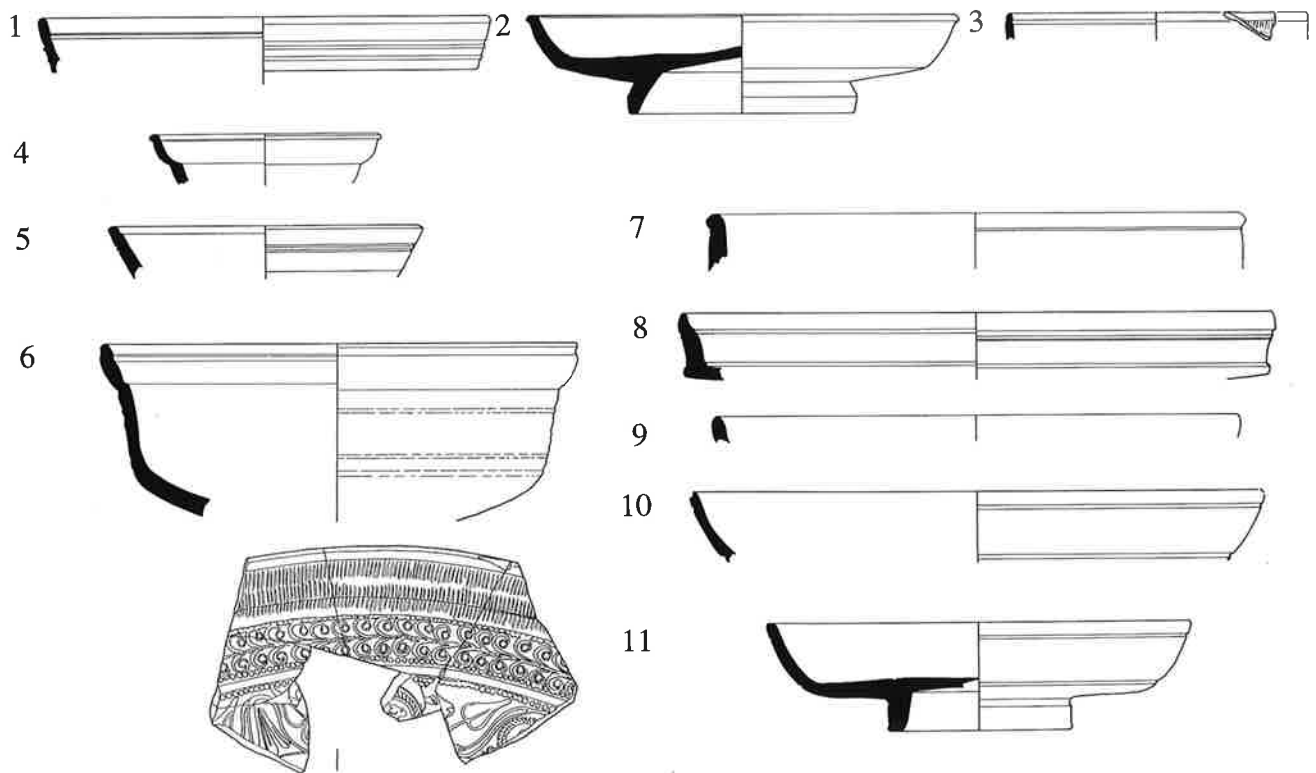

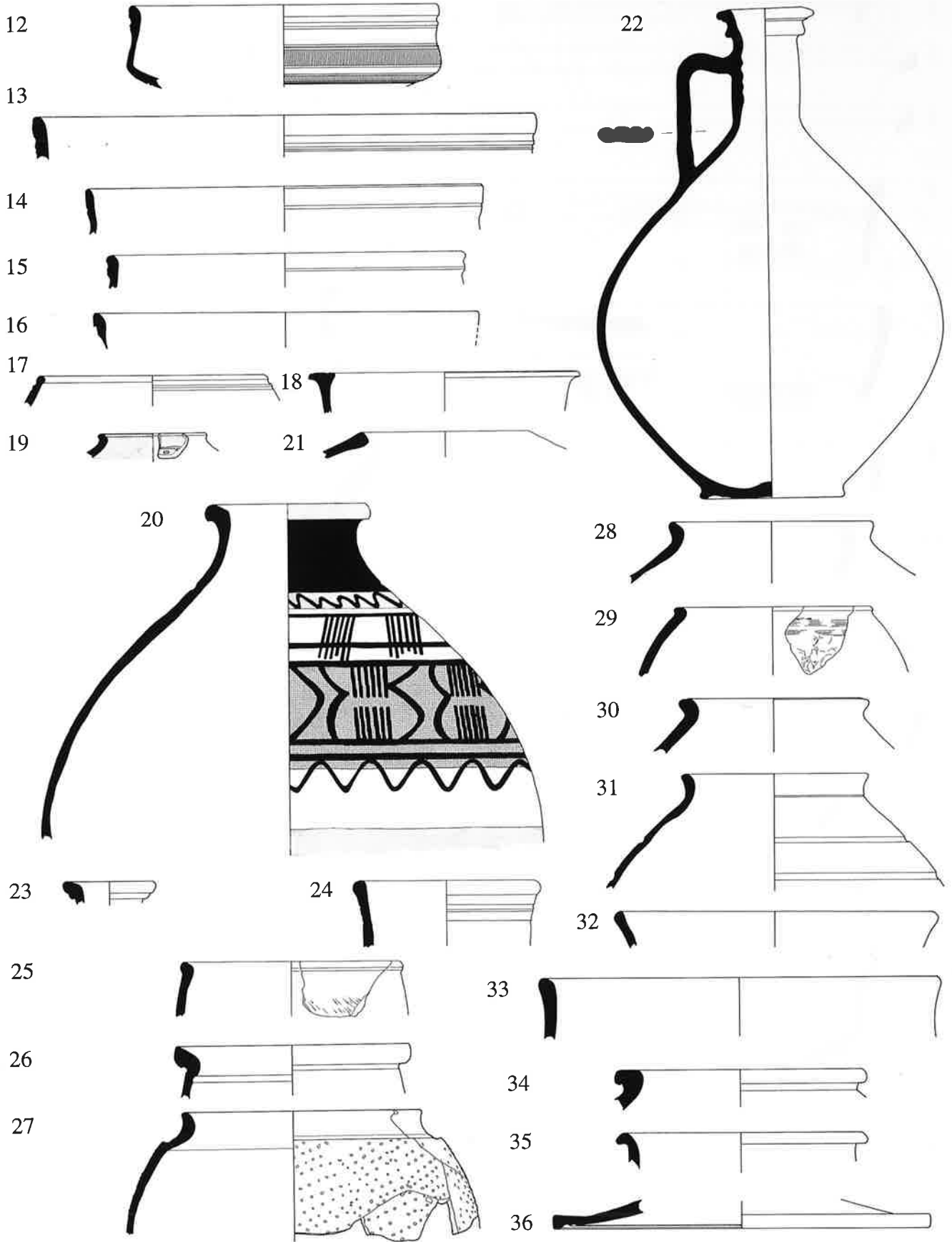

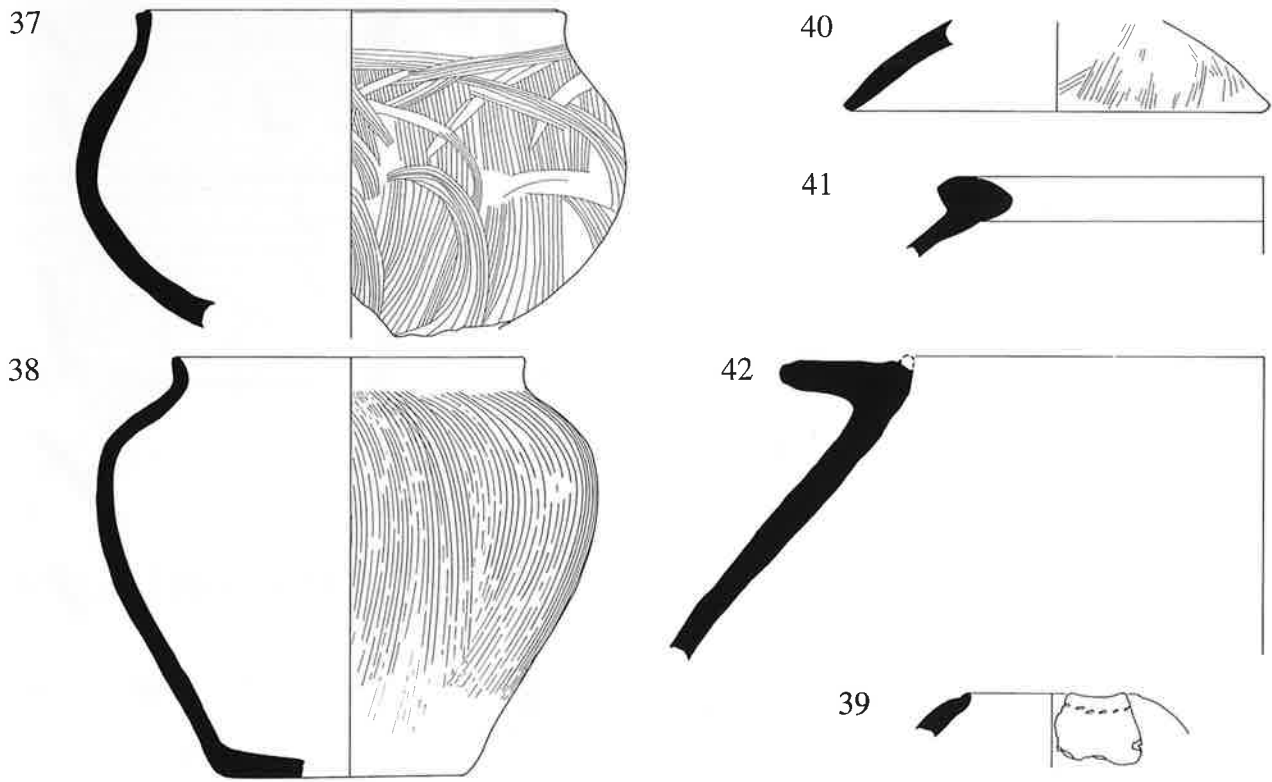

C

C.10 SOLOTHURN 3 (vicus) 80-100 AD

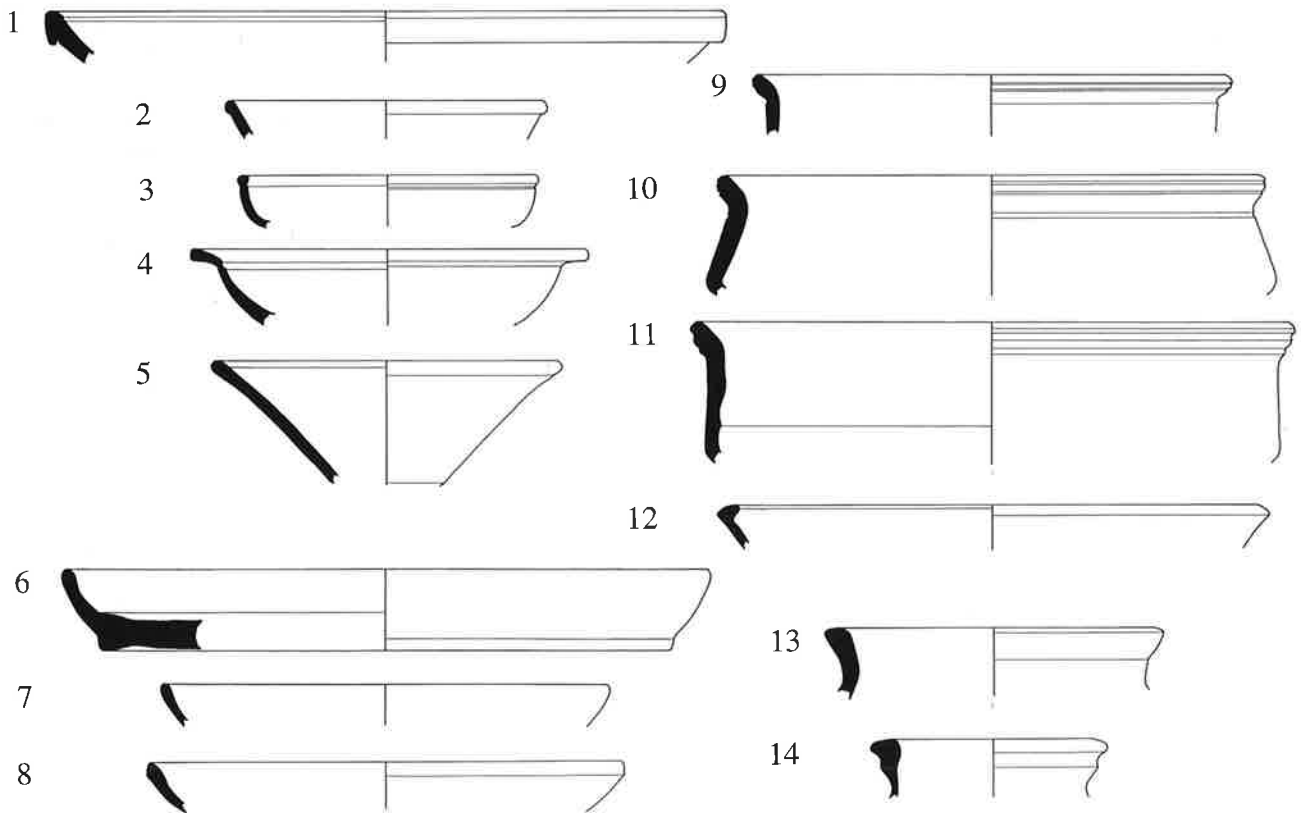

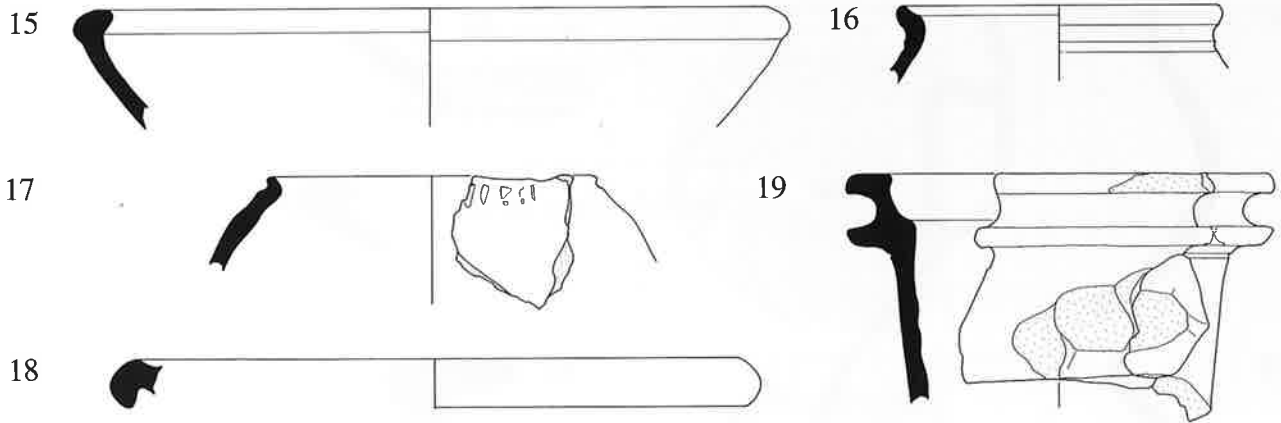

C.11 SOLOTHURN 4 (vicus) 120–190 AD

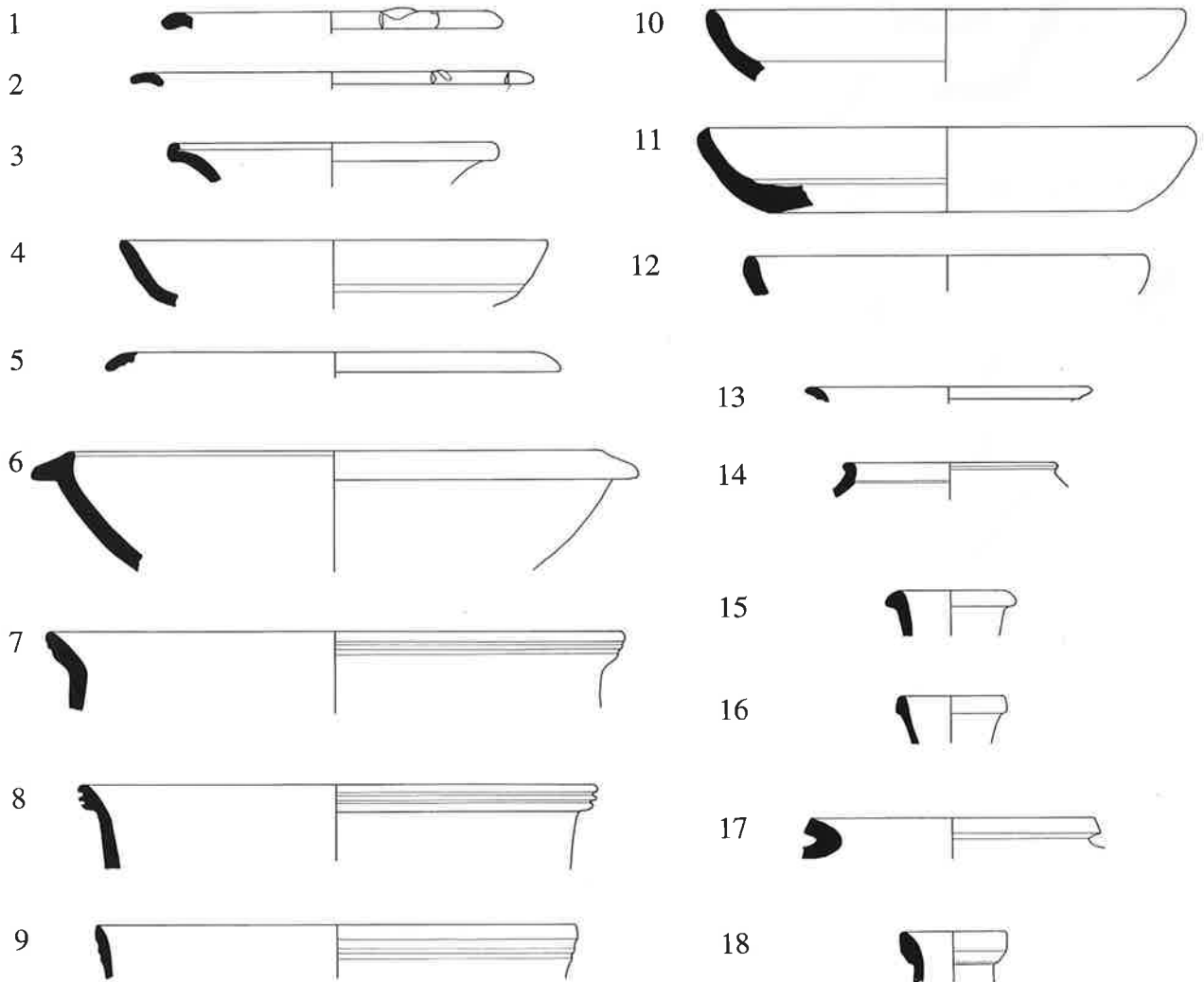

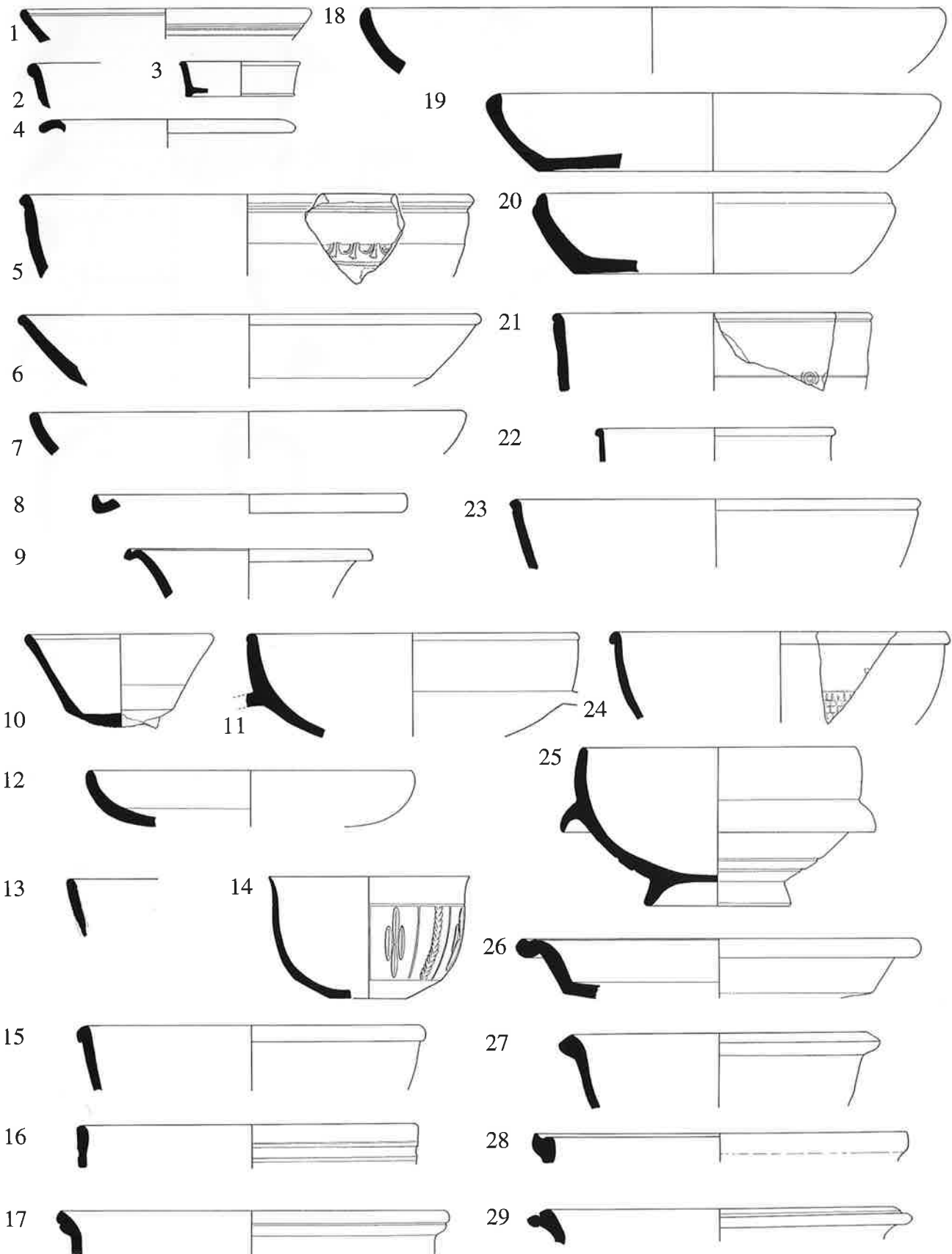

C

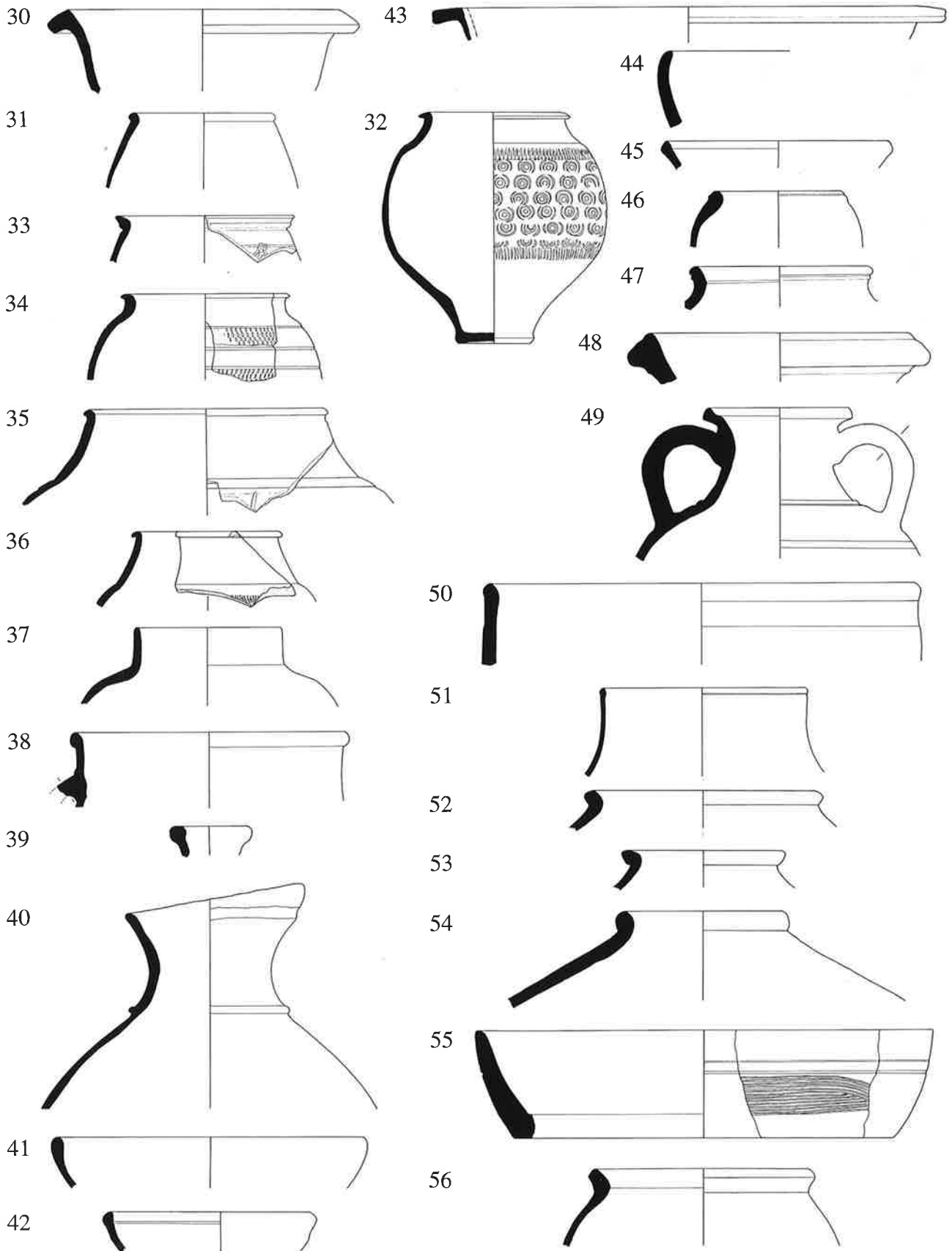

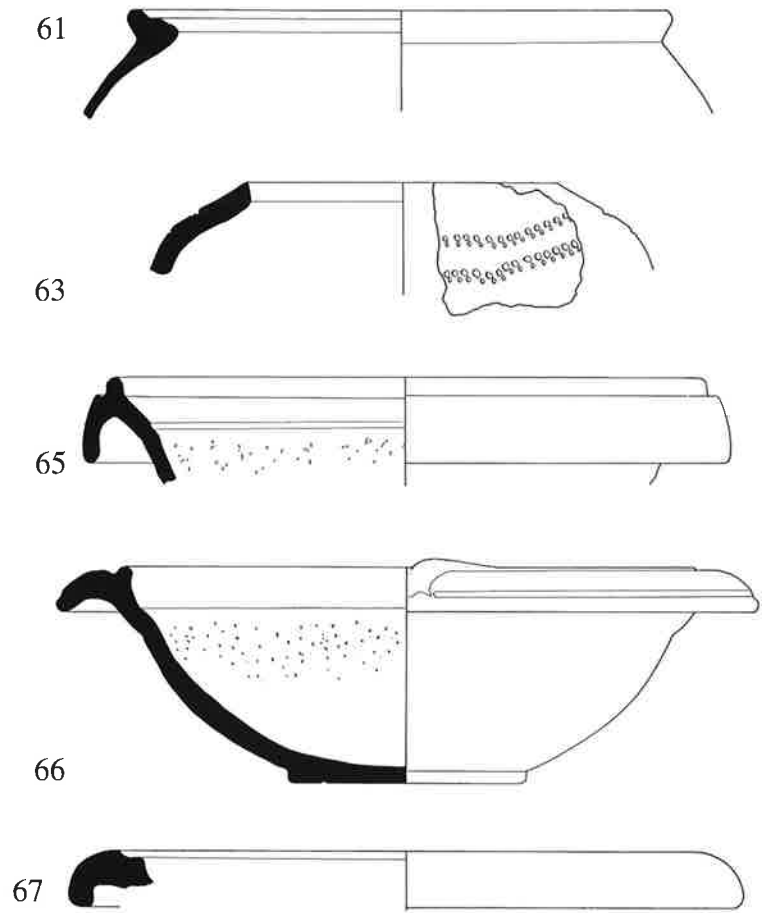
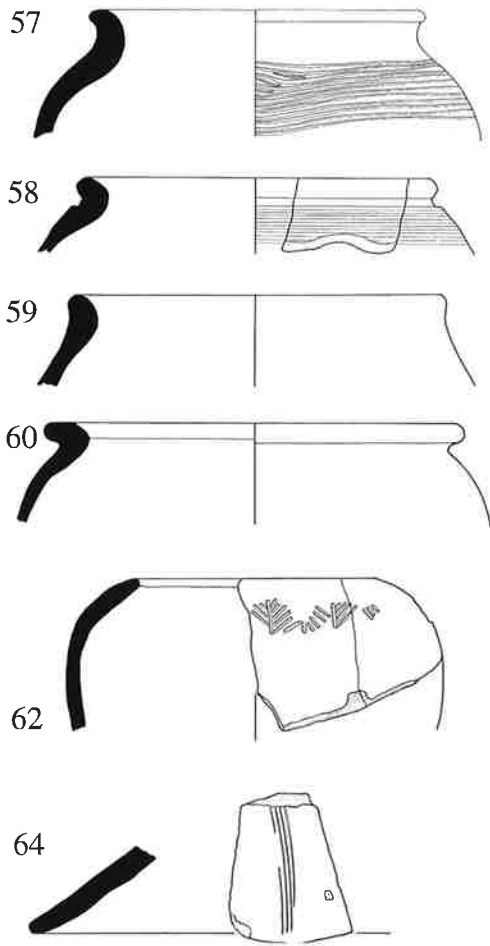

C

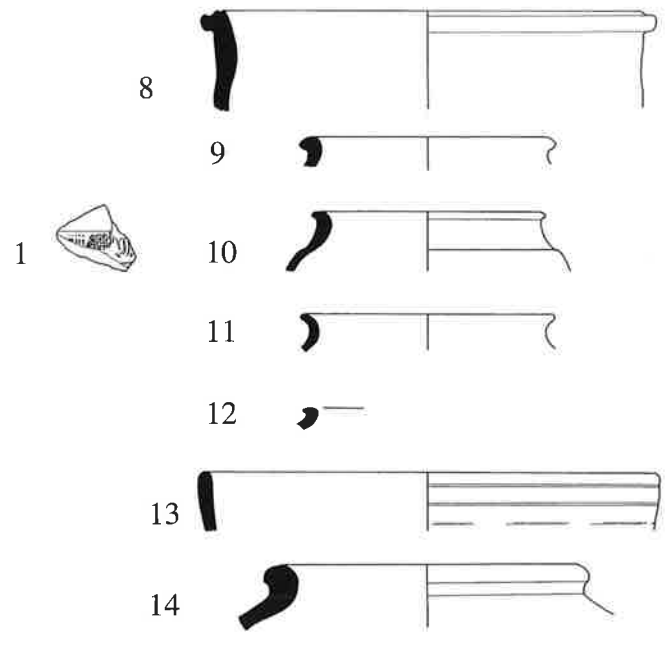
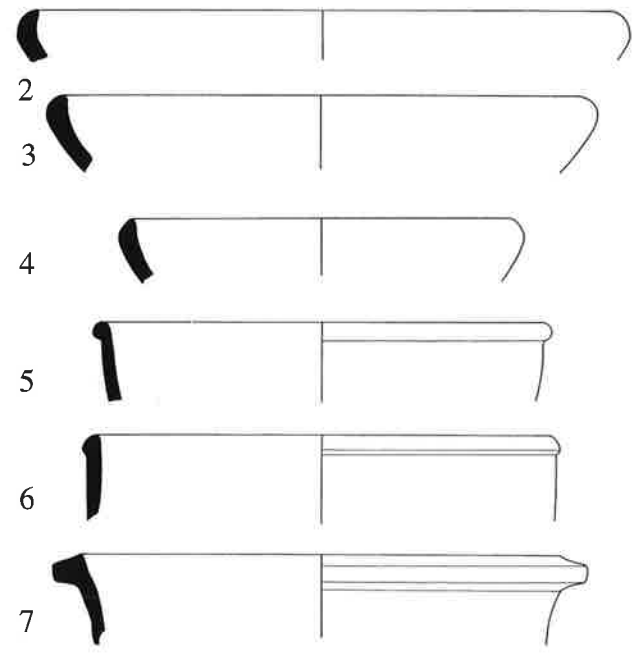

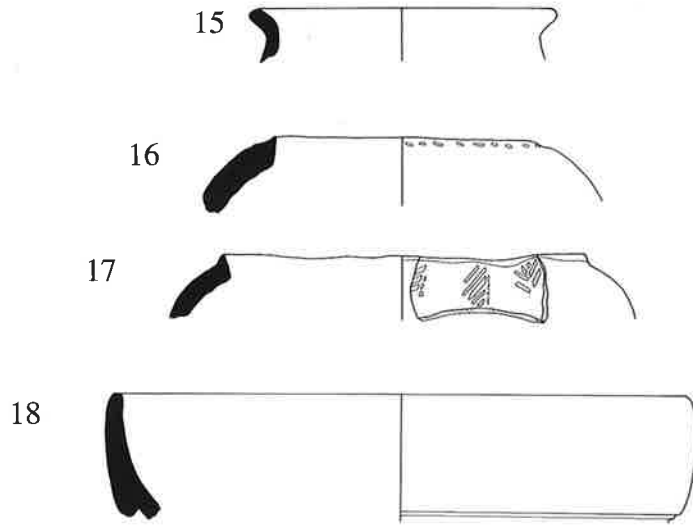

C.14 SOLOTHURN 7 (castrum) 350–400 AD

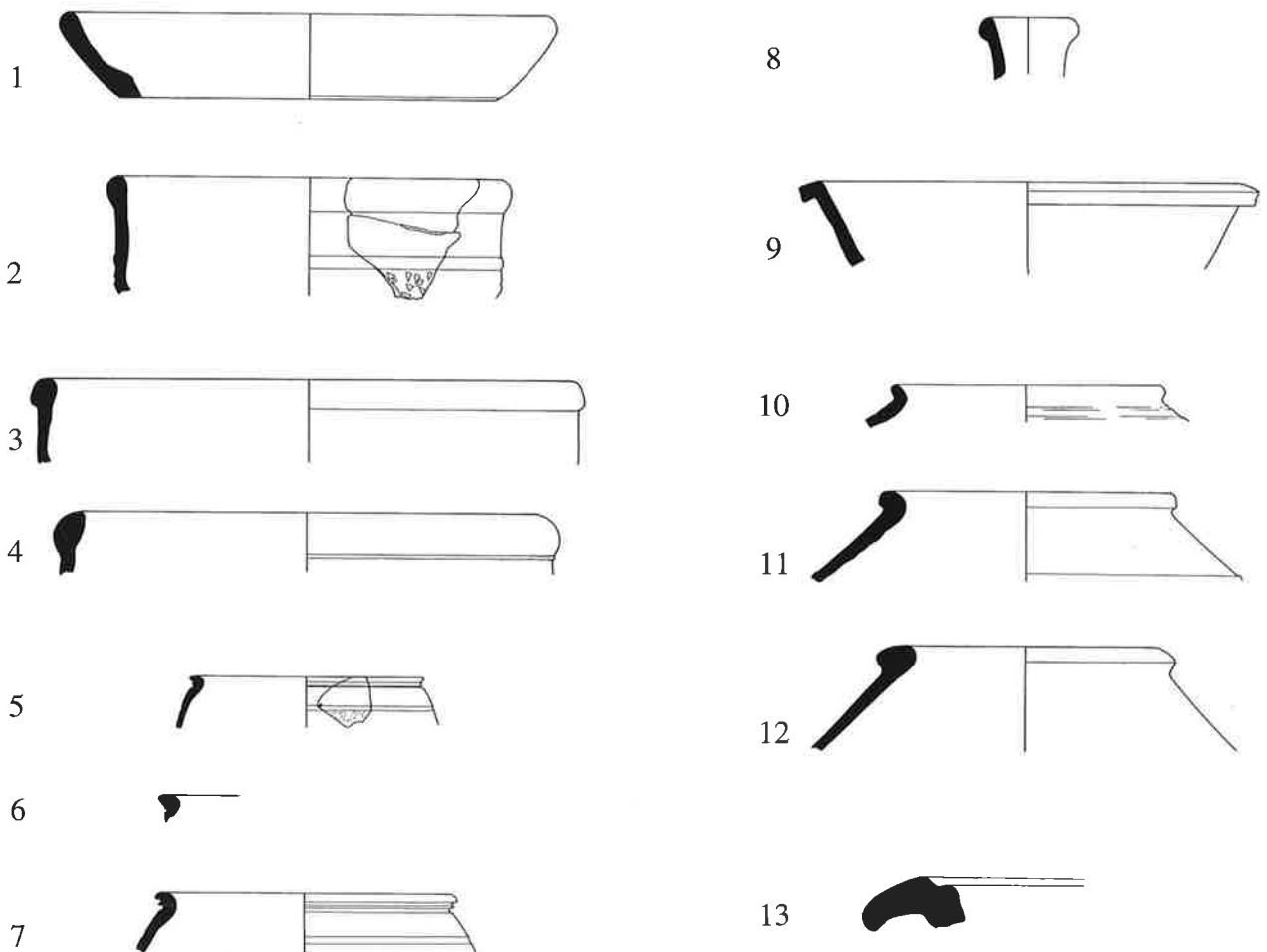



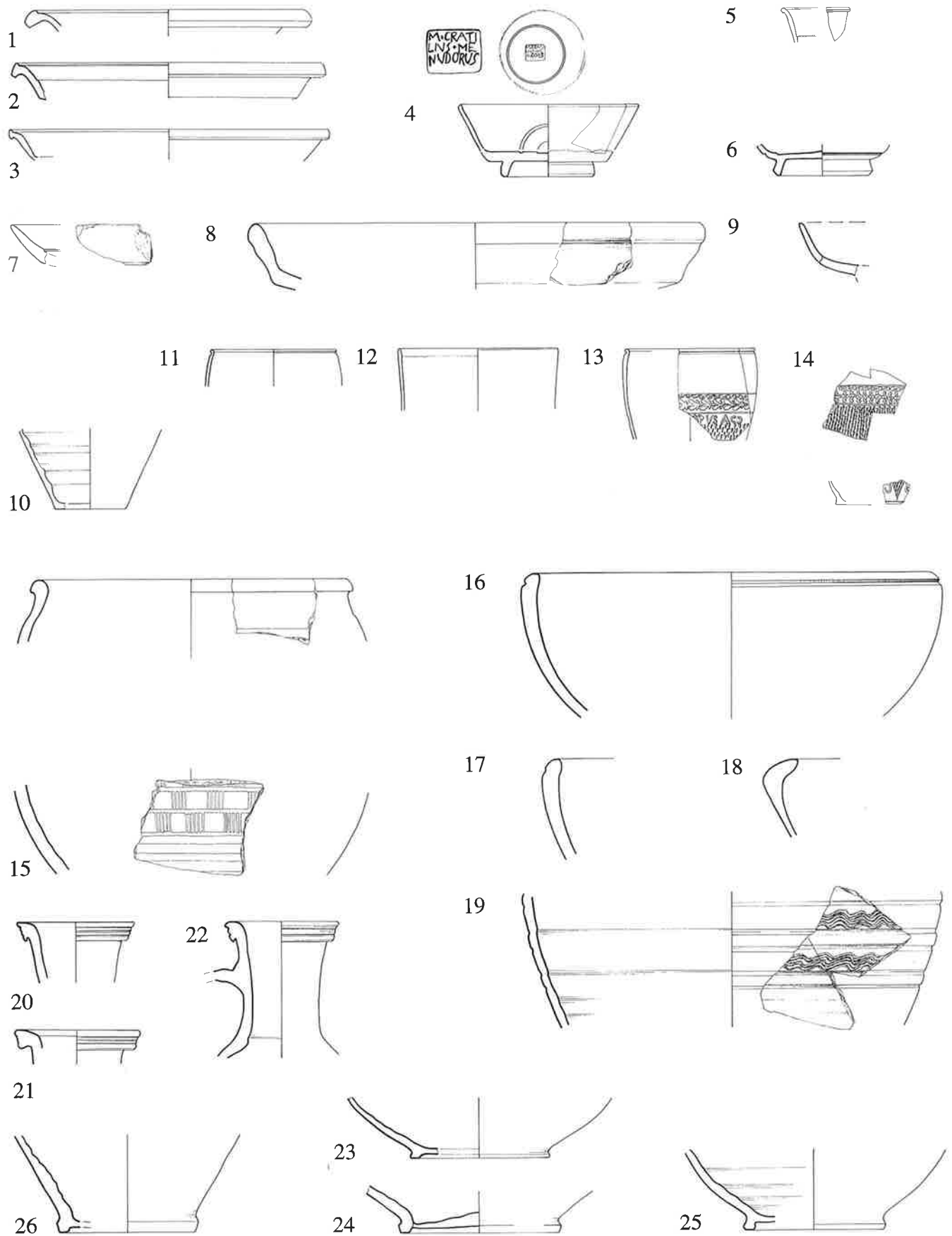

D

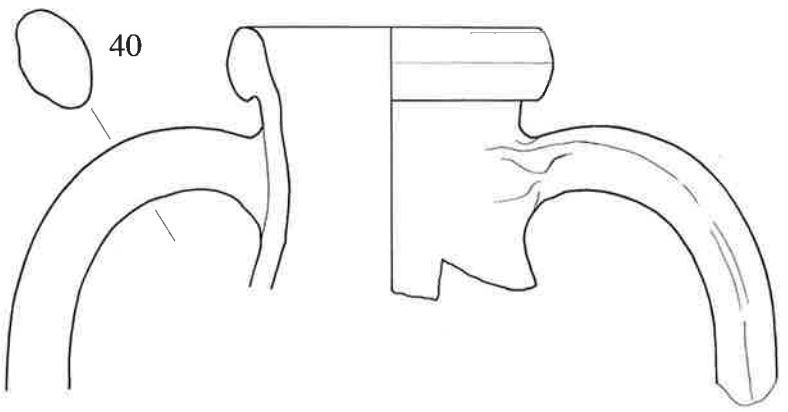
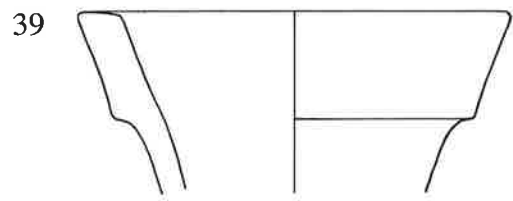
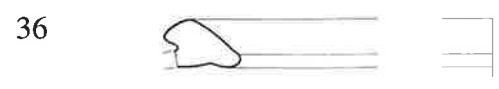
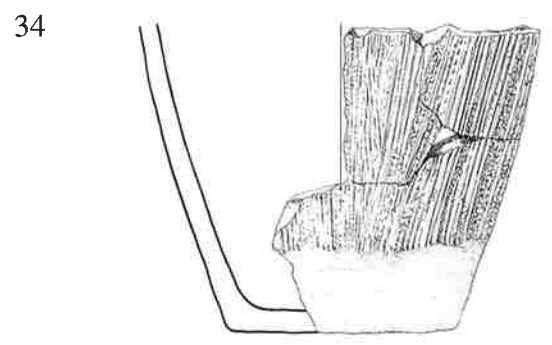
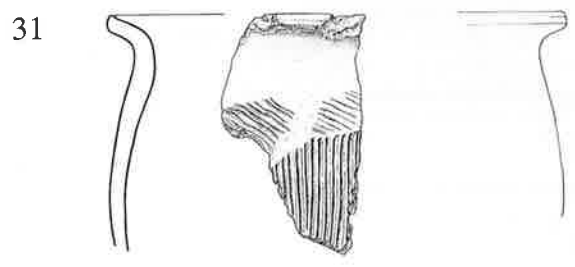
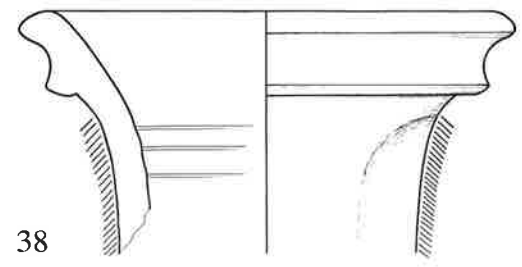
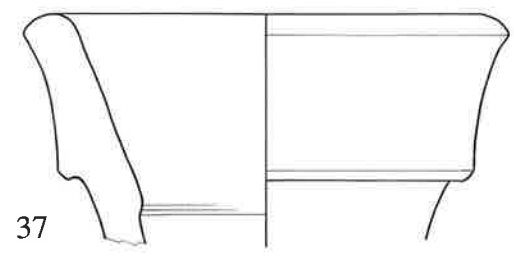
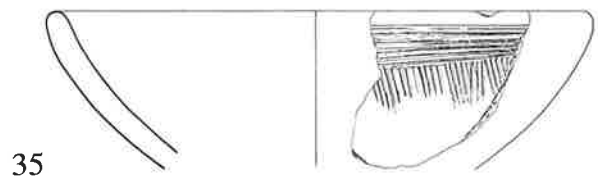
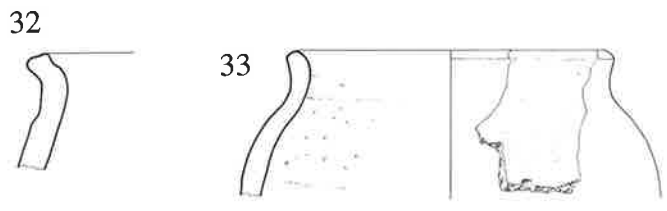
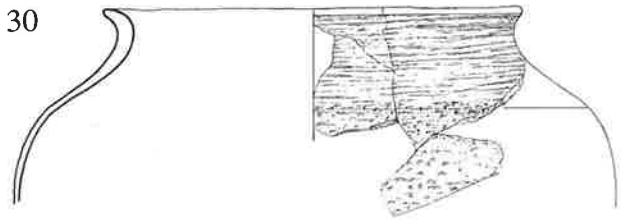
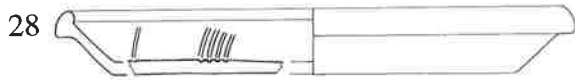

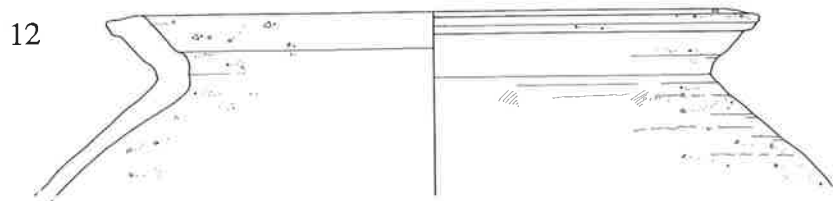
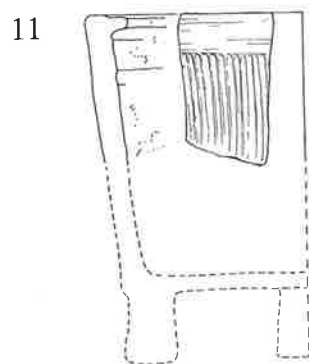
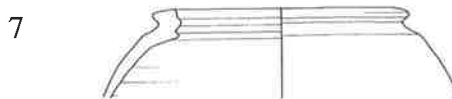
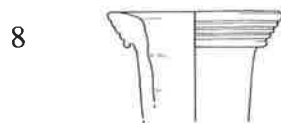

D

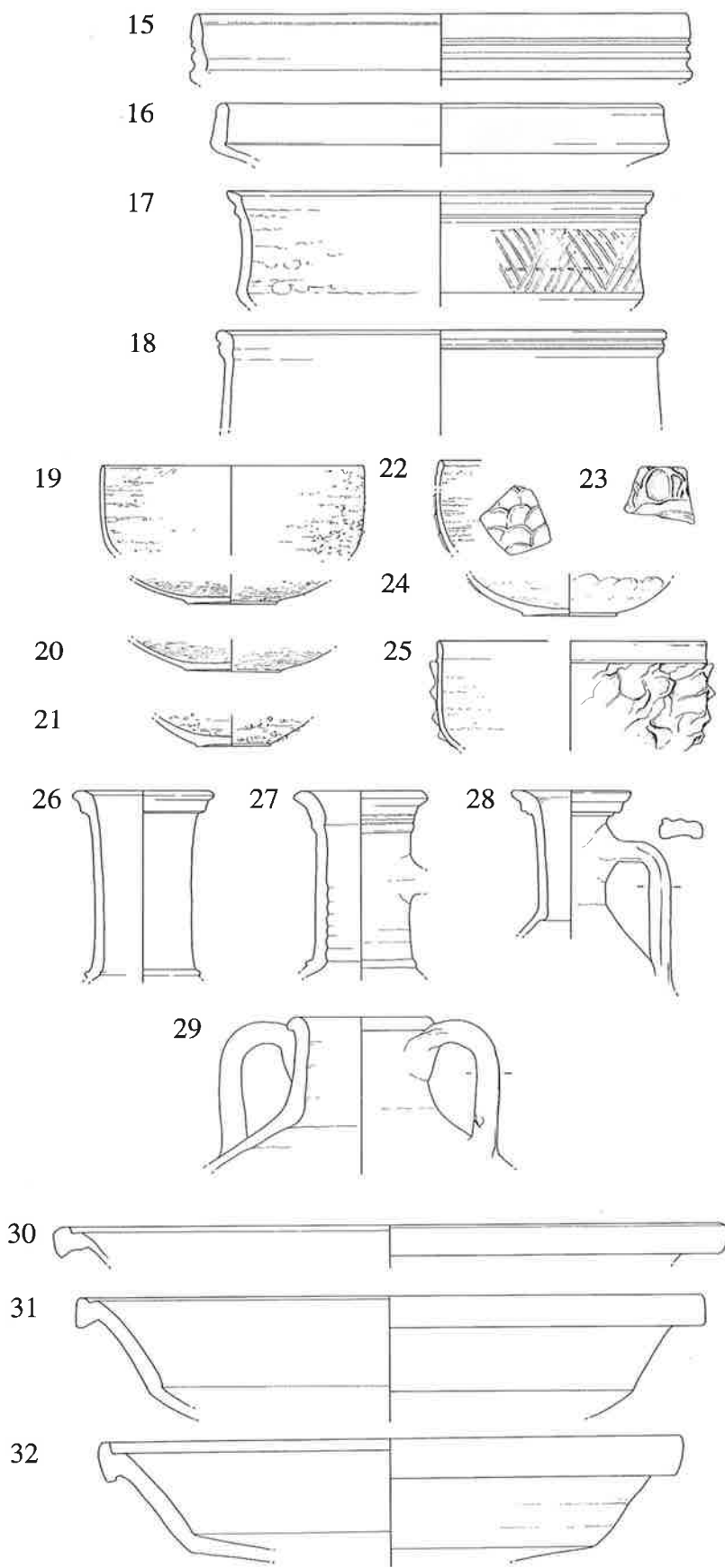
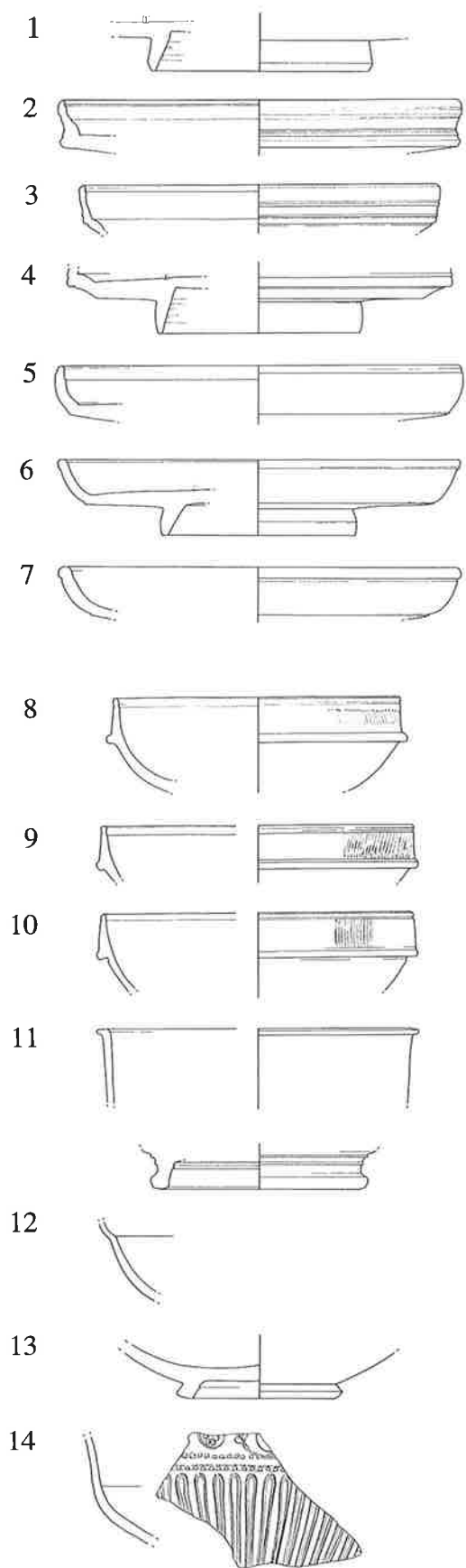

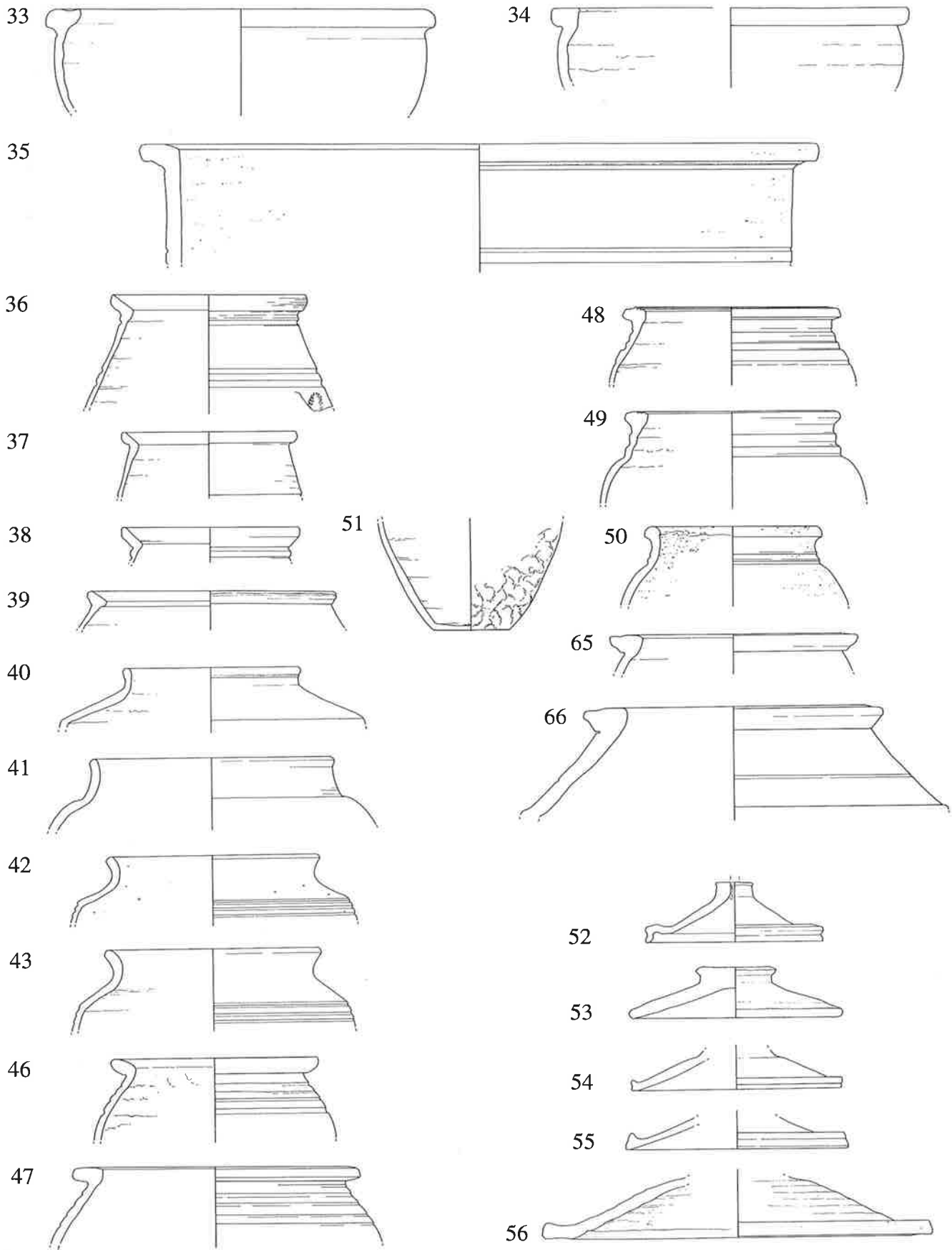

D

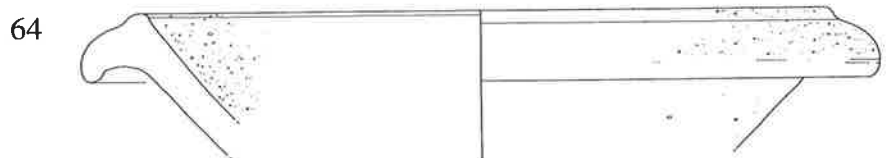
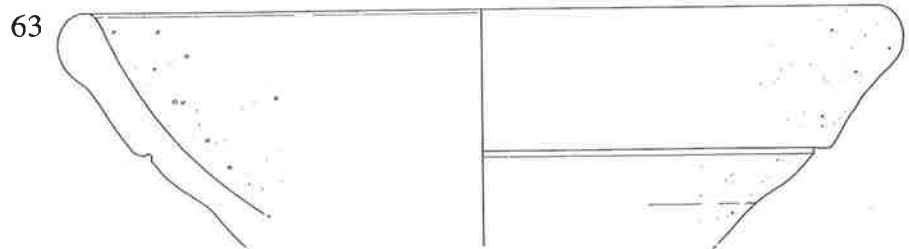
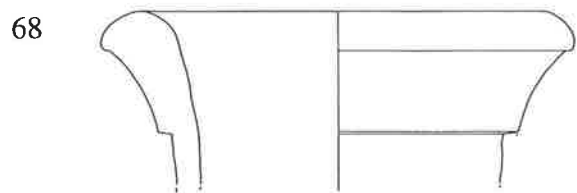
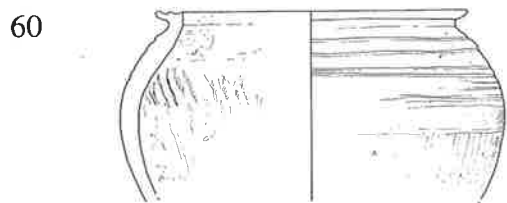
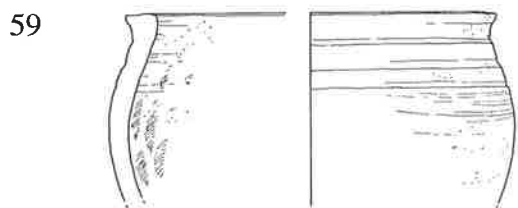
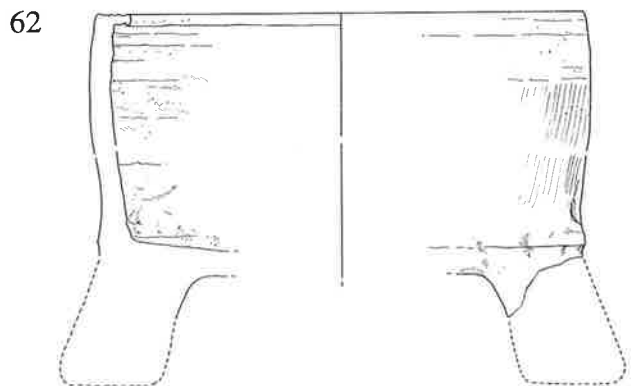
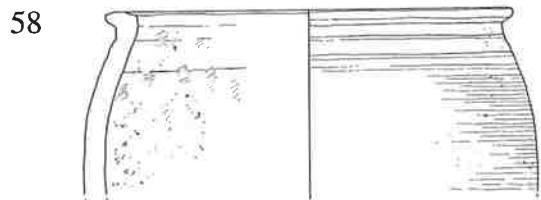
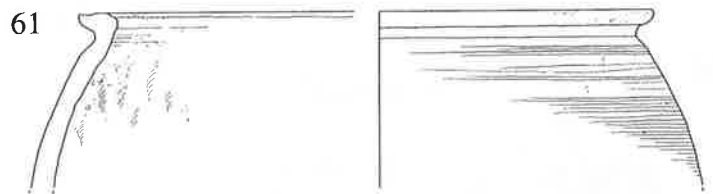
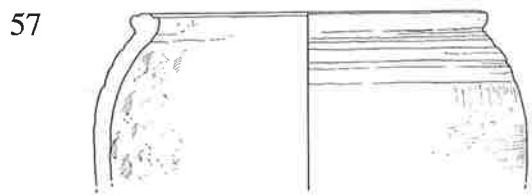
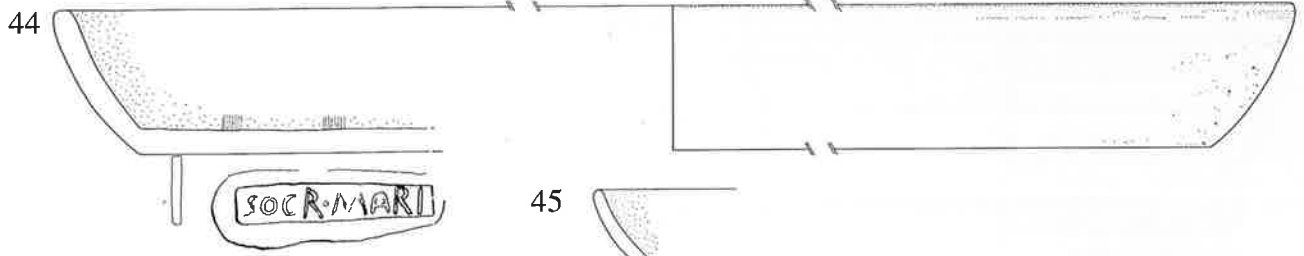

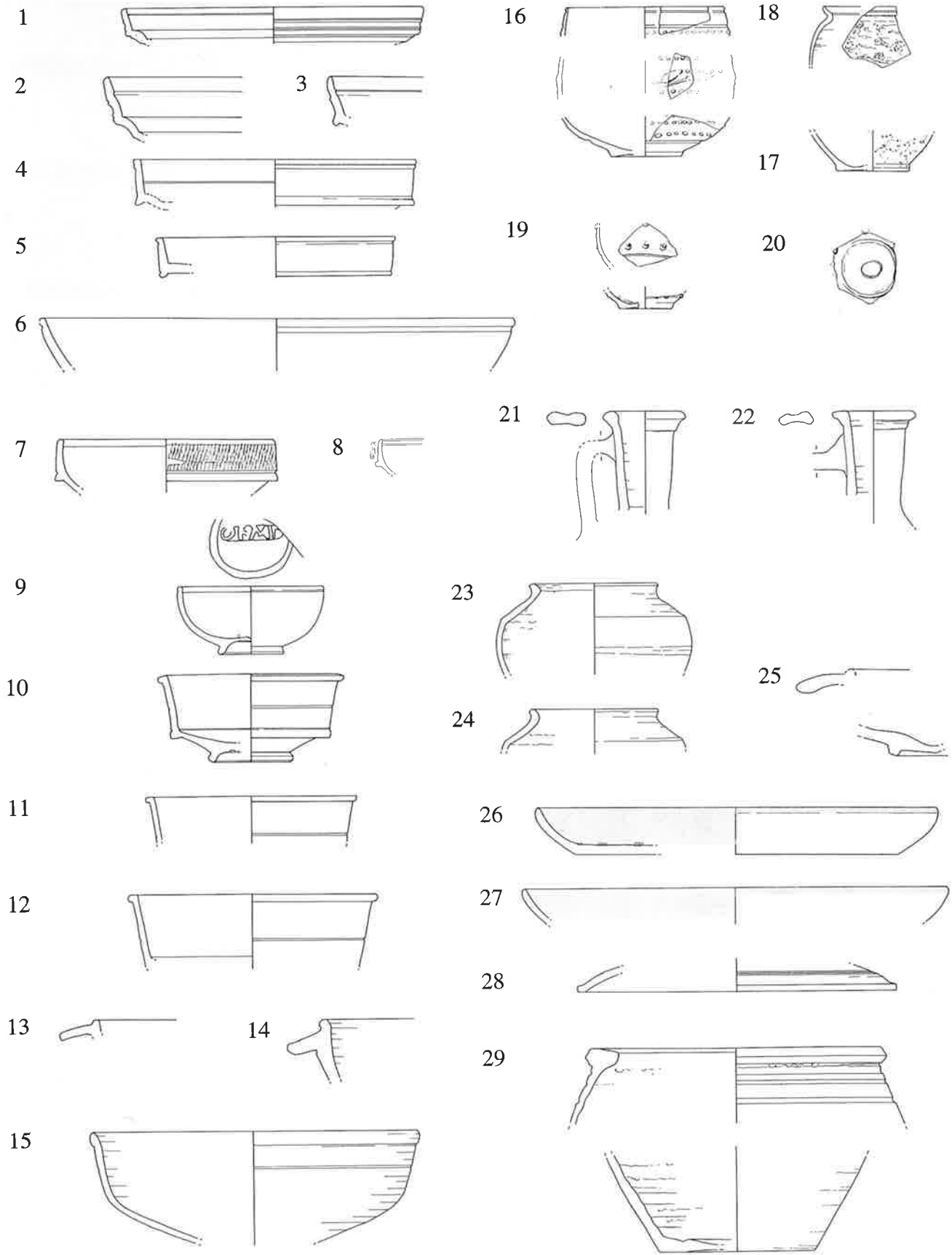

D

30



35

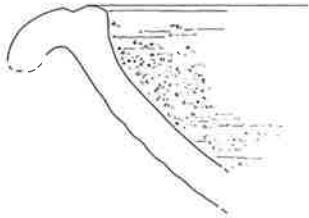

36

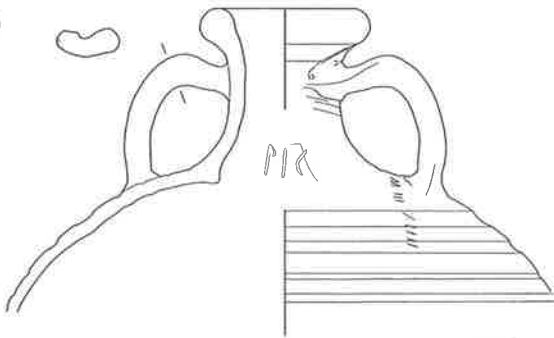

1:6

31

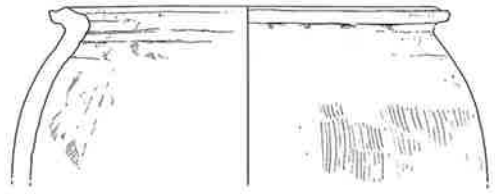

32



33



34





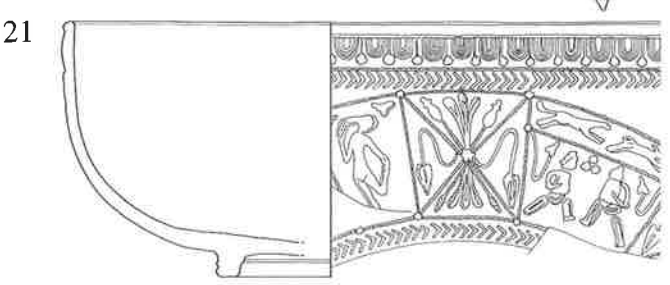
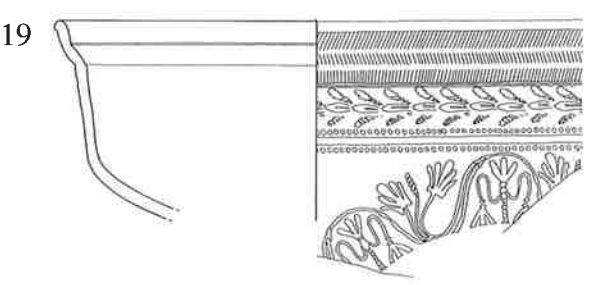
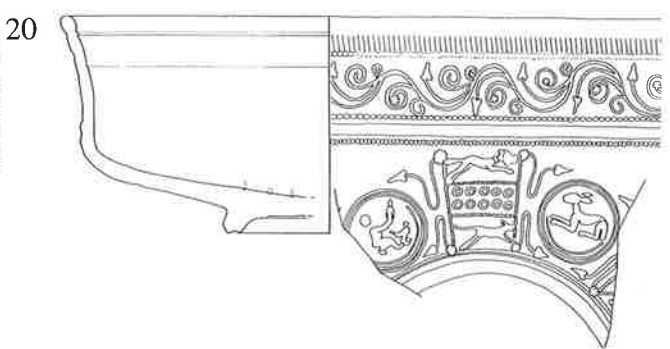
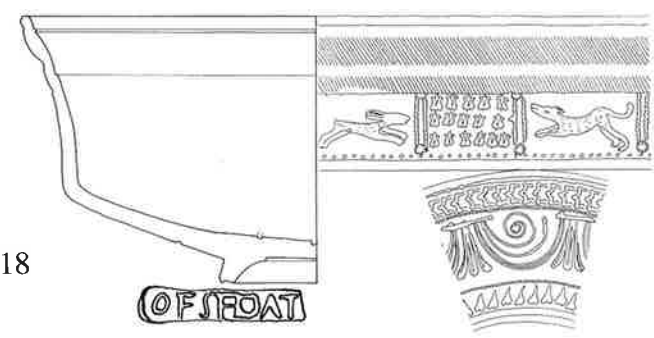
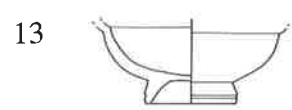
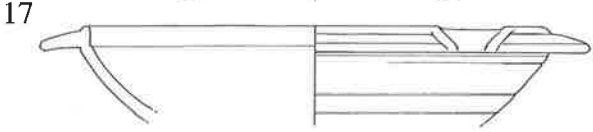
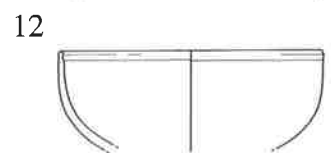
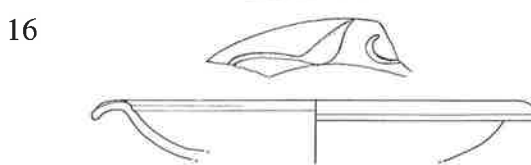
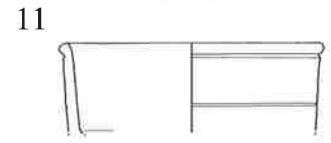
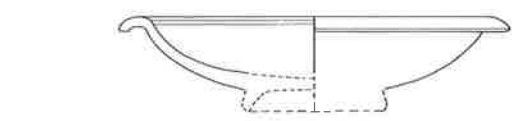
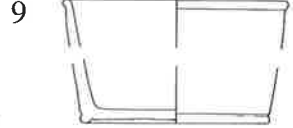
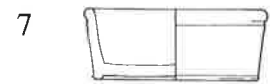
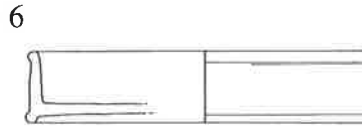
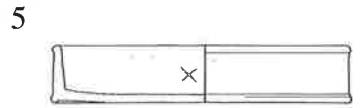
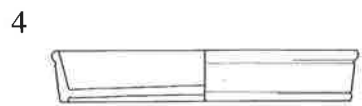
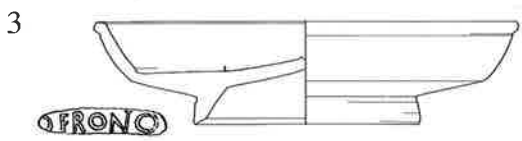
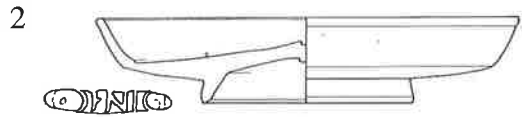
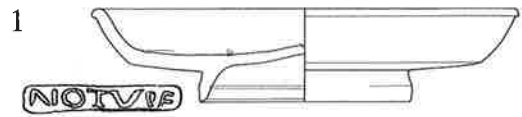

D

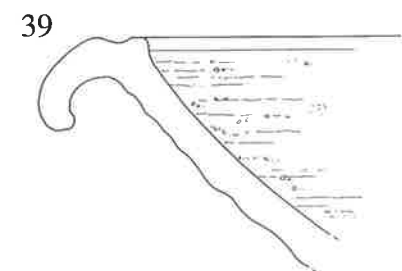
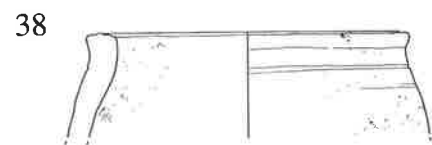
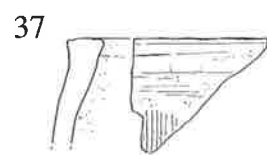
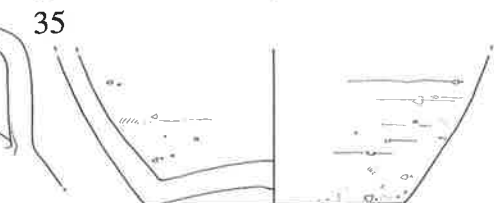
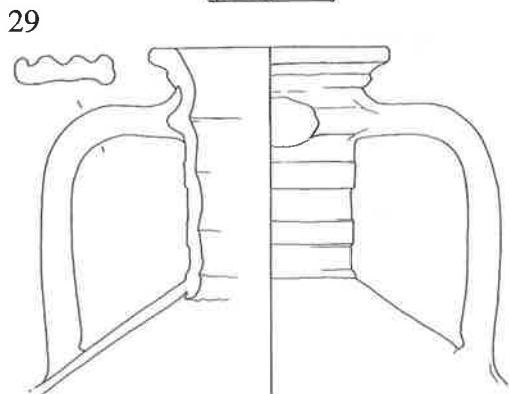
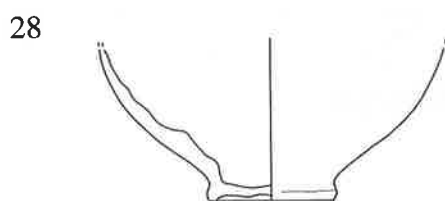
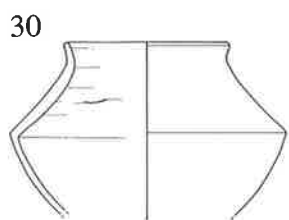
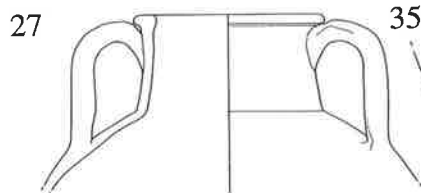
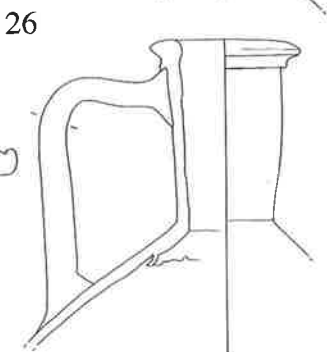
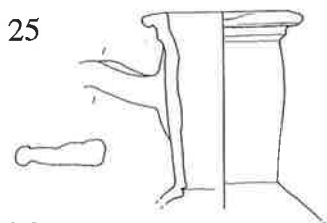
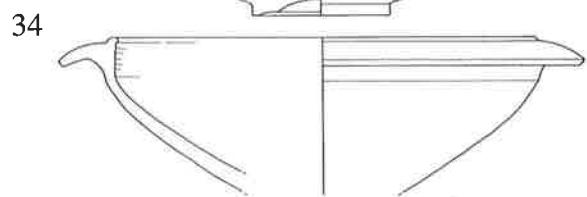
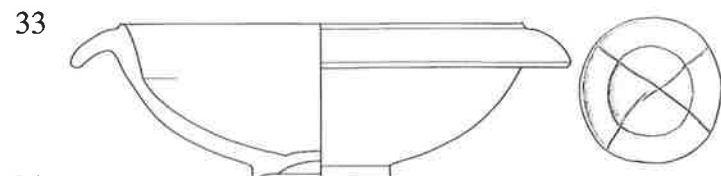
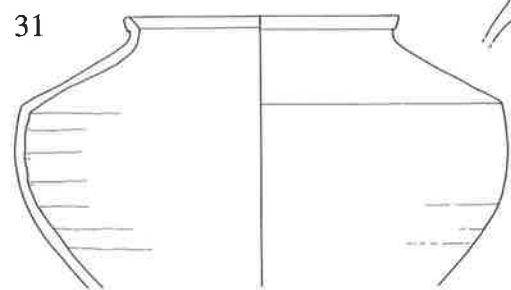
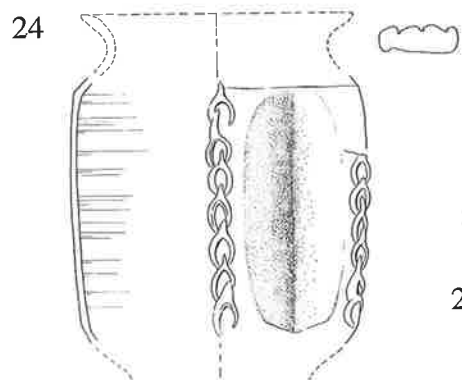
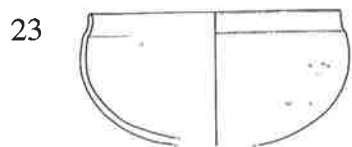
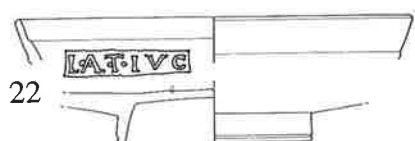

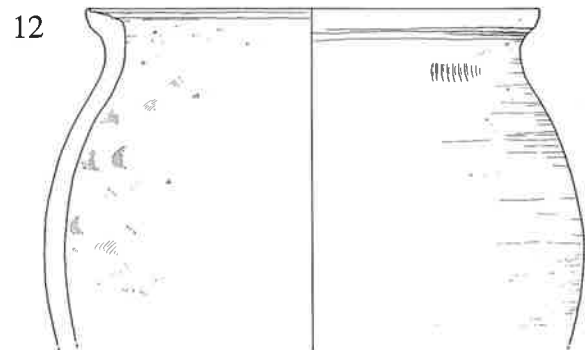
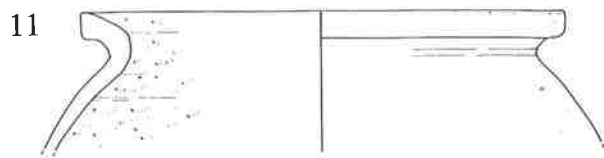
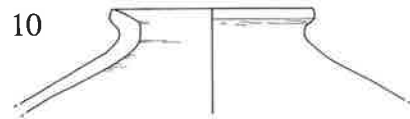
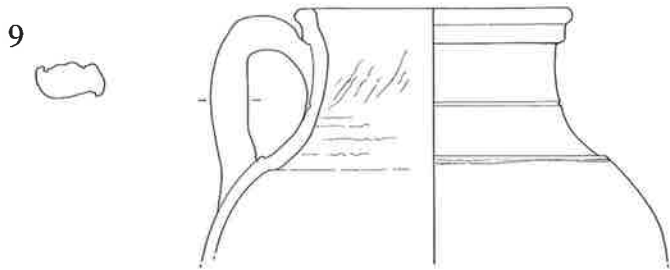
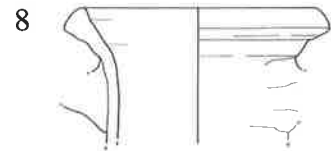
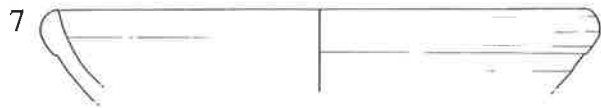
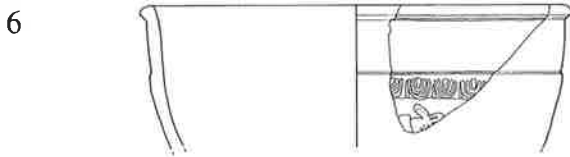
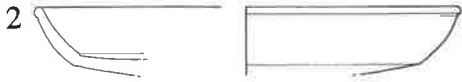
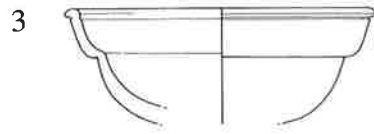
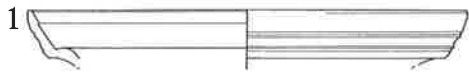

D

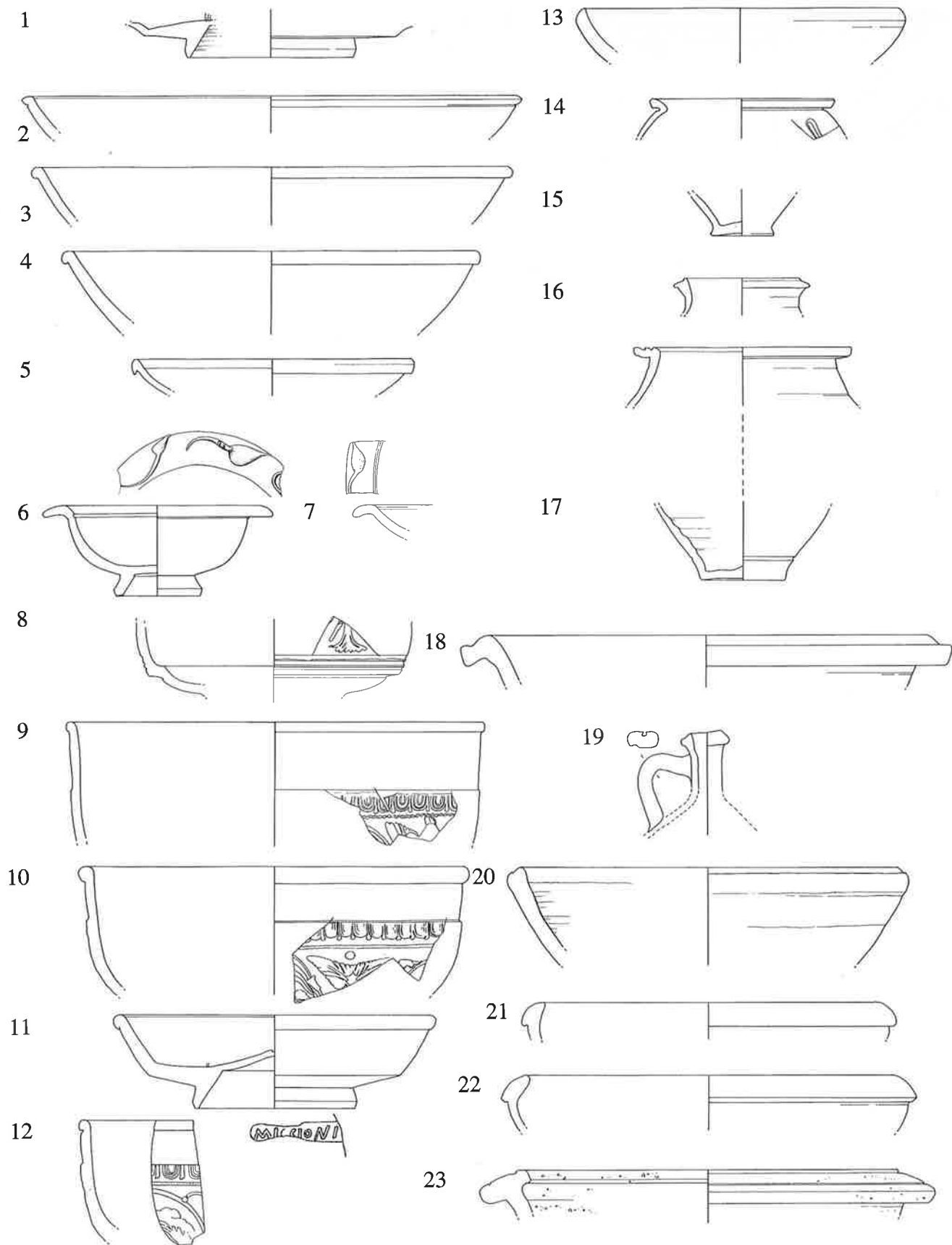

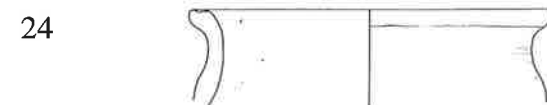
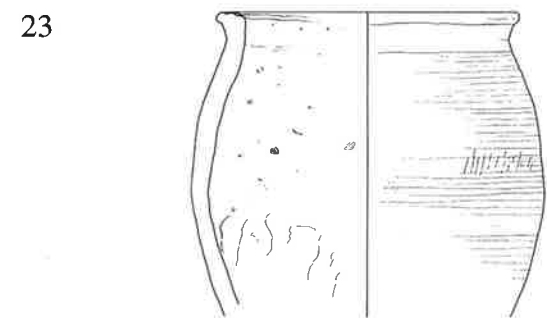
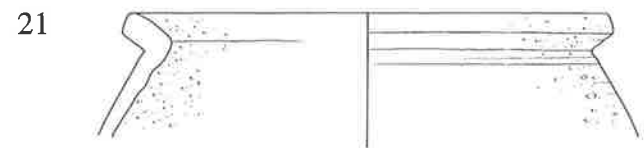
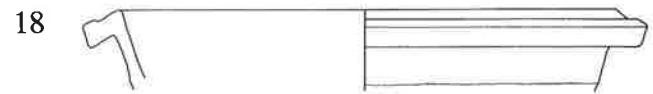
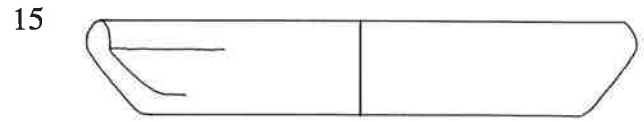
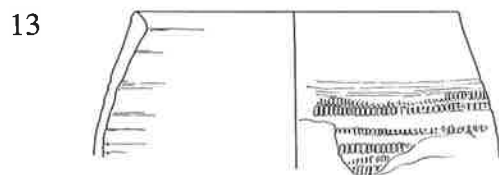
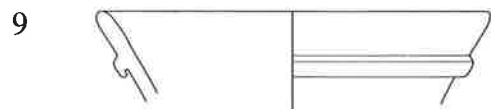
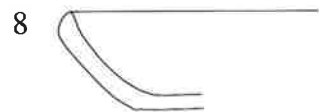
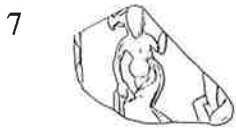
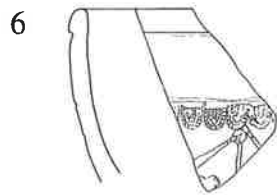
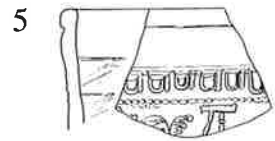
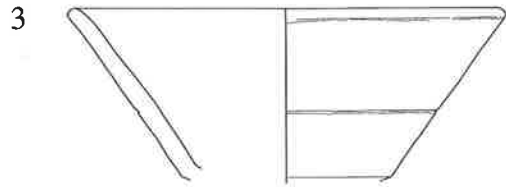
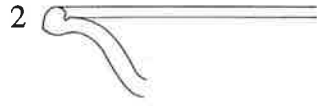

D

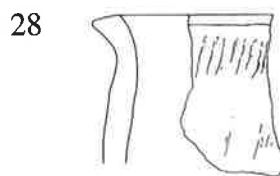
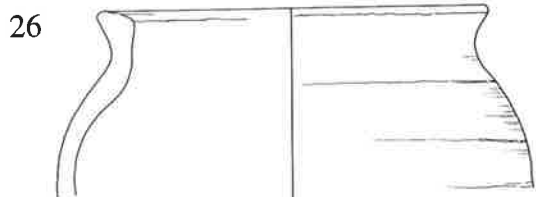

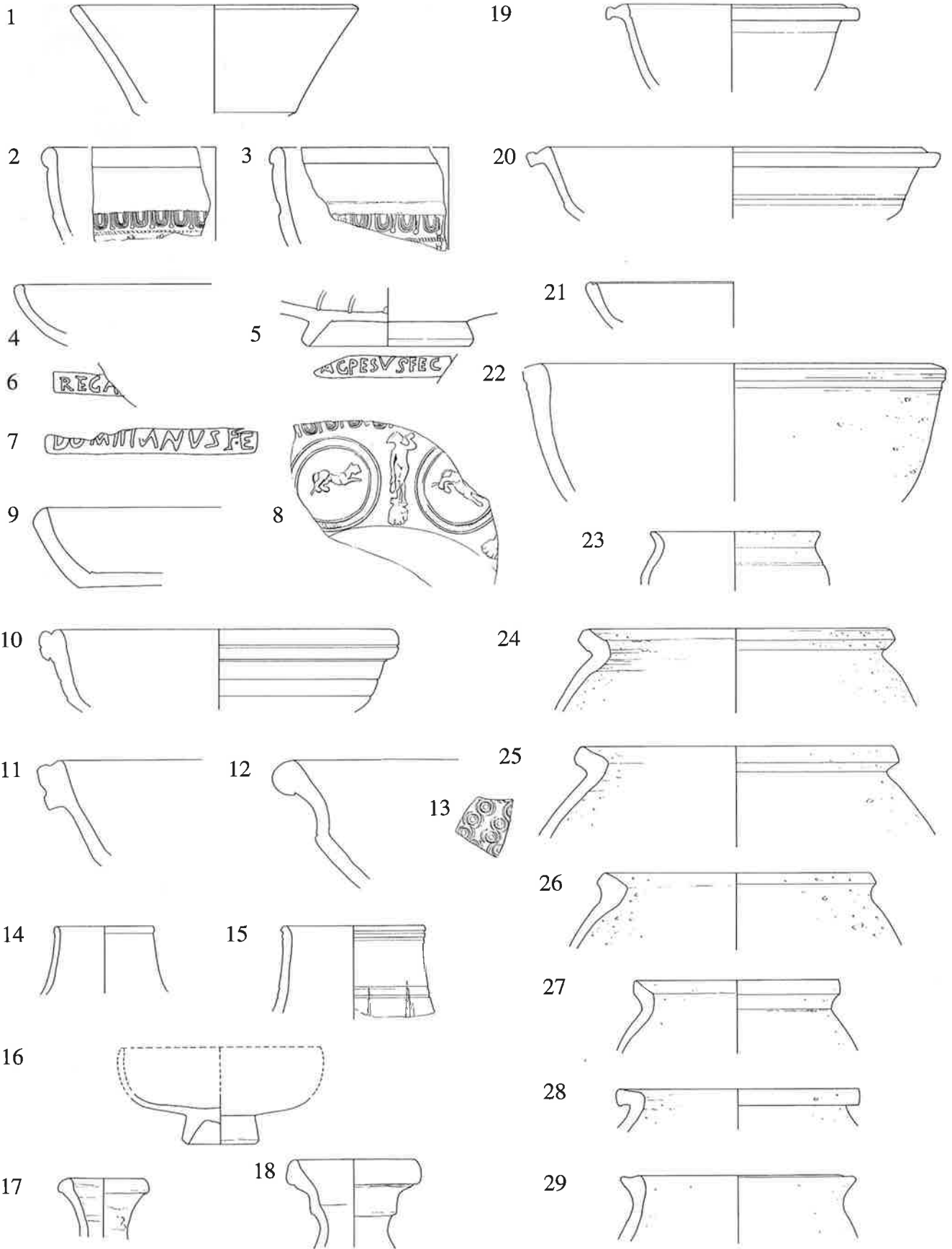

D

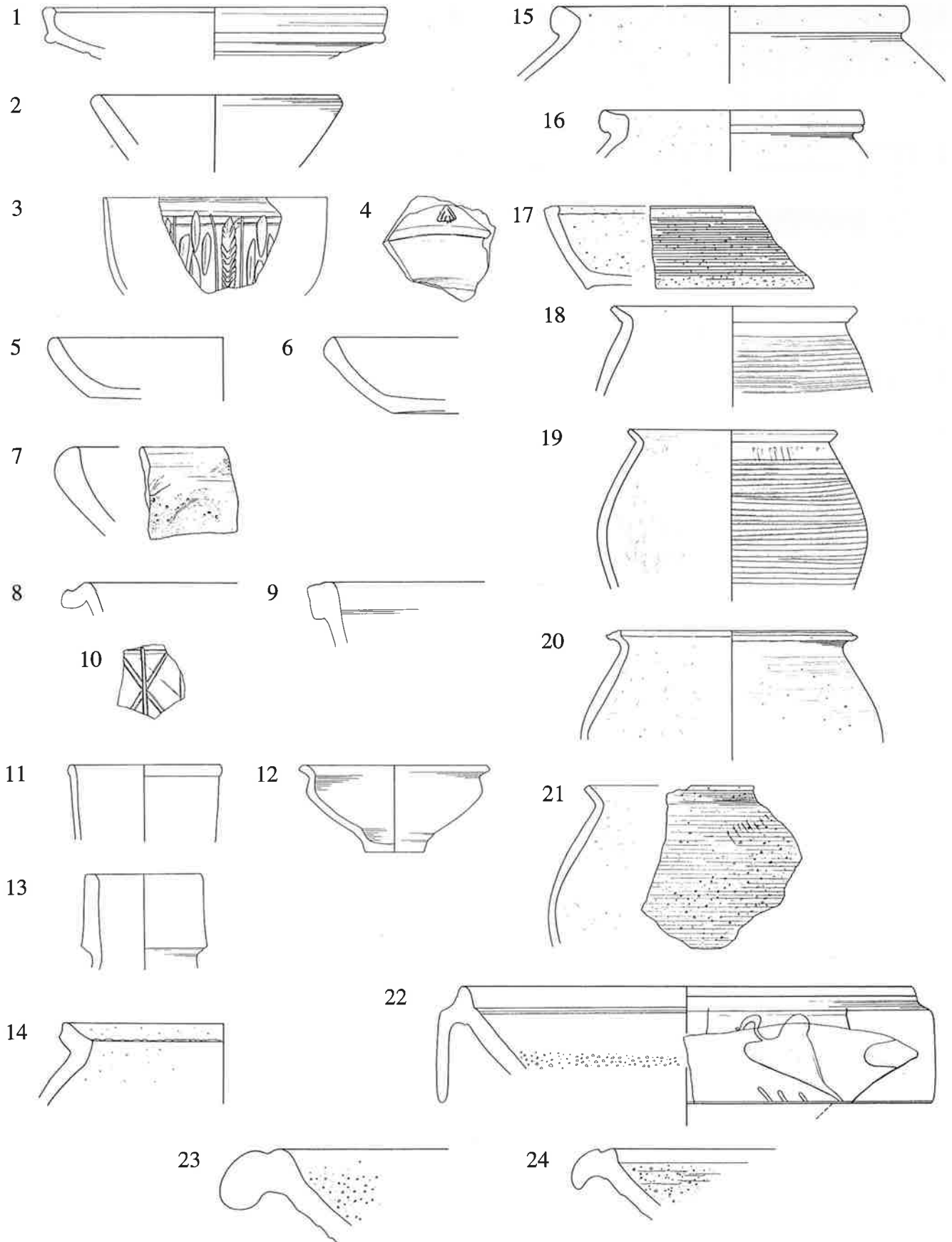



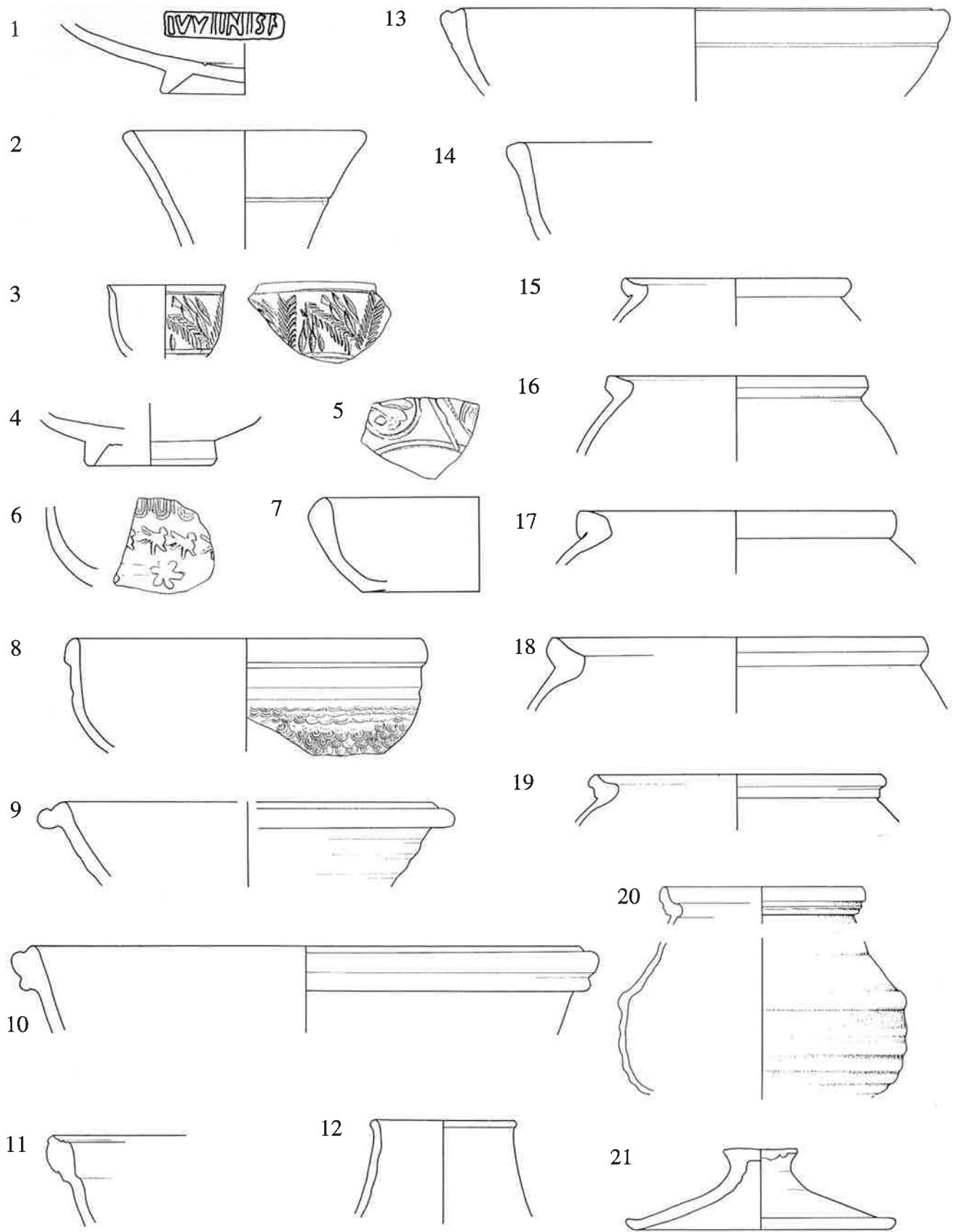

D

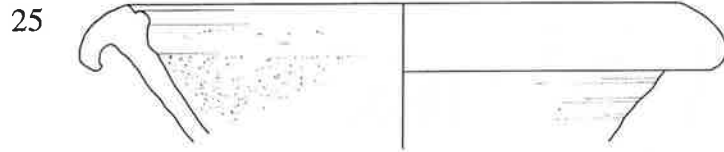
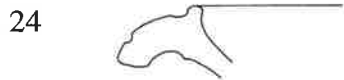

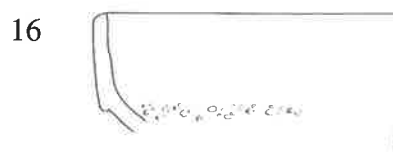
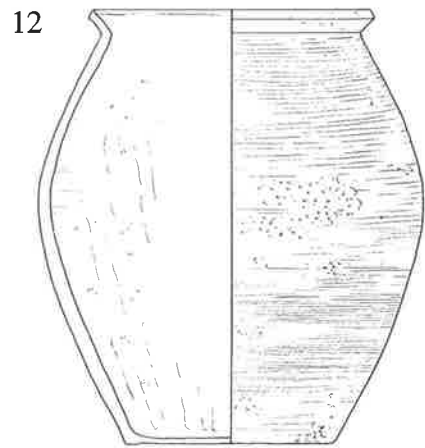
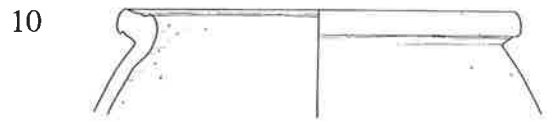
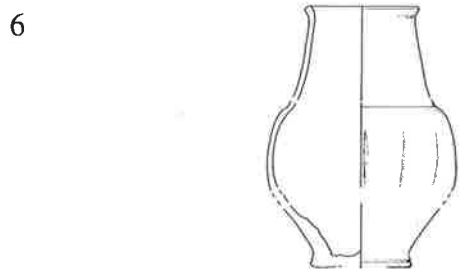
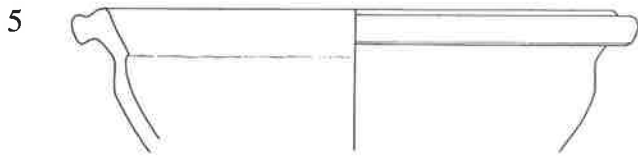
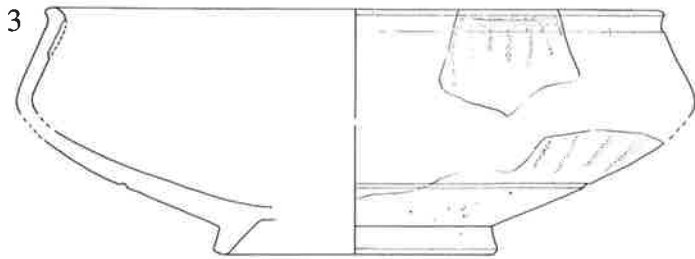
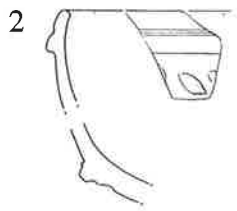

D

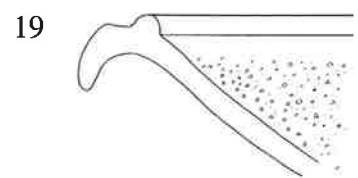
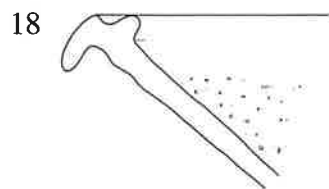
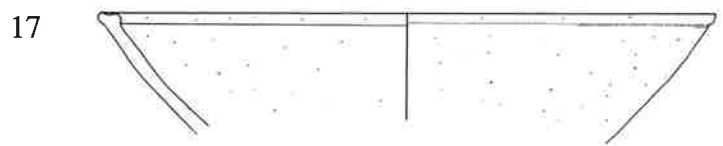
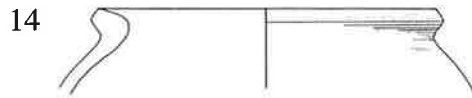
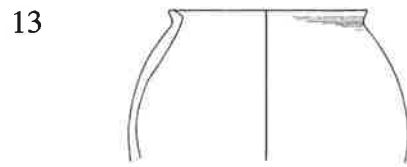
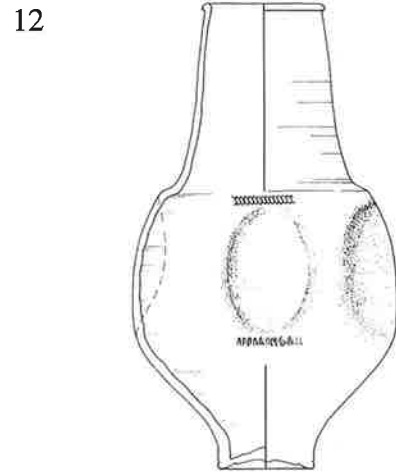
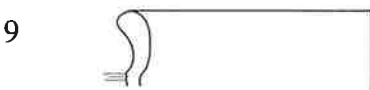
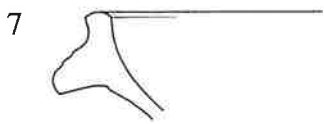
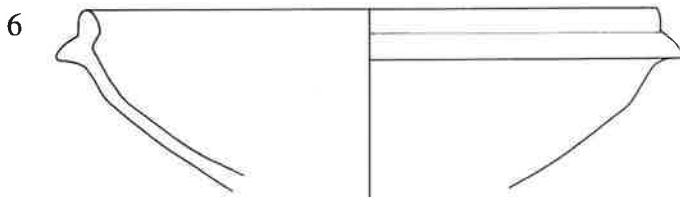
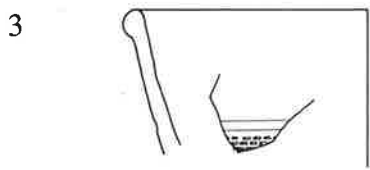
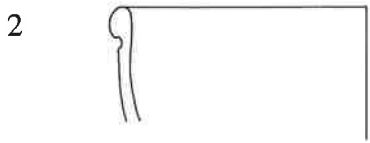
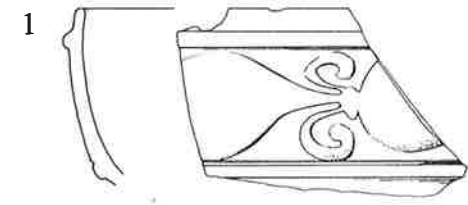

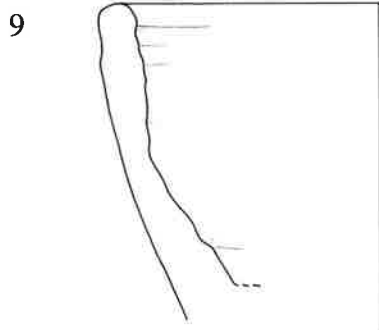
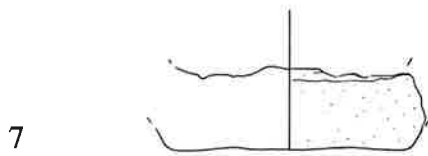
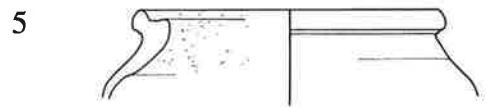
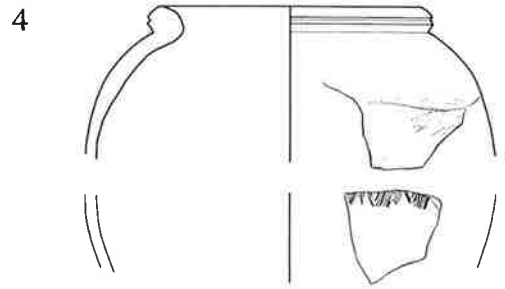
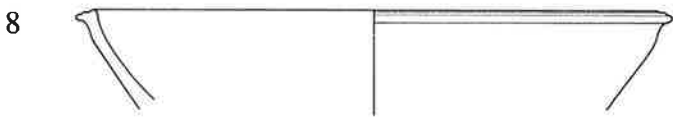
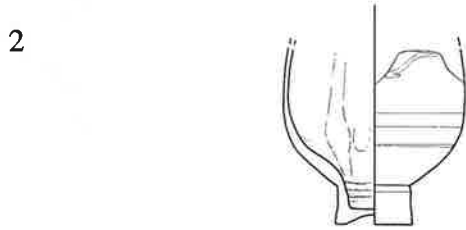
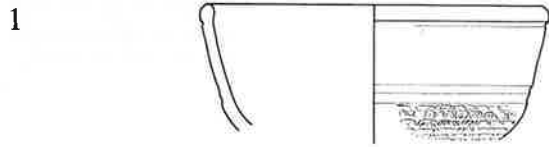

D

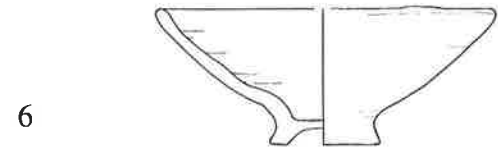
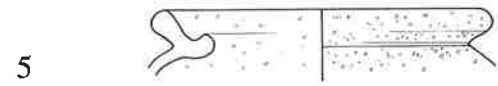
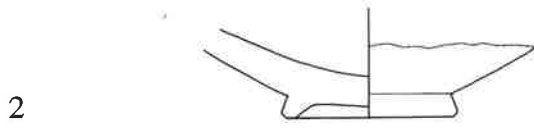
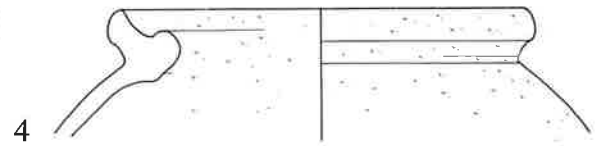
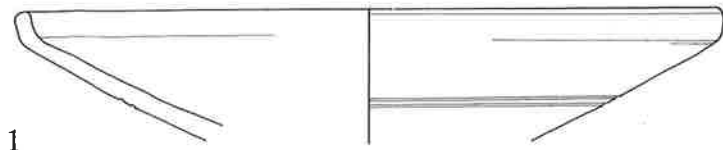

D.16 BASEL 2 (castrum) 400–450/480 AD

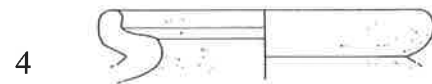

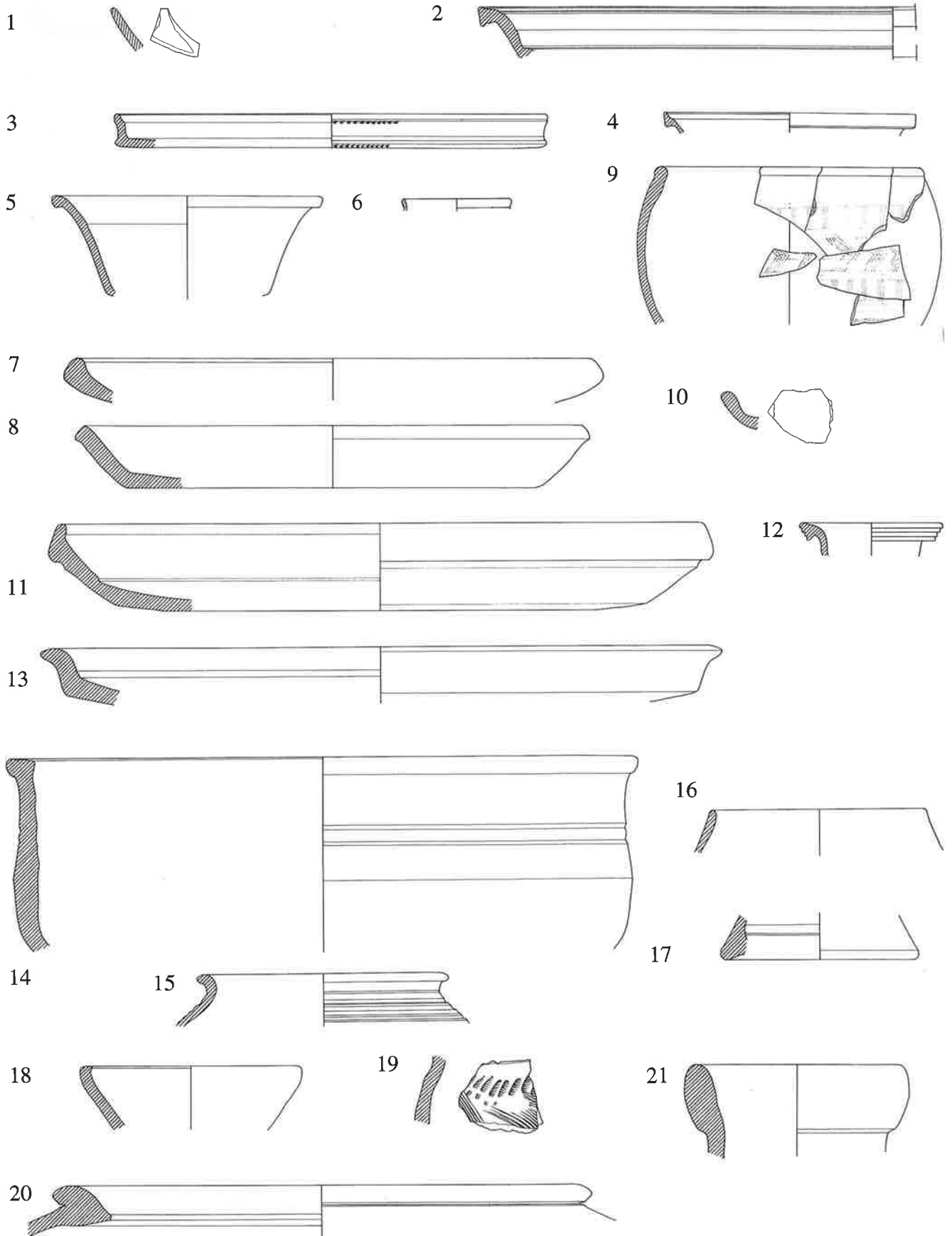

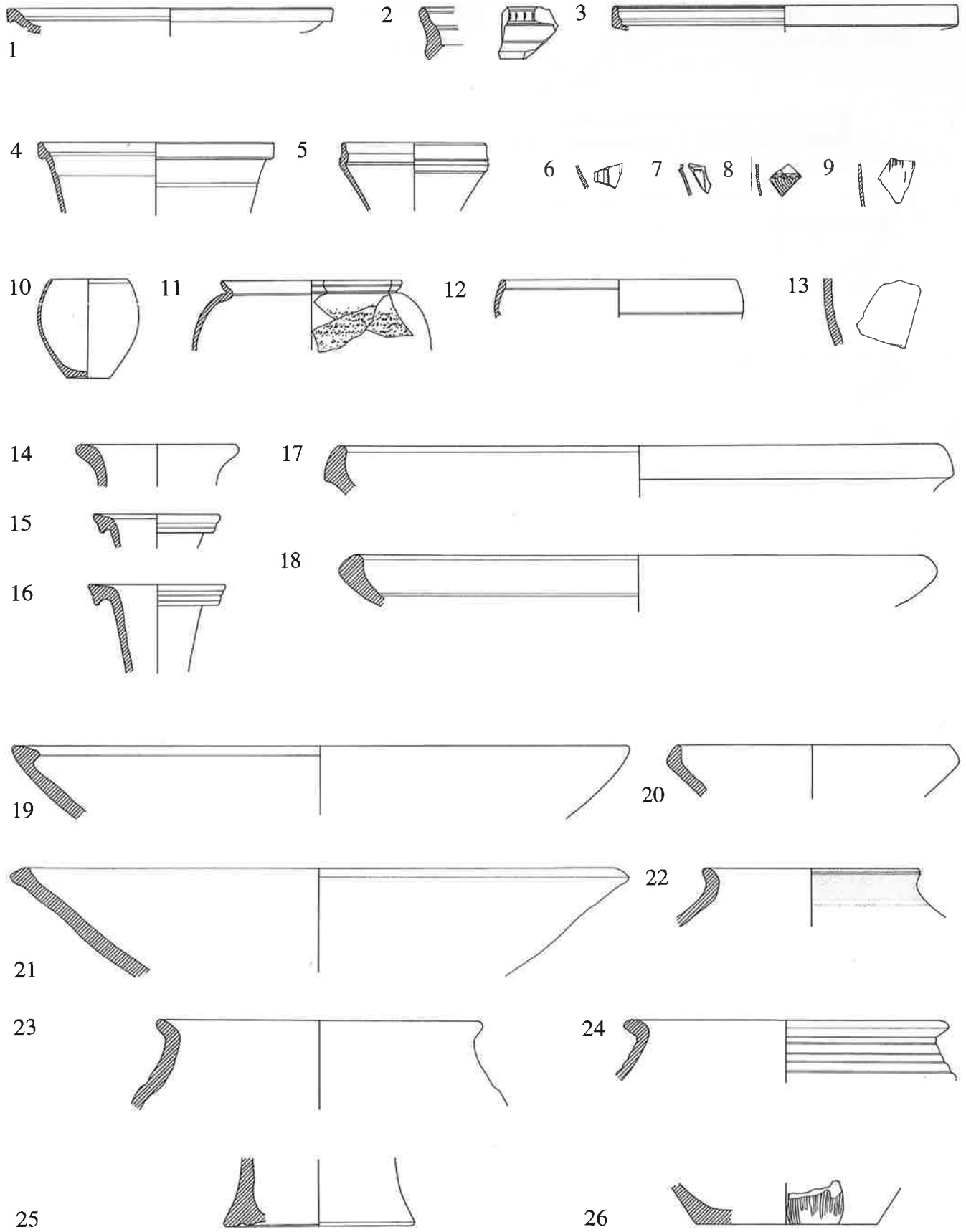



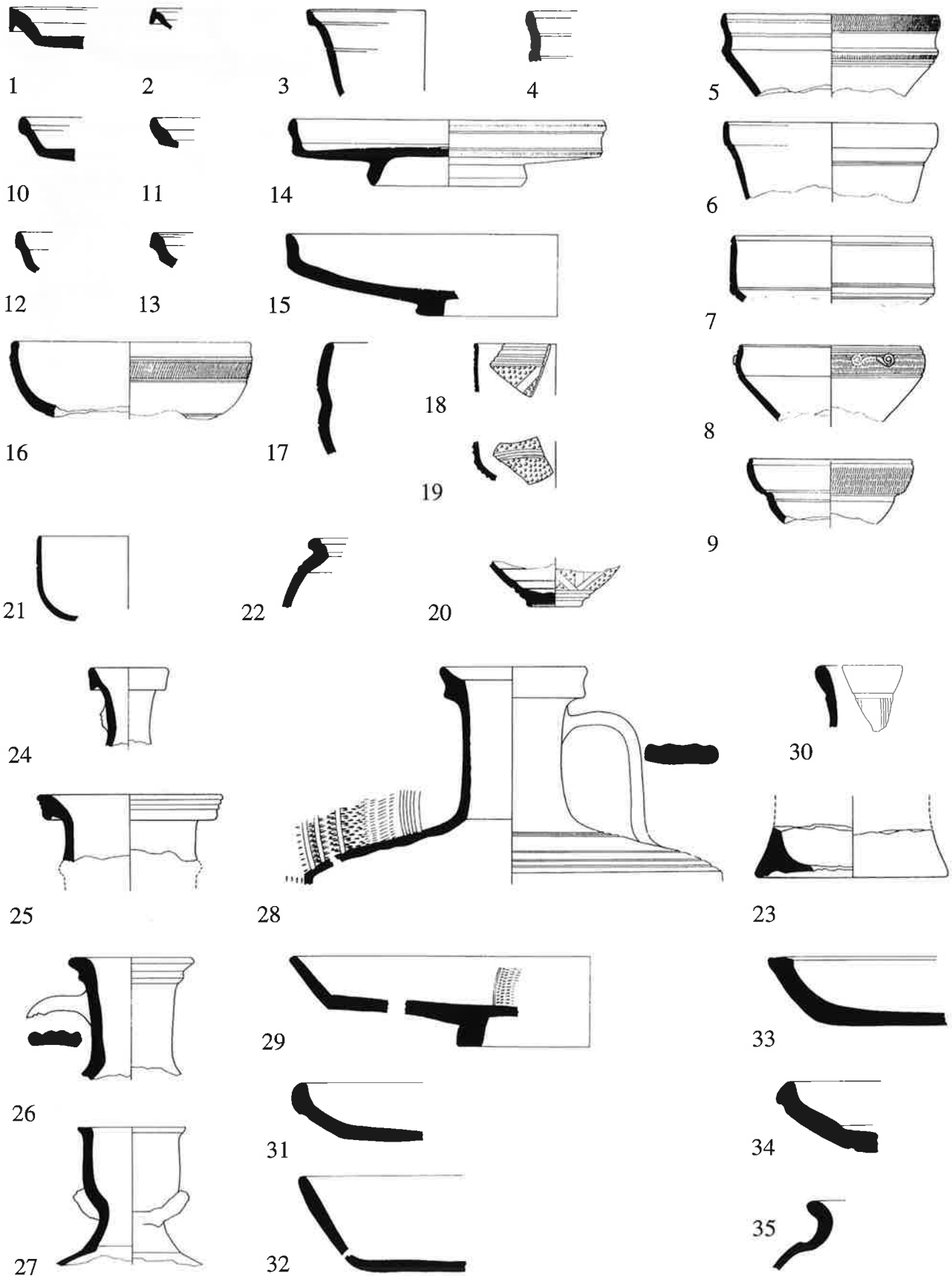

E

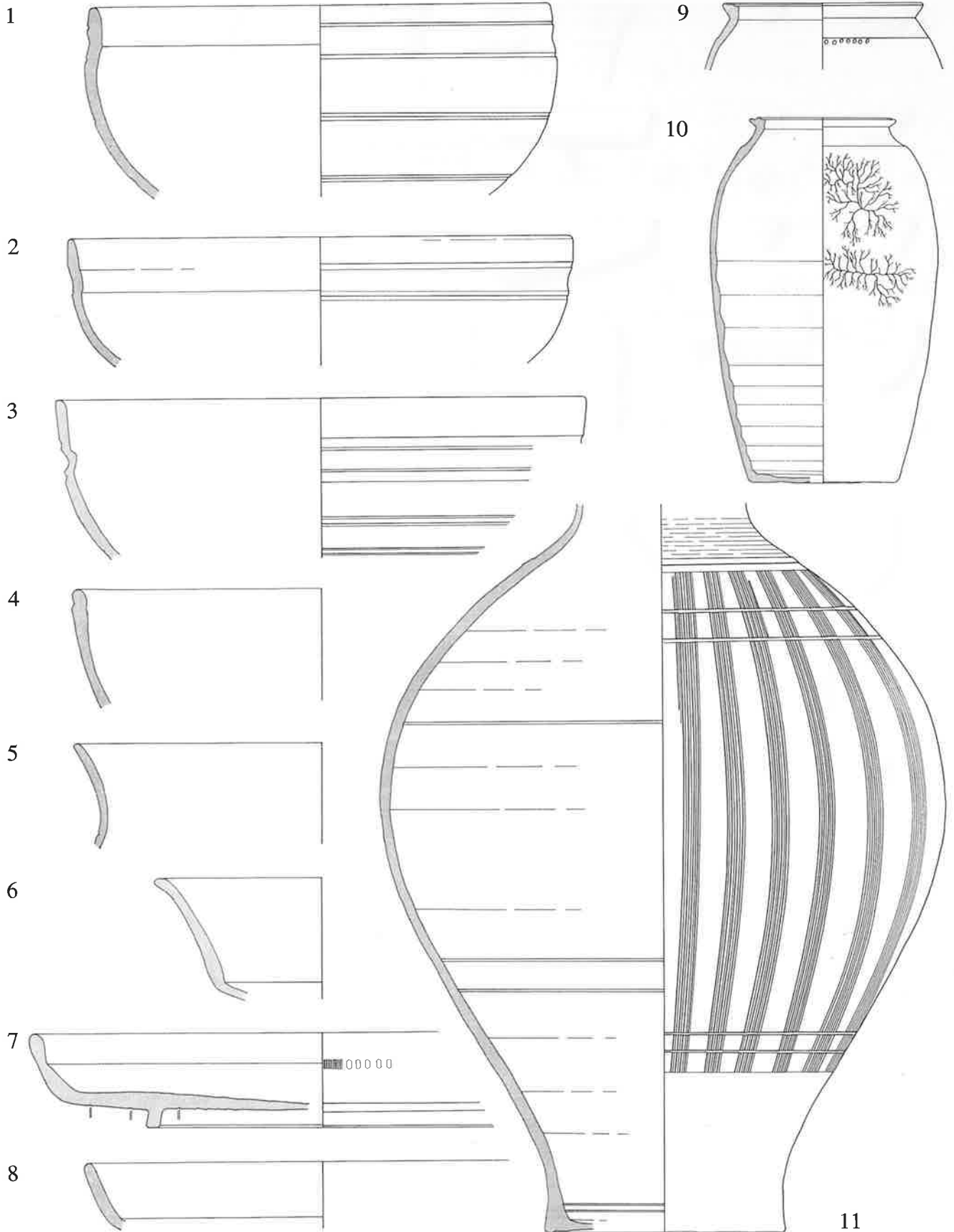

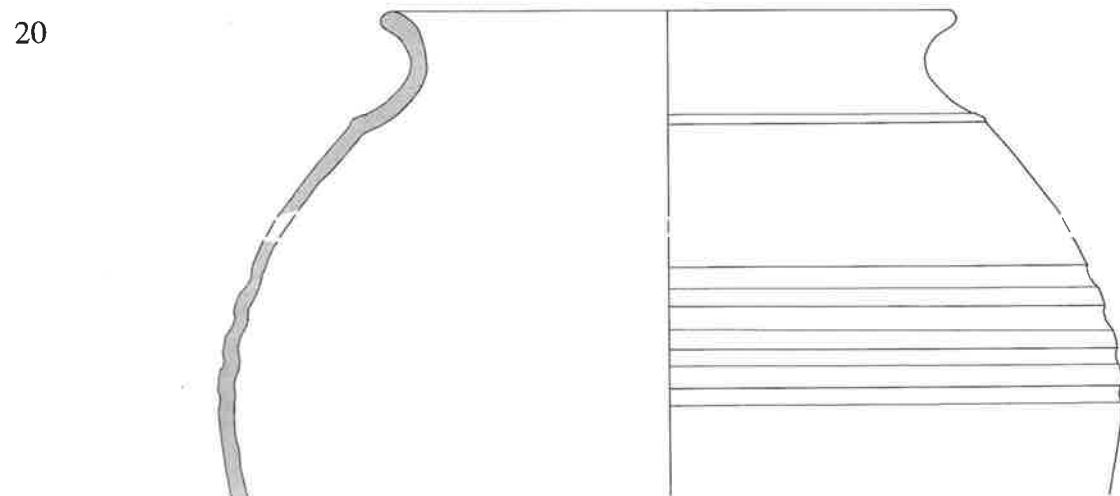
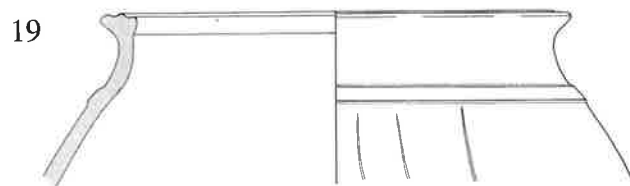
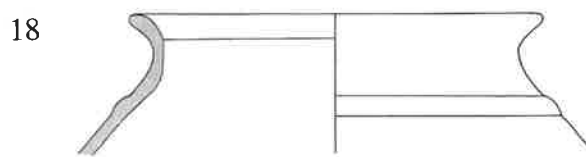
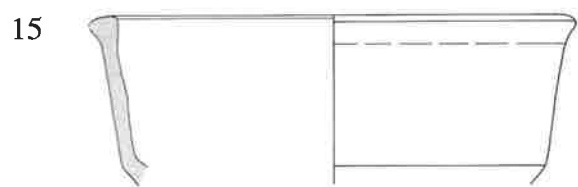
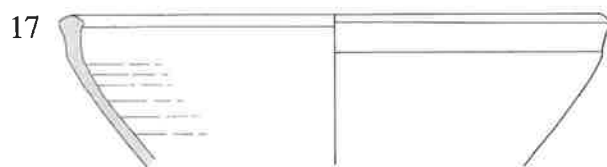
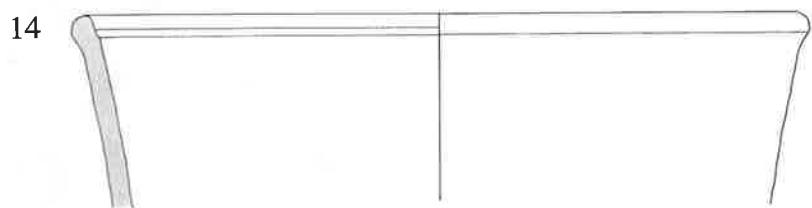
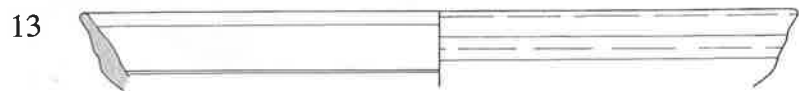
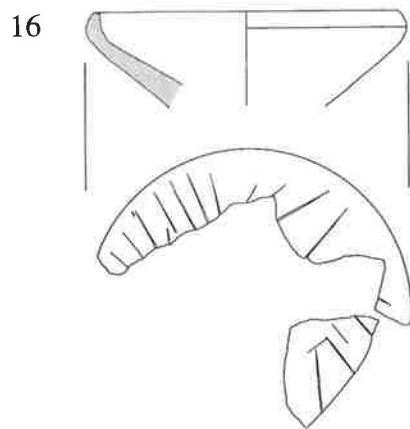
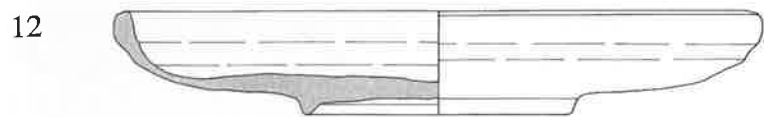

E

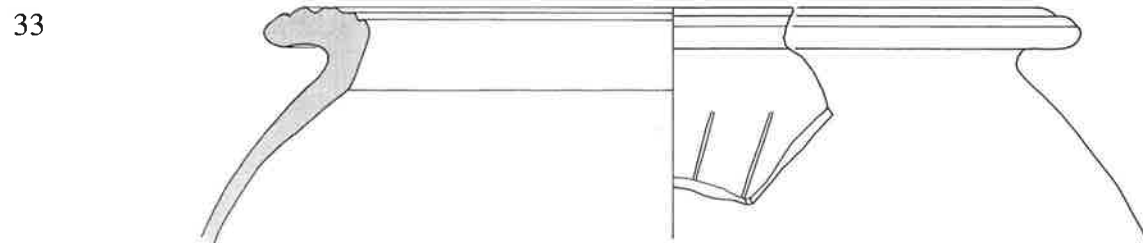
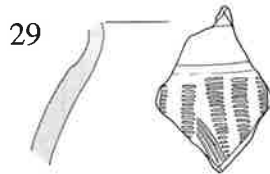
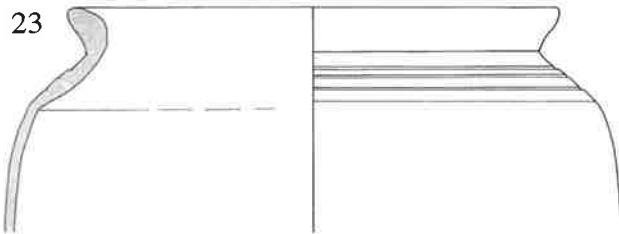
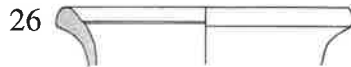
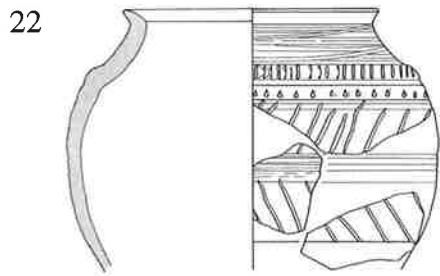
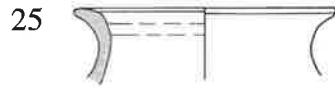
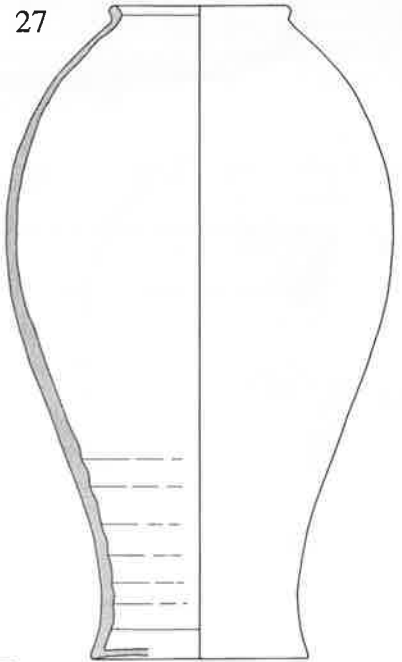
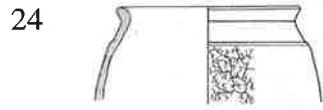
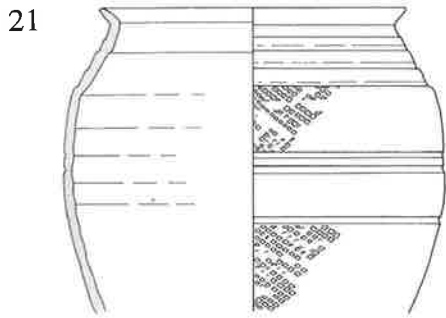

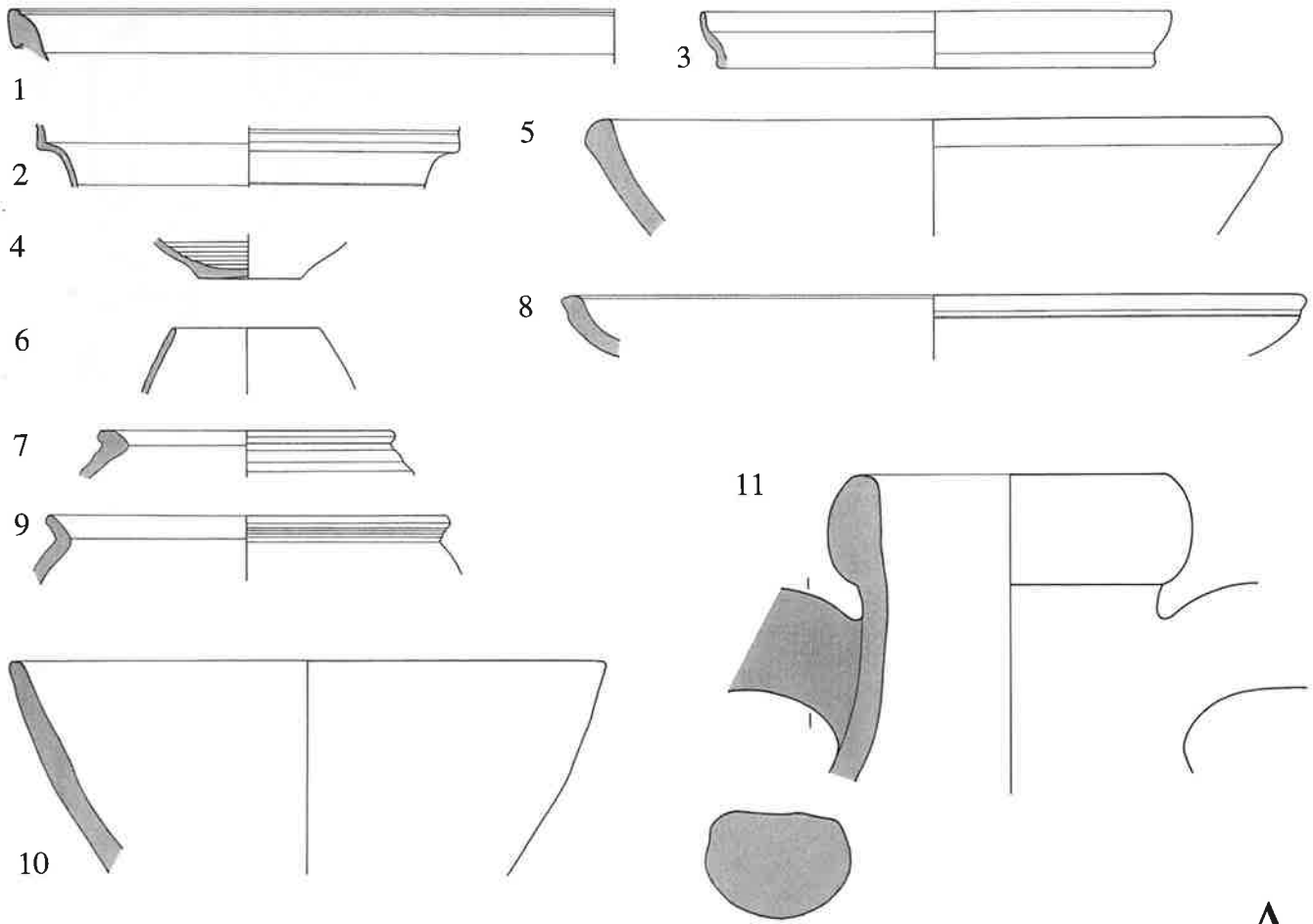

A

B

E

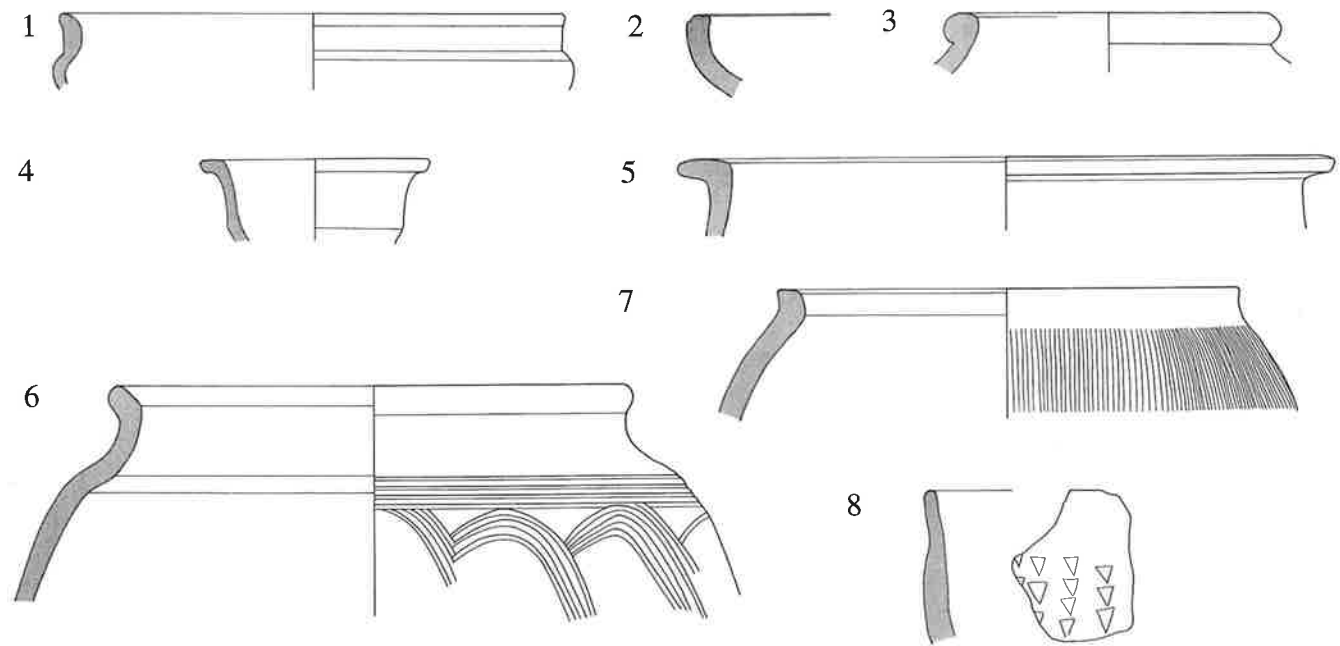

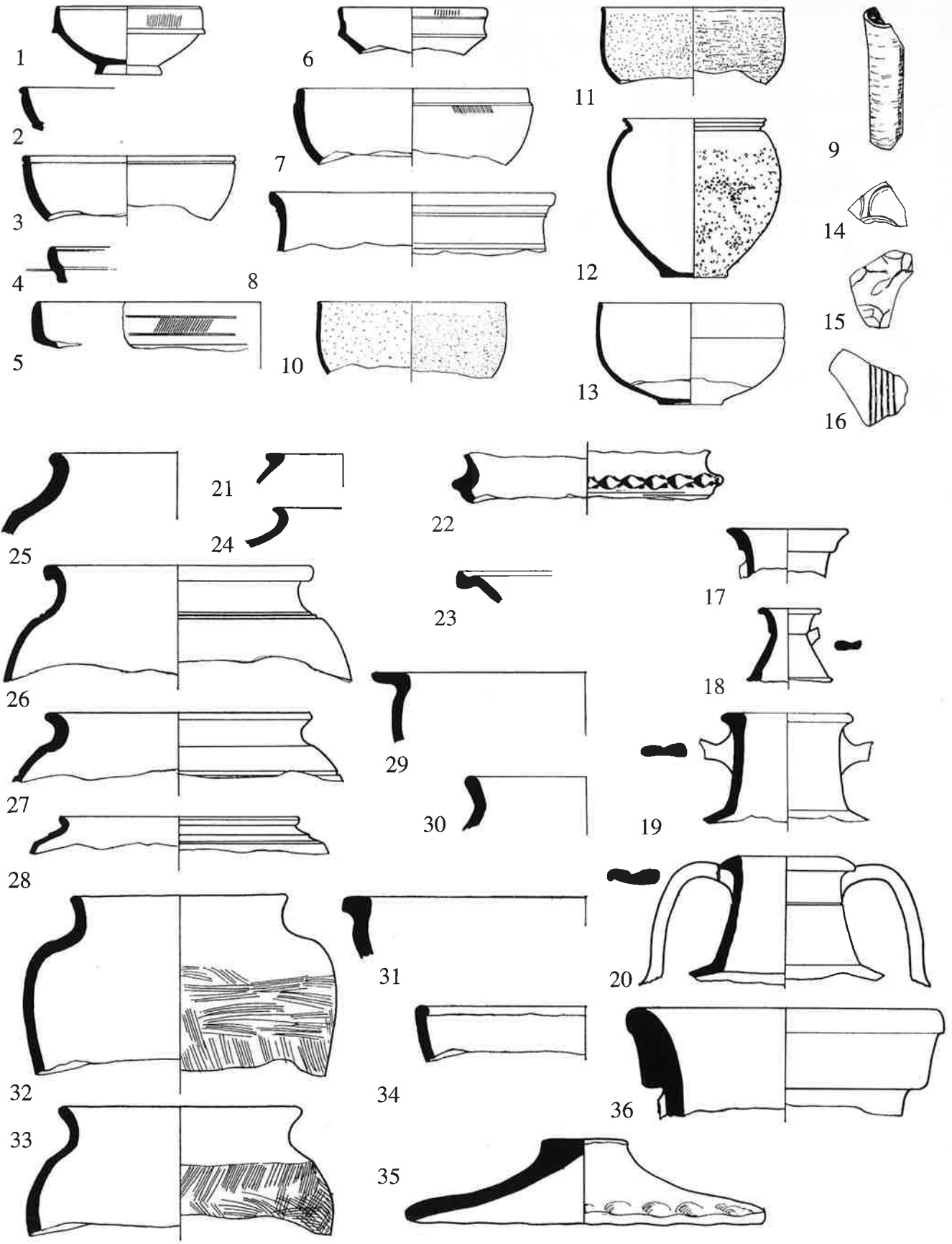

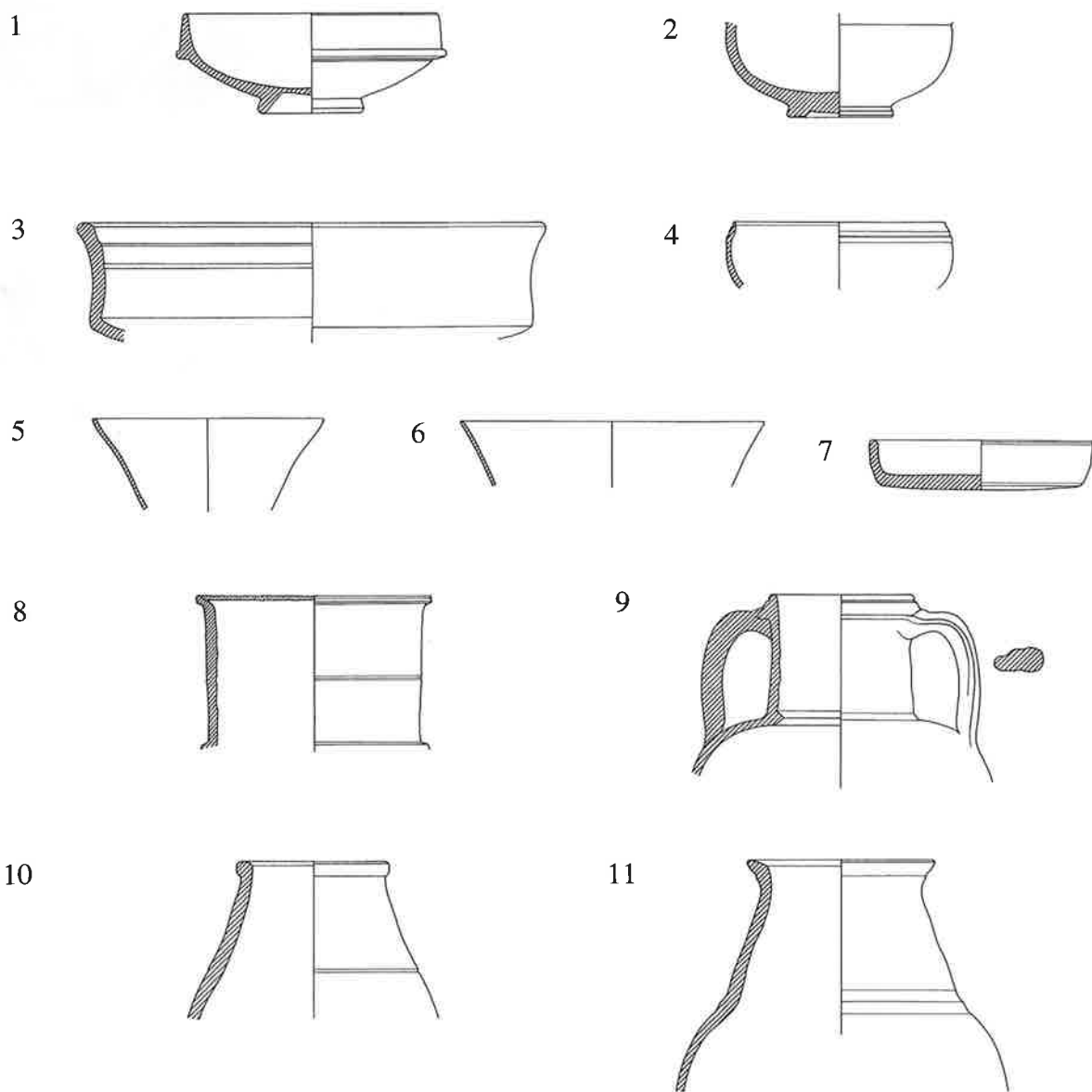

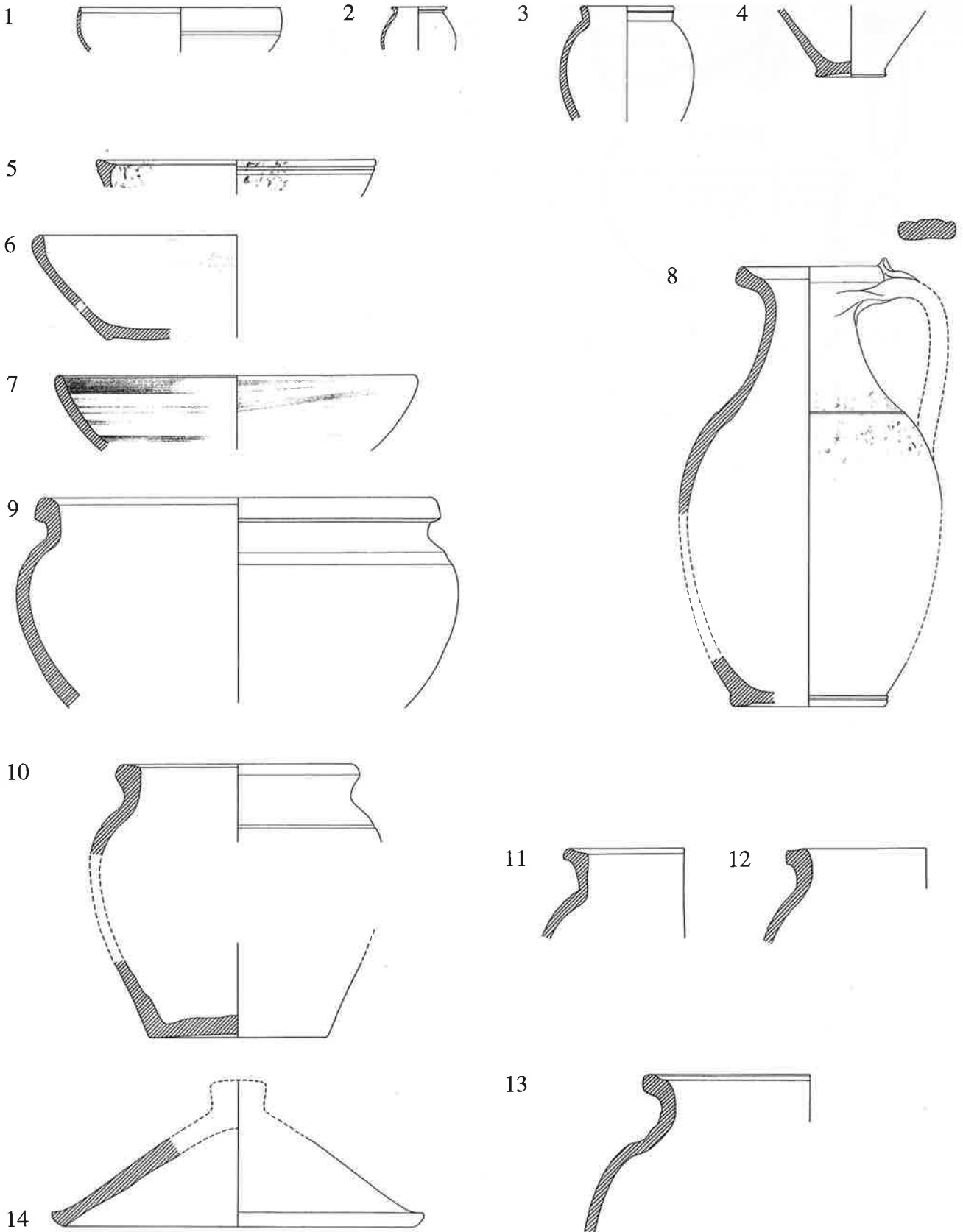



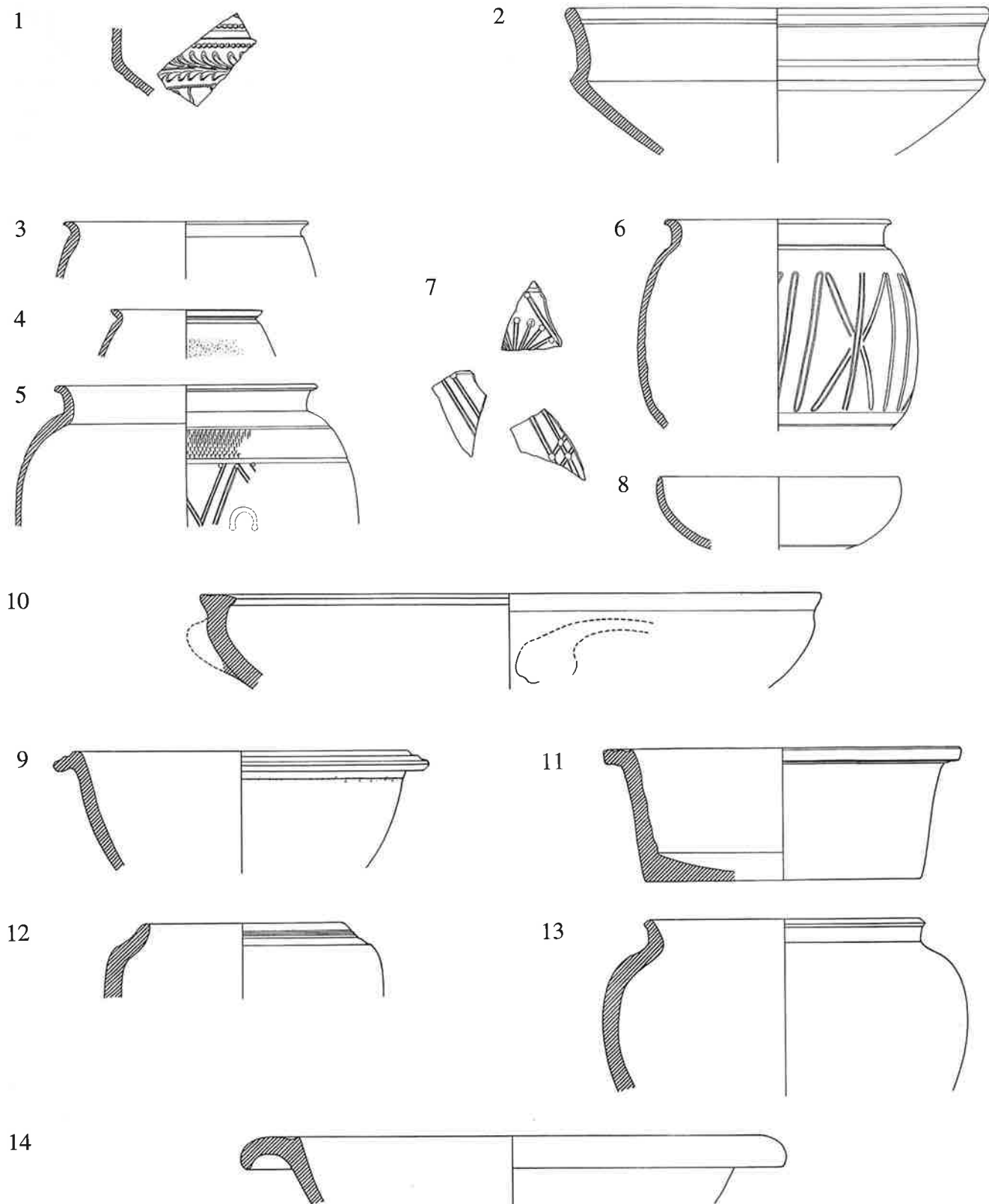

E

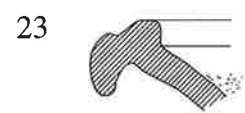
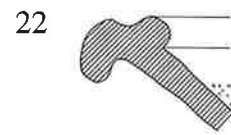
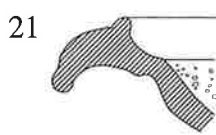
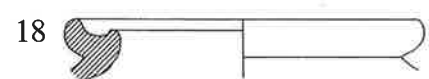
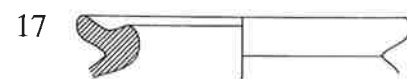
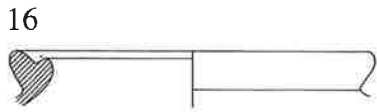
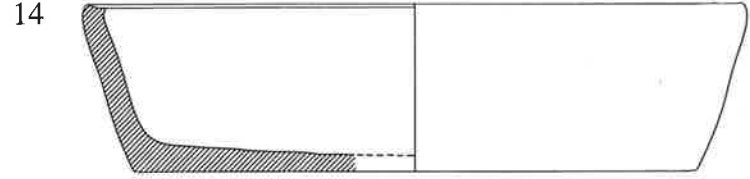
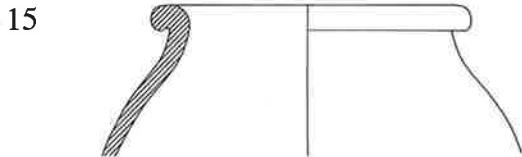
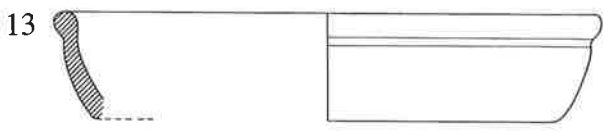
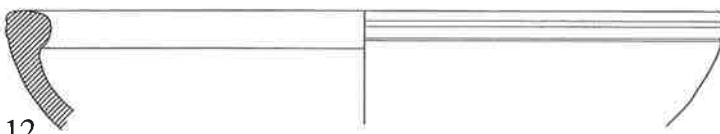
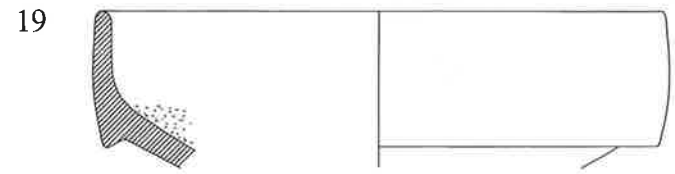
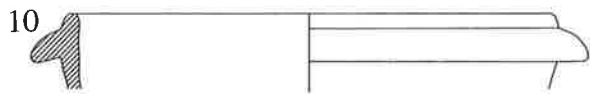
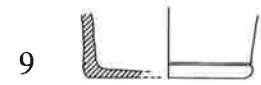
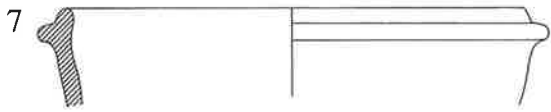
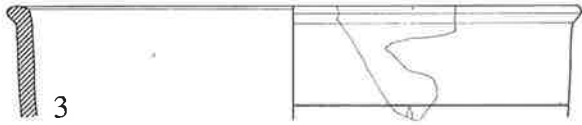
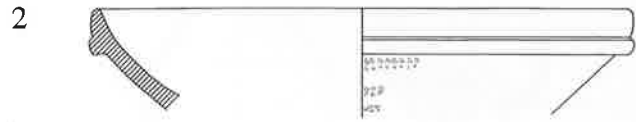
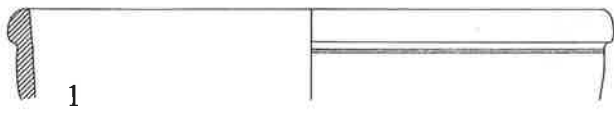

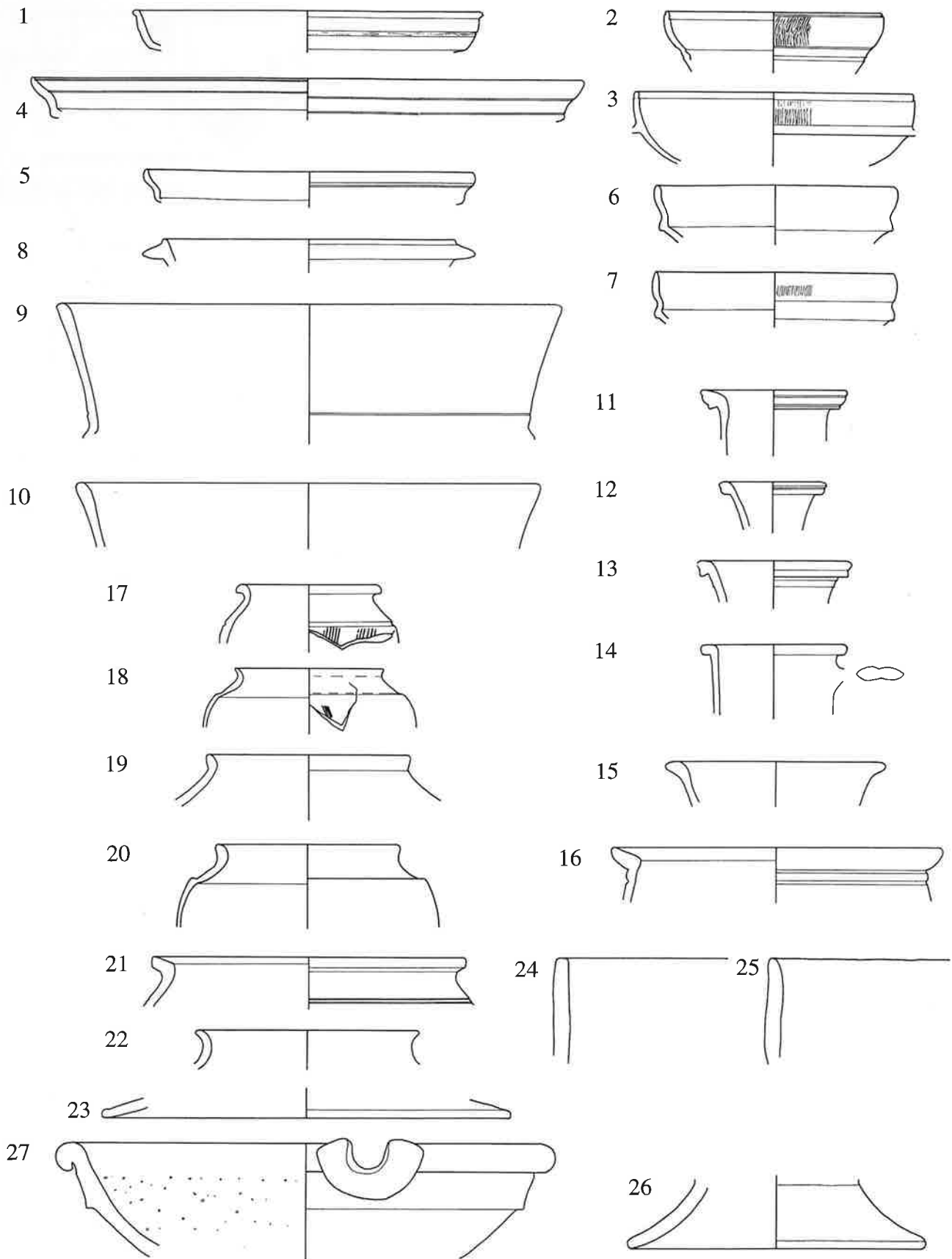

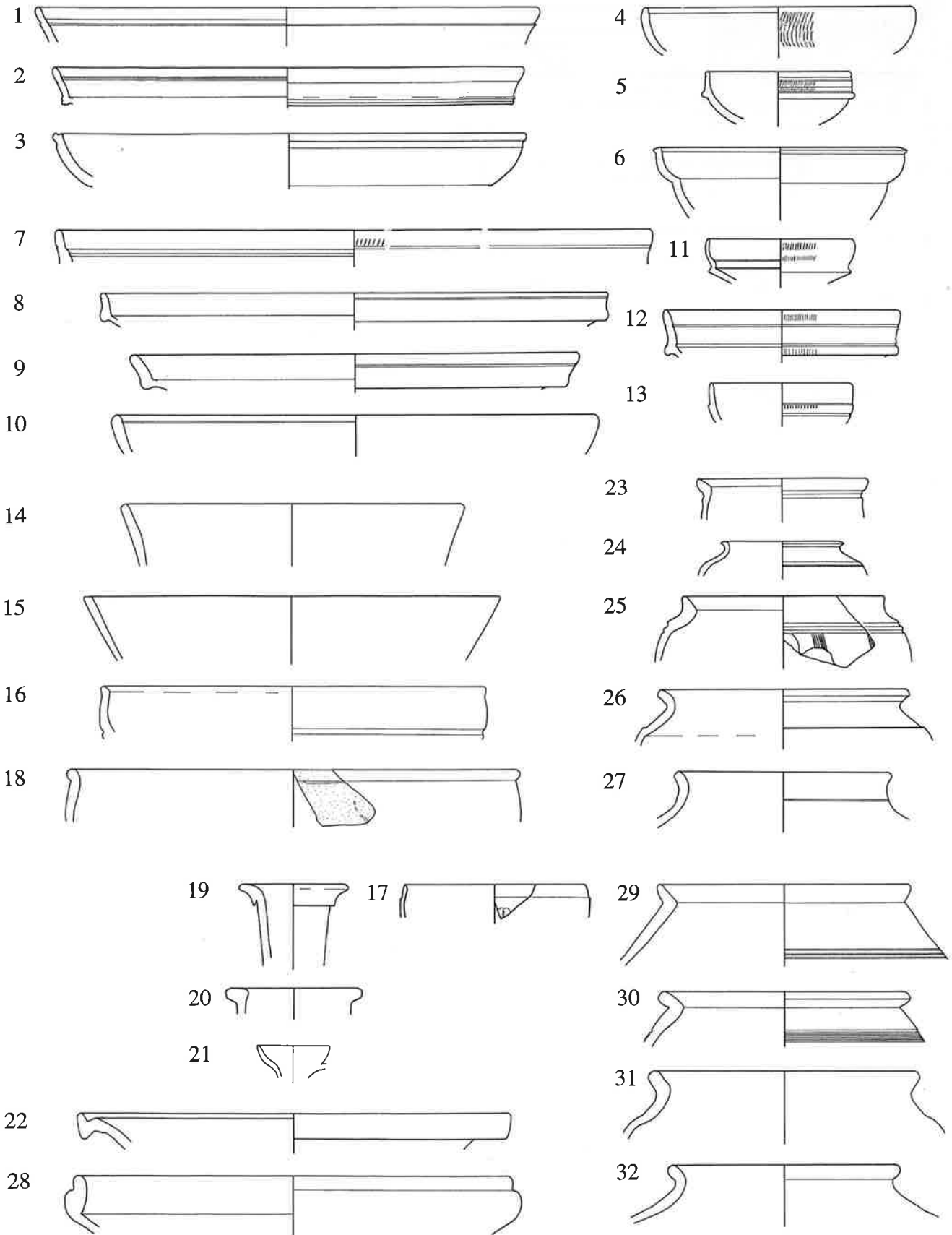

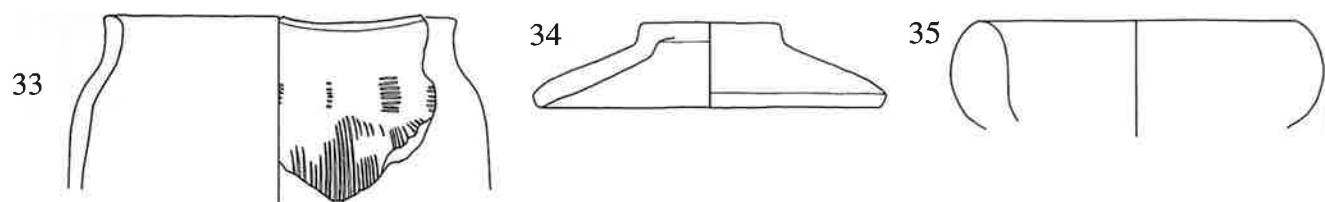

F.3 BADEN 3 (vicus) 55–70 AD

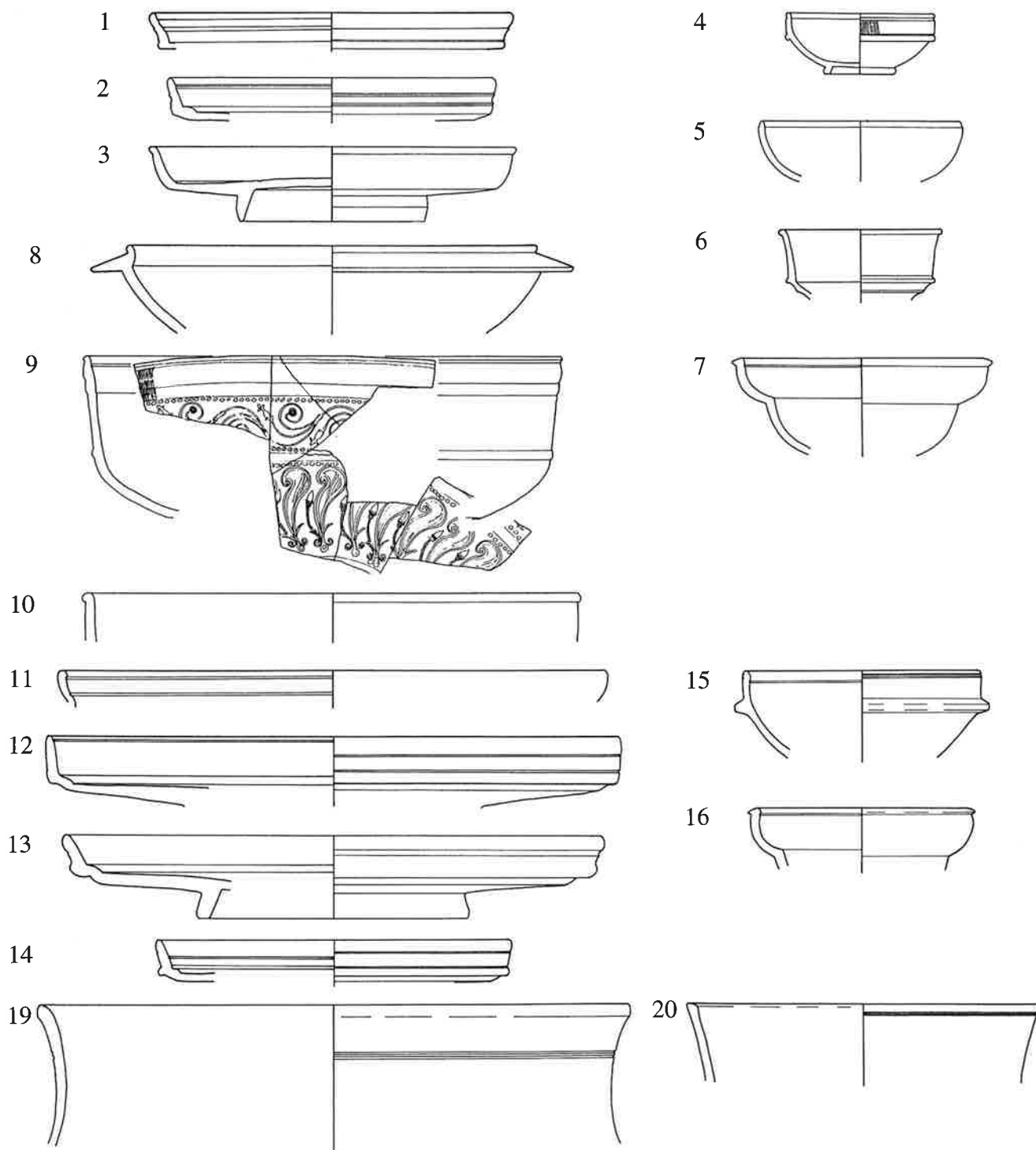

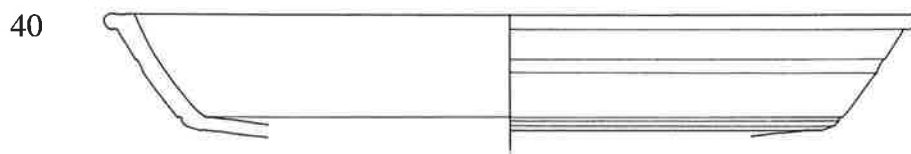
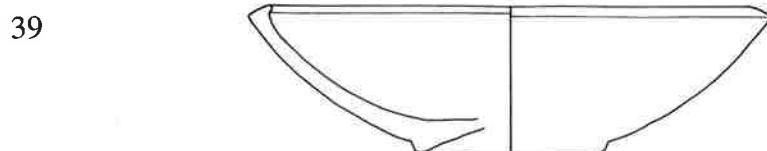
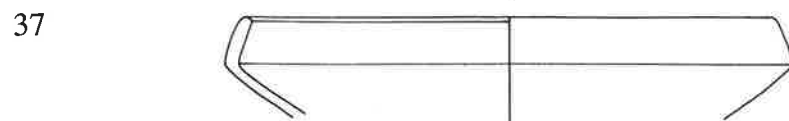
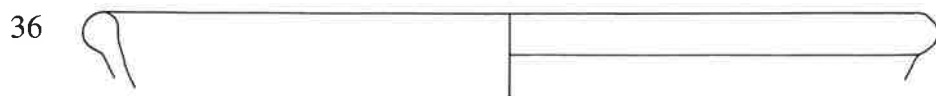
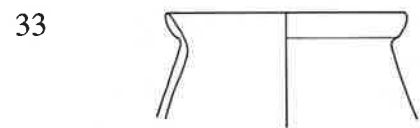
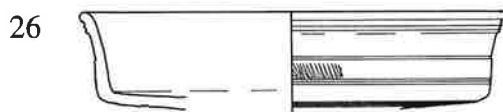
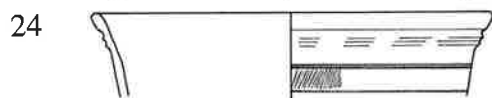
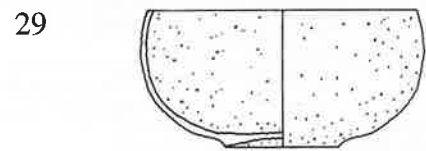
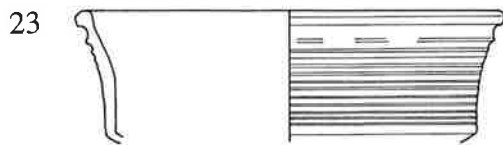
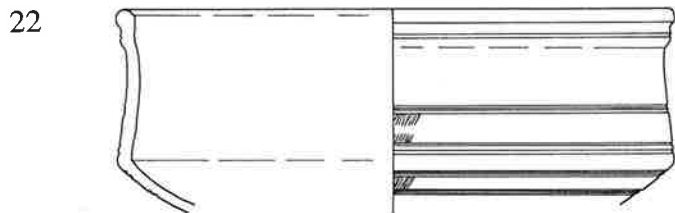
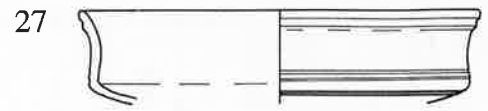
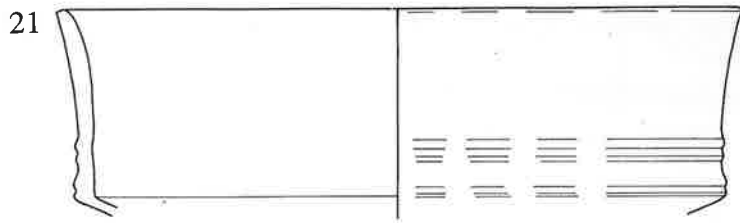

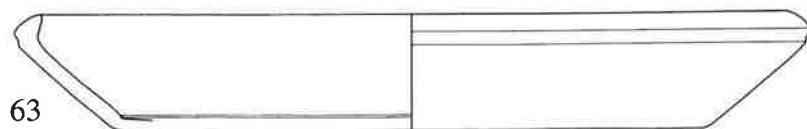
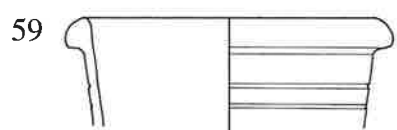
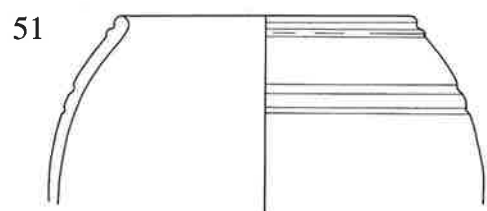
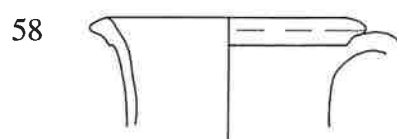
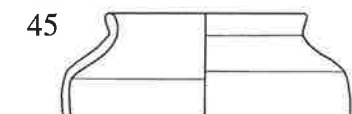
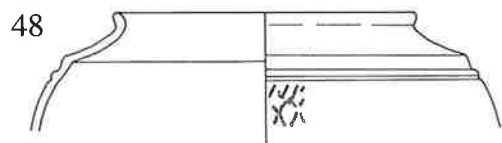
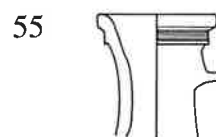
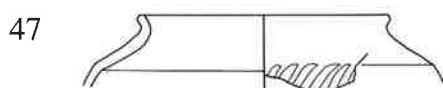
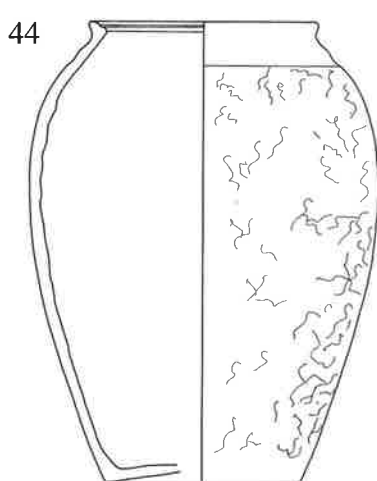
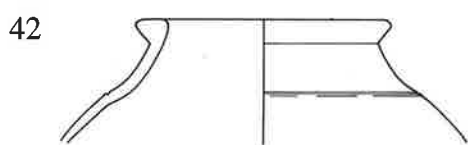
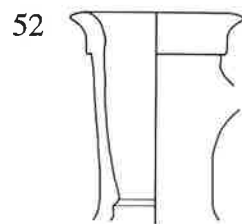
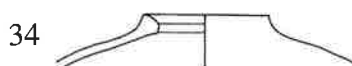
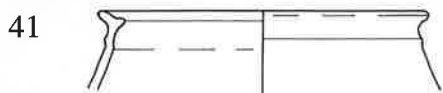
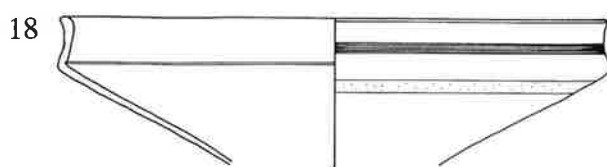
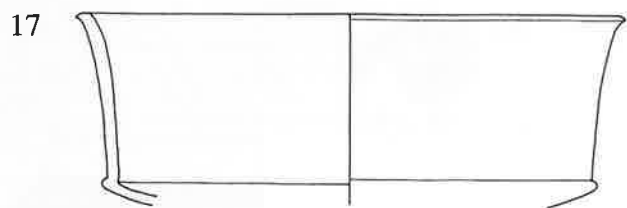

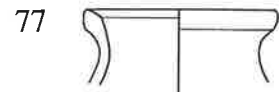
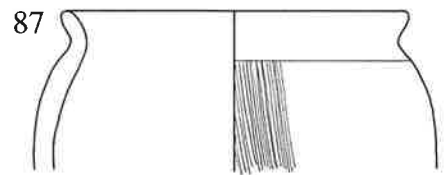
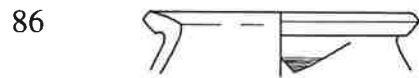
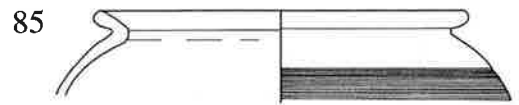
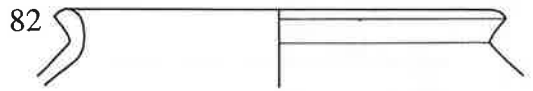
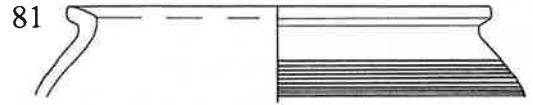
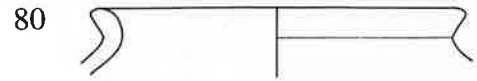
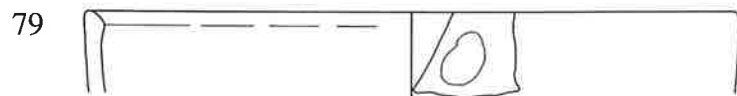
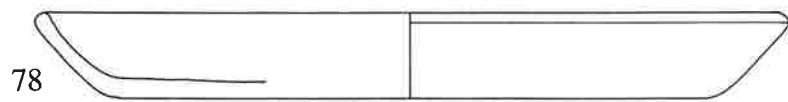
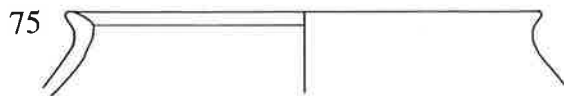
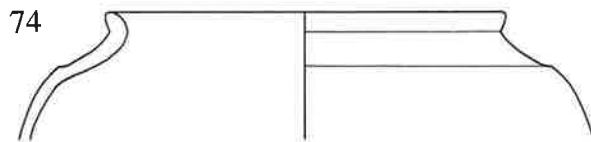
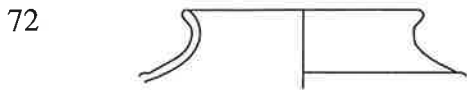
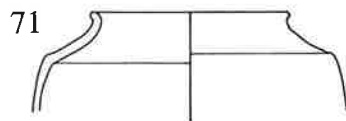
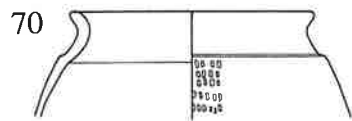
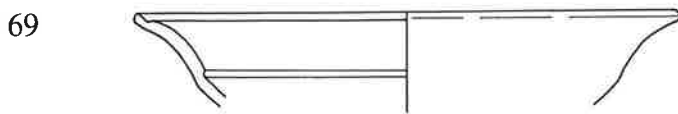
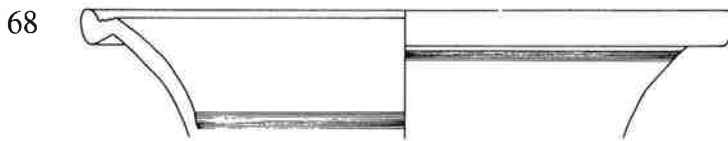
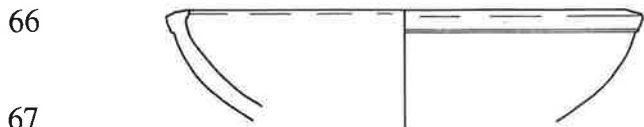
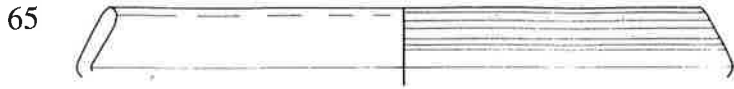



89

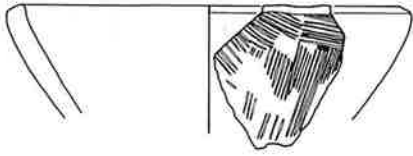

91

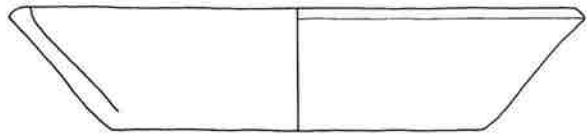

90

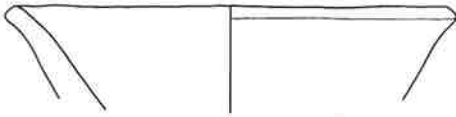

92

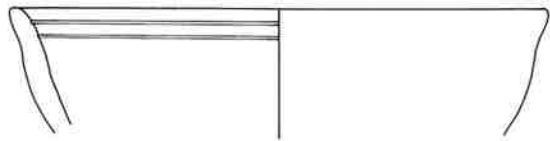

93

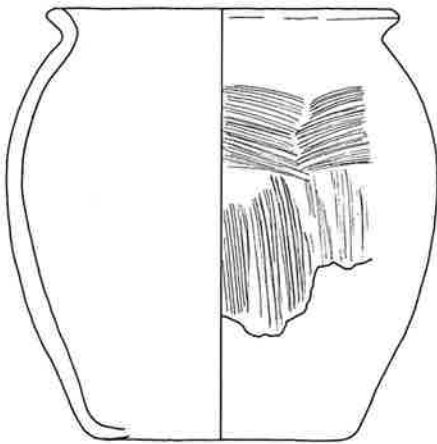

96



97

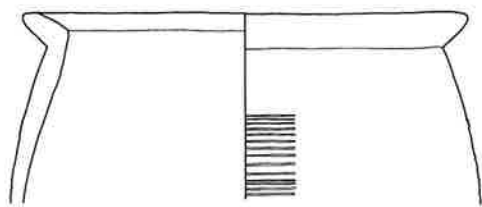

94

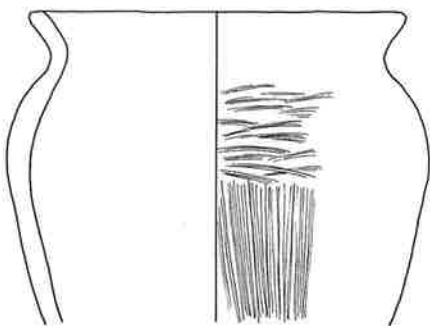

98

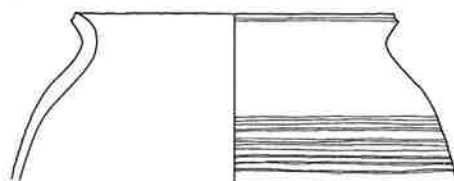

99

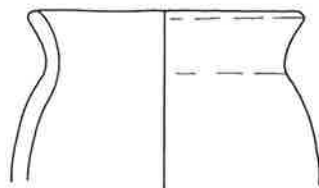

95

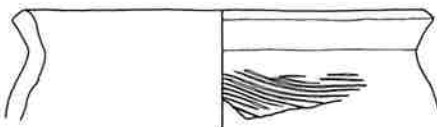

100

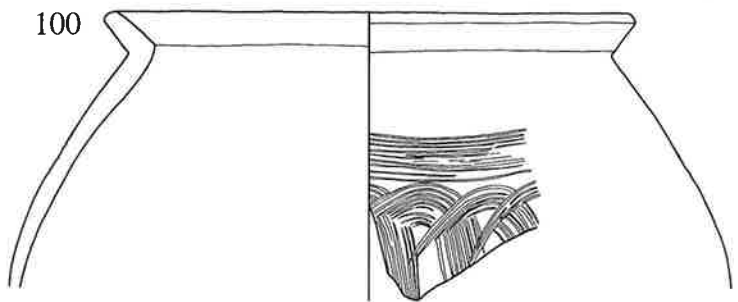

101

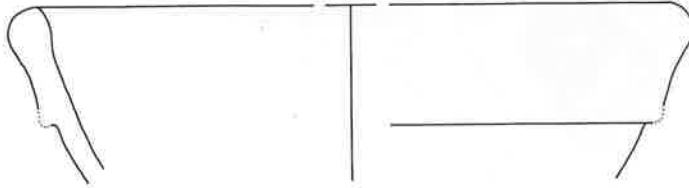

102

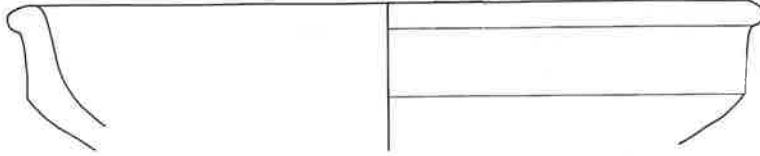

103

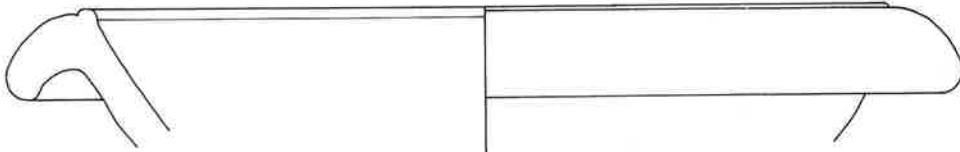

104

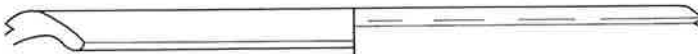

105

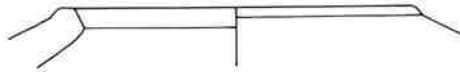

106

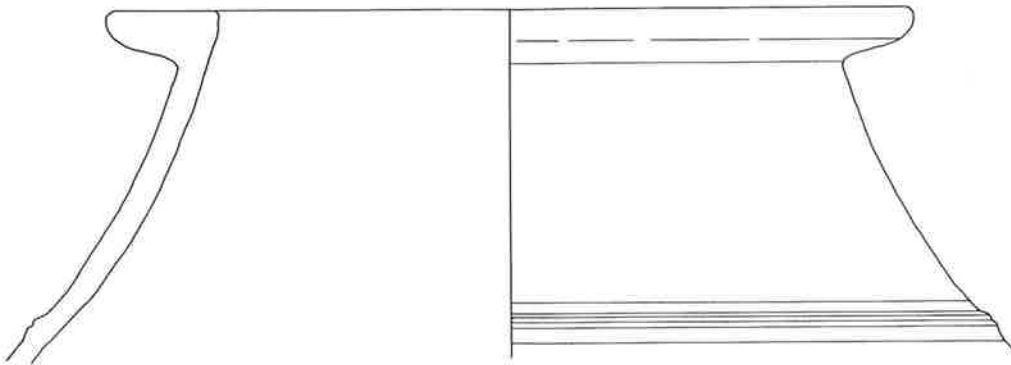

107

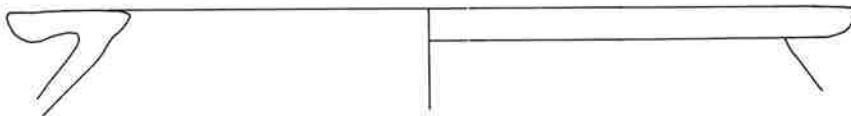

108

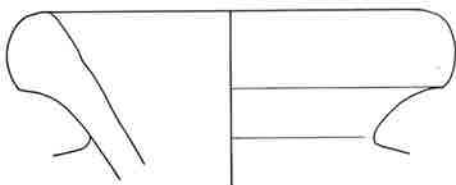

110

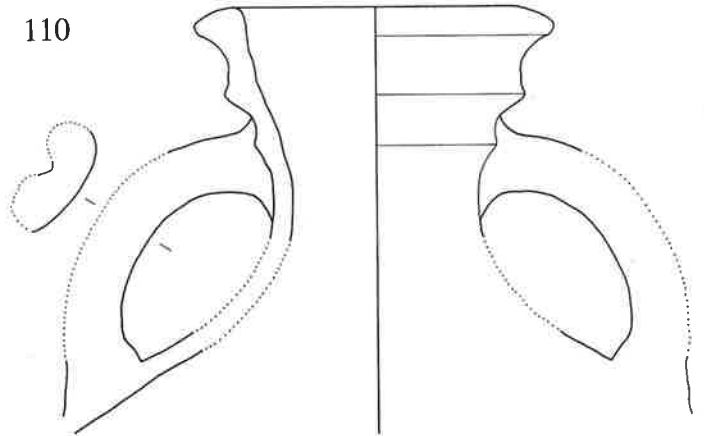

109

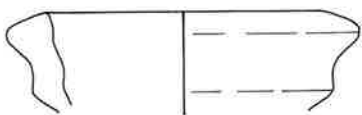

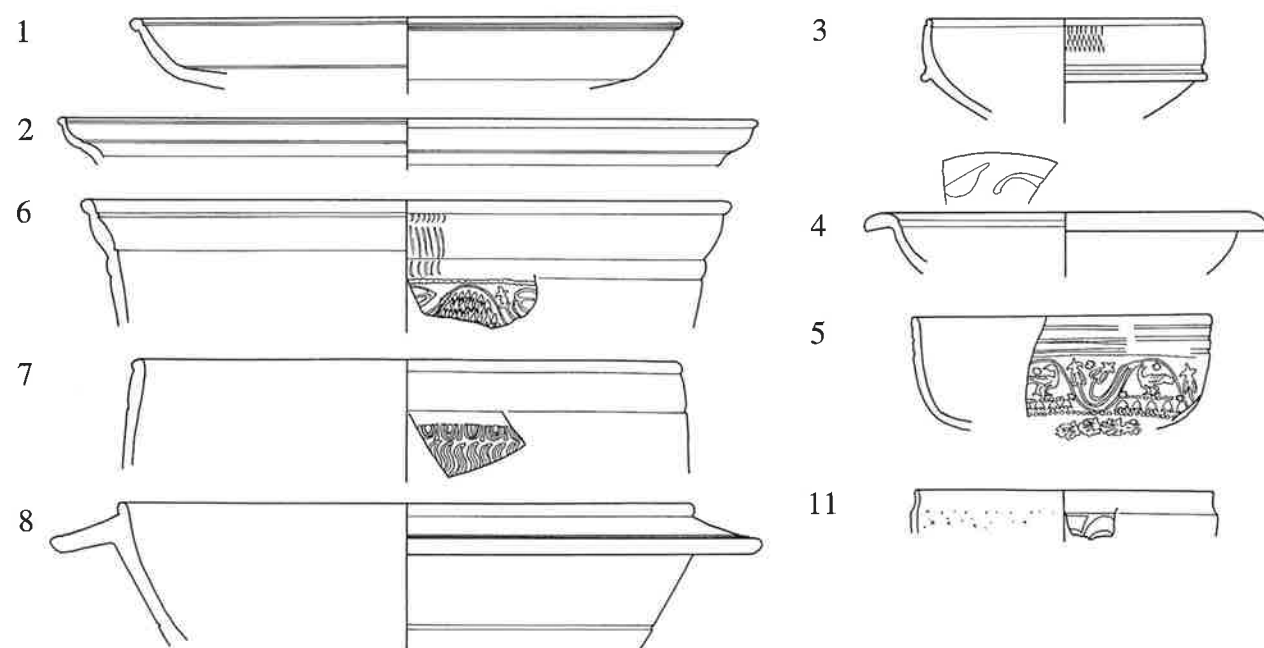
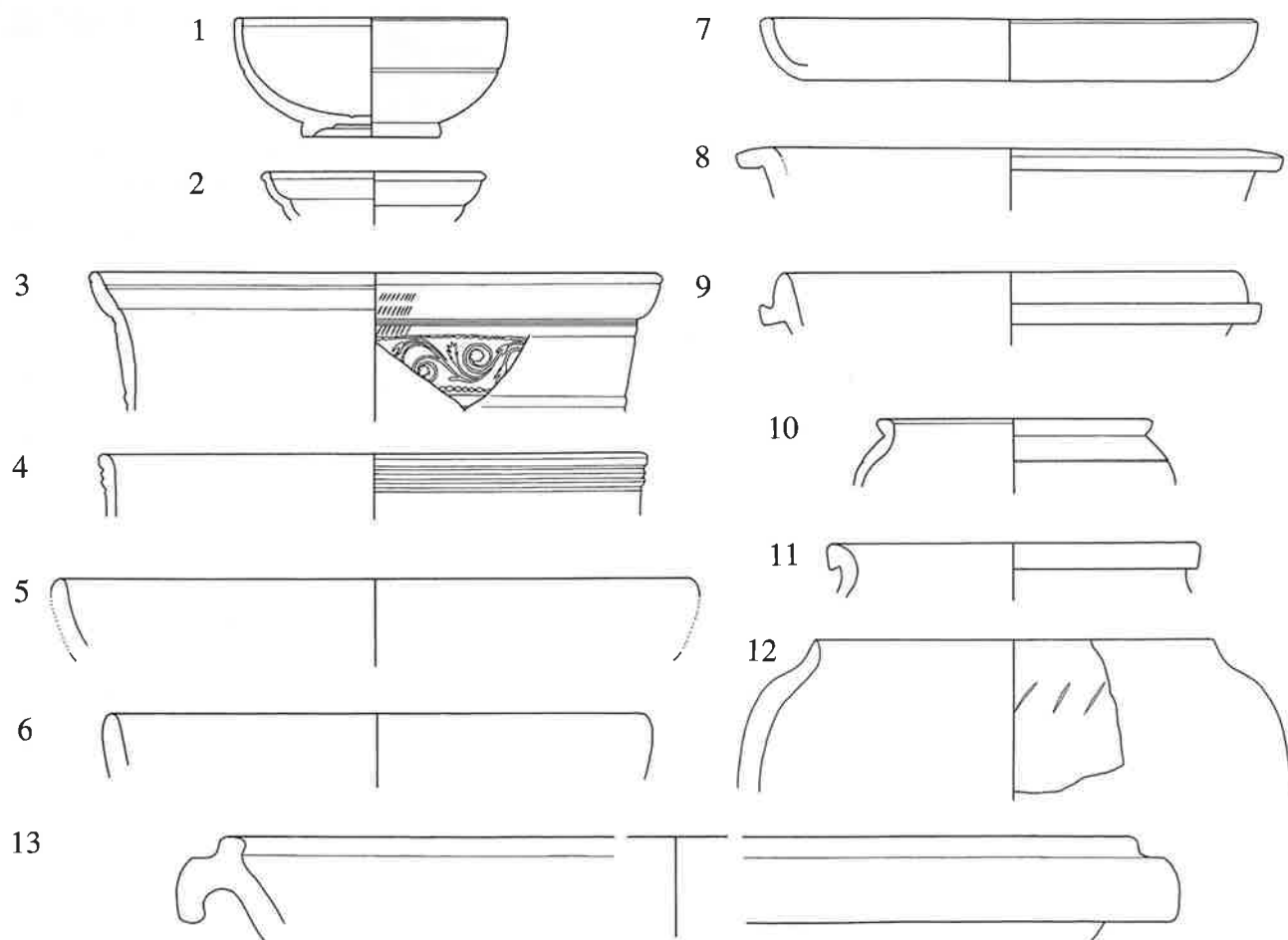

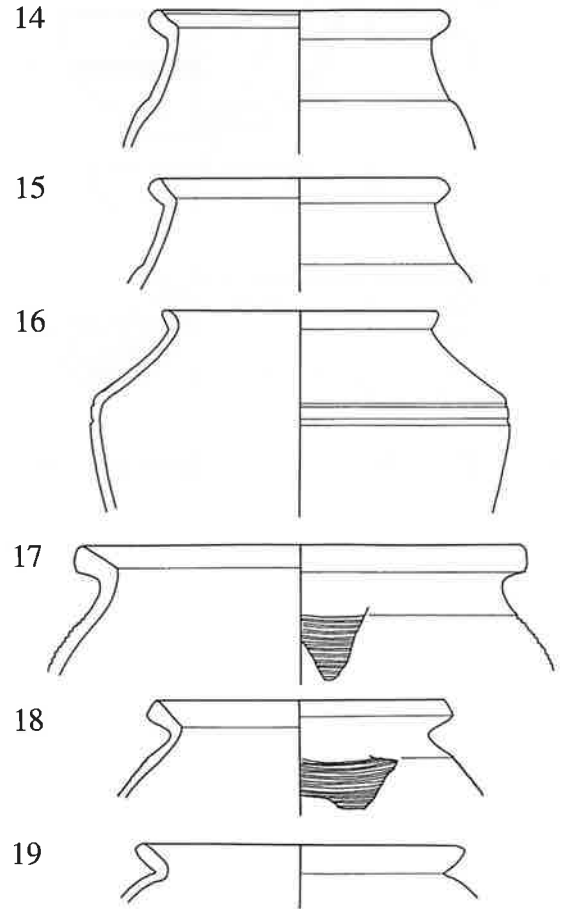
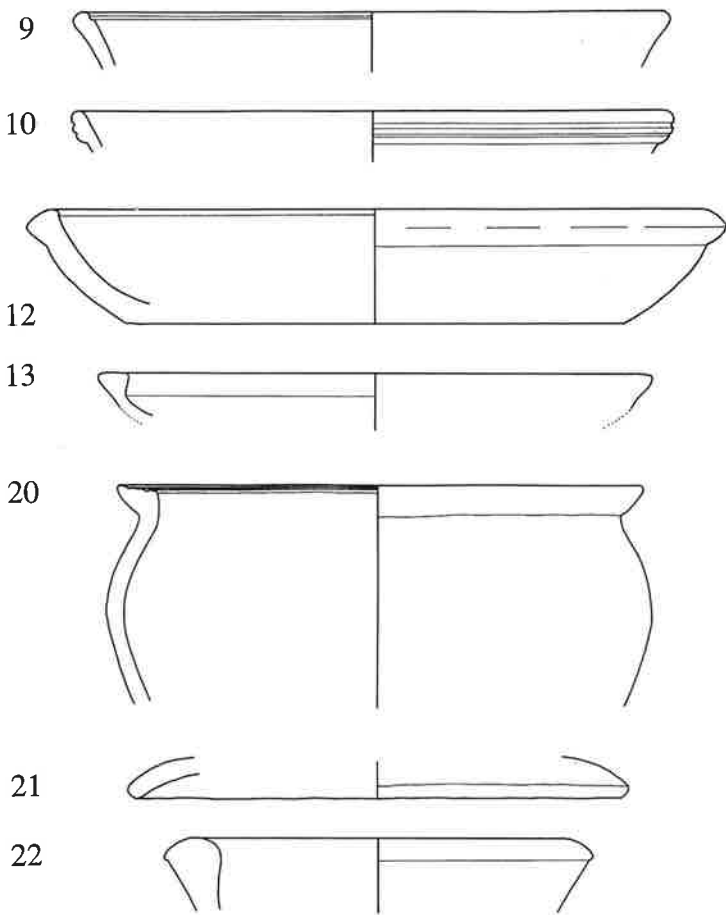

F.6 BADEN 6 (vicus) 110–130 AD

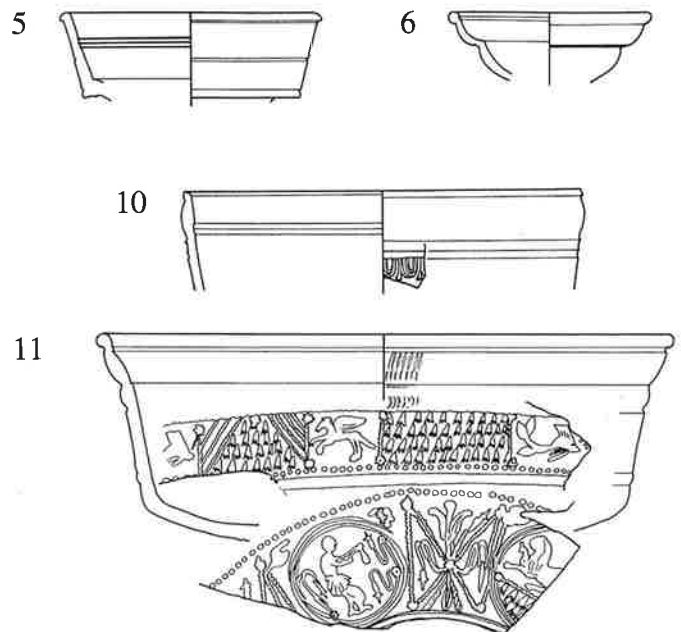
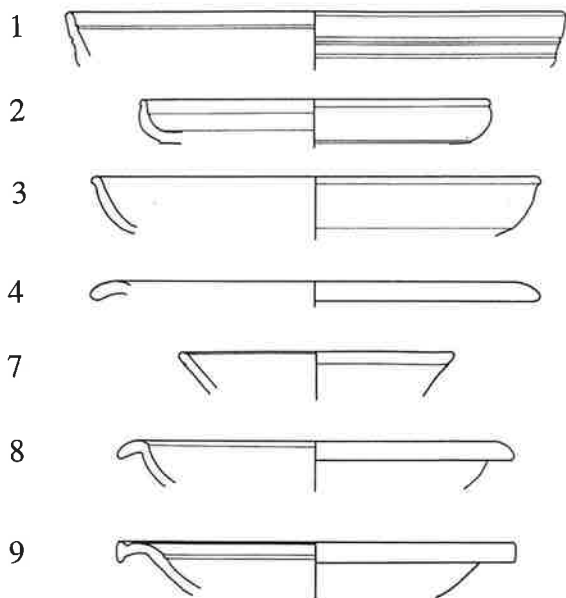

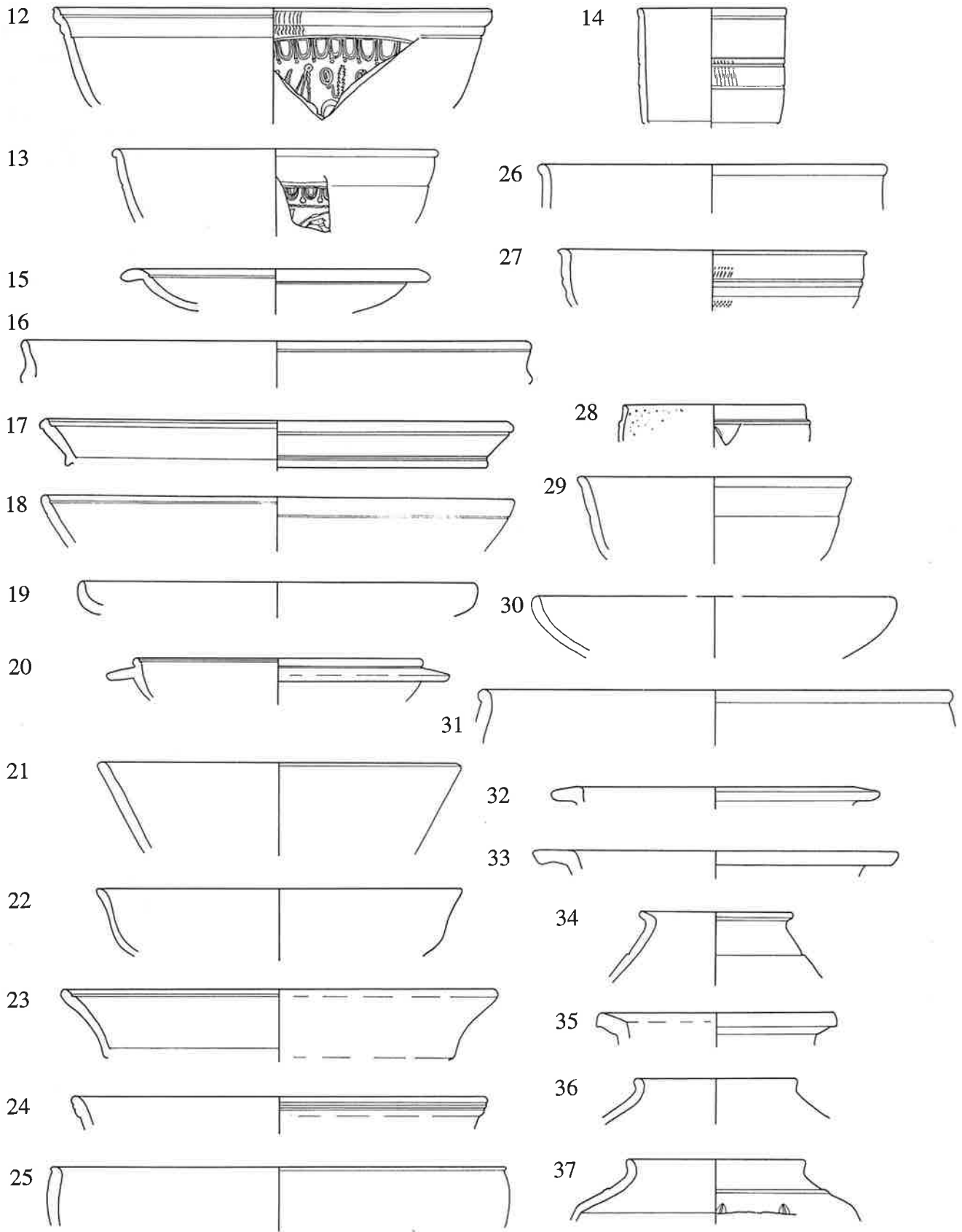

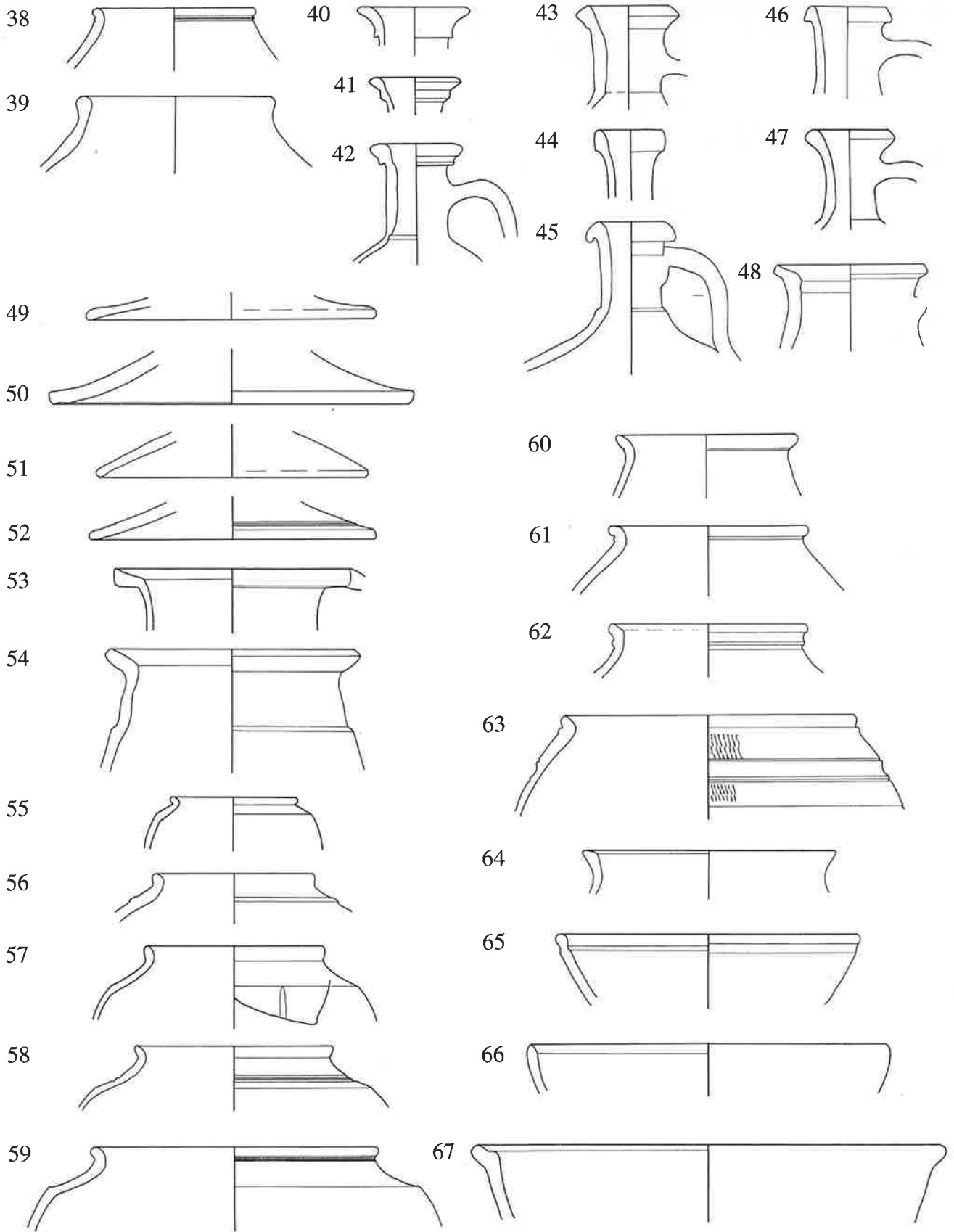

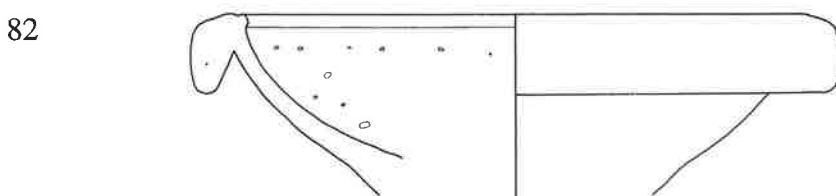
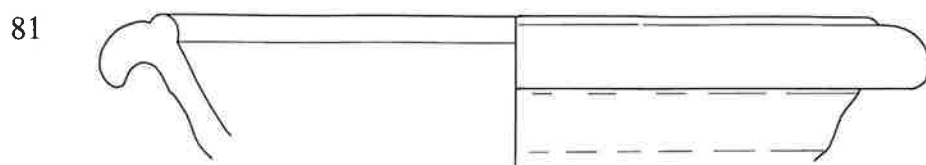
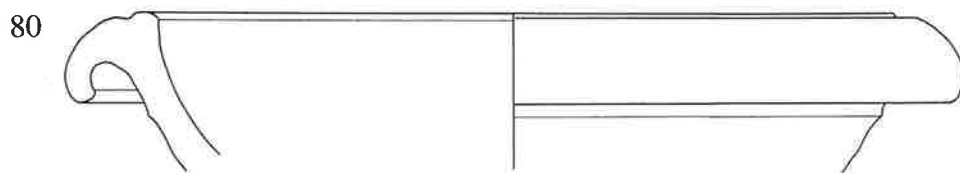
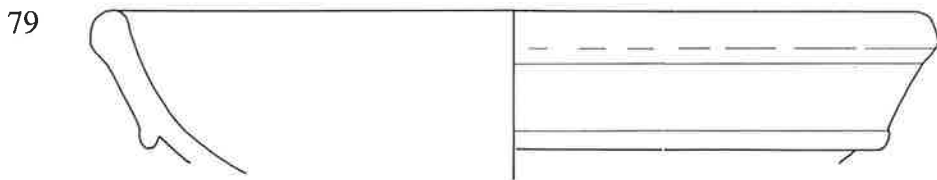
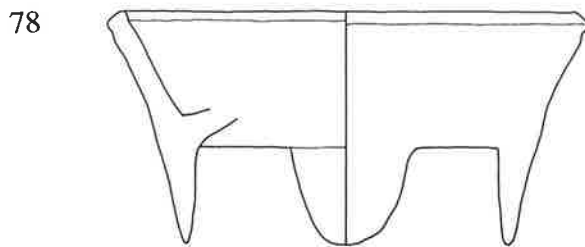
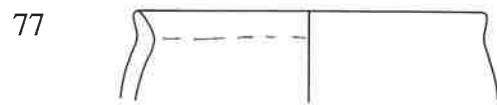
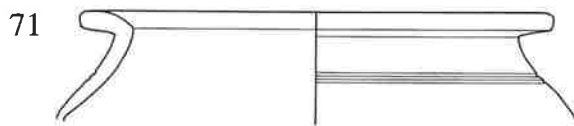
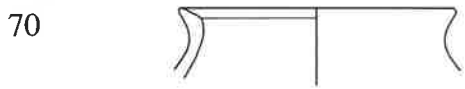
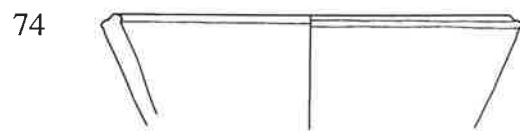
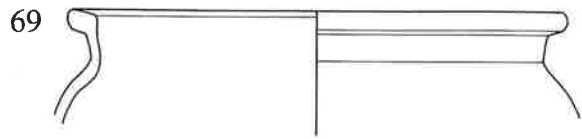
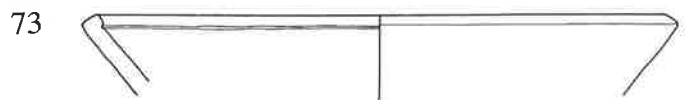
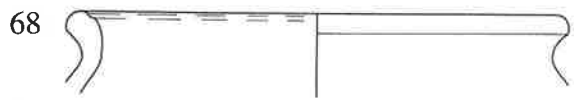

F

83

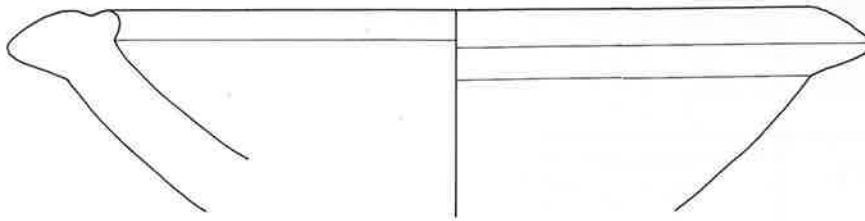

84

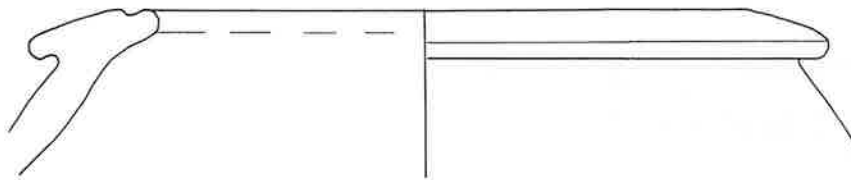

85

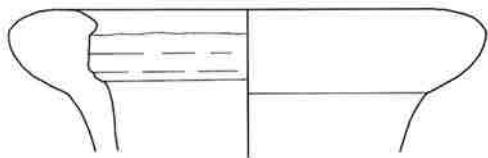

87

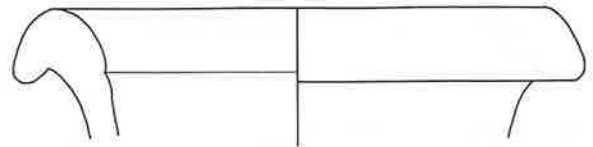

86

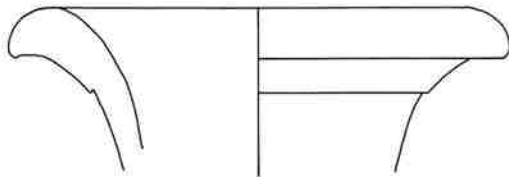

88

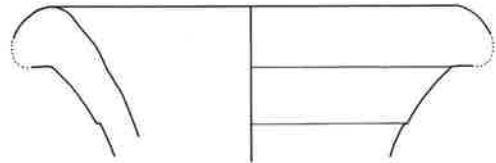

F.7 BADEN 7 (vicus) 130-160 AD

1



9

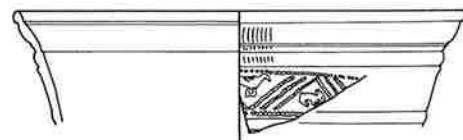

2

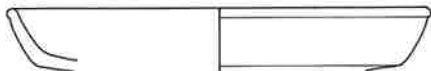

10

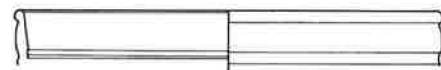

3

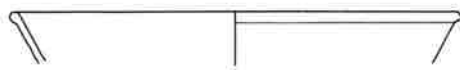

4



11

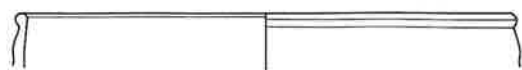

5



6

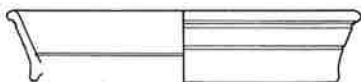

12



7



13

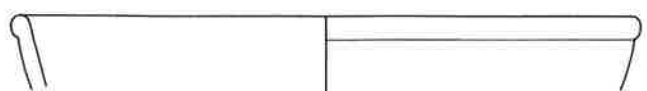

8

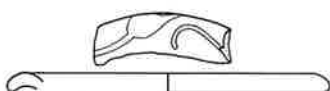



14

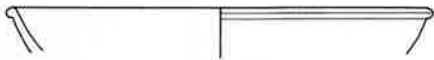

22

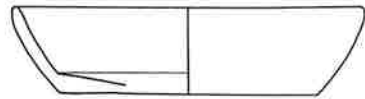

15



23

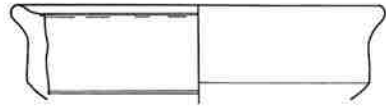

16

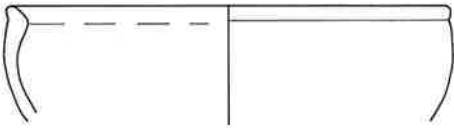

24

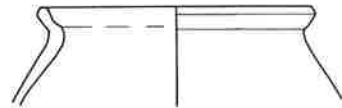

17

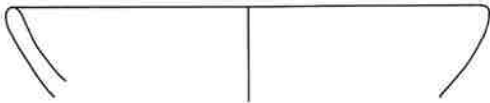

25

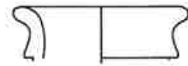

18

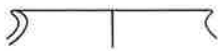

26



19

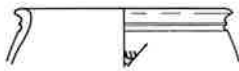

27



20

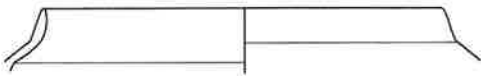

28

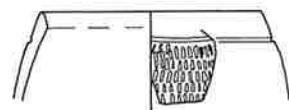

21

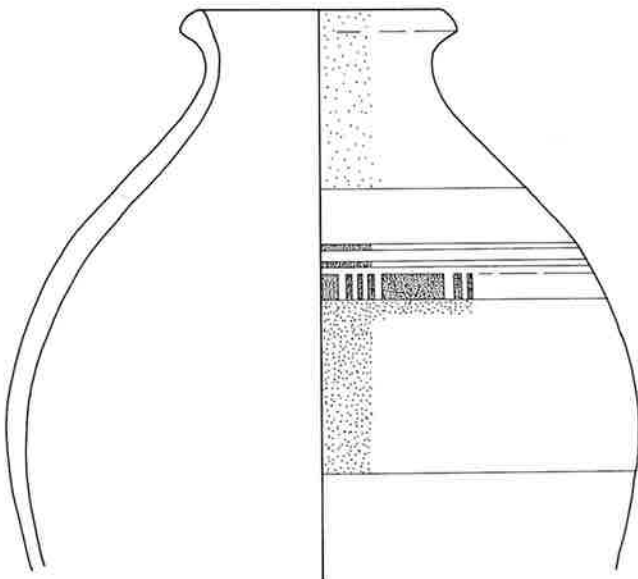

29



30

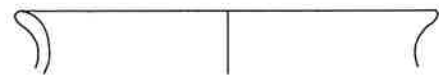

31

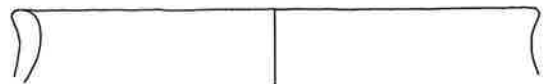

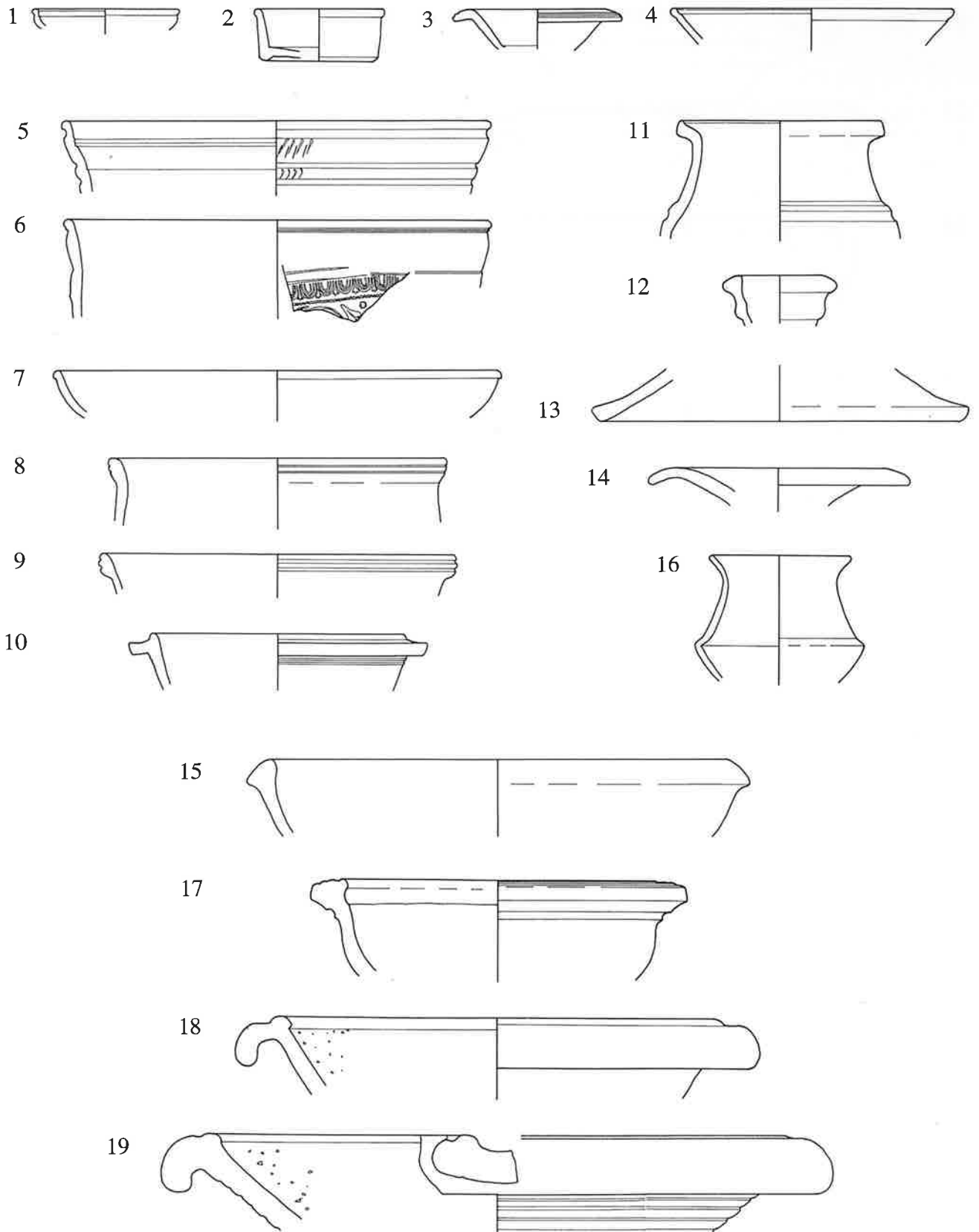

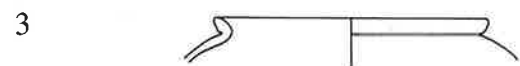
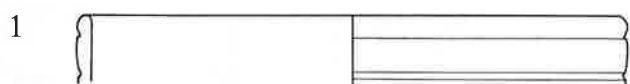

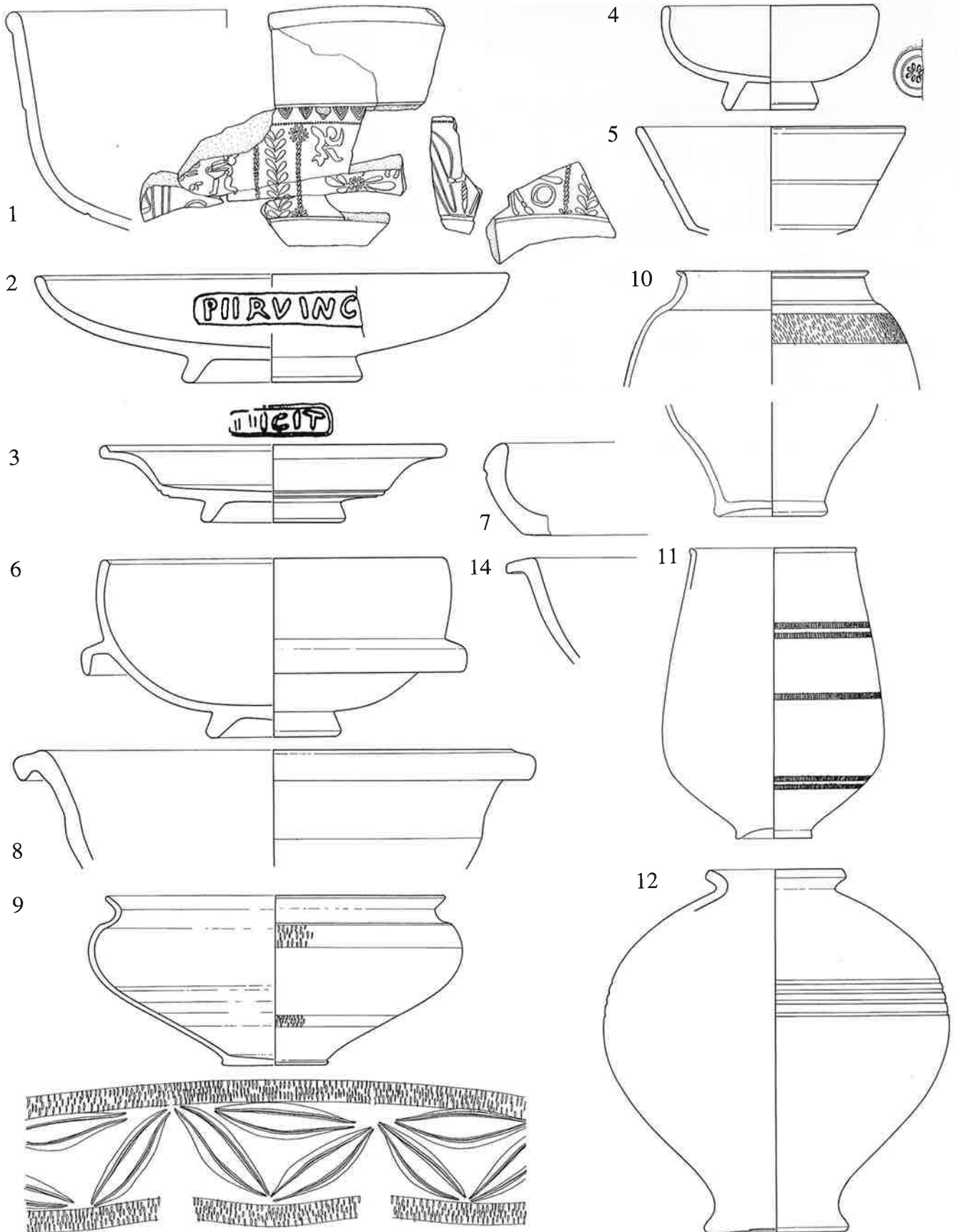

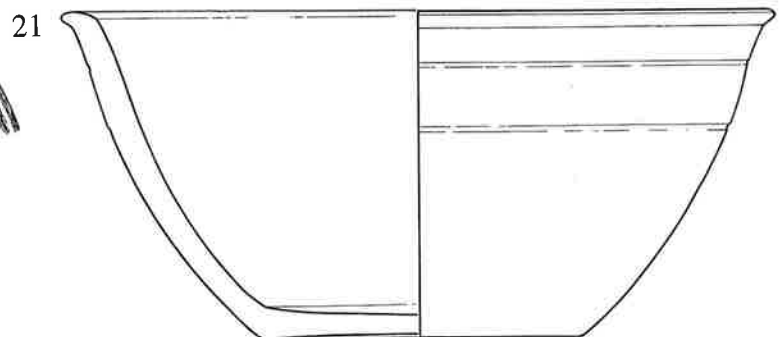
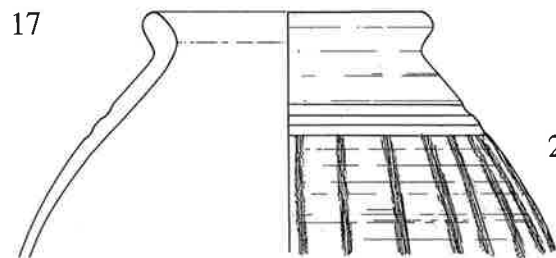
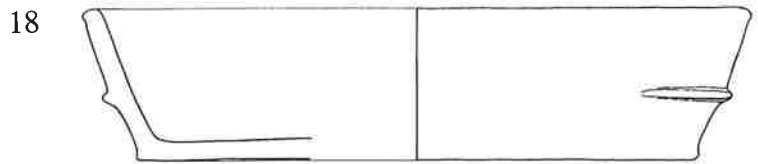
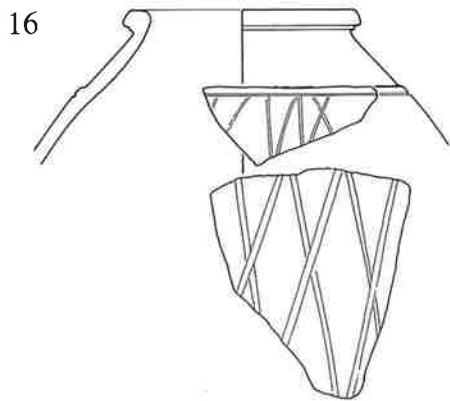
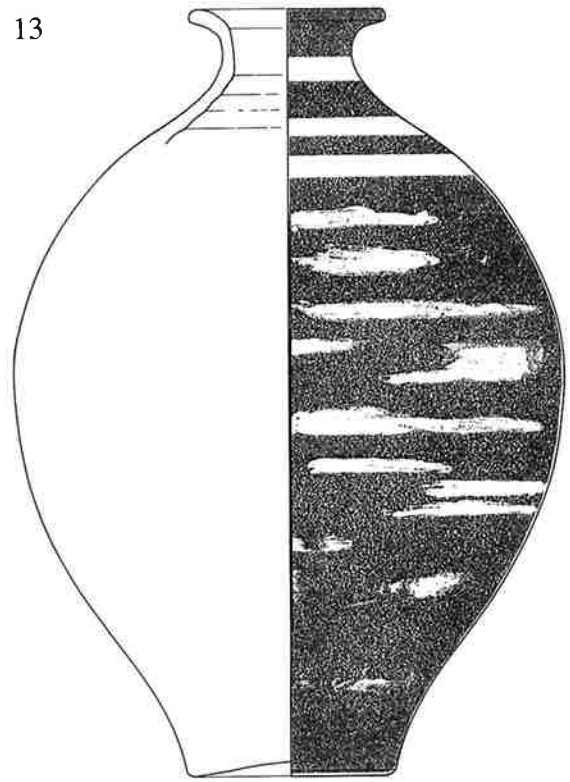
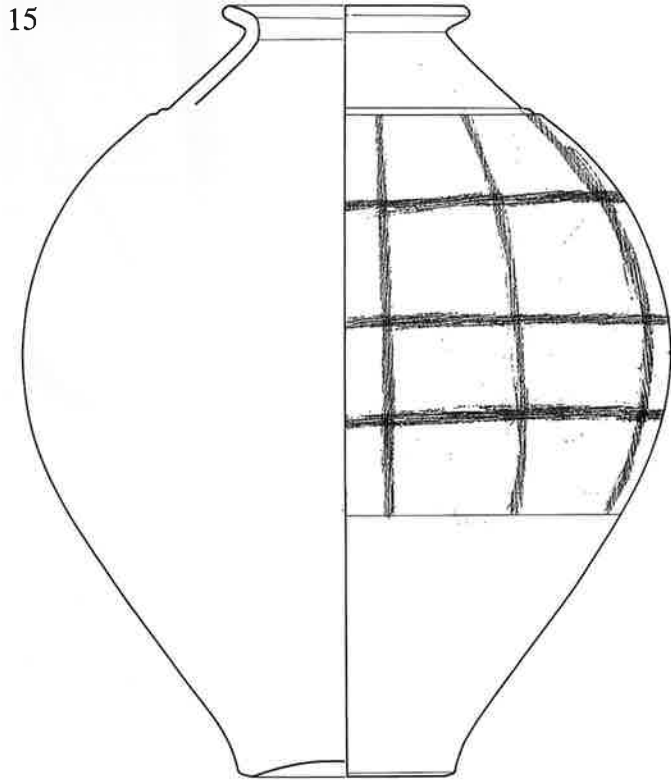

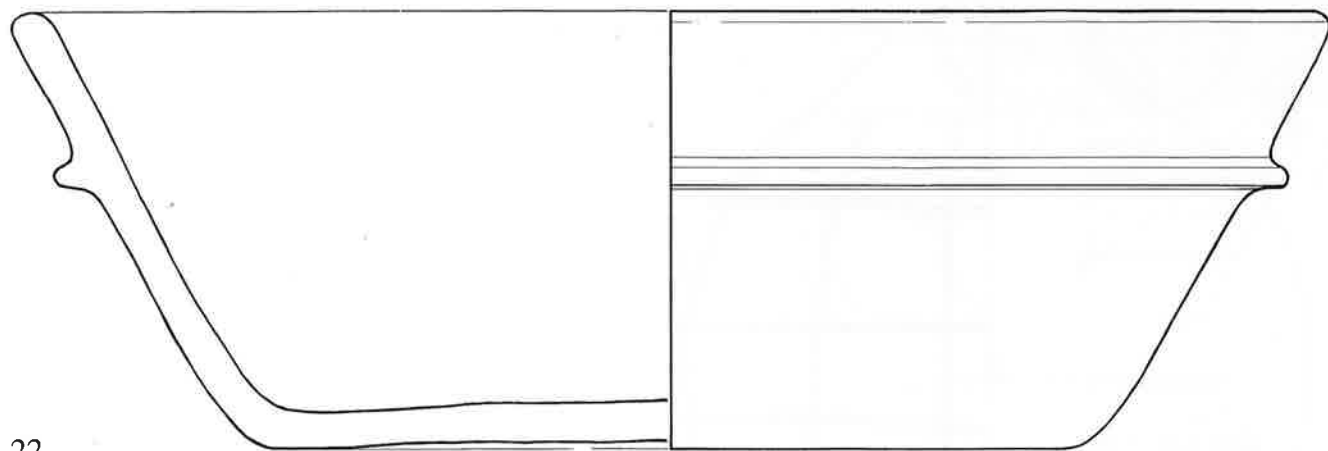

22

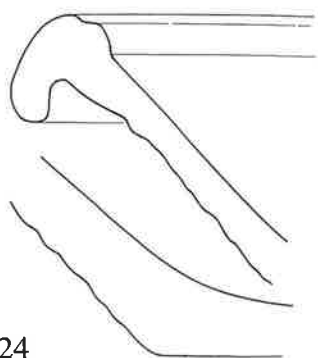

24

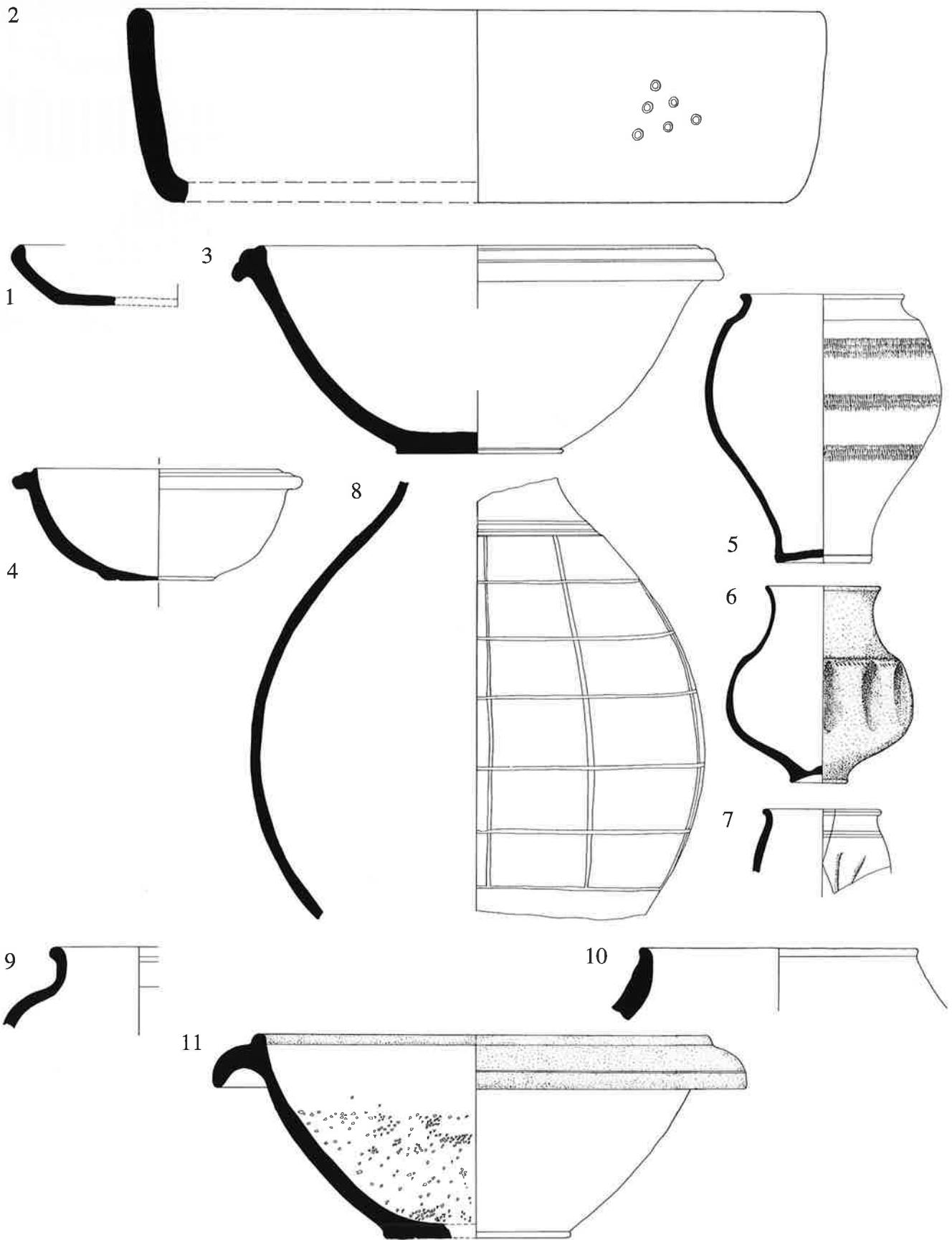

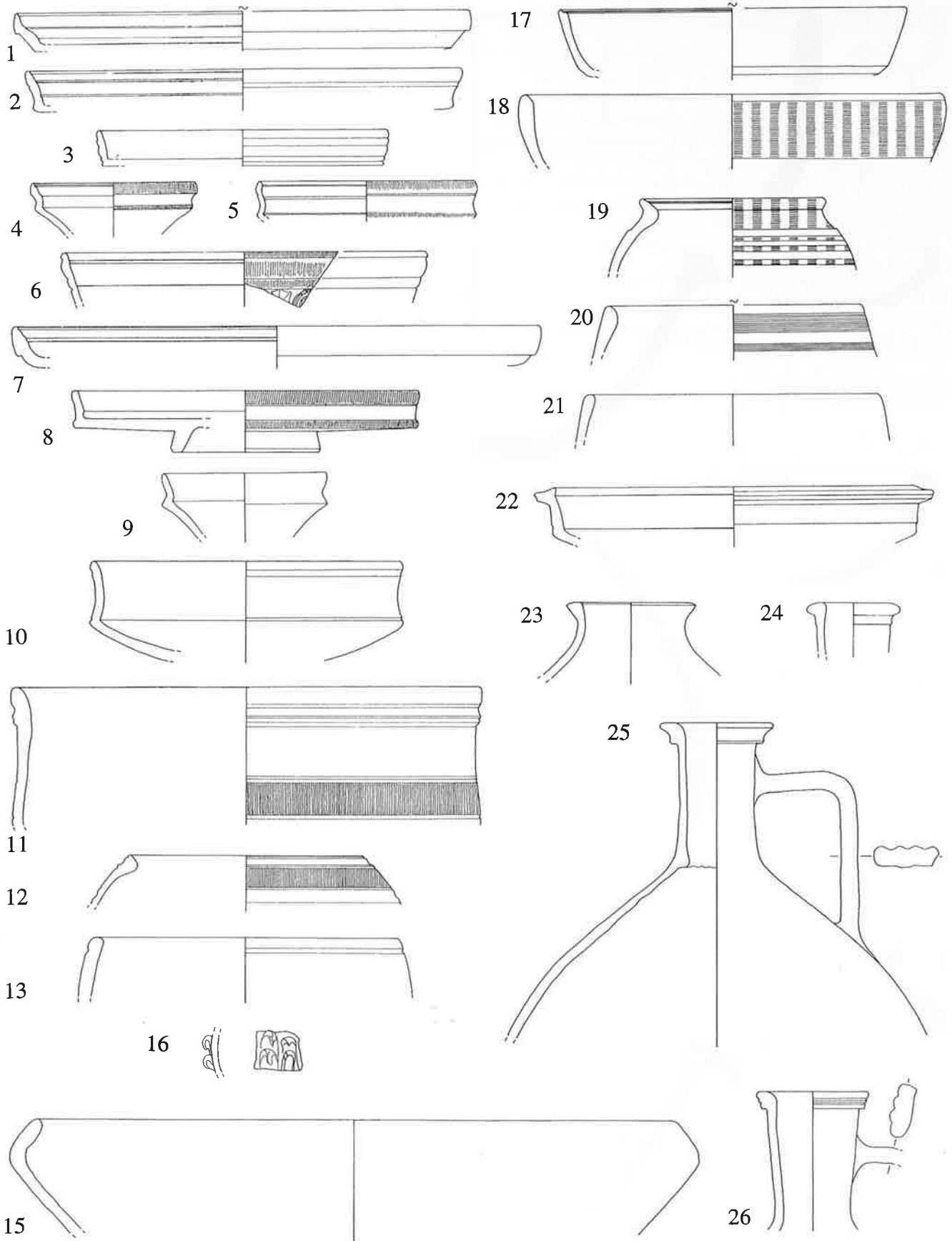



27

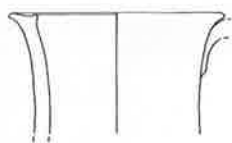

14

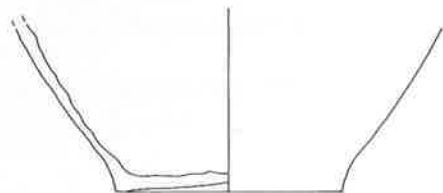
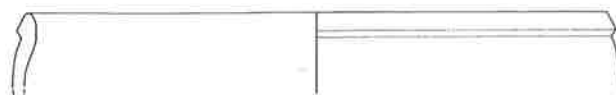

28



29

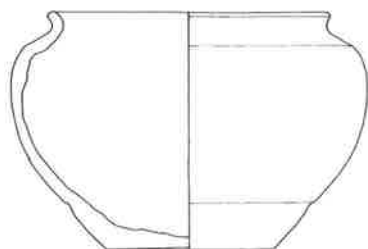

32

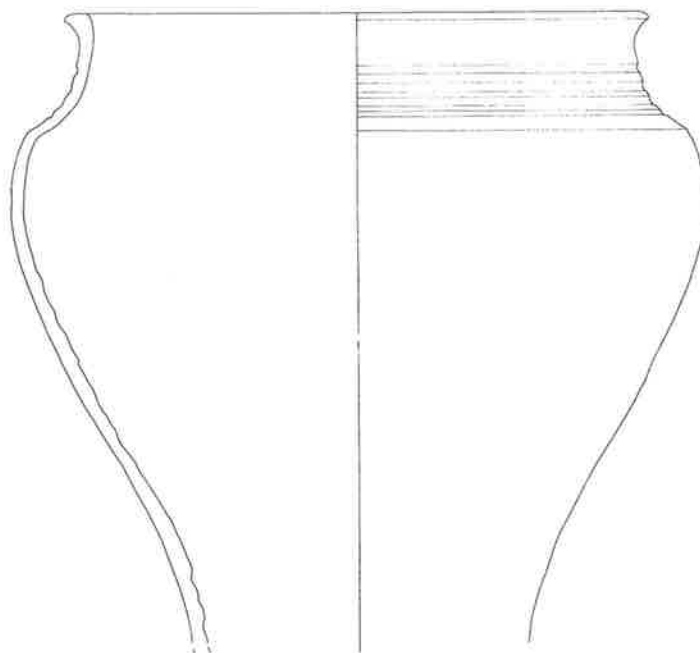

30

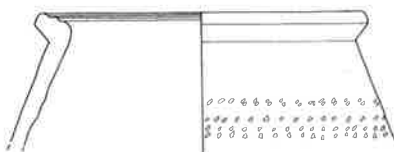

31

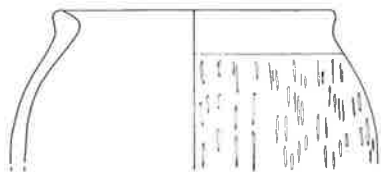

34



33

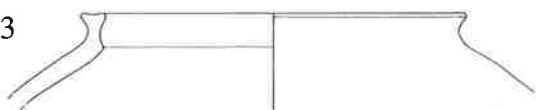

35



38

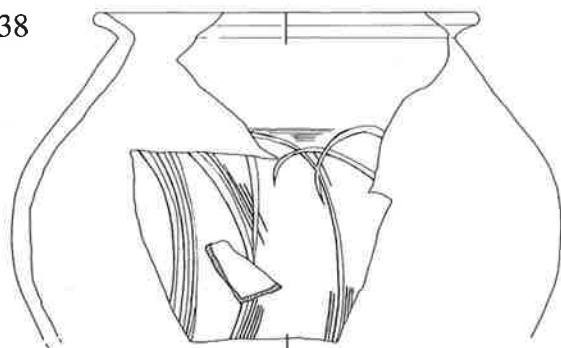

36



41

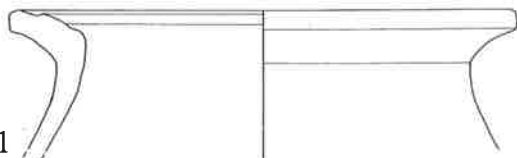

37



39



F

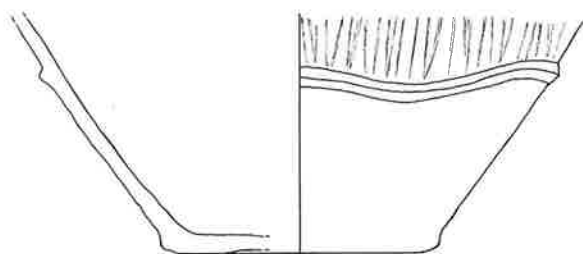
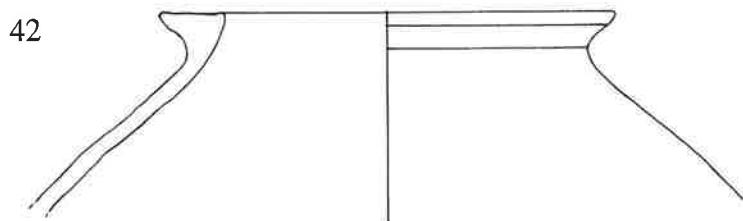
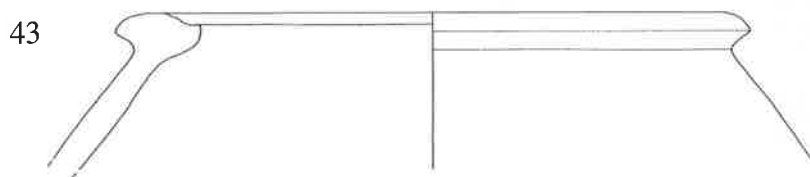
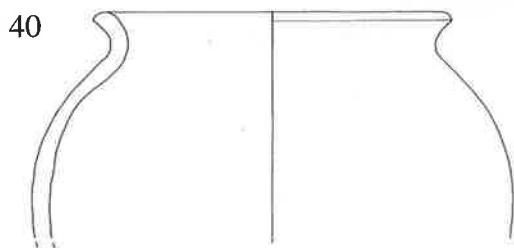

1:6

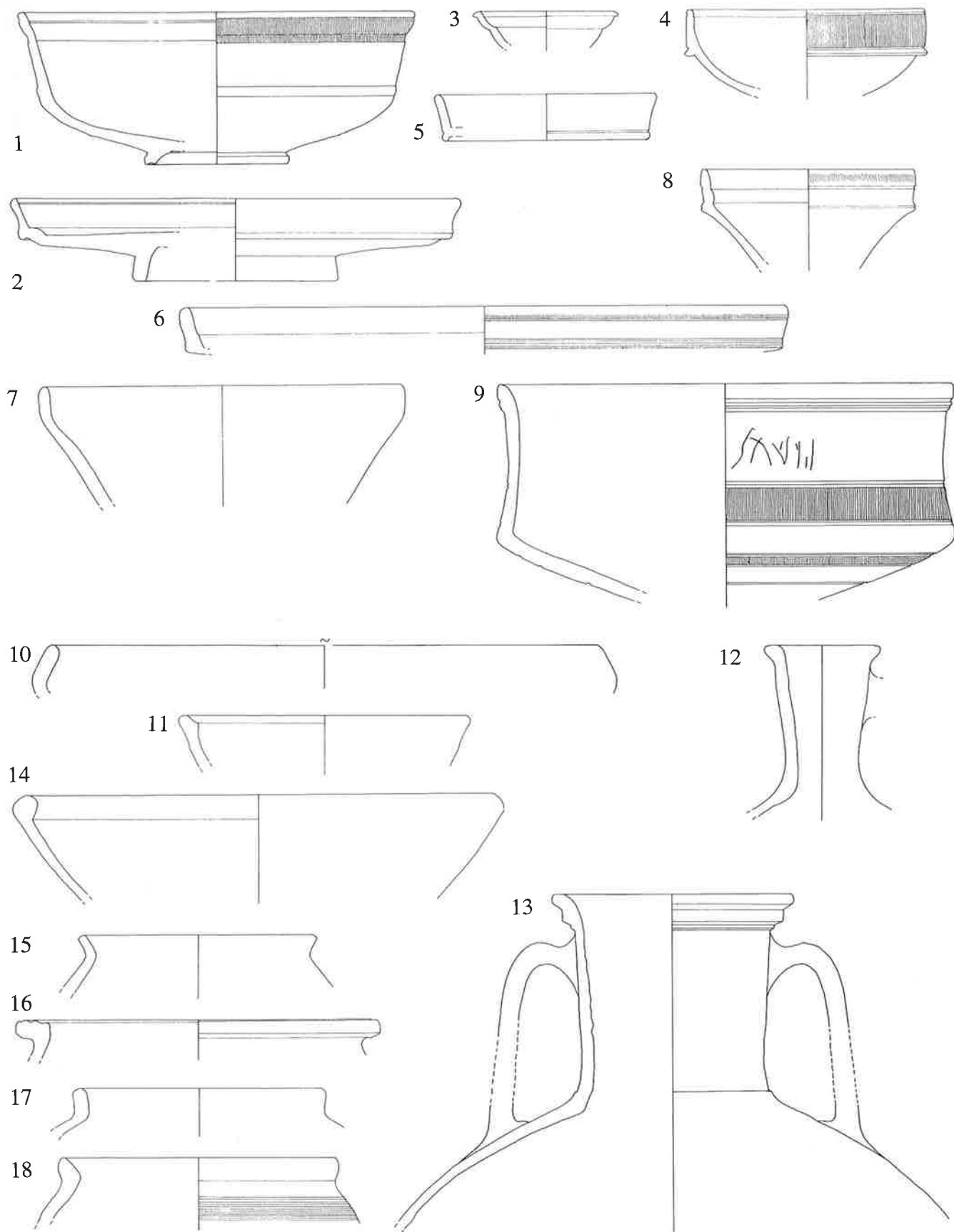

F

19

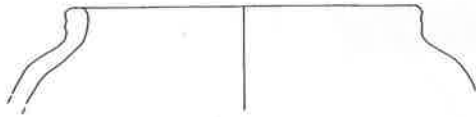

20

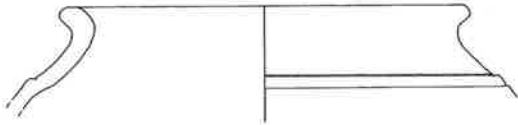

21

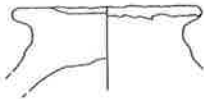

22

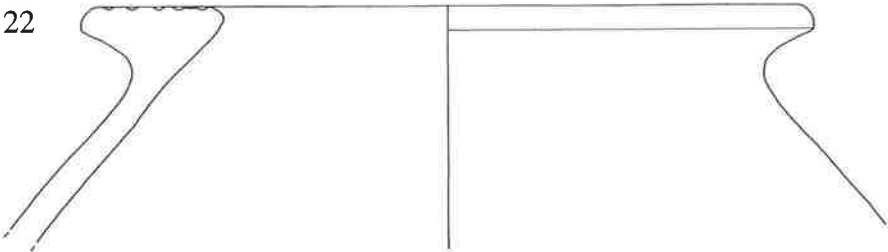

23

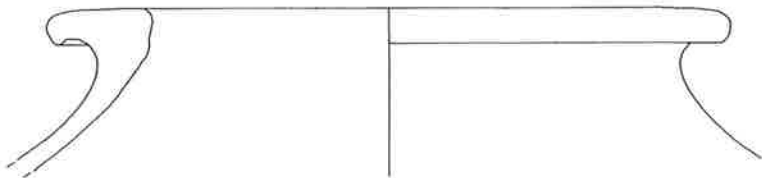

24

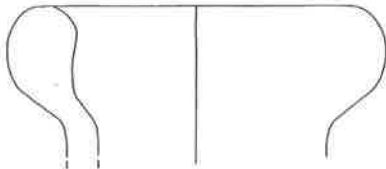

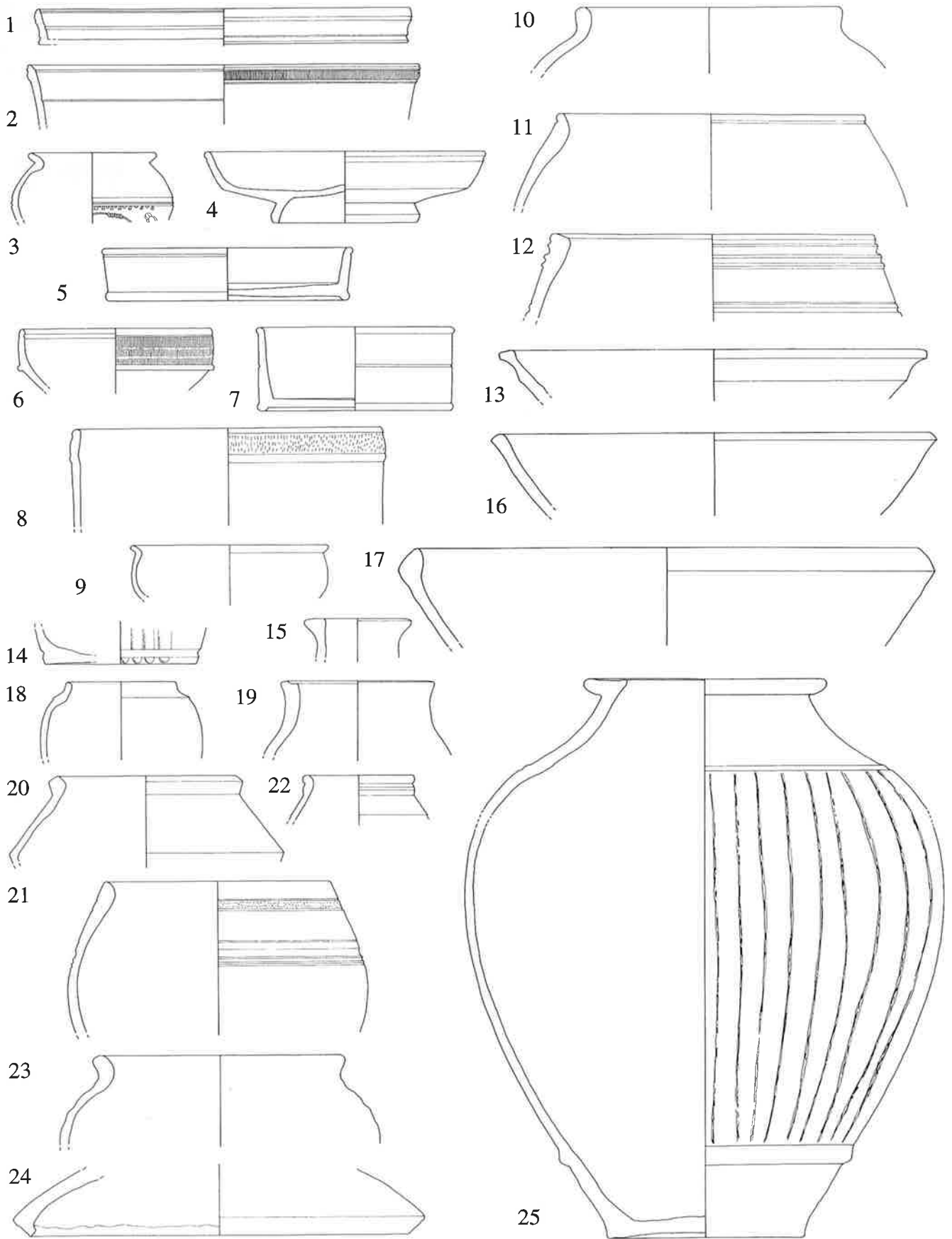

F

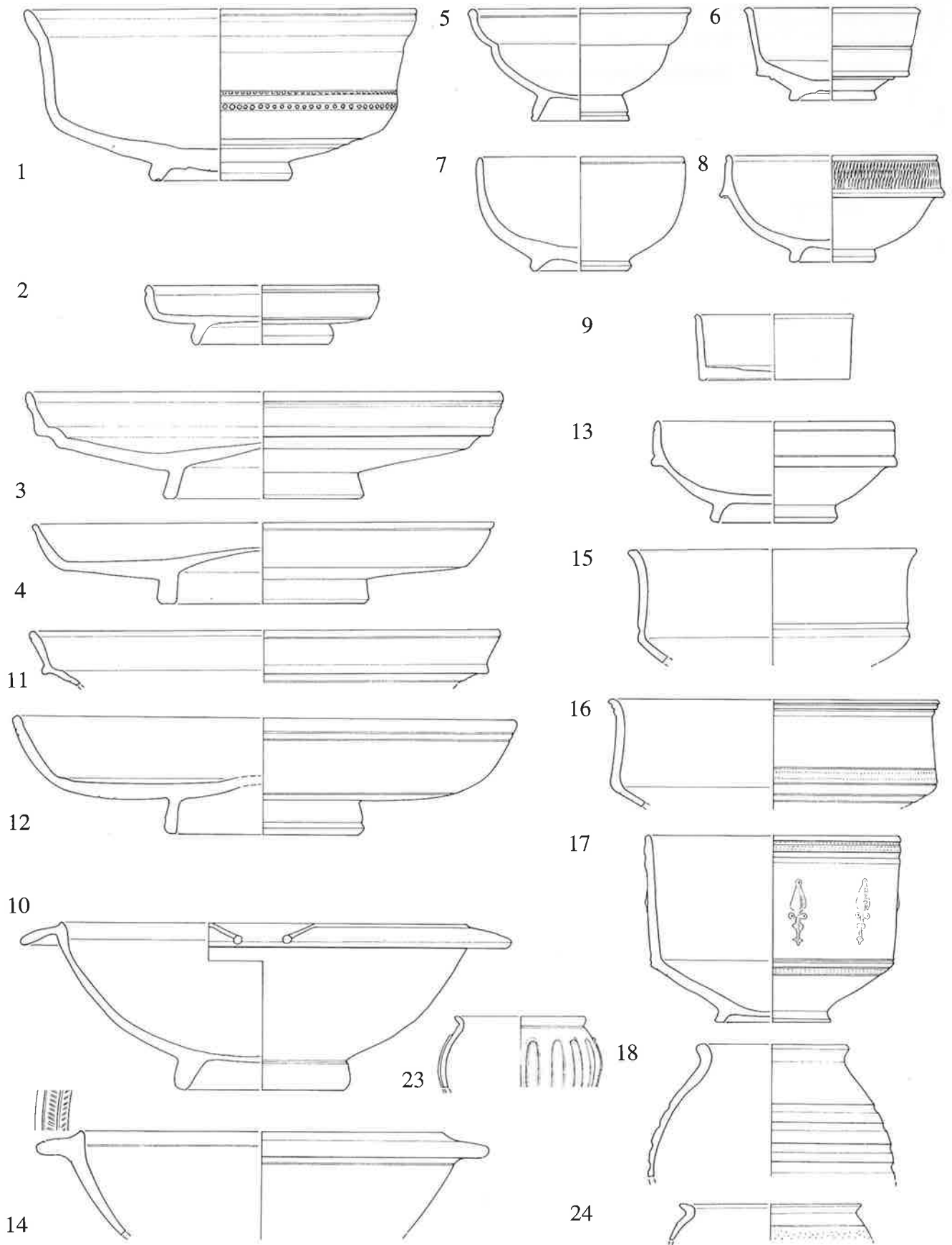

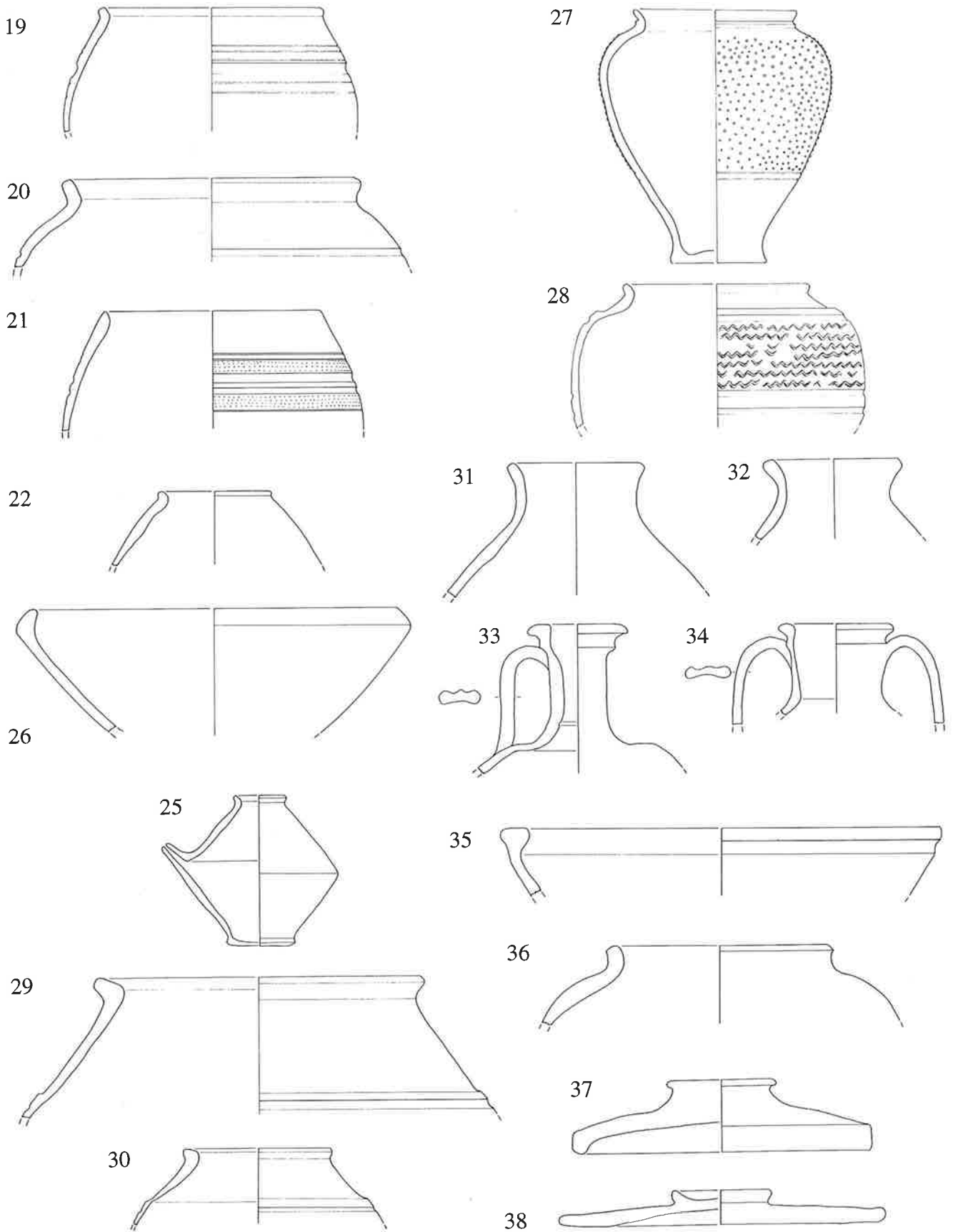

F

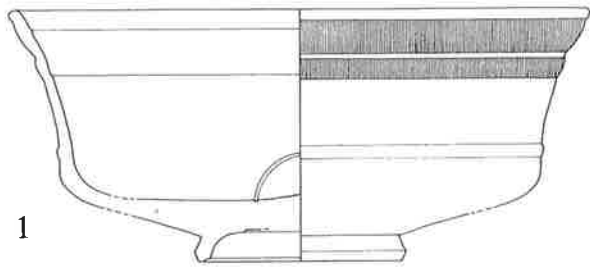

1

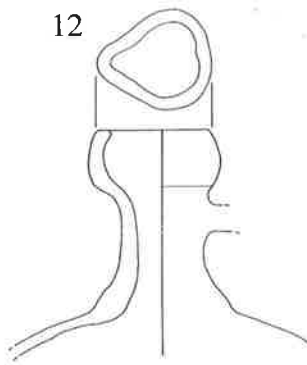

12

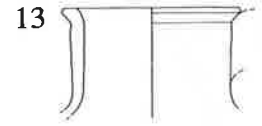

13

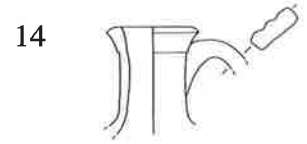

14

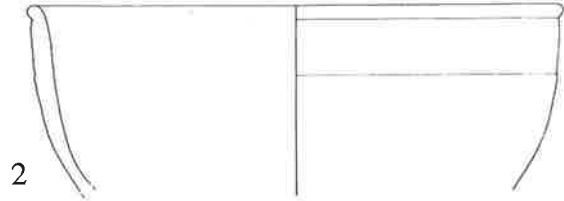

2



3



4

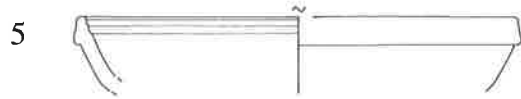

5

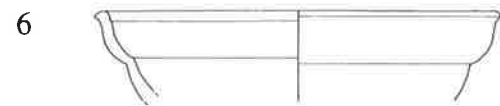

6



15

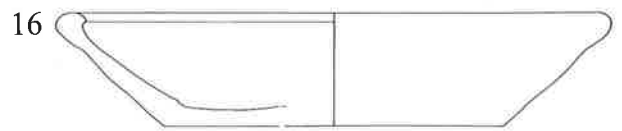

16

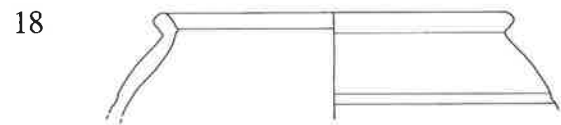

18

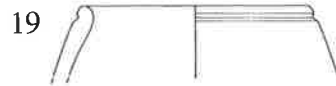

19



20

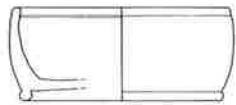

7

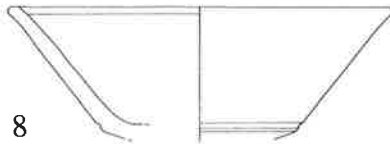

8

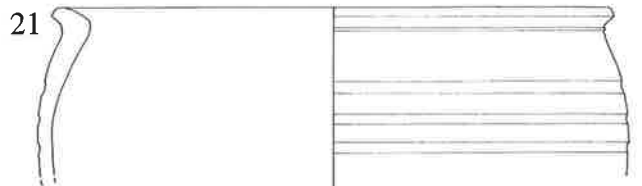

21

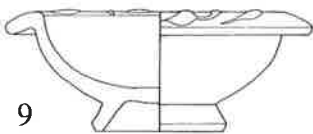

9

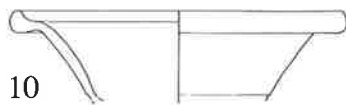

10

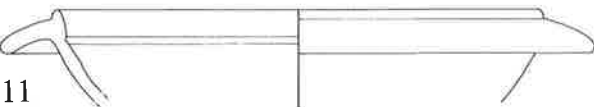

11

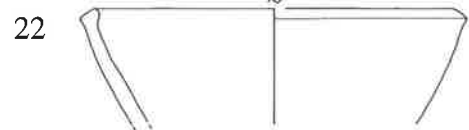

22

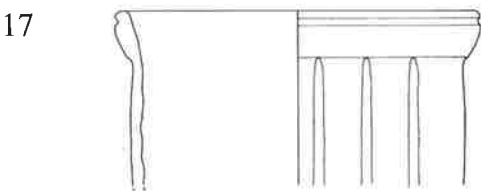

17

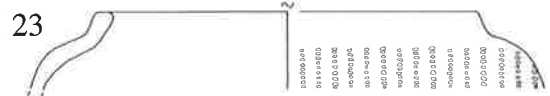

23

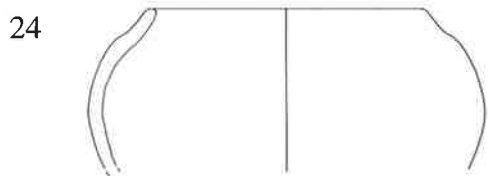

24

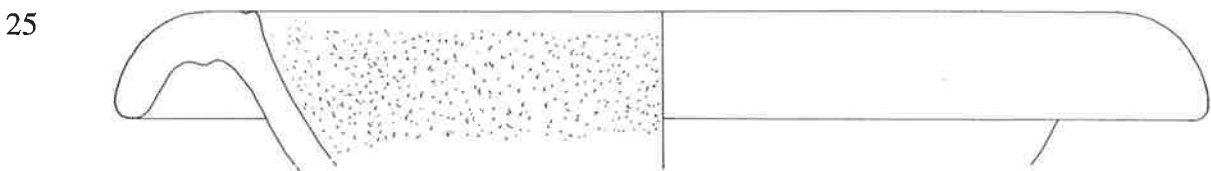

25



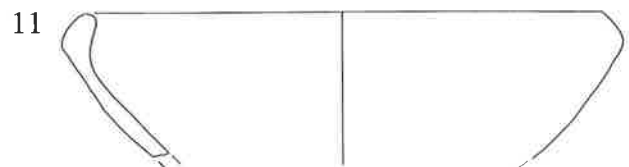
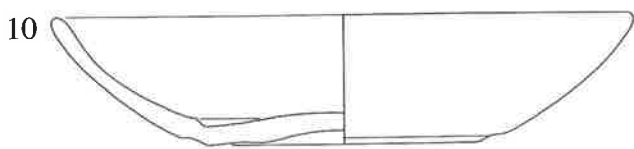
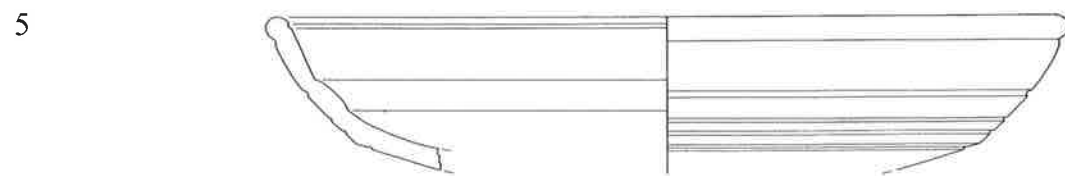
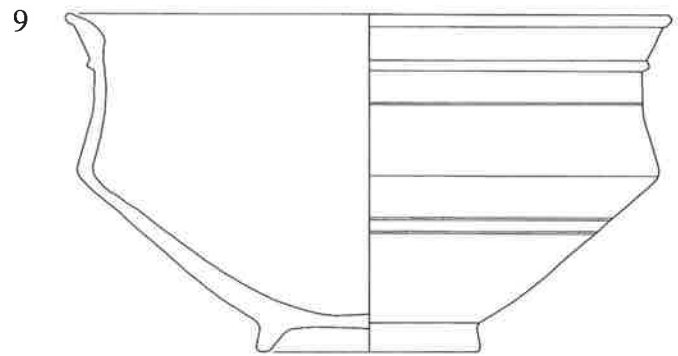
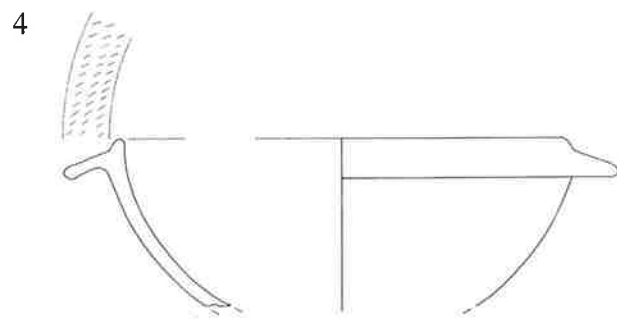
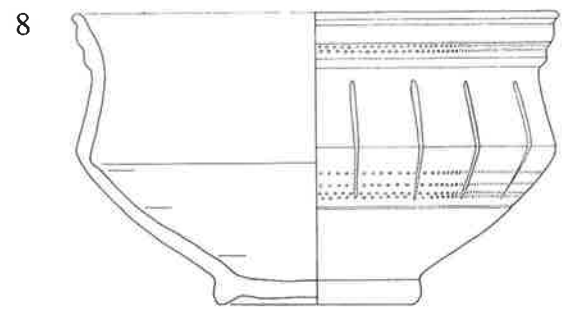
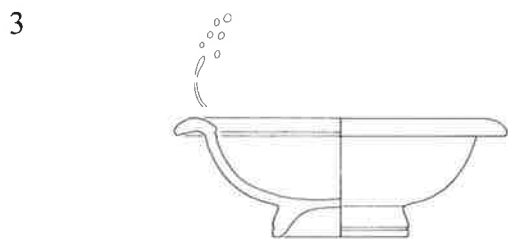
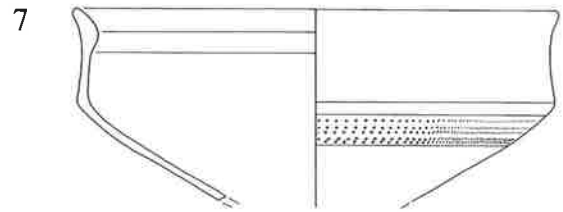
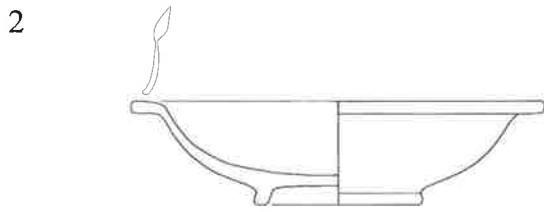
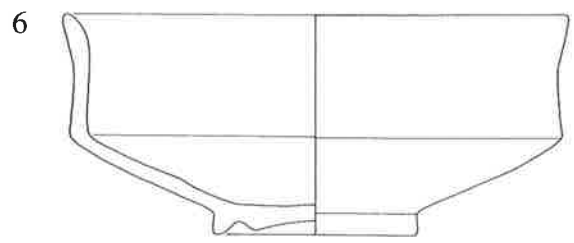
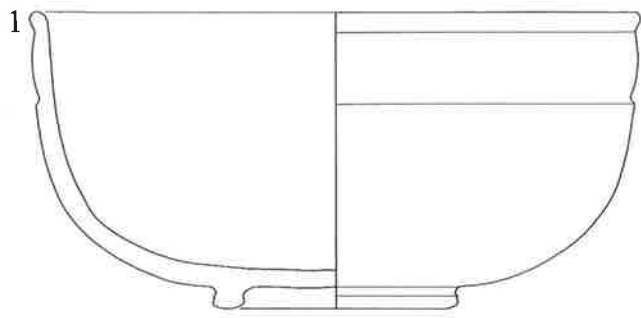

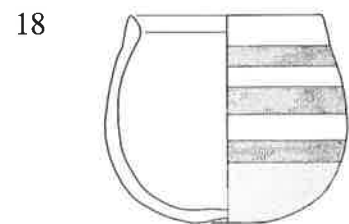
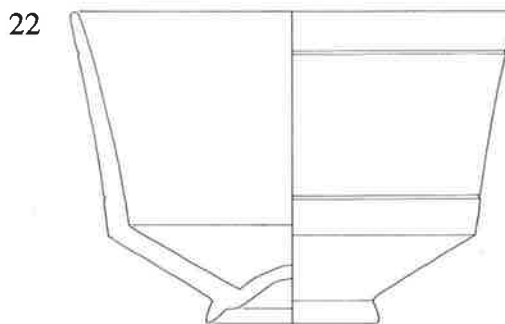
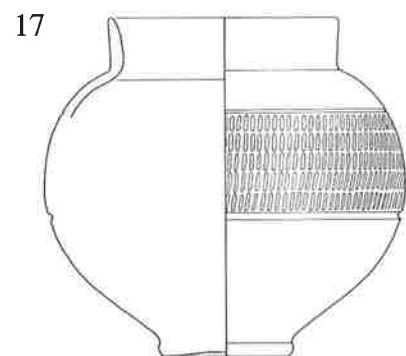
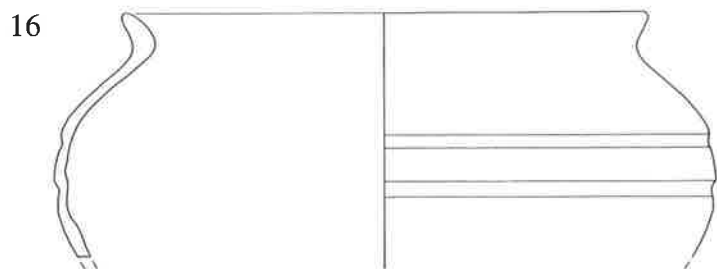
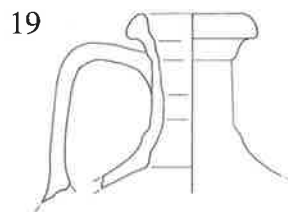
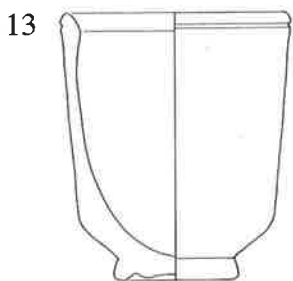
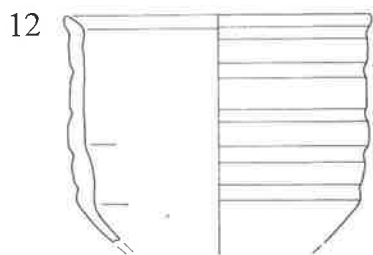

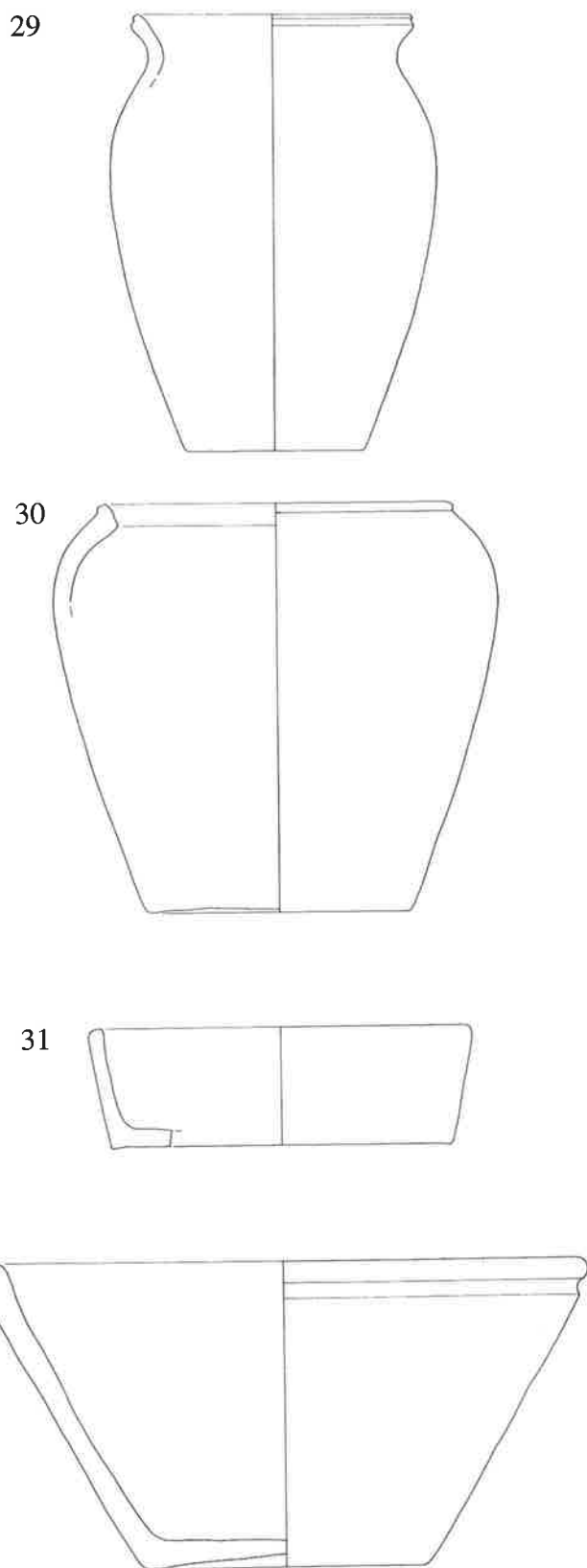
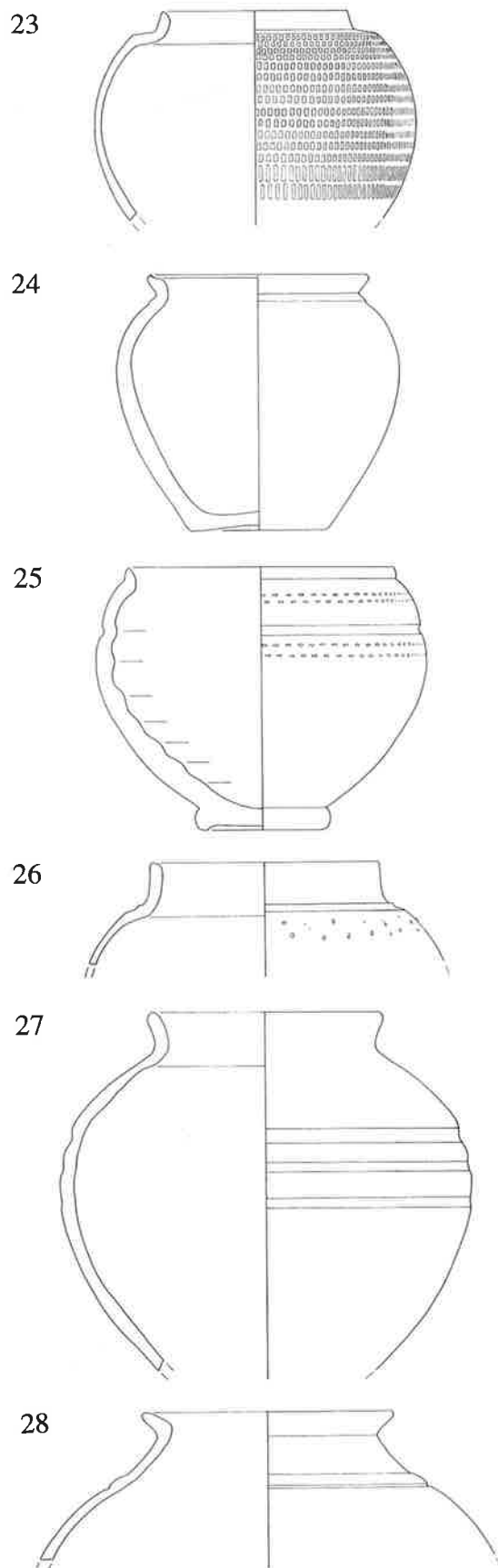

F

33

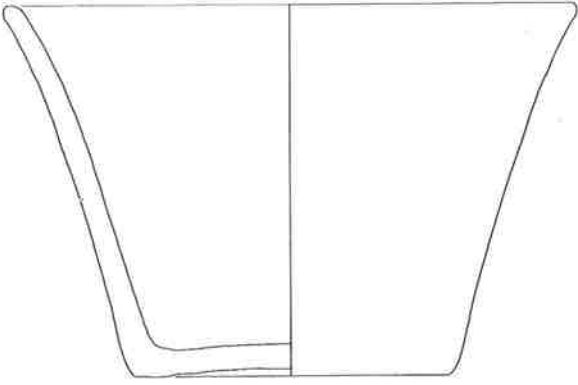

34

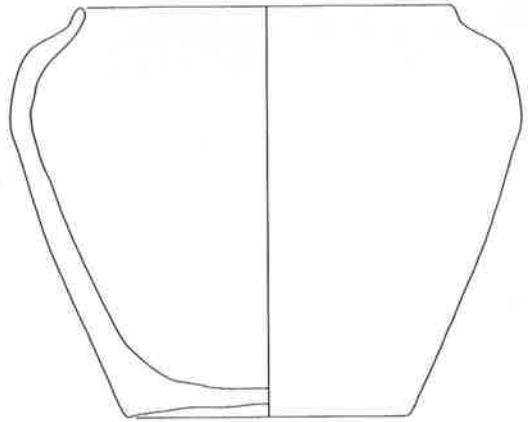

35

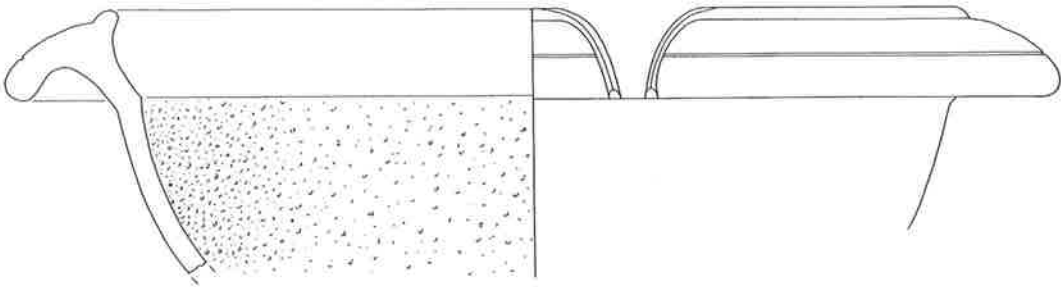

36

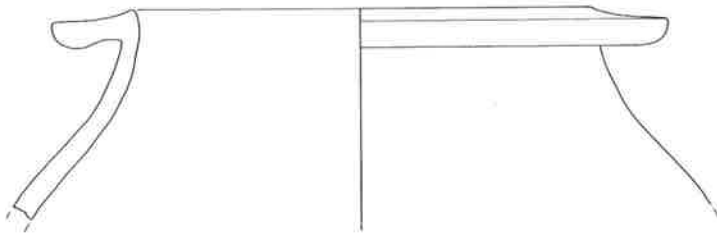

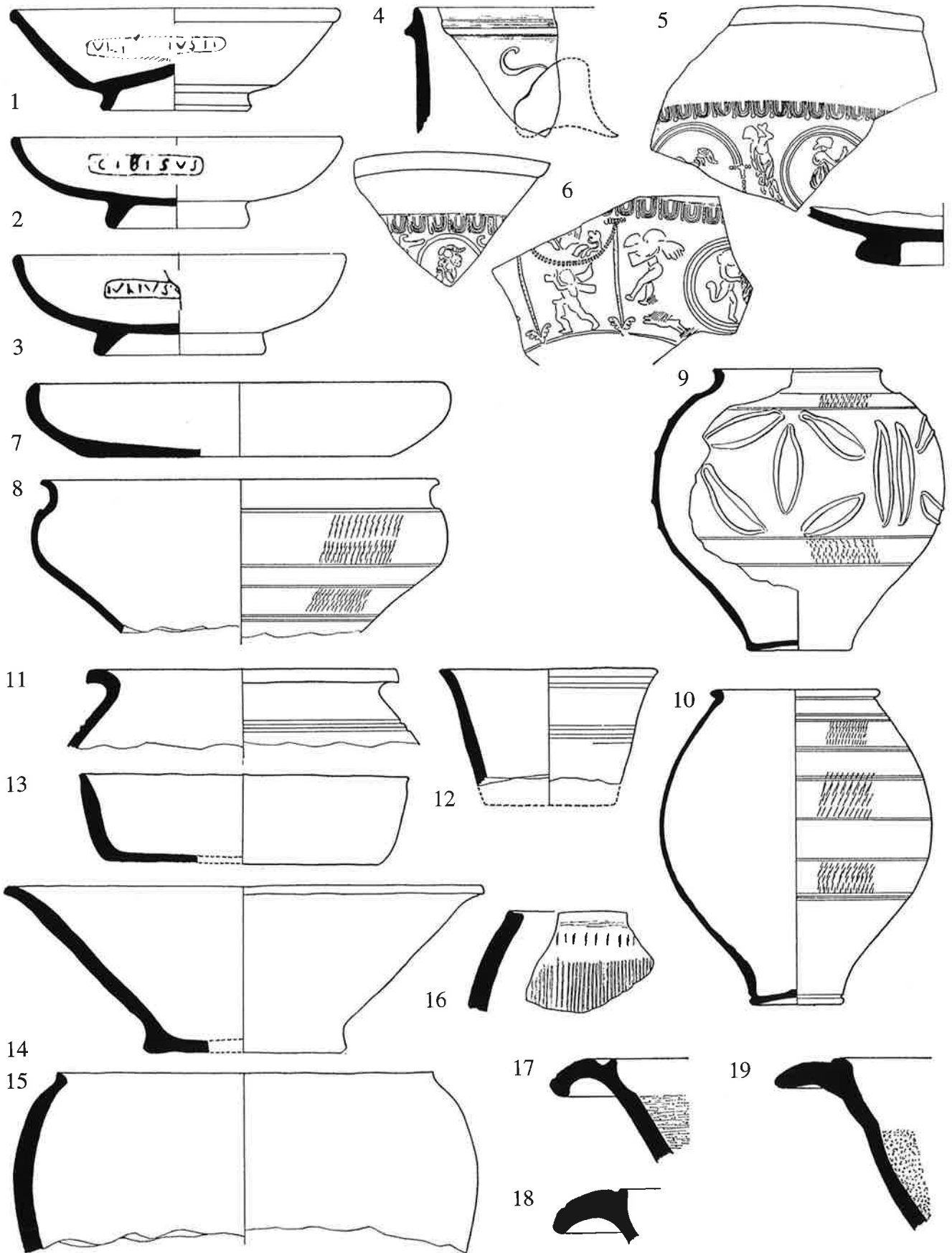

F

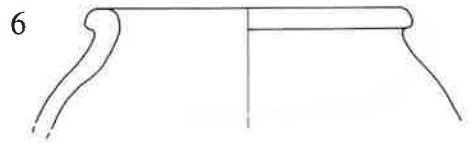
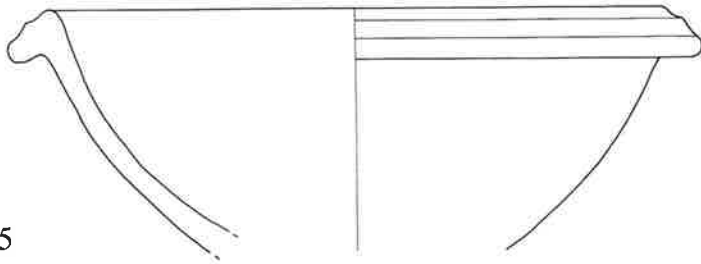
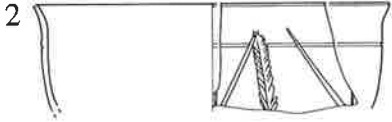
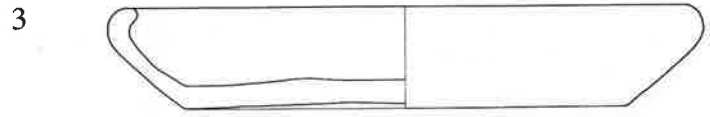
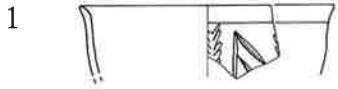

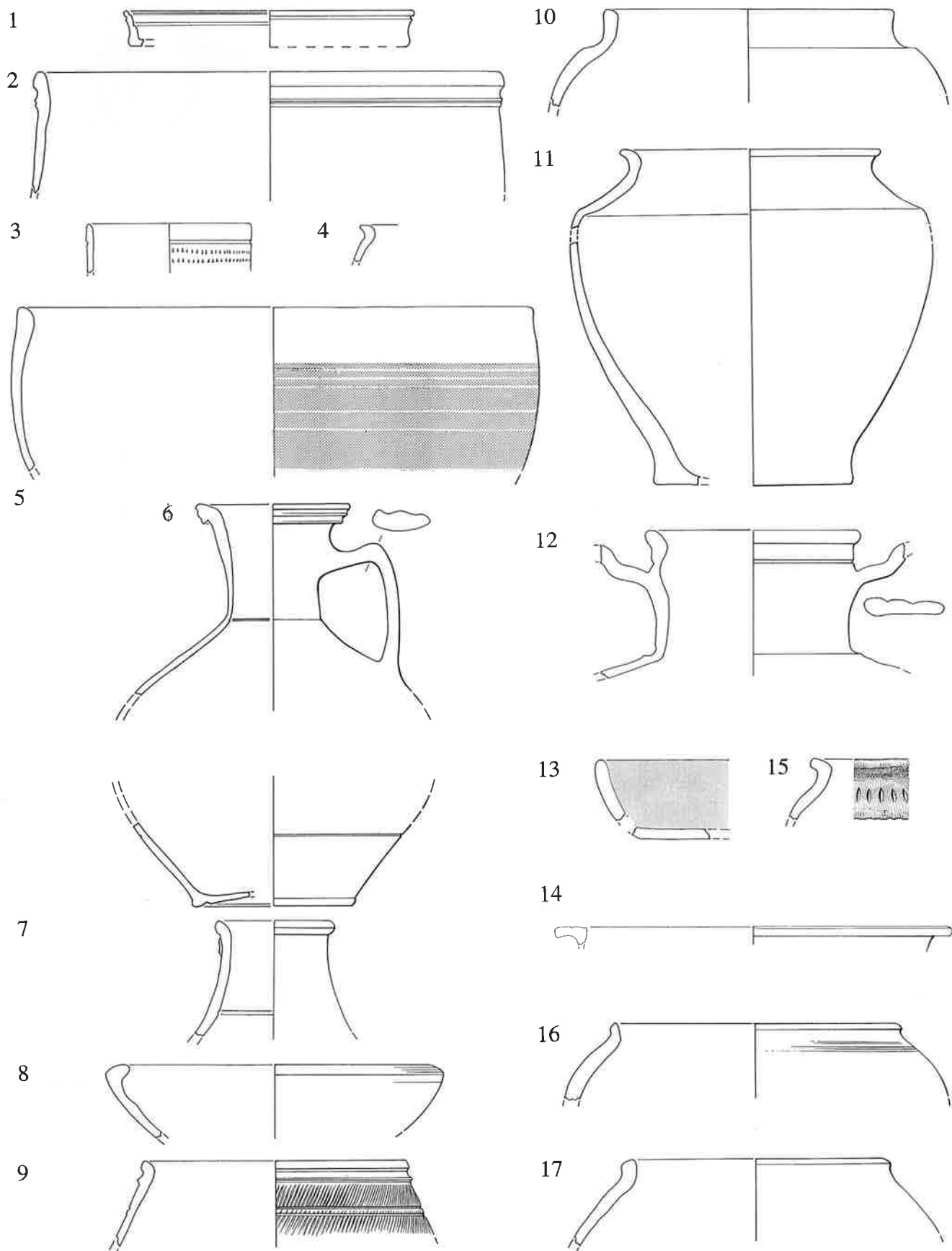

F

1



2

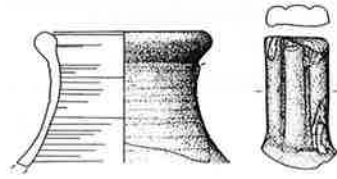

3

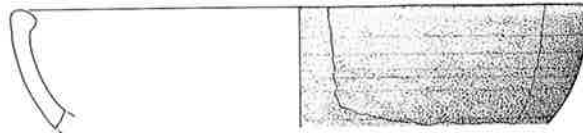

4

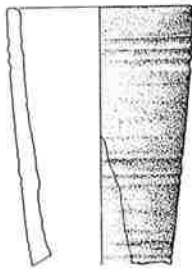

5

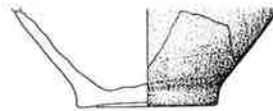

6

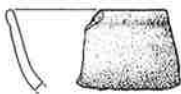

7

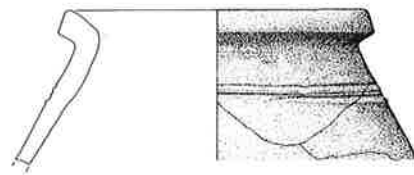



1

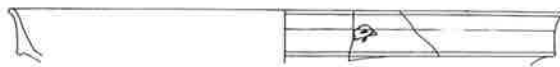

2

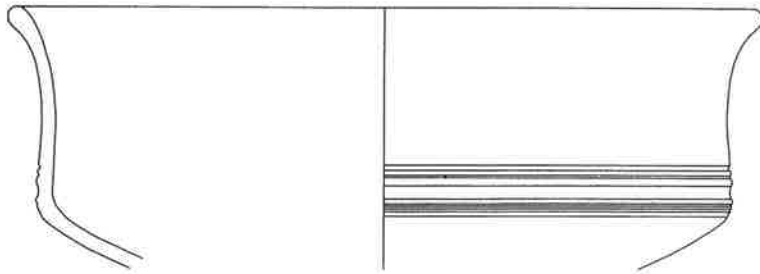

3

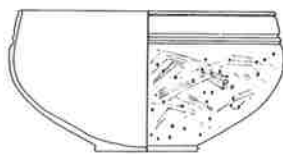

4



5

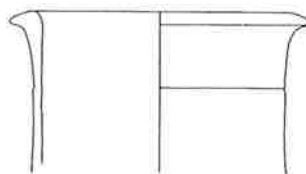

6

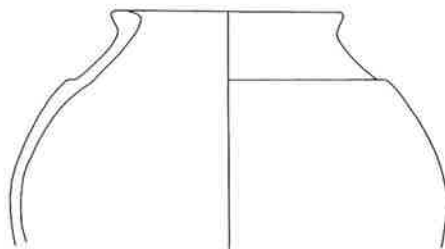

7

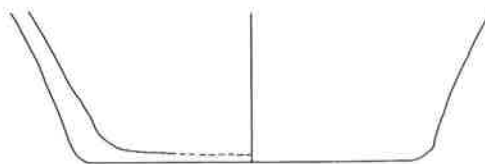

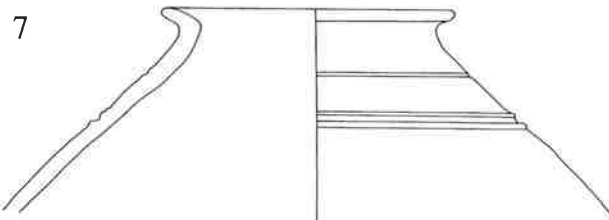
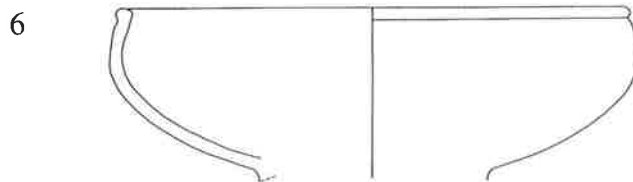
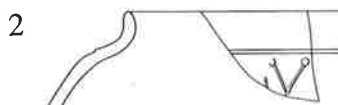
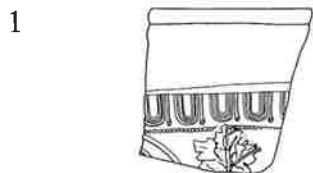
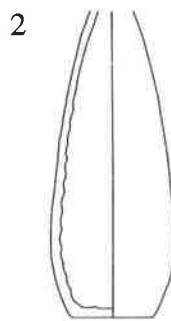
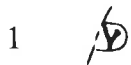

1

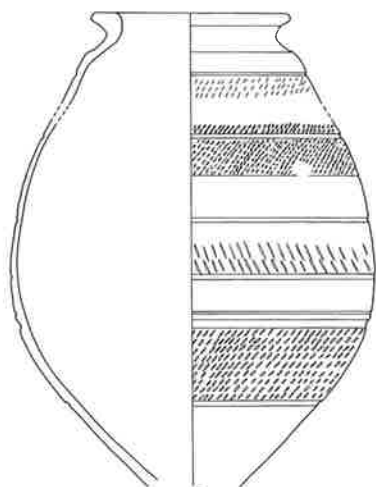

2

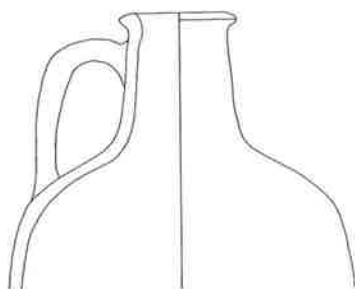

3

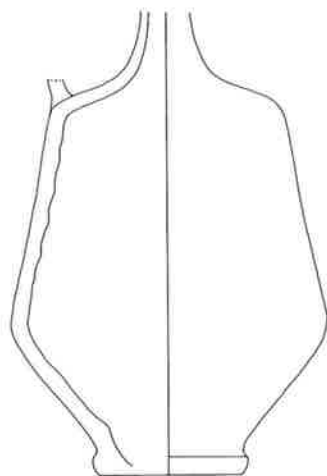

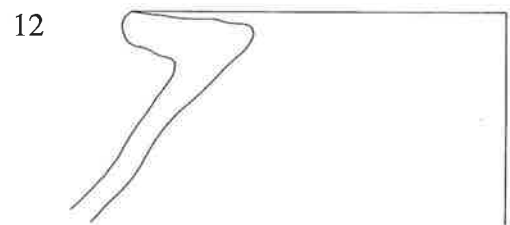
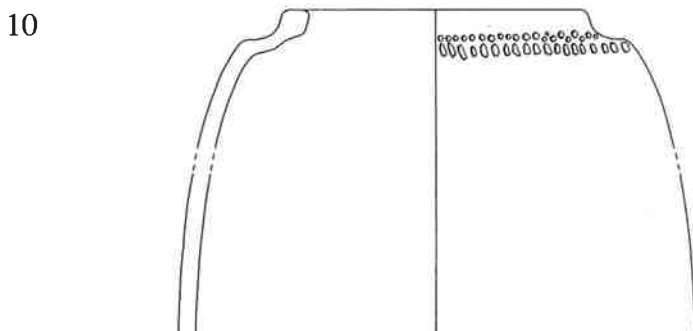
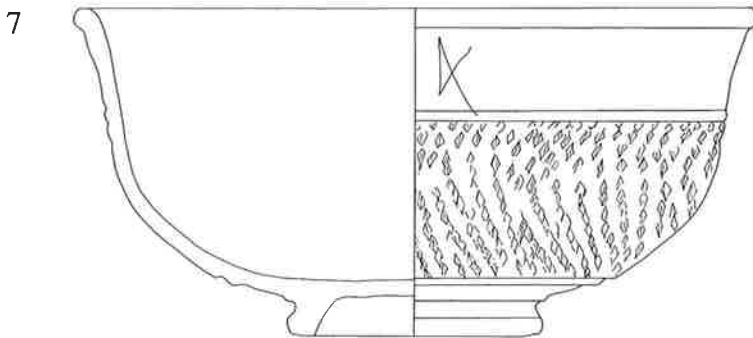
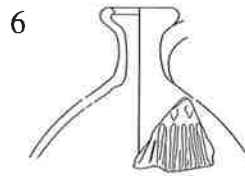
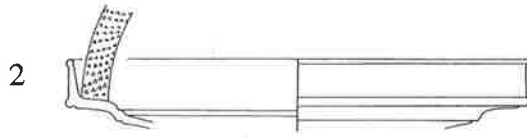

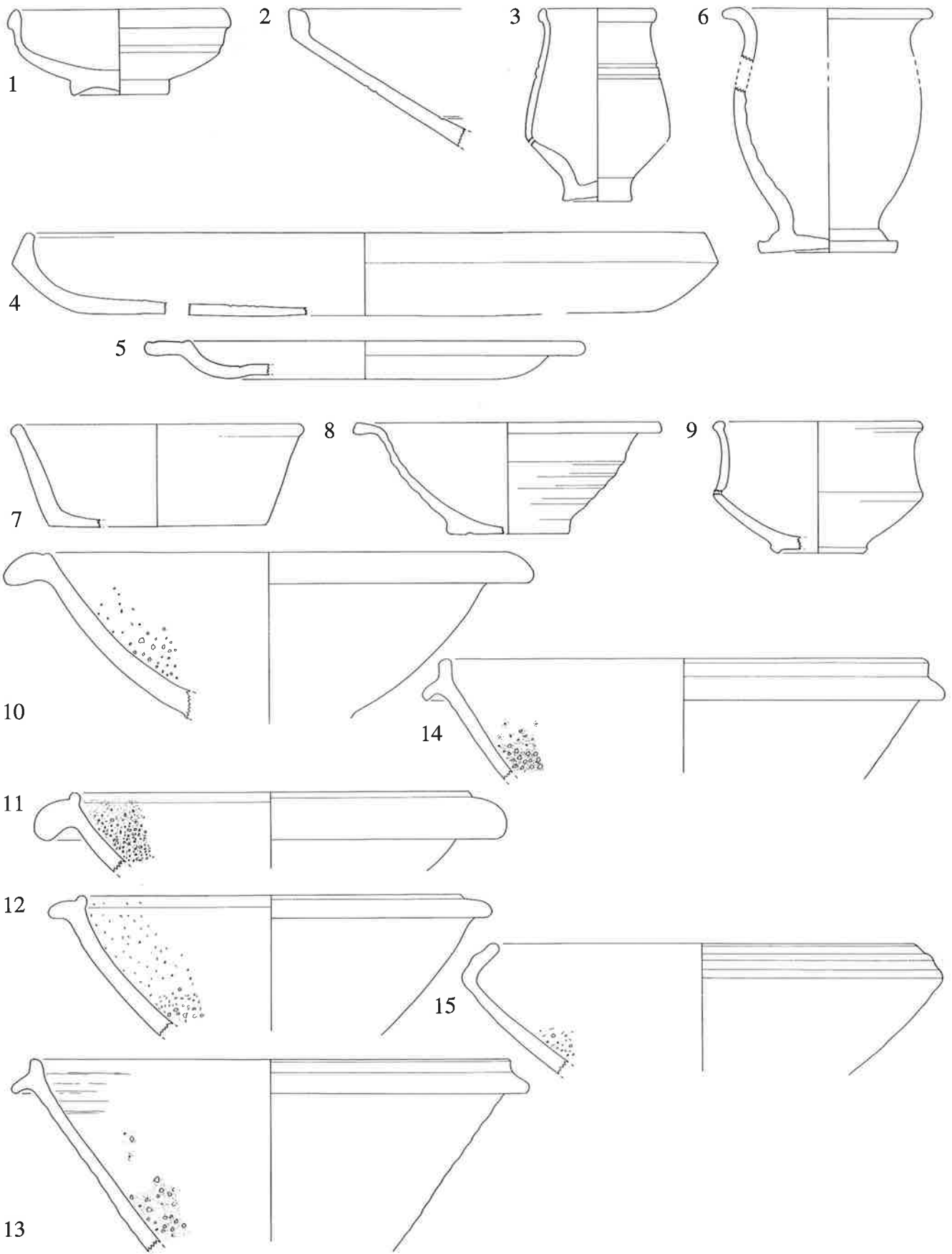

G

1

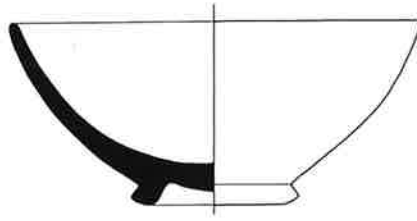

2

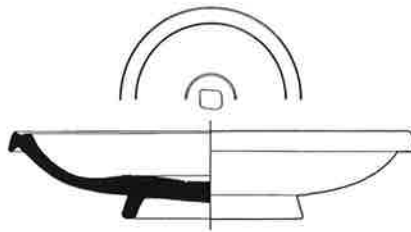

3

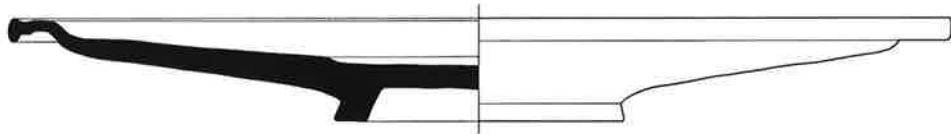

4



5

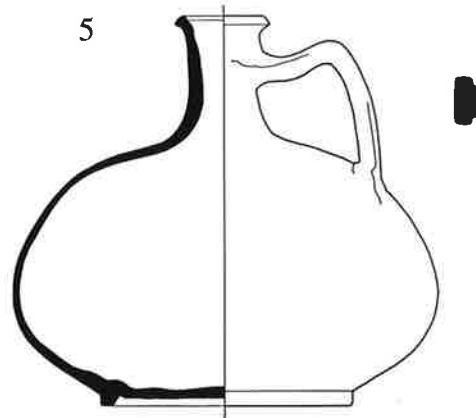

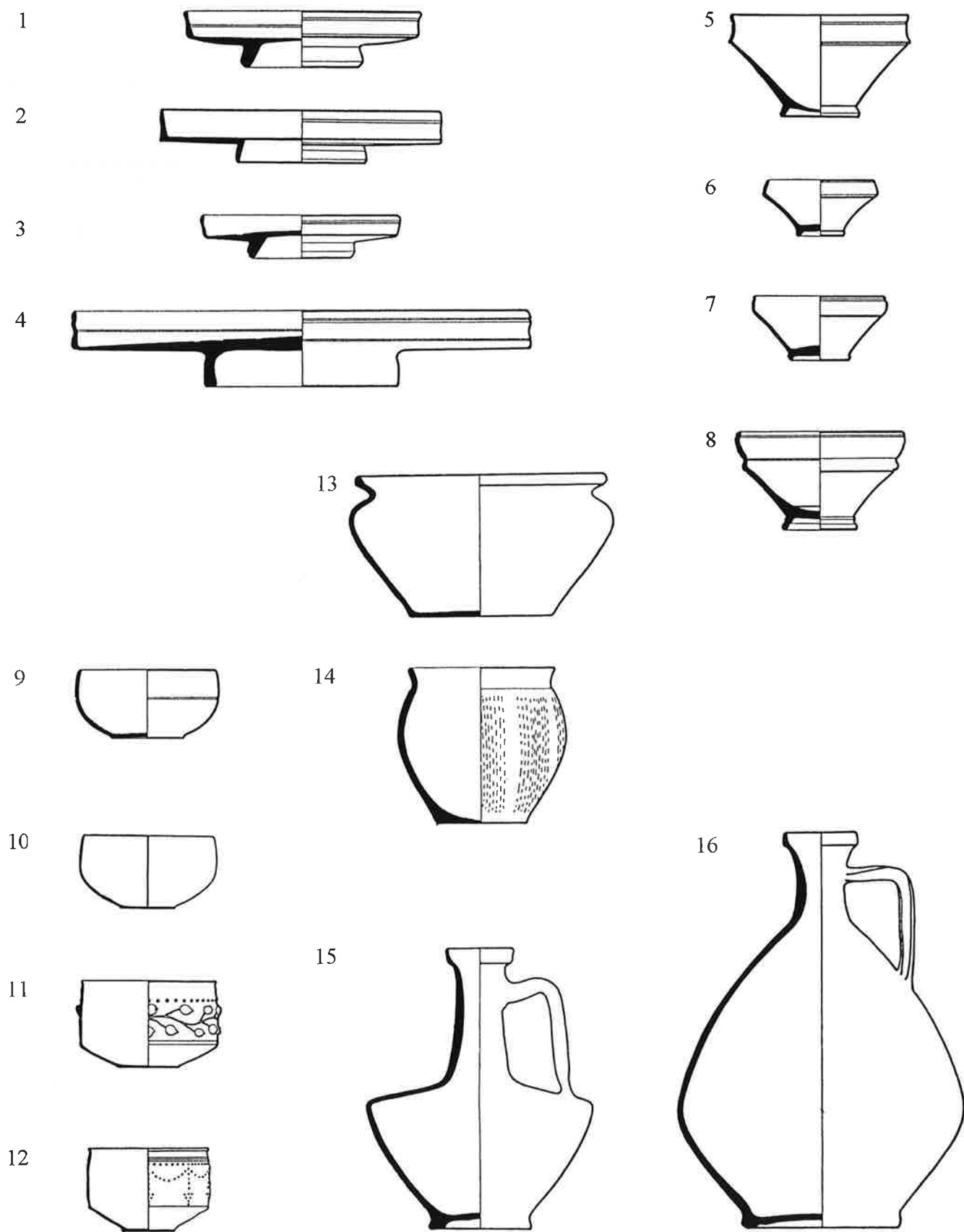

1

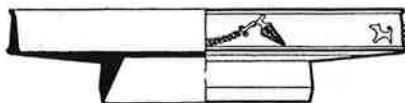

2

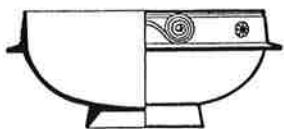

4



3

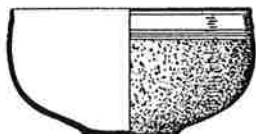

5

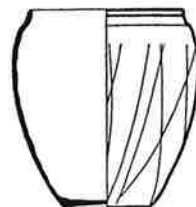



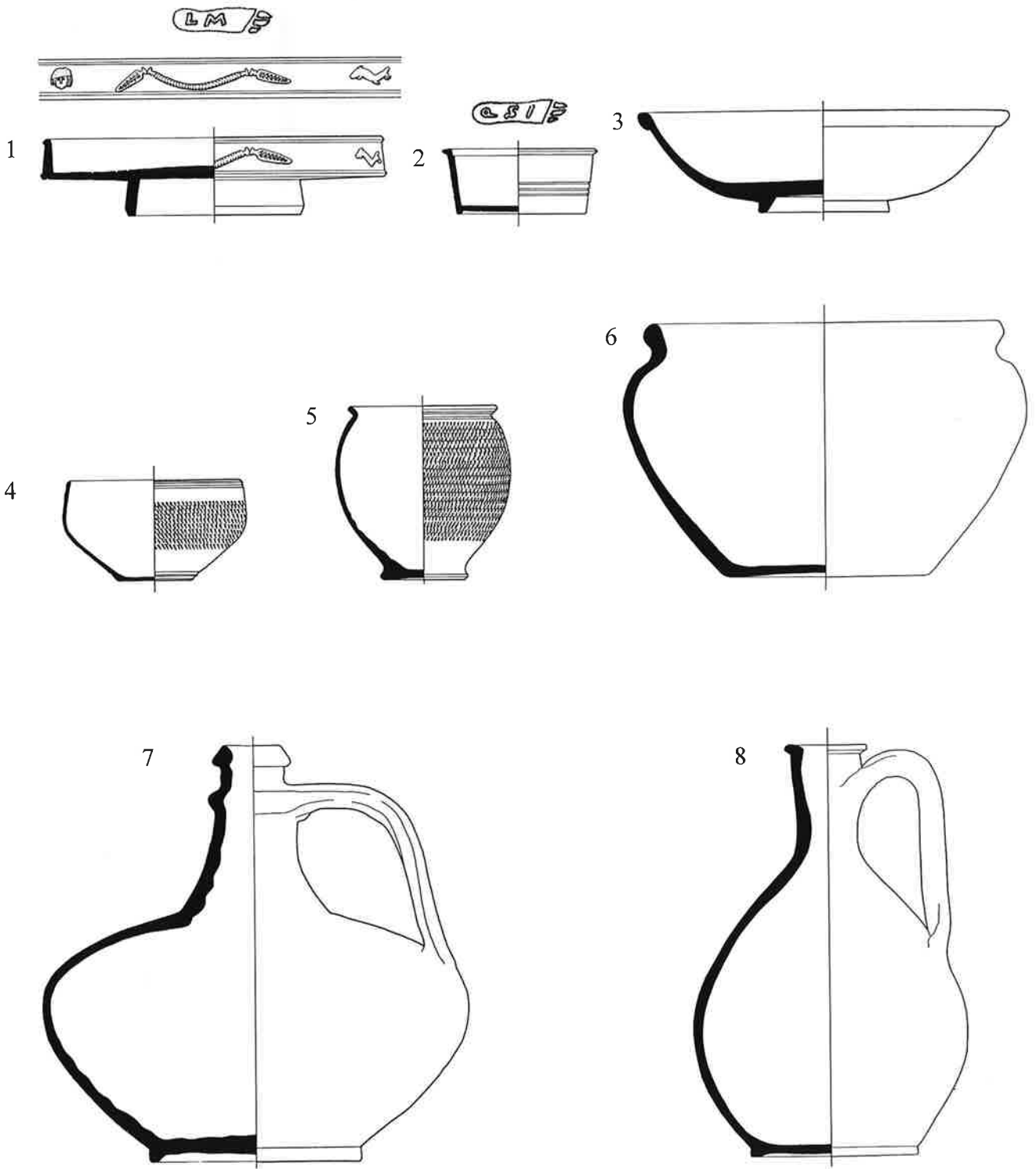

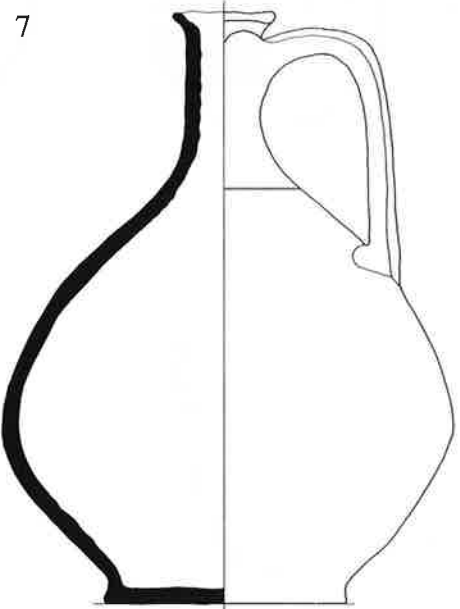
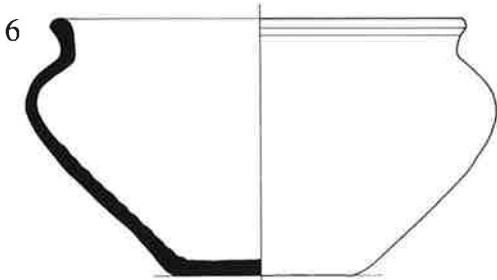
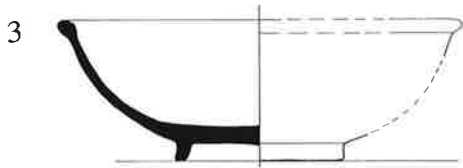
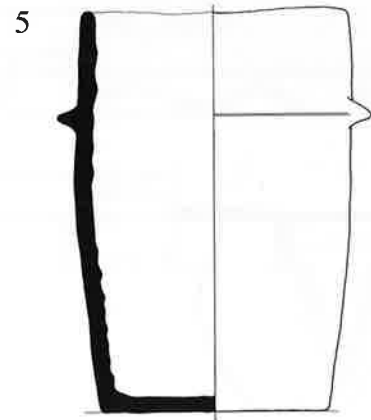
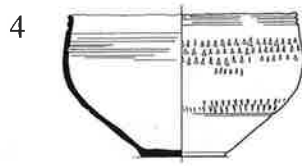
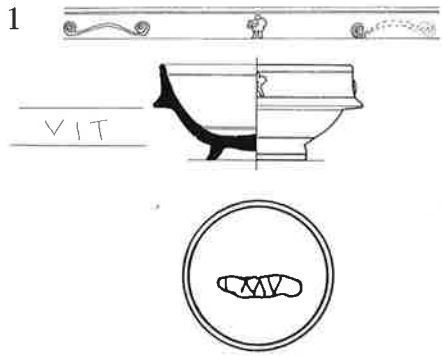

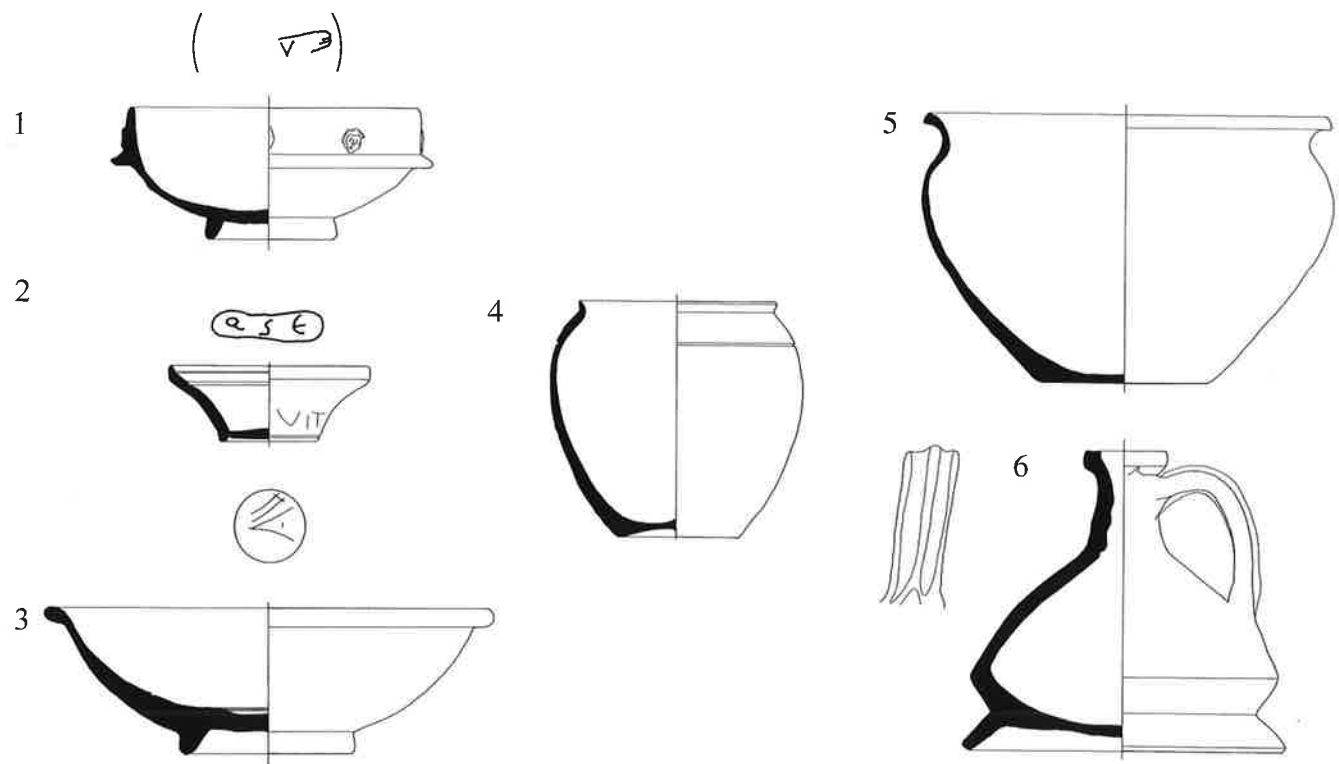
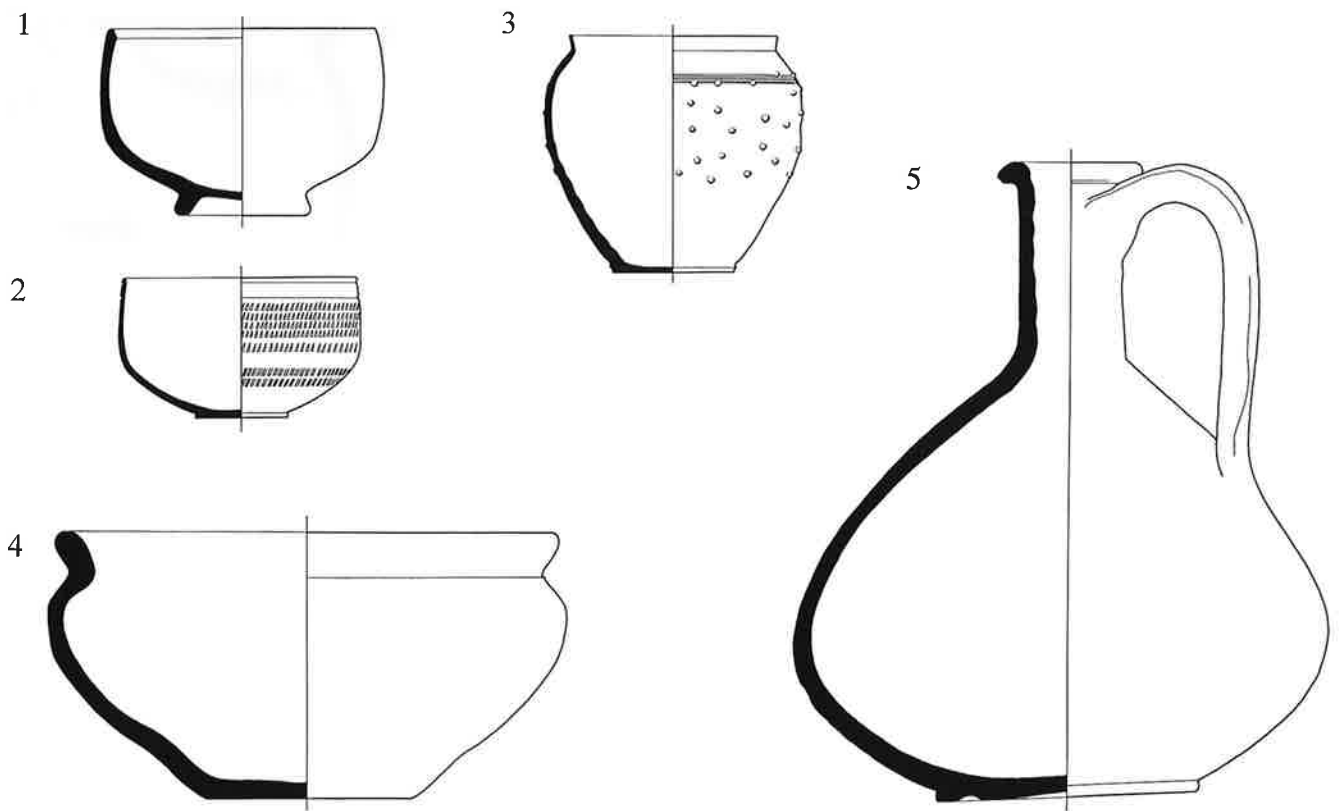

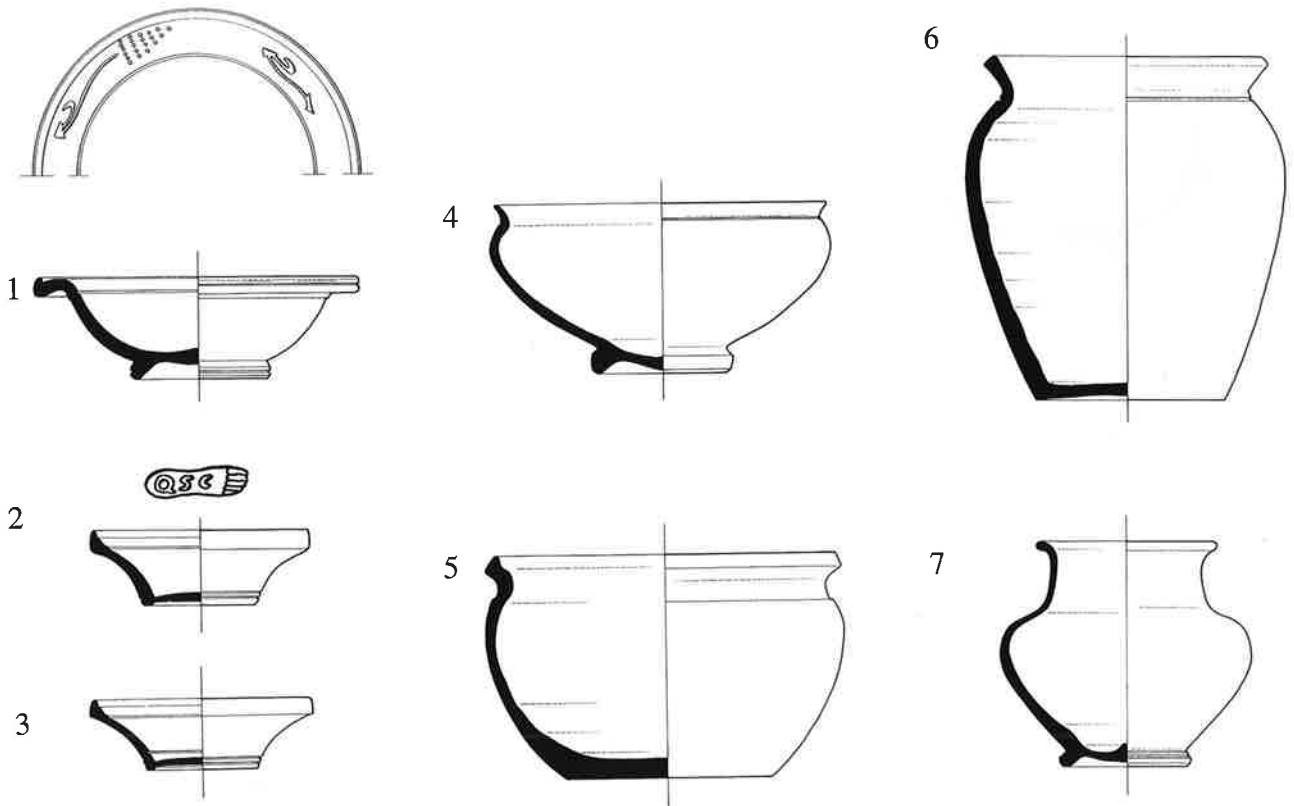
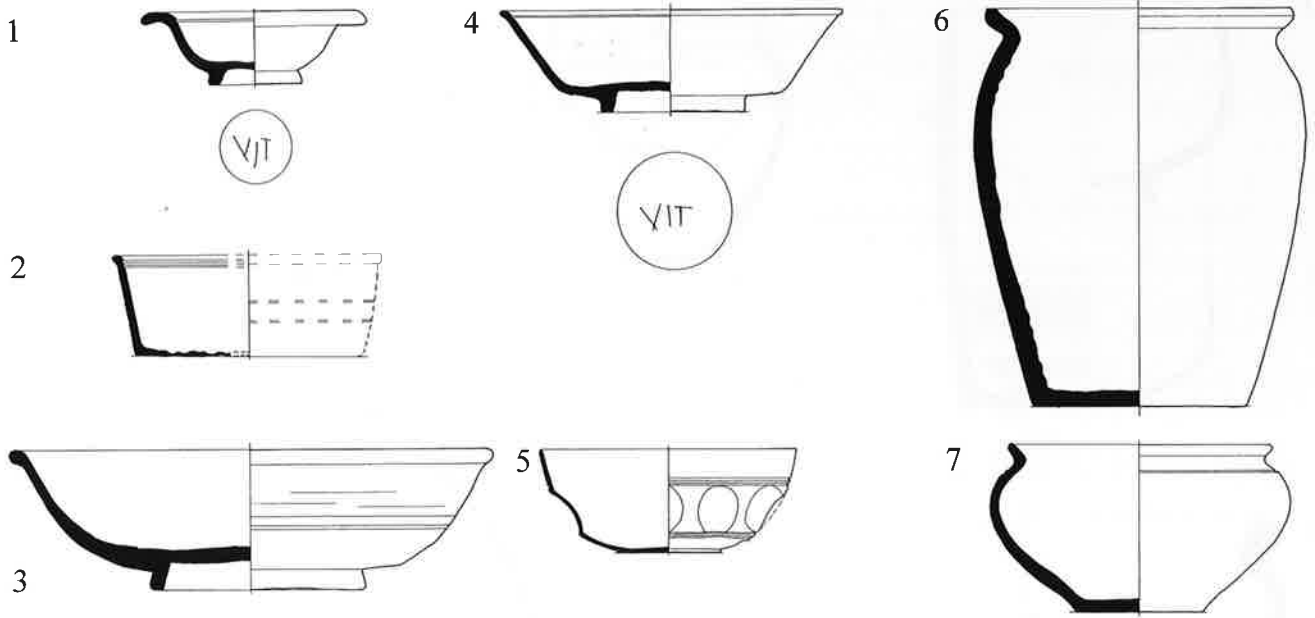

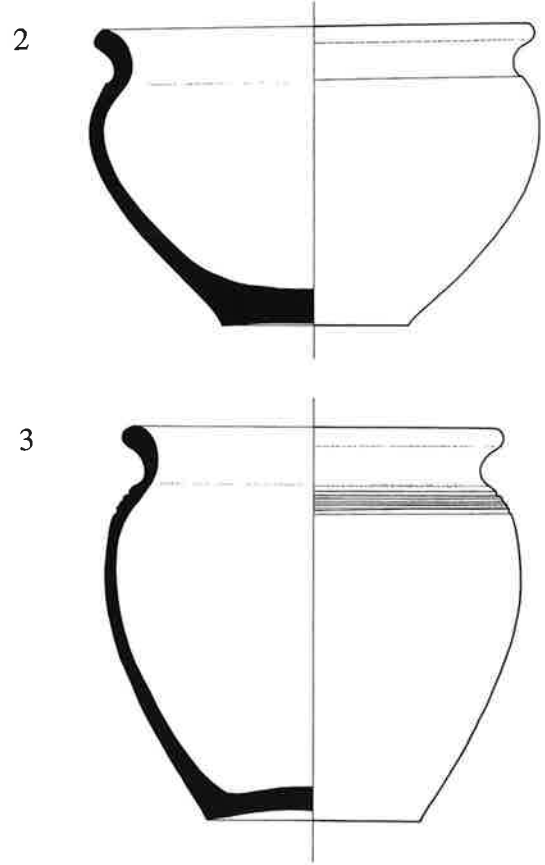
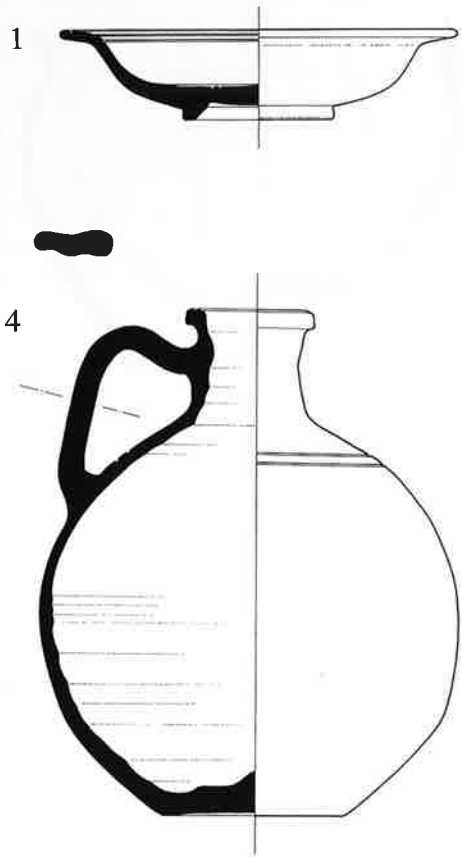

H.11 STABIO 1 (tomba) 180-250 AD

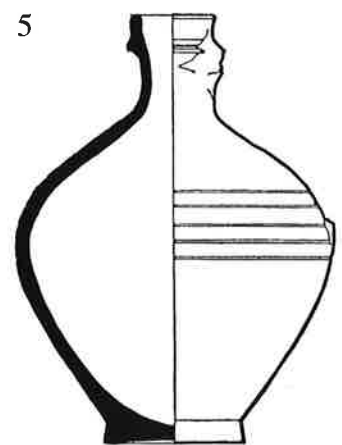
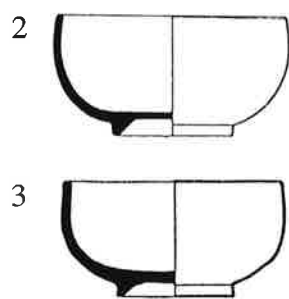
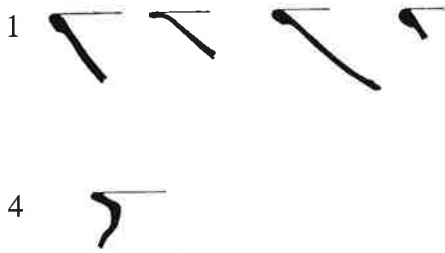

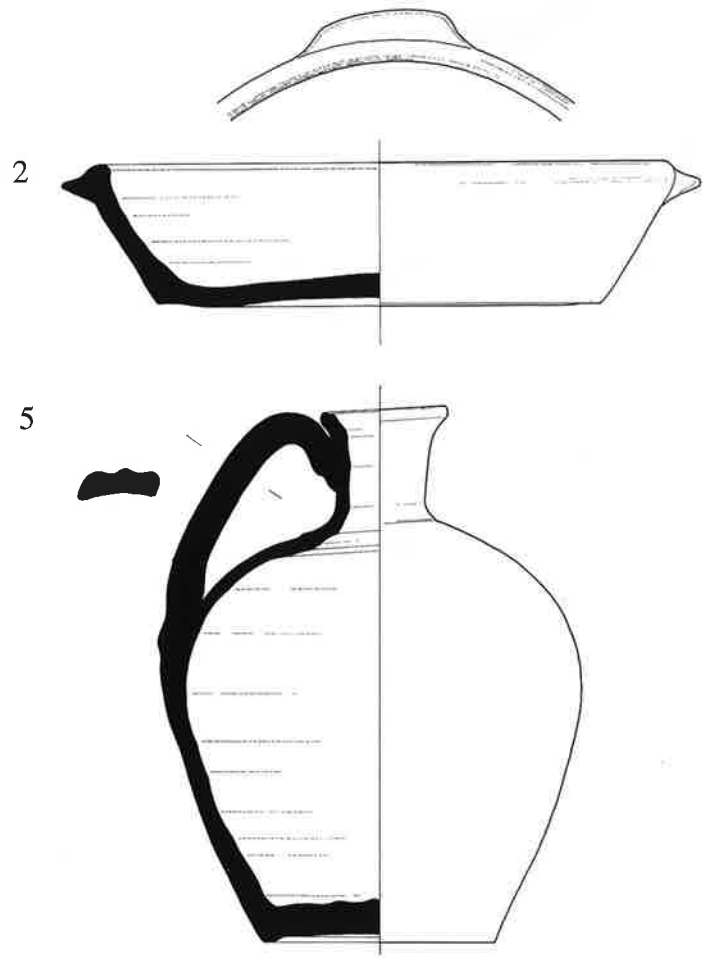
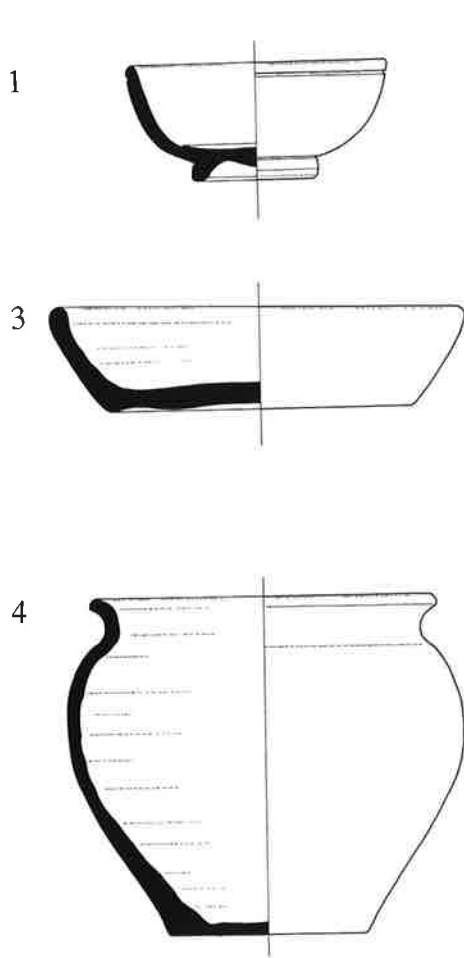
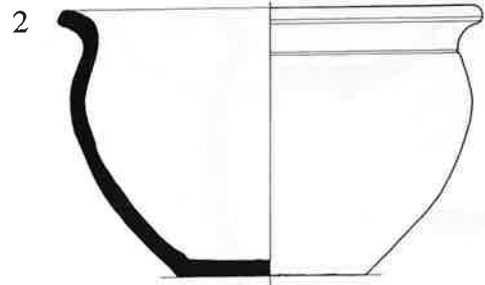
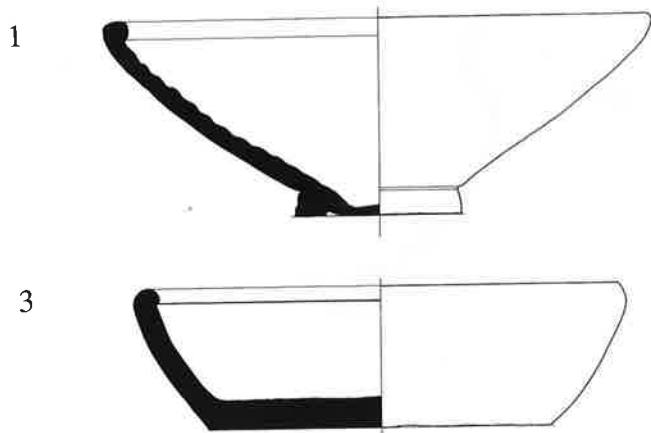

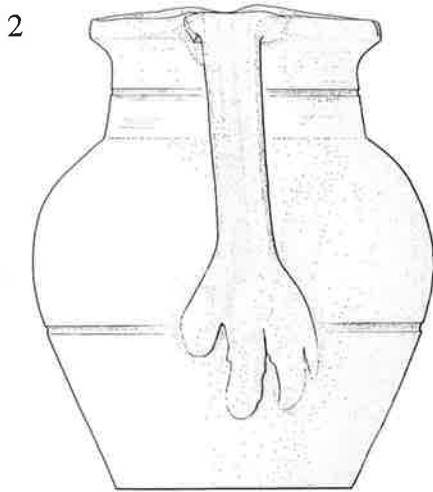
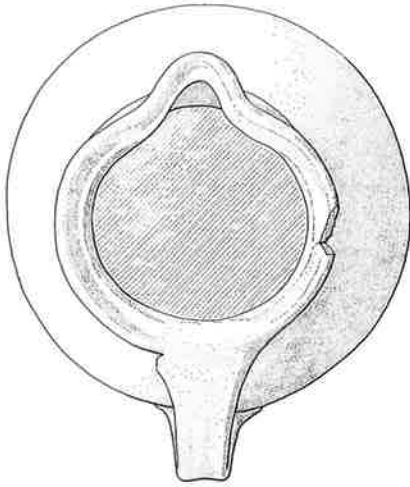
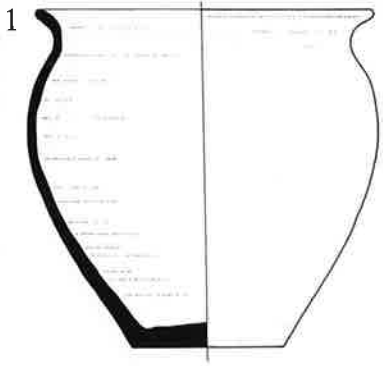

3

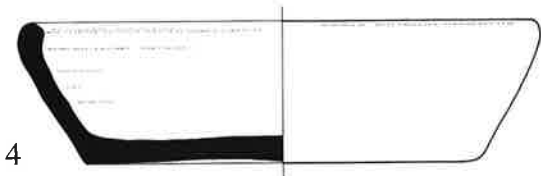
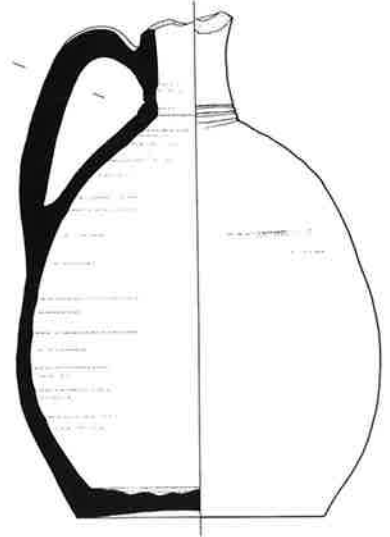

5



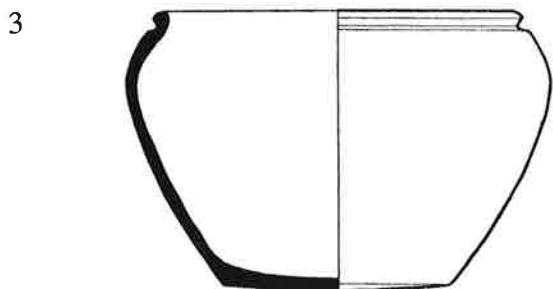
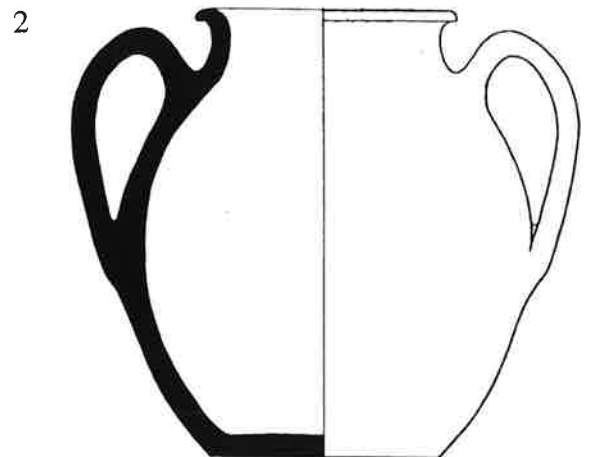
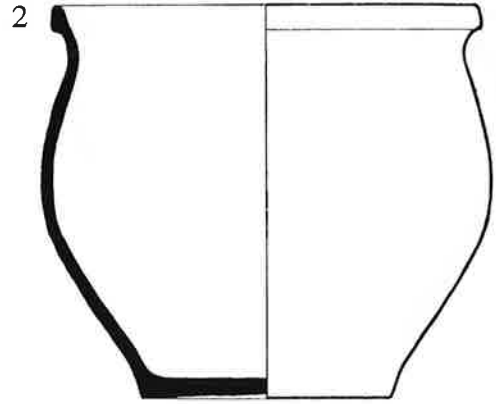
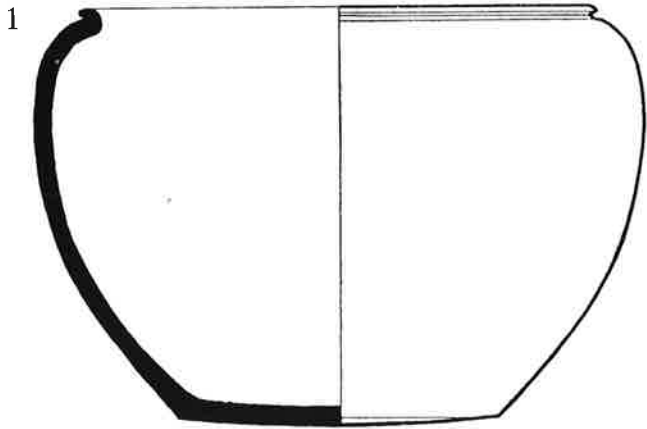



1

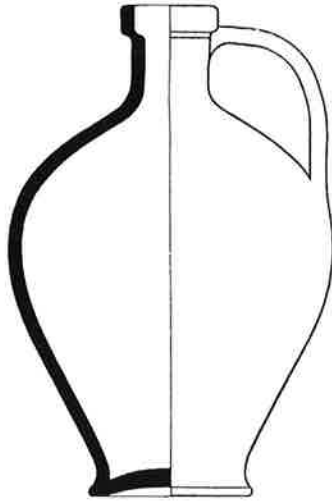

2

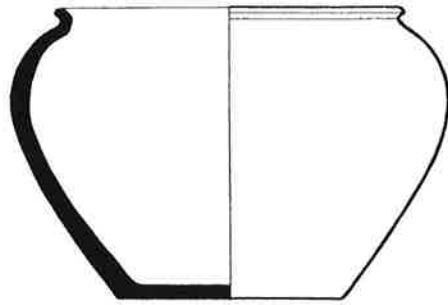

SGUF-Publikationen – Publications de la SSPA – Pubblicazioni della SSPA

(Auszug; vollständige Liste siehe Jahrbuch SGUF. – in Klammer: Preise für SGUF-Mitglieder)  
 (Extrait; liste complète voir Annuaire SSPA. – entre parenthèses: prix pour membres de la SSPA)  
 (Estratto; lista completa vedi Annuario SSPA. – tra parentesi: prezzi per membri della SSPA)

- SPM Die Schweiz vom Paläolithikum bis zum frühen Mittelalter*  
*SPM La Suisse du Paléolithique à l'aube du Moyen-Age*  
*SPM La Svizzera dal Paleolitico all'Alto Medio Evo*  
 ISBN 3-908006-...-
- SPM I *Jean-Marie Le Tensorer, Urs Niffeler* (wissenschaftl. Leitung u. Red.), Paläolithikum und Mesolithikum. 1993. -50-3. Fr. 98.– (73.–).
- SPM II *Werner E. Stöckli, Urs Niffeler, Eduard Gross-Klee* (Hrsg.), Neolithikum – Néolithique – Neolitico. 1995. -51-1. Fr. 128.– (95.–).
- SPM III *Stefan Hochuli, Urs Niffeler, Valentin Rychner* (Hrsg.), Bronzezeit – Age du Bronze – Età del Bronzo. 1998. -52-X. Fr. 144.– (107.–).
- Antiqua*  
*Veröffentlichungen der Schweizerischen Gesellschaft für Ur- und Frühgeschichte*  
*Publications de la Société Suisse de Préhistoire et d'Archéologie*  
 ISBN 3-908006-...-
- Bd. 1 *Jakob Bill*, Die Glockenbecherkultur und die frühe Bronzezeit im französischen Rhonebecken und ihre Beziehungen zur Südwestschweiz. Basel 1973. (Vergr./épuisé)
- Bd. 2 *Werner E. Stöckli*, Die Chronologie der jüngeren Eisenzeit im Tessin. Basel 1975. Fr. 87.– (Fr. 58.–).
- Bd. 3 *Jürg Ewald*, Paläo- und epigraphische Untersuchungen an den römischen Steininschriften der Schweiz. Liestal 1974. Fr. 32.– (Fr. 22.–).
- *Ulrich Ruoff*, Zur Frage der Kontinuität zwischen Bronze- und Eisenzeit in der Schweiz. Bern 1974. (In Kommission) Fr. 48.– (Fr. 32.–).
- Bd. 4 *Helmut Bender*, Archäologische Untersuchungen zur Ausgrabung Augst-Kurzenbetli. Basel 1975. Fr. 117.– (Fr. 78.–).
- Bd. 5 *Josef Winiger und Marcel Joos*, Feldmeilen-Vorderfeld. Die Ausgrabungen 1970/71. Basel 1976. Fr. 48.– (Fr. 33.60).
- Bd. 6 *Alain Gallay*, Le Néolithique moyen du Jura et des plaines de la Saône. Frauenfeld 1977. Fr. 92.50 (Fr. 64.75).
- Bd. 7 *Ernst Müller*, Pollenanalytische Untersuchungen an paläolithischen und mesolithischen Höhlensedimenten. Frauenfeld 1979. Fr. 31.– (Fr. 21.75).
- Bd. 8 *Josef Winiger*, Feldmeilen Vorderfeld. Der Übergang von der Pfyn zur Horgener Kultur. Frauenfeld 1981. Fr. 98.– (Fr. 65.–).
- Bd. 9 *Lotti Stauffer-Isenring*, Die Siedlungsreste von Scuolmunt Baselgia (Unterengadin GR). Olten 1983. Fr. 85.50 (Fr. 57.–).
- Bd. 10 *Josef Winiger und Albin Hasenfratz*, Ufersiedlungen am Bodensee. Archäologische Untersuchungen im Kanton Thurgau 1981–1983. Basel 1985. -01-5. Fr. 48.– (Fr. 30.–).
- Bd. 11 *B. Becker et al.*, Dendrochronologie in der Ur- und Frühgeschichte. Die absolute Datierung von Pfahlbausiedlungen nördlich der Alpen im Jahrringkalender Mitteleuropas. Basel 1985. -03-1. (Vergr.)
- Bd. 12 *Anne Hochuli-Gysel, Anita Siegfried-Weiss, Eeva Ruoff, Verena Schaltenbrand*, Chur in römischer Zeit. Band I: Ausgrabungen Areal Dosch. Basel 1986. -04-X. Fr. 90.– (Fr. 65.–).
- Bd. 13 *Jost Bürgi und Radana Hoppe*, Schleithem–Iuliomagus. Die römischen Thermen. Basel 1985. Fr. 37.50 (Fr. 25.–).
- Bd. 14 *Katrin Roth-Rubi*, Die Villa von Stutheien bei Hüttwilen TG. Ein Gutshof der mittleren Kaiserzeit. Basel 1986. -05-8. Fr. 65.– (Fr. 43.–).
- Bd. 15 *Chronologie*. Archäologische Daten der Schweiz/Datation archéologique en Suisse. Basel 1986. -06-6. Fr. 74.– (Fr. 49.–).
- Bd. 16 *Monika Bernatzky-Goetze*, Mörigen. Die spätbronzezeitlichen Funde. Basel 1987. -09-0. Fr. 98.– (Fr. 69.–).
- Bd. 17 *Brigitta Ammann et al.*, Neue Untersuchungen am Kesslerloch bei Thayngen/SH. Sondierbohrungen im östlichen Vorplatzbereich und ihre naturwissenschaftlich-archäologische Auswertung. Basel 1988. -08-9. Fr. 53.– (Fr. 36.–).
- Bd. 18 *Paul Gutzwiller*, Das vormittelalterliche Fundgut vom Areal der Frohburg bei Trimbach SO. Basel 1989. -10-4. Fr. 74.– (Fr. 49.–).
- Bd. 19 *Anne Hochuli-Gysel, Silvester Nauli, Anita Siegfried-Weiss, Eeva Ruoff, Verena Schaltenbrand Obrecht et al.*, Chur in römischer Zeit II. Ausgrabungen Areal Markthallenplatz. Historischer Überblick. Basel 1991. -11-2. Fr. 135.– (Fr. 92.–).
- Bd. 20 *Felix Müller*, Der Massenfund von der Tiefenau bei Bern. Zur Deutung latènezeitlicher Sammelfunde mit Waffen. Basel 1990. -12-0. Fr. 92.– (Fr. 65.–).
- Bd. 21 *Stefan Hochuli*, Wäldi-Hohenrain TG. Eine mittelbronze- und hallstattzeitliche Fundstelle. Basel 1990. -13-9. Fr. 85.– (Fr. 57.–).
- Bd. 22 *Urs Schwegler*, Schalen- und Zeichensteine der Schweiz. Basel 1992. -14-7. Fr. 95.– (Fr. 67.–).
- Bd. 23 *Reto Marti, Hans-Rudolf Meier, Renata Windler*, Ein frühmittelalterliches Gräberfeld bei Erlach BE. Basel 1992. -15-6. Fr. 49.– (Fr. 33.–).
- Bd. 24 *Geneviève Lüscher*, Unterlunkhofen und die hallstattzeitliche Grabkeramik in der Schweiz. Basel 1993. -16-3. Fr. 97.– (Fr. 72.–).
- Bd. 25 *Andreas Burkhardt*, Keltische Münzen aus Basel. Numismatische Untersuchungen und Metallanalysen. Basel 1994. -17-1. Fr. 128.– (Fr. 98.–).
- Bd. 26 *Markus Höneisen* (Hrsg.), Frühgeschichte der Region Stein am Rhein. Archäologische Forschungen am Ausfluss des Untersees (= Schaffhauser Archäologie 1). Basel/Schaffhausen 1993. -18-X. Fr. 98.– (Fr. 75.–).
- Bd. 27 *Caty Schucany*, Aqua Helveticae. Zum Romanisierungsprozess am Beispiel des römischen Baden. Basel 1996. -19-8. Fr. 128.– (Fr. 89.–).
- Bd. 28 *Kantonsarchäologie Zug* (Hrsg.), Die jungsteinzeitlichen Seeufersiedlungen von Hünenberg-Chämleten ZG. Basel 1996. -20-1. Fr. 87.– (Fr. 59.–).
- Bd. 29 *Hanspeter Spycher, Caty Schucany* (Hrsg.), Die Ausgrabungen im Kino Elite im Rahmen der bisherigen Untersuchungen der Solothurner Altstadt. Basel 1997. -21-X. Fr. 92.– (Fr. 65.–).
- Bd. 30 *Martin Peter Schindler*, Der Hortfund von Arbedo TI und die Bronzedeputunde des Alpenraums vom 6. bis zum 4. Jh. v. Chr. – Il ripostiglio di Arbedo TI e i ripostigli di bronzi della regione alpina dal VI all'inizio del IV sec. a.C. Basel 1998. 22-8. 125.– (95.–).
- Bestelladresse: – commandes à: – ordini presso:*  
 Schweizerische Gesellschaft für Ur- und Frühgeschichte SGUF  
 Postfach 1864  
 4001 Basel  
 Tel. 0041/61/261 30 78 – Fax 0041/61/261 30 76 –  
 e-mail sguf@ubaclu.unibas.ch



